



Scoot

Uživatelská příručka



Před použitím vozítka Scoot si pečlivě přečtěte všechny pokyny. Všechny pokyny najdete také na našich webových stránkách **www.fireflyfriends.com** spolu s videy, schémata a nejčastějšími dotazy.

Obsah

01	Zamýšlené použití	3
02	Prohlášení o shodě	5
03	Varování a výstrahy	5
04	Záruční podmínky	7
05	Bezpečnostní informace	7
06	Bezpečnostní opatření a kontraindikace	9
07	Informace o čištění a péči	10
08	Každodenní prohlídka výrobku	11
09	Opětovné použití výrobků Firefly	12
10	Servis výrobku	12
11	Návod k obsluze	13
12	Technické informace	25
13	Tabulka symbolů	26
14	Často kladené otázky	27

ODDÍL 01:

Zamýšlené použití

Zamýšlené použití

Scoot je konfigurovatelné vozítko 4 v 1, které má pomoci dětem se speciálními potřebami rozvíjet se, objevovat a zapojovat se do života způsobem, který nejlépe vyhovuje jejich fyzickým a kognitivním schopnostem, a to jak pro zábavu, tak pro terapeutické účely.

Indikace pro použití

Vozítko Scoot je označeno jako výrobek s nízkým stupněm nebezpečnosti, který je k dispozici přímo rodičům. Mezi uživatele mohou patřit mimo jiné nepohyblivé děti s nervosvalovou, vrozenou nebo chromozomální poruchou, poraněním míchy nebo globálním vývojovým opožděním. Tyto stavy obvykle ovlivňují hrubou motoriku a držení těla dítěte. Vozítko Scoot bylo navrženo tak, aby nabízelo různé konfigurace, z nichž každá má svůj vlastní účel:

Pomalá rychlost: Slouží k podpoře trupu dítěte v poloze vleže na břiše, což umožňuje volně hýbat rukama a nohama. V této poloze si dítě rozvíjí ovládnutí hlavy a trupu, stabilitu ramen a pohyby horních končetin.

Scoot: Slouží k podpoře pánve a trupu dítěte ve vzpřímeném sedu. V této poloze si dítě rozvíjí sílu a koordinaci dolních končetin a zároveň se neustále vyvíjí ovládnutí pohybů hlavy.

Jízda: Slouží k podpoře pánve, trupu a dolních končetin dítěte ve vzpřímeném sedu. V této poloze si dítě rozvíjí koordinaci a sílu horních končetin a ovládnutí pohybů hlavy.

Poosh: Slouží k podpoře pánve, trupu a dolních končetin dítěte ve vzpřímeném sedu. V této poloze si dítě za asistence pečovatele rozvíjí koordinaci a sílu horních končetin a ovládnutí pohybů hlavy.

Vozítko Scoot je obecně vhodné pro děti s dětskou mozkovou obrnou stupně GMFCS III–V, avšak vzhledem k jeho konfigurovatelnosti může být terapeutické použití opodstatněné i pro děti se stupněm GMFCS I–II. Použití vozítka Scoot pro dosažení terapeutických výsledků by se pravděpodobně časově shodovalo s průběžnou intervencí různých multidisciplinárních týmů, které by rozvíjely fyzické, kognitivní, sociální a smyslové funkce dítěte.

Použití výrobku je variabilní v závislosti na potřebách koncových uživatelů. Konfigurace pro plazení by byla využívána po krátkou dobu v závislosti na toleranci dítěte, ačkoli to není původní záměr konstrukce, konfigurace pro odrážení a jízdu by mohly být využívány jako hlavní pohybové zařízení dítěte, a tedy až několik hodin denně v závislosti na toleranci.

Součásti vozítka Scoot



Opěradlo

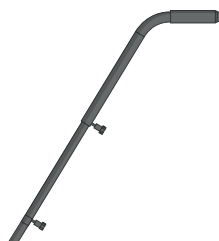

Tlačná tyč

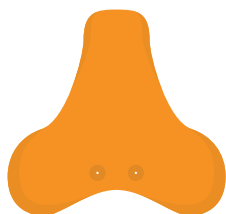

Základna vozítka
Scoot

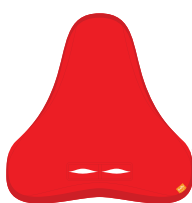

Polstrovaný potah



Sestava kola

Doporučujeme, aby dohlížející dospělá osoba prováděla denní kontroly výrobku (podle oddílu 8 tohoto návodu k použití) a zajistila tak jeho bezpečné používání.

Společnost James Leckey Design Ltd nemůže převzít žádnou odpovědnost, pokud je výrobek používán v rozporu s jeho určeným bezpečným použitím. V případě jakýchkoli pochybností kontaktujte zákaznické služby Medicco na čísle 800 900 809 nebo na adrese info@medicco.cz.

ODDÍL 02: Prohlášení o shodě

Výrobek Scoot je klasifikován jako zdravotnické zařízení třídy I podle nařízení EU a UK. Společnost James Leckey Design Ltd jako výrobce s výhradní odpovědností prohlašuje, že zařízení Firefly Scoot splňuje požadavky směrnice 93/42/EHS, nařízení o zdravotnických prostředcích z roku 2017, nařízení Spojeného království o zdravotnických prostředcích z roku 2002 a normy EN 12182 Technické pomůcky pro osoby se zdravotním postižením a metody zkoušení.

Upozornění pro uživatele a/nebo pacienta: Jakákoli závažná nehoda, ke které dojde v souvislosti s tímto zařízením, by se měla oznámit výrobci a kompetentnímu orgánu členského státu, ve kterém se uživatel nebo pacient nachází.

UPOZORNĚNÍ:

Všeobecné uživatelské informace.

Následkem nedodržení těchto pokynů může dojít k fyzickému zranění, poškození výrobku nebo poškození okolního prostředí.

ODDÍL 03: Varování a výstrahy

Varování před nebezpečím zachycení prstů/rukou:

- Pokud je dítě v konfiguraci pro tlačení, ujistěte se, že jsou jeho ruce mimo sestavu kol.
- Dávejte pozor na nebezpečí zachycení, které hrozí u paprsků kol, základny sedátka, opěrky nohou, rejdových koleček a mezi výrobkem a podlahou.
- Když je uživatel ve výrobku, pečovateli by se měl snažit, aby změny nastavení výrobku byly minimální.

Varování před nebezpečím zachycení nohou/chodidel:

- Dávejte pozor na nebezpečí zachycení, které hrozí u základny sedátka, opěrky nohou, rejdových koleček a mezi výrobkem a podlahou.
- Když je uživatel ve výrobku, pečovateli by se měl snažit, aby změny nastavení výrobku byly minimální.

Varování před nebezpečím převrácení:

- Nikdy nepoužívejte výrobek ve svazích se sklonem větším než 5° nebo na nerovném či hrbolatém terénu.

Varování před nebezpečím pro uživatele:

- Přesuny uživatele do výrobku a z něj musí být prováděny příslušným personálem a zařízením.
- Ujistěte se, že je bederní pás pevně přichycen.
- Pokud je uživatel vystaven jakékoliv formě nepohodlí, co nejdříve ho bezpečně přesuňte z výrobku.
- Uživatelé nesmí během používání zařízení Leckey zůstat bez dozoru.
- Během používání výrobku a přemísťování se ujistěte, že jsou popruhy v dostatečné vzdálenosti od krku uživatele, aby neohrožilo nebezpečí zaškrcení.

Pozor Nebezpečí skřípnutí prstů:

- Když je uživatel ve výrobku, pečovateli by se měl snažit, aby změny nastavení výrobku byly minimální.
- Při montáži nebo seřizování polohy součástí výrobku buďte opatrní, abyste si neskřípli prsty při polohování součástí sedátka a utahování upevňovacích prvků.
- Během sestavování a seřizování výrobku musí pečovateli dávat pozor, aby nedošlo ke skřípnutí prstů na kloubech nebo čepch výrobku.
- Během přemísťování a seřizování musí pečovateli dávat pozor, aby nehrozilo nebezpečí skřípnutí prstů v zajišťovacích přezkách.

Pozor Každodenní kontrola:

- Výrobek je třeba před použitím denně kontrolovat, aby bylo zajištěno, že jsou všechny součásti řádně připevněny a bezpečné pro použití.

Pozor Čištění:

- Pravidelně výrobek čistěte, aby nedocházelo k hromadění nečistot. Nahromaděné nečistoty mohou způsobit předčasné opotřebení látkových součástí a vyvolat korozi výrobku. Používejte pouze neabrazivní domácí čističe a vlhčené utěrky, nepoužívejte na čalounění tekoucí vodu, když je součástí výrobku. Viz informace o čištění a údržbě v návodu k použití.

Pozor Čištění tlakovými čističi/hadicemi:

- K čištění výrobku nepoužívejte hadice a tlakové čističe. Viz informace o čištění a údržbě v návodu k použití.

Pozor Likvidace:

- Při likvidaci výrobku na komunální skládce by měly být jednotlivé komponenty likvidovány odděleně, pokud je to vhodné.

Pozor Uvedení do provozu:

- Před použitím nechte výrobek 2 hodiny aklimatizovat na pokojovou teplotu.

ODDÍL 04: Záruční podmínky

SPOJENÉ KRÁLOVSTVÍ / IRSKO: Zboží nám můžete vrátit k záruční opravě nebo výměně do 12 měsíců od jeho převzetí. Ve všech případech je povinností zákazníka zajistit, aby bylo vrácené zboží vhodně zabaleno, nejlépe v původním obalu.

Mezinárodní zákazníci: Zboží nám můžete vrátit do 14 dnů od jeho převzetí. Kontaktujte nás prosím pro získání referenčního ID případu podle postupu pro mezinárodní vrácení zboží. Náklady na vrácení zboží nese zákazník. Po zaslání zboží je opravíme nebo vyměníme a vrátíme vám ho do 30 dnů.

ODDÍL 05: Bezpečnostní informace

1. Nedodržení návodu k použití může ohrozit vás samotné nebo vaše dítě. Před použitím si vždy důkladně přečtěte uživatelské pokyny.
2. Vozítko Scoot musí být vždy používáno pod dohledem dospělé osoby.
3. Před použitím zkontrolujte, zda jsou všechny součásti bezpečně upevněny.
4. V žádném případě výrobek Scoot neopravujte a nepoužívejte s ním jiné než společnosti Firefly schválené komponenty. Vozítko Scoot by se nemělo používat, pokud je některá z jeho součástí vadná.
5. Pokud se část výrobku Scoot ztratí, nepokoušejte se používat alternativní příslušenství – náhradní díly jsou k dispozici prostřednictvím zákaznických služeb České Republiky na čísle 800 900 809 nebo na adrese info@medicco.cz.
6. Volné šrouby, nástroje a upevňovací prvky dodané s výrobkem Scoot uchovávejte mimo dosah malých dětí, protože při požití mohou představovat nebezpečí udušení.
7. Vždy mějte na paměti, že vozítko Scoot nemá brzdy, takže by mělo být používáno pouze na rovném povrchu. Vozítko Scoot by se nemělo používat na schodech nebo v jejich blízkosti.
8. Proveďte veškeré úpravy polohy a ujistěte se, že je přezka pásu zcela zapnutá a pás je vhodně nastaven pro sedící dítě. V konfiguraci pro jízdu by měla být opěrka nohou nastavena tak, aby nohy dítěte nepřesahovaly konec opěrky nohou.
9. Tlačná tyč (konfigurace Poosh) by měla být použita pouze v případě, že je vozítko Scoot nastaveno v konfiguraci pro jízdu s většími

koly. Není bezpečné používat tyč v konfiguraci pro odrážení, která je určena pro děti, jež se samy pohybují pomocí nohou. Před přenesením dítěte do vozítka Scooot se ujistěte, že je výrobek stabilní nebo opřený o stěnu.

10. Pokud dítě používá Scooot venku a pohybuje se samo v konfiguraci pro jízdu, je nezbytné, abyste vždy zkontrolovali, zda jsou kola čistá.
11. Pokud se vozítko Scooot nepoužívá, mělo by být pečlivě uloženo na suchém místě, kde nebude vystaveno extrémním teplotám.
12. Než dítěti dovolíte používat Scooot, zkontrolujte, zda je okolí bezpečné. Předměty v domácnosti nebo nábytek mohou představovat nebezpečí, pokud mají ostré rohy či vytvářejí překážky.
13. Nevynucujte pohyb dítěte, protože byste mu mohli ublížit.
14. Z bezpečnostních důvodů doporučujeme, aby vaše dítě při používání výrobku nosilo tenisky. Nedoporučuje se používat výrobek naboso, v sandálech nebo pantoflích.
15. Při montáži konfigurace pro jízdu se ujistěte, že jsou upevňovací prvky chrániče kol zajištěné a že opěrka nohou byla nastavena a upevněna podle oddílu 11.2.
16. V případě jakýchkoli pochybností o bezpečném používání vozítka Scooot nebo v případě selhání

některé z jeho částí okamžitě přestaňte výrobek používat a kontaktujte zákaznické služby Medicco na čísle 800 900 809 nebo na adrese info@medicco.cz.

17. Čalounění vozítka Scooot odpovídá protipožárním bezpečnostním předpisům podle normy EN1021-1. Výrobek by však měl být uchováván mimo dosah otevřeného ohně.
18. Výrobek pravidelně čistěte podle oddílu 7 tohoto návodu k použití. Nepoužívejte abrazivní čističe. Pravidelně provádějte údržbu, aby byl výrobek v dobrém provozním stavu.



Pokud je dítě v konfiguraci pro tlačení, ujistěte se, že jsou jeho ruce mimo sestavu kol.

ODDÍL 06:

Bezpečnostní opatření a kontraindikace

Bezpečnostní opatření

- Trvalé deformace páteře, jako jsou skolióza nebo kyfóza
- Vážné svalové kontraktury
- Vážné svalové nebo kosterní asymetrie včetně vykloubení kyčle
- Progresivní a svalová atrofie
- Vysoké riziko zlomenin kostí nebo nedávné zlomeniny
- Vysoké riziko otlačenin nebo otevřených ran
- Silné nekontrolované pohyby
- Špatně kontrolované záchvaty
- Děti závislé na používání perkutánní endoskopické gastrostomie
- Zdravotní labilita včetně oslabených dýchacích nebo kardiovaskulárních funkcí
- Závislost na zařízení na podporu životních funkcí třetích výrobců, jako jsou kyslíkové přístroje
- Významné poruchy učení anebo problémy s chováním

Kontraindikace

Pro používání výrobku Scoot nebyly zjištěny žádné kontraindikace.

Na základě rozhodnutí klinického lékaře nebo rodiče musí být přijata veškerá bezpečnostní opatření a zohledněny kontraindikace. Společnost Leckey a Firefly doporučuje, aby úvodnímu posouzení, nastavení, konfiguracím a odstraňování problémů byl přítomen vyškolený a zkušený klinický lékař.

ODDÍL 07: Informace o čištění a péči

Plastové povrchy vozítka Scoot lze otírat teplou mýdlovou vodou a měkkým hadříkem nebo houbou. Jakýkoli abrazivní čisticí prostředek může Scoot poškrábat nebo poškodit.

Žádnou ze součástí vozítka Scoot nečistěte čisticími prostředky obsahujícími bělidlo.

Bederní pás a polštář

- Pás lze z opěradla sejmout za účelem vyprání pomocí nástroje přiloženého k návodu k použití. Upevňovací šrouby uchovávejte na bezpečném místě a mimo dosah dětí.
- Čalounění lze prát v pračce při teplotě 40 °C nebo nižší. Při prvním praní polštáře nebo pásu Scoot je perte odděleně od ostatních oděvů, abyste snížili riziko zbarvení.
- Polštář ani pás nesušte v sušičce ani nežehlete.
- Skvrny co nejrychleji odstraňte savým hadříkem, utěrkou nebo houbou. Na běžné znečištění a drobné skvrny je účinné mýdlo a houba s teplou vodou, ale dávejte pozor, aby látka příliš nenasákla, protože by mohlo dojít k rozšíření skvrny.
- Na odolnější skvrny můžete použít antiseptické čisticí prostředky. Zajistěte, aby na výrobku nezůstaly

zbytky čisticích prostředků.

- K čištění nebo odstraňování skvrn z pásu nebo polštáře nepoužívejte rozpouštědla.
- Výrobek nebělte.
- Polštář ani bederní pás nečistěte chemicky.

ODDÍL 08:

Každodenní prohlídka výrobku

Před použitím doporučujeme provést různé kontroly vozítka Scoot, aby bylo zajištěno, že je výrobek bezpečný. Doporučené kontroly jsou podrobně popsány níže.

Pomalá rychlost

1. Zkontrolujte, zda je polštář pevně připevněn, jak je uvedeno v oddíle 11.2.
2. Zkontrolujte, zda není pružný pásek uvolněný nebo zda se nedotýká jiného příslušenství.
3. Zkontrolujte, zda není pružný pásek zkroucený.
4. Zkontrolujte, zda je přední rejdové kolečko namontováno a zajištěno.

Scoot

1. Ujistěte se, že je opěradlo řádně připevněno bez jakéhokoli pohybu.
2. Pokud používáte potah, proveďte také kontroly 1–3.
3. Zkontrolujte, zda je pás pevně připevněn k opěradlu a zda přezka správně funguje.
4. Zkontrolujte, zda je přední rejdové kolečko namontováno a zajištěno.

Jízda

1. Ujistěte se, že jsou upevňovací prvky kol připevněné.

2. Zkontrolujte, zda je opěradlo připevněno, viz kontroly 5–8.
3. Pokud používáte potah, proveďte kontroly 1–3.
4. Zkontrolujte, zda jsou kola pevně připevněna (viz oddíl 11.2, kroky 4–7).
5. Ujistěte se, že je opěrka nohou nastavena tak, aby vyhovovala dítěti.
6. Ujistěte se, že je opěrka nohou bezpečně upevněna.
7. Zkontrolujte, zda bylo přední rejdové kolečko vyjmuté ze základny.

Poosh

1. Zkontrolujte, zda je opěradlo zajištěno, viz kontroly 5–8.
2. Zkontrolujte, zda je tlačná tyč zajištěna, viz krok 8 na str. 19.
3. Ujistěte se, že jsou měkké knoflíky na rukojeti pevně přišroubovány.

Progresivní polštář opěradla

1. Ujistěte se, že je potah progresivního polštáře opěradla správně nasazen, jak je uvedeno na str. 19.
2. Ujistěte se, že jsou patentky na bočních stranách správně připevněny, jak je uvedeno na str. 19.

Pokud máte pochybnosti o bezpečném používání výrobku Firefly nebo pokud dojde k závadě jakékoli jeho součásti, přestaňte výrobek používat a co nejdříve kontaktujte zákaznické služby.

ODDÍL 09: Opětovné použití výrobků Firefly

Než výrobek předáte k dalšímu používání, doporučujeme jej desinfikovat jednou z následujících metod:

Upozornění: Než budete výrobek desinfikovat, vždy z něj nejprve odstraňte usazené nečistoty.

1. Pokud je to možné, doporučujeme použít automatický „aerosolový“ desinfekční systém, který pokryje všechny povrchy desinfekčním prostředkem. Před použitím je třeba si důkladně přečíst pokyny výrobce vybraného systému a následně je dodržovat.
2. Pokud automatický desinfekční systém není k dispozici, všechny povrchy výrobku se musí utřít desinfekčními ubrousky nebo tekutou desinfekcí na měkkém hadříku. Vhodnými přípravky jsou 70% IPA, 70% alkohol nebo naředěný bělicí prostředek. Při použití je třeba dodržovat pokyny výrobce vybraného přípravku. Čalounění a tkaniny výrobku by se měly důkladně vyčistit podle pokynů v kapitole o čištění a údržbě v této příručce.

Předejte kopii tohoto návodu k použití společně s výrobkem. V případě jakýchkoli pochybností o bezpečném používání výrobku Firefly nebo v případě selhání některé z jeho

částí přestaňte výrobek používat a kontaktujte zákaznické služby na čísle 800 900 809 na adrese info@medicco.cz.

ODDÍL 10: Servis výrobku

Vadné výrobky může společnost Firefly opravit nebo vyměnit, pokud se na výrobek stále vztahuje záruka. Může být nutné, aby byl výrobek vrácen společnosti Firefly k další kontrole, což může být spojeno s nízkým poplatkem za přepravu. S požadavky ohledně servisu kontaktujte zákaznické služby na čísle 800 900 809 nebo na adrese info@medicco.cz.

ODDÍL 11: Návod k obsluze

11.1: Jak zjistit, zda je vozítko Scoot vhodné pro vaše dítě

Vyhodnocení a předpis

Scoot je výrobek pro ranou mobilitu, který je navržen tak, aby dětem poskytoval zábavný zážitek a možnost samostatného pohybu. Vozítko Scoot bylo navrženo pro děti ve věku přibližně 2–6 let (v závislosti na jejich velikosti) a pro děti s úrovní I–IV podle klasifikační stupnice hrubé motoriky (GMFCS).

Vaše dítě bude mít z vozítka Scoot (ve všech konfiguracích) největší užitek, pokud dokáže udržet hlavu nahoře a má přiměřenou úroveň kontroly trupu, což znamená, že může sedět na zemi s malou podporou pánve.

Pokud se ovládání hlavy u vašeho dítěte stále vyvíjí, doporučujeme s používáním vozítka Scoot počkat, dokud se nezlepší.

Podívejte se na videa na stránce www.fireflyfriends.com, kde zjistíte další podrobnosti.



11.2: Vybalení a sestavení vozítka Scoot

Dávejte pozor, abyste krabici neprořezli, protože byste mohli poškodit některé součásti uvnitř. Součásti jsou uloženy v polyetylenových sáčcích. Opatrně je vyjměte z krabice a zkontrolujte, zda máte všechny potřebné součásti.

Jak sestavit Scoot:

Vyberte konfiguraci, kterou chcete sestavit.

Pomalá rychlost



Scoot

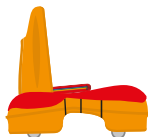

Konfigurace pro jízdu

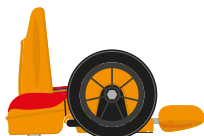

Poosh



Uložte polyetylenové sáčky mimo dosah dětí.

Scoot se dodává s návodem, který popisuje všechny součásti, a také s nástroji potřebnými k montáži.

Součásti výrobku Scoot

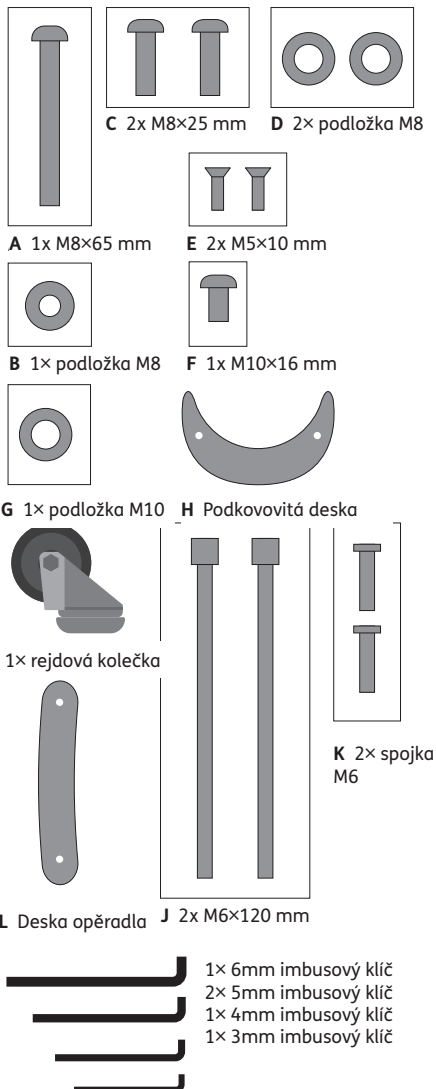

Krok 1

Pokud chcete používat Scoot v konfiguraci pro odrážení nebo plazení, musíte připojit přední rejdové kolečko. Vezměte rejdové kolečko I, kování F a podložku G a připevněte je k základně vozítka Scoot pomocí nástroje, který je součástí balení.

Přední rejdové kolečko by nemělo být namontováno, pokud používáte Scoot v konfiguraci pro jízdu nebo tlačení.

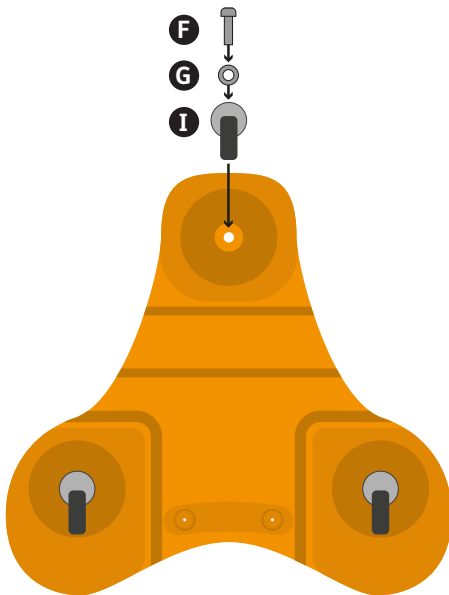

Krok 2

Nasadíte polstrovaný potah na základnu. Připevněte polštář pomocí pružných pásků měkkou stranou nahoru. Zarovnejte drážku v čalounění se dvěma otvory v horní části základny.

Vozítko Scoot je nyní připraveno k použití v konfiguraci pro plazení.

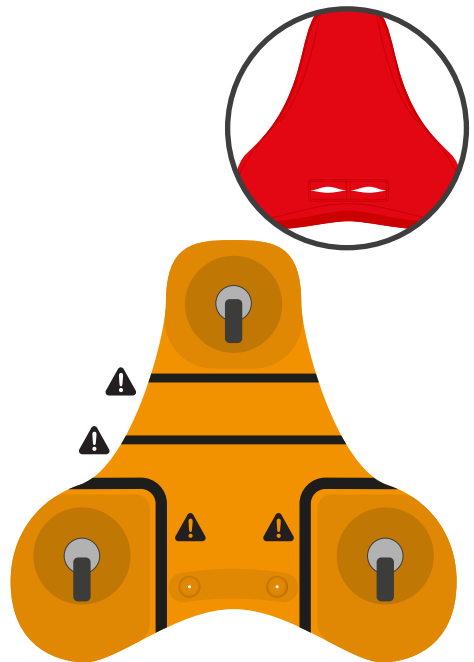

Připevněte pružný pásek podle obrázku a zajistěte, aby se nezachytil v rejdových kolečkách.

Krok 3

Chcete-li připevnit opěradlo, prostrčte výstupky opěradla otvory v čalounění tak, aby oba pevně seděly v otvorech základny vozítka Scoot.

Připevněte opěradlo, držák a spojky ke spodní straně pomocí vyobrazené desky a šroubů. Dodaným náradím utáhněte šrouby a zajistěte opěradlo. Ujistěte se, že se opěradlo nekýve.

Nyní můžete výrobek používat v konfiguraci pro odrážení.

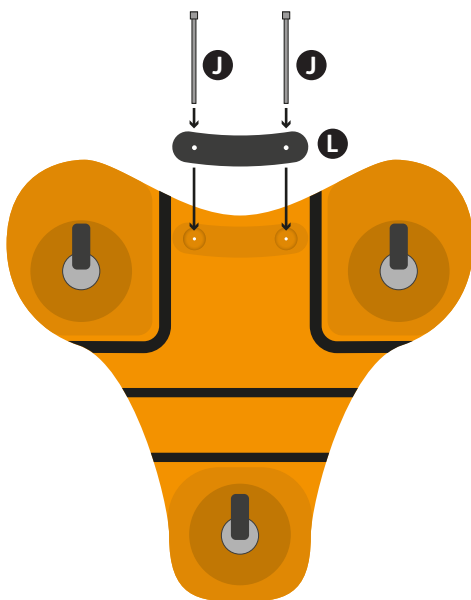
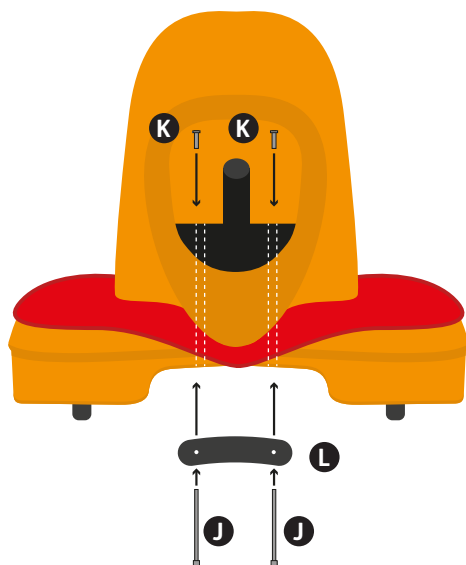

Pokud se opěradlo pohybuje, dotáhněte šrouby tak, abyste je v ruce cítili dostatečně utažené.

Krok 4

Posuňte základnu vozítka Scooot nahoru a nasad'te ji na tři výstupky sestavy kol tak, aby zapadly do příslušných otvorů.

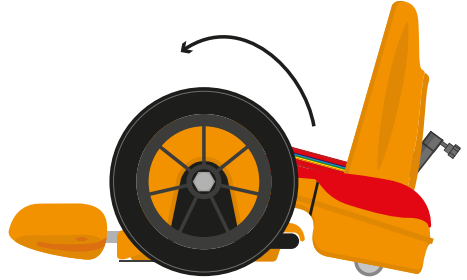

Krok 5

Otočte Scooot, abyste získali přístup ke spodní části. Pomocí označených šroubů a podložek zajistěte konfiguraci pro jízdu na třech místech s využitím dodaného nástroje.



Zkontrolujte, zda je sestava kol bezpečně upevněná.

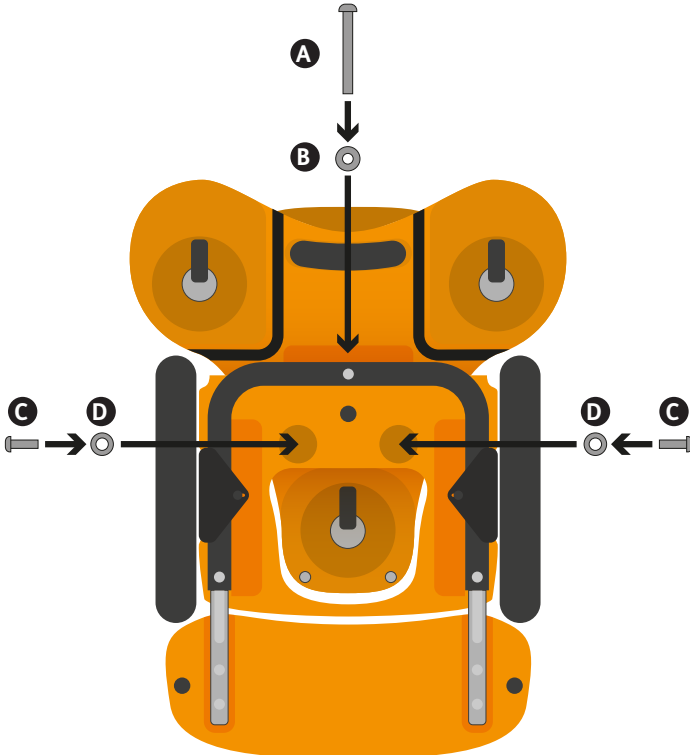

Krok 6

Délku opěrky nohou nastavte tak, aby vyhovovala vašemu dítěti, a to povolením označených šroubů a posunutím opěrky nohou dovnitř nebo ven.

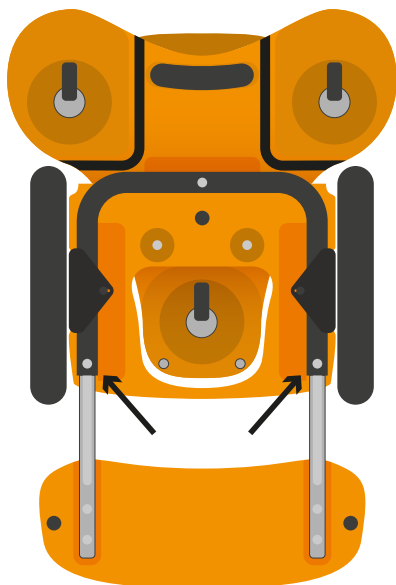

Krok 7

Pomocí dvou upevňovacích prvků (E) připevněte desku ve tvaru podkovy (H) k přední části vozítka Scoot podle obrázku.

! V konfiguraci pro jízdu je nutné před použitím odmontovat přední rejdové kolečko.

Odmontujte rejdové kolečko a kování (díly F, G, I) a uložte je na bezpečném místě.

Nyní můžete Scoot používat v konfiguraci pro jízdu.

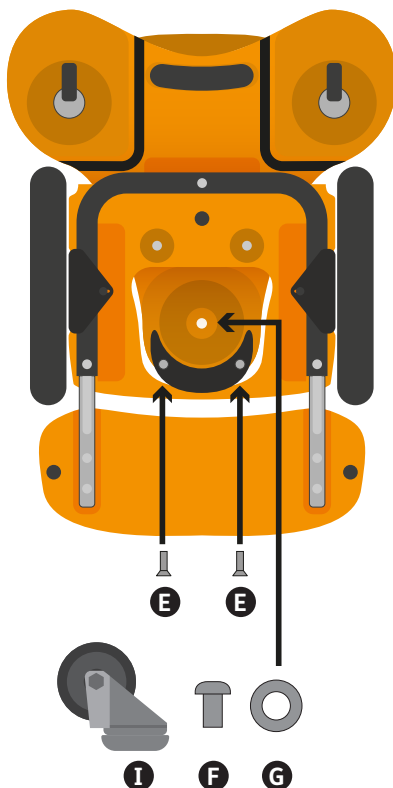

Než dítě začne Scoot používat, ujistěte se, že jsou šrouby zcela utažené.

Krok 8

Chcete-li připevnit tlačné madlo, umístěte tyč do zobrazeného místa. Utáhněte šroub A, abyste zajistili upevnění tyče. Nastavte tyč do vhodné výšky a utáhněte ji šroubem B.

Před použitím se ujistěte, že je tyč zajištěna.

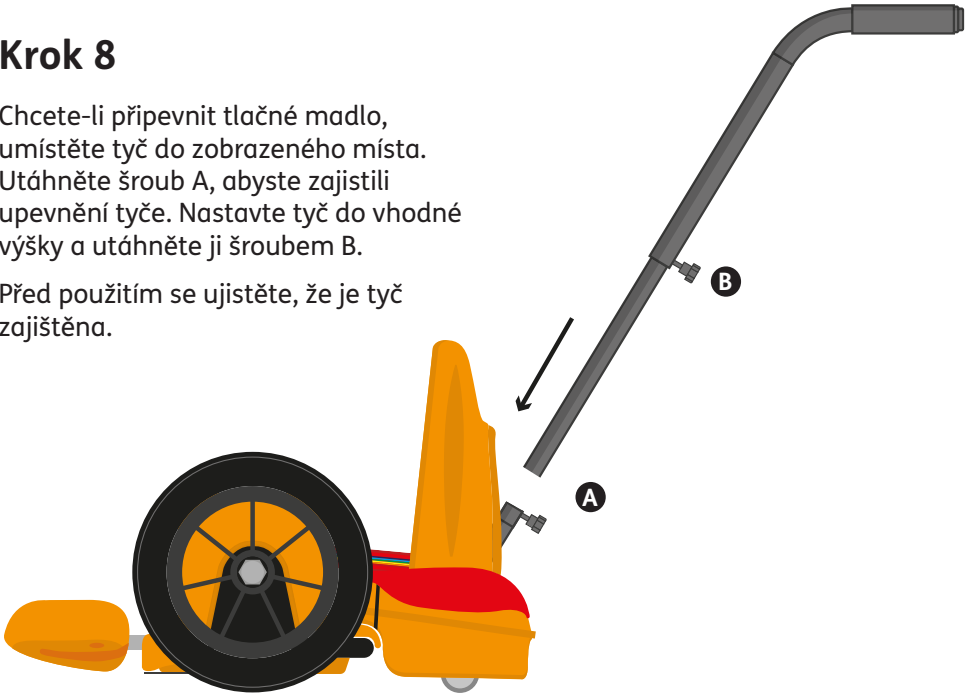

Přípevnění progresivního opěradla

Pokud jste si jako další příslušenství vybrali progresivní polštář opěradla, nasadte jej na opěradlo před tím, než připevníte opěradlo k vozítku Scoot.

Přetáhněte potah přes plastové opěradlo. Zahákněte pružný pásek, abyste potah připevnili k opěradlu. Zahákněte zadní část potahu za zadní část opěradla. Umístěte bočnice do vyobrazených otvorů a připevněte je pomocí patentek.

Výšku bočnic nastavíte tak, že je posunete nahoru a dolů v rozsahu čtyř patentek.

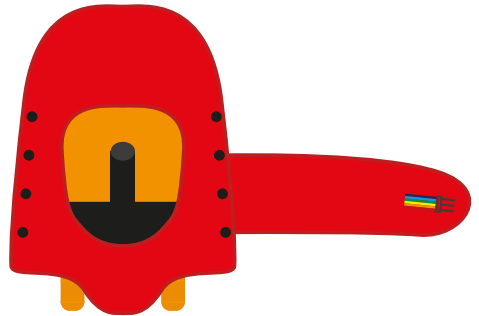
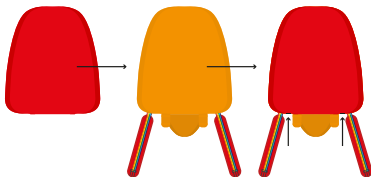

11.3: Přemístění dítěte do vozítka Scoot

Než začnete Scoot používat, ujistěte se, že jsou všechny jeho součásti zajištěny a správně nastaveny. Zkontrolujte, zda pružné pásky nevykazují známky poškození, opotřebení nebo roztržení.

Pokud objevíte známky poškození, výrobek nepoužívejte a kontaktujte zákaznické služby, kde vám poradí. Umístěte vozítko Scoot tak, aby se při přemísťování dítěte na ně nepohybovalo. Pevně ho držte nebo ho opřete o stěnu pro zajištění větší opory.

1

Použití v konfiguraci pro plazení

Dítě by mělo používat konfiguraci pro plazení v poloze na bříšku, jak je znázorněno na obrázku níže. Hlava dítěte směřuje k přední části vozítka Scoot (kde se nachází logo Firefly).

Nezapomeňte, že Scoot nemá brzdy, takže konfiguraci pro plazení používejte na rovném povrchu. Dohlížejte na dítě, aby se nedostalo pod rejdová kolečka.



2**Použití v konfiguraci pro odrážení**

Před použitím výrobku v konfiguraci pro odrážení zajistěte a nastavte všechny součásti podle doporučení v oddíle 11.2 a zkontrolujte, zda pružné pásky nevykazují známky poškození, opotřebení nebo roztržení. Pokud objevíte známky poškození, výrobek nepoužívejte a kontaktujte zákaznické služby, kde vám poradí. Umístěte výrobek v konfiguraci pro odrážení tak, aby se při přemísťování dítěte na něj nepohyboval.

Pevně ho držte nebo ho opřete o stěnu pro zajištění větší opory.

Ujistěte se, že je opěradlo pevně připevněno podle montážních pokynů v oddíle 11.2, kroku 3.

Rozepněte pás a umístěte dítě tak, aby se zády opíralo o opěradlo.

Připevněte pás kolem pasu dítěte. Připněte k sobě oba D-kroužky a zatáhněte za ně směrem od středové přezky, abyste pás utáhli a zajistili, že se tkanina popruhu nepřekroutí.

Při používání konfigurace pro odrážení se dítě může pohybovat nohama dozadu, dopředu nebo do stran. Nezapomeňte, že Scoot nemá brzdy, takže jej používejte na rovném povrchu. Dohlížejte na dítě, aby se nedostalo pod rejdrová kolečka.



Před použitím se ujistěte, že se dítě v konfiguraci pro odrážení cítí pohodlně a je v ní stabilní.

3

Konfigurace pro jízdu

Zajistěte a nastavte všechny součásti podle doporučení v oddíle 11.2 a zkontrolujte, zda pružné pásky nevykazují známky poškození, opotřebení nebo roztržení. Pokud objevíte známky poškození, výrobek nepoužívejte a kontaktujte zákaznické služby, kde vám poradí. Umístěte vozítko Scoot tak, aby se při přemísťování dítěte na ně nepohybovalo.

Nastavte opěrku nohou podle délky nohou dítěte tak, aby jeho chodidla nepřesahovala konec opěrky nohou. Viz oddíl 11.2, kroky 4–6.

Otevřete pás a ujistěte se, že není v místě pro sezení. Umístěte dítě tak, aby se zády opíralo o opěradlo.



Před použitím se ujistěte, že se dítě v konfiguraci pro jízdu cítí pohodlně a je v ní stabilní.

Připevněte pás kolem pasu dítěte. Připněte k sobě oba D-kroužky a zatáhněte za ně směrem od středové přezky, abyste pás utáhli a zajistili, že se tkanina popruhu nepřekroučí.

Při používání konfigurace pro jízdu se děti mohou pohybovat otáčením kol. Zatlačením obou kol směrem dopředu dojde k pohybu dopředu a zatlačením dozadu k pohybu dozadu. Zatlačením pravého kola dopředu se zatočí doleva a zatlačením levého kola dopředu se zatočí doprava. Zatlačením pravého kola dozadu se zatočí doprava a zatlačením levého kola dozadu se zatočí doleva.



4**Pooosh**

Postupujte podle pokynů pro přemístění platných pro konfiguraci pro jízdu. Před umístěním dítěte do vozítka Scooot se ujistěte, že je tlačná tyč umístěna v otvoru na opěradle. Ujistěte se, že jsou oba knoflíky na tlačné tyči řádně připevněny. Dospělá osoba nebo starší dítě musí dítě umístěné ve vozítku Scooot neustále tlačit a dohlížet na něj.

Nezapomeňte, že Scooot nemá brzdy, takže konfiguraci pro jízdu používejte na rovném povrchu. Dohlížejte na své dítě, dokud samo nezíská dovednost provádět pohyby.



Při používání funkce tlačení dávejte pozor, kde má dítě ruce. Ujistěte se, že je nemá v blízkosti paprsků kol, abyste minimalizovali riziko zachycení rukou.



Pokud je dítě v konfiguraci pro tlačení, ujistěte se, že jsou jeho ruce mimo sestavu kol.

11.4: Scoot a vývoj dítěte

Ať už vaše dítě používá jakoukoli konfiguraci vozítka Scoot, bude mít možnost rozvíjet své fyzické, kognitivní a smyslové schopnosti a zároveň se skvěle bavit.

Je známo, že aktivní pohyb přispívá k rozvoji kognitivních funkcí – pomáhá dětem naučit se směrové pokyny (dopředu, dozadu atd.) a také vnímání hloubky a vzdálenosti potřebné k překonávání překážek. Zlepšuje se tak povědomí o vlastním těle, protože dítě lépe vnímá svůj vztah k okolí.

















To se promítá i do manipulace a koordinace mezi rukama a očima. Díky různým konfiguracím si navíc může procvičit nohy, paže, krk, břicho i záda. V konfiguracích pro plazení a pro jízdu jsou malé ručičky vystaveny širšímu spektru smyslových zážitků a posilování ramen, což se projevuje i ve zlepšení manipulačních dovedností.

Děti, které jsme pozorovali při používání vozítka Scoot, tomu nevěnují pozornost – jsou příliš zaneprázdněné tím, jak se prohánějí, závodí se svými sourozenci a užívají si svobody, kterou přináší samostatná mobilita.

ODDÍL 12: Technické informace

Nastavení vzdálenosti opěrky nohou od opěradla (délka nohou vsedě od opěradla k chodidlům)	Při minimálním nastavení: 520mm Při maximálním nastavení: 630 mm (k přední straně opěrky nohou)
Šířka mezi blatníky	230 mm
Šířka sedadla Maximální doporučená šířka v pase	230 mm
Šířka opěradla	260 mm
Výška opěradla (od sedadla)	300 mm
Půdorys	Konfigurace pro plazení: D 460 mm / Š 450 mm / V 160 mm Konfigurace pro odrážení: D 460 mm / Š 450 mm / V 320 mm Konfigurace pro jízdu (při min. nastavení): D 620 mm / Š 450 mm / V 320 mm Konfigurace pro jízdu (při max. nastavení): D 730 mm / Š 450 mm / V 320 mm
Další parametry	Opěradlo: Š 260 mm Bočnice progresivního opěradla: Š 420 mm Tlačná tyč: V 890 mm (max. od země) V 800 mm (min. od země)

ODDÍL 13: Tabulka symbolů

Symbol	Čištění
	Zdravotnické zařízení
	Přečtěte si návod k použití
	CE značka
	UKCA značka
	Varování
	Výrobce
	Kód výrobku
	Výrobní číslo
	Maximální hmotnost uživatele
	Datum výroby
	Neobsahuje latex
	Jedinečná identifikace zařízení
	Perte v pračce při teplotě 40 °C
	Nesušte v sušičce na prádlo
	Nežehlete
	Nebělte
	Nečistěte chemicky

ODDÍL 14: Často kladené otázky

1. Jak zjistím, zda je vozítko Scooot vhodné pro mé dítě?

Scooot je výrobek pro ranou mobilitu, který je navržen tak, aby dětem poskytoval zábavný zážitek a možnost samostatného pohybu. Vozítko Scooot bylo navrženo pro děti ve věku přibližně 2–6 let (v závislosti na jejich velikosti) a pro děti s úrovní I–IV podle klasifikační stupnice hrubé motoriky (GMFCS).

Vaše dítě bude mít z vozítka Scooot (ve všech konfiguracích) největší užitek, pokud dokáže udržet hlavu nahoře a má přiměřenou úroveň kontroly trupu, což znamená, že může sedět na zemi s malou podporou pánve.

Pokud má vaše dítě omezené ovládání hlavy a trupu nebo omezenou schopnost sedět, bude pro něj obtížné používat Scooot v jakékoli konfiguraci.

Schopnosti vašeho dítěte se nicméně mohou teprve rozvíjet, takže může být schopno zvládnout krátkou dobu ve vozítku Scooot, než se unaví. To je v pořádku. Nechte dítě používat výrobek jeho tempem a brzy si vybuduje potřebné dovednosti a výdrž.

Další informace o používání vozítka Scooot naleznete v našich videích na adrese www.fireflyfriends.com.

2. Existují nějaké důvody, proč Scooot nepoužívat?

Pokud má vaše dítě extrémní tonus nebo prodělalo určitý typ operace (např. natažené hamstringy), doporučujeme vám, abyste se poradili s fyzioterapeutem či lékařem.

3. Jak dlouho by mělo dítě Scooot používat?

To se může lišit v závislosti na schopnostech dítěte, jeho náladě a denní době. Řiďte se chováním dítěte, ale nenechte ho příliš unavit, protože by to mohlo mít vliv na jeho schopnosti při dalších každodenních činnostech.

4. Kolikrát týdně by mělo dítě Scooot používat?

Vaše dítě může Scooot používat často a v takovém případě může být vhodné každodenní používání. Pokud se u dítěte objevují problémy s držetím těla nebo smyslové problémy, možná budete muset postupovat pomaleji.

5. Mému dítěti se nelíbí jedna z konfigurací. Co mám dělat?

Scoot má být zábavnou aktivitou, která přináší terapeutické výhody. Dítěti se pravděpodobně nebude líbit konfigurace pro plazení, protože udržet hlavu proti působení gravitace v této poloze je nejobtížnější činnost. Pokud chcete zlepšovat ovládnání hlavy, můžete dítě v této poloze povzbuzovat, ale jinak dítě nenuťte. Nemusíte používat Scoot v každé konfiguraci.

6. Moje dítě má poměrně vysoký/

nízký svalový tonus. Může používat Scoot?

Pokud má vaše dítě extrémní tonus, může pro něj být používání vozítka Scoot obtížné. Pokud máte pochybnosti, poraďte se s vaším terapeutem.

7. Může se Scoot používat venku?

Scoot lze používat venku na rovném a plochém povrchu. Štěrk a tráva se nedoporučují. Pokud se vaše dítě pohybuje samo, je nezbytné, abyste vždy zkontrolovali, zda jsou kola čistá.



Distributor v USA

Sunrise Medical (US) LLC
2842 N Business Park Avenue
Fresno, CA 93727

T: 1-800-333-4000
F: 1-800-300-7502
E: customseating@sunmed.com

sunrisemedical.com

Distributor v Kanadě

Sunrise Medical
237 Romina Drive, Unit 3,
Concord, ON, L4K 4V3

T: +1.800.263.3390
F: +1.800.561.5834
E: mkt.canada@sunmed.com

sunrisemedical.ca

Fireflyfriends Ltd
19c Ballinderry Road
Lisburn BT28 2SA
Severní Irsko

T: (+44) 28 9267 8879
E: hello@fireflyfriends.com



fireflyfriends.com

