



zipie[®]
by QUICKIE



IRIS[™]

*Po prostu najlepsze
pozycjonowanie pediatryczne*

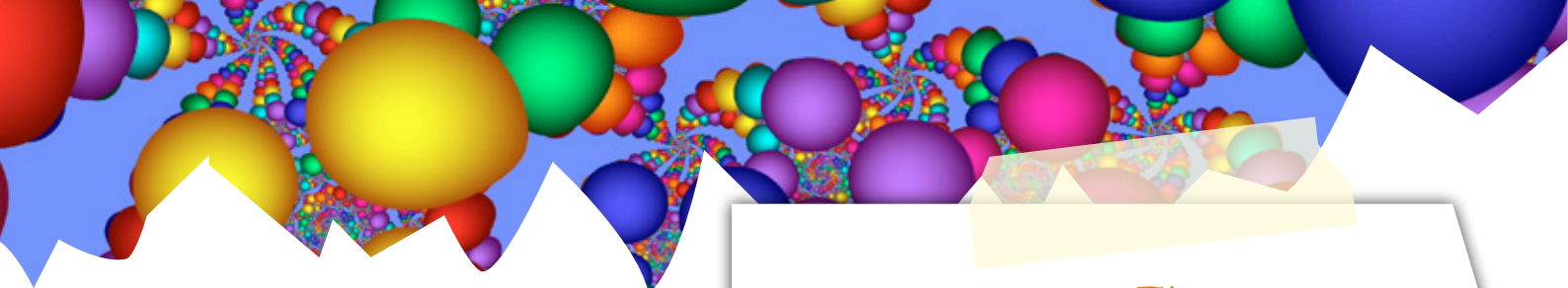
To jest wyrób medyczny. Używaj go zgodnie z instrukcją używania lub etykietą.



IRIS™



po prostu najlepsze pozycjonowanie pediatryczne



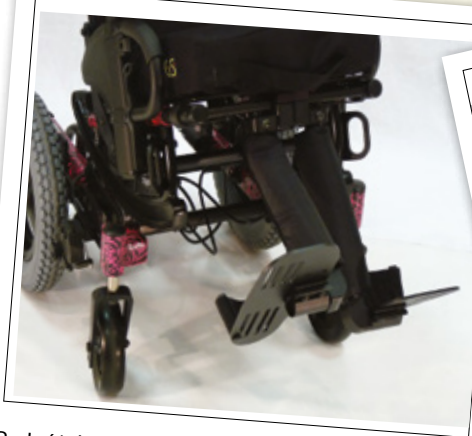

Podnóżek do spastyczności może skutecznie radzić sobie z ważnymi problemami kończyn dolnych



Siłownik przechyłania siedziska

Wyliminuj potrzebę stosowania odsłoniętych kabli dzięki siłownikowi przechyłu obsługiwanej stopą. Nigdy więcej nie martw się o przeszkadzające kable.

Opatentowana technologia Zippie Iris™ pozwala na stworzenie zdumiewająco lekkiego, pediatrycznego wózka z przechyleniem o niskiej wysokości od siedziska do podłogi.



Dwie opcje przechylenia w celu optymalizacji pozycjonowania



Środek ciężkości / Po środku

Możliwość rozbudowy ramy wózka wraz ze zmieniającymi się potrzebami dziecka. W razie potrzeby można dostosować środek ciężkości/środek przechyłu i głębokość, a także zwiększyć szerokość za pomocą zaledwie kilku części.



Wzór Zebra jest dostępny na dowolnym kolorze bazowym innym niż czarny.

Dodatkowe funkcje obejmują:

- 2 opcje przechylenia w celu optymalizacji pozycjonowania
- Nowe i ulepszone hamulce zintegrowane w piaście z przyciskiem do blokady koła
- Odchylane uchwyty podnóżków
- Podłokietniki jednosłupkowe

Dane techniczne

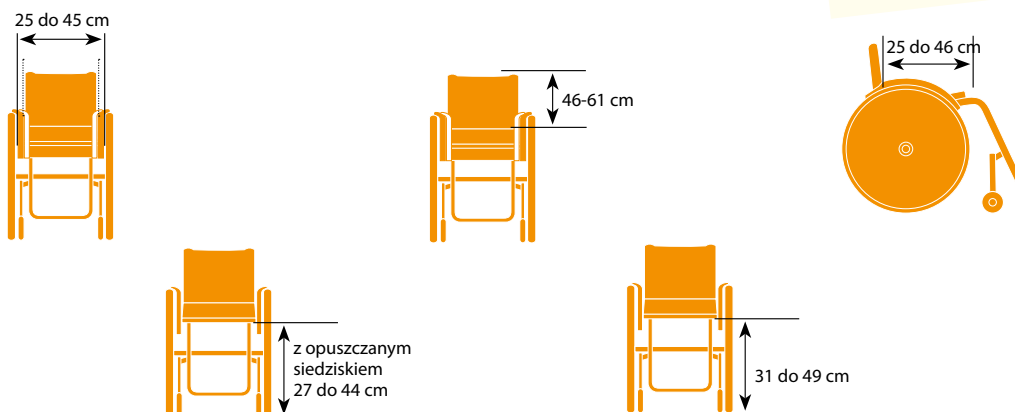

Maks. waga użytkownika:	75 kg	Opcja rośnięcia TrueFit:	Tak
Waga produktu:	22 kg (standardowa konfiguracja)		
Kat przechylenia siedziska:	-5° do 50°, 0° do 55°, +5° do 60°	Kolory ramy*:	27
	-5° do 35°, 0° do 40°, +5° do 45°		

Kolory ramy

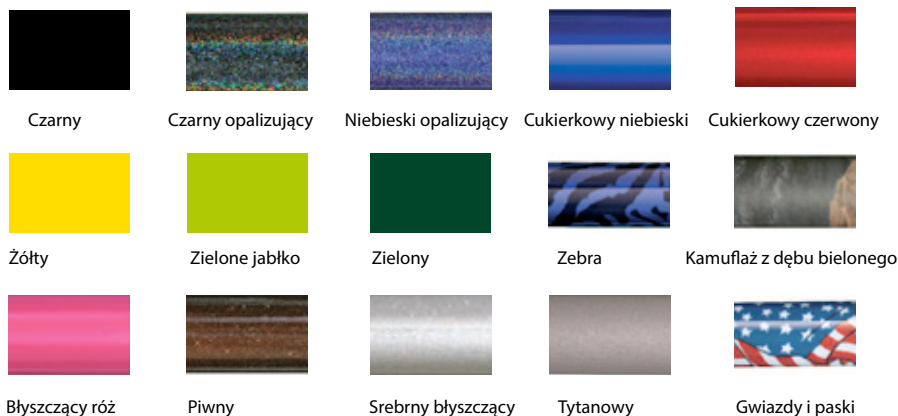

Więcej informacji na temat pełnej specyfikacji, opcji i akcesoriów można znaleźć w formularzu zamówienia. Wszystkie informacje mogą ulec zmianie bez powiadomienia. Wszelkie pytania należy kierować do Sunrise Medical. W przypadku osób niedowidzących niniejszy dokument można wyświetlić w formacie PDF pod adresem www.Sunrise-Medical.pl lub na żądanie w wersji z dużym tekstem.



PB_ZIPPIEIRIS_EN_EU_REV1

Producent:
Sunrise Medical (US) LLC
2842 N Business Park Avenue
Fresno, CA 93727, USA
Tel. 1-800-333-4000

Upoważniony przedstawiciel:
Sunrise Medical GmbH
Kahlbachring 2-4, Germany
D-69254 Malsch / Heidelberg
Tel. +49 (0)7253 980-0

Sunrise Medical Poland Sp. z o.o.

Elektronowa 6
94-103 Łódź
Tel.: +48 42 275 83 38
Fax: +48 42 209 35 23
E-Mail: pl@sunrisemedical.pl
www.Sunrise-Medical.pl