

ATTITUDE



ATTITUDE 2017

Lancement

APPRENDS À CONNAÎTRE LA FAMILLE ATTITUDE



- **ATTITUDE manual** : l'athlète. Le partenaire parfait pour l'entraînement : sportif et fiable, avec 30 vitesses et frein à disque puissant
- **ATTITUDE hybrid** : ton vent arrière personnel – il t'offre une aide électrique quand tu en as besoin. Parfait pour des sorties plus longues ou pour des excursions décontractées grâce au moteur Neodrives de 250 Watt
- **ATTITUDE power** : mobilité complète pour ton quotidien. T'emmène partout avec une vitesse allant jusqu'à *10 km/h. Avec roue avant 16" pour un maximum de traction – sur route et tout-terrain.

*Optionnel également disponible à 6 / 15 / 21 km/h

ATTITUDE CARACTÉRISTIQUES DISTINCTIVES

- **Stabilité** : connection sur 4 points : 2 en position haute au niveau des pinces, en position basse sur les points d'ancrage
- **Poids** : seulement 2 adaptateurs en positions fixe sur le fauteuil pour un ajout de 170g (2x85) sur le fauteuil vs 1,5kg chez nos concurrents. Disponible pour 19 fauteuils
- **Accouplement du système** : ancrage et libération en moins de 10 secondes grâce au mécanisme extrêmement simple et rapide

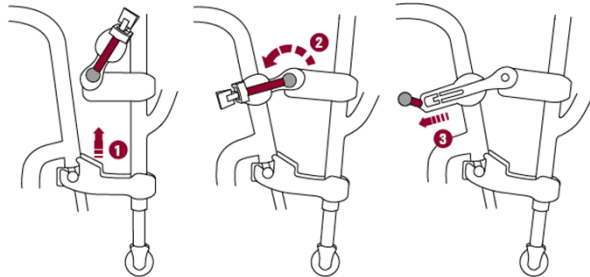

- **Prise en main** : prise en main facilitée pour les transferts et mobilité assurée grâce aux roulettes de transfert
- **Qualité** : composants utilisés de grande qualité (SRAM, Avid, Alber, Schwalbe), plus de 1000 unités vendues
- **Esthétisme** : design simple et épuré, 31 coloris (sans supplément) sur châssis, support de chaîne, palier
- **Livraison** : en 15 jours



ATTITUDE VIP FY17 NEWS I

Nouveau guide câble pour
Manuel et Hybride (idem Shark
RS)

Nouveau réglage de l'angle
et de la **profondeur** de la
potence (Manuel et
Hybride)

Nouvelle batterie avec 15% de
capacité supplémentaire
(17,5Ah au lieu de 14,5Ah)



Nouveau moyeu moteur sur version Power
avec engrenage planétaire et nouveaux
capteurs => amélioration des performances
en montée et rapidité de réponse



ATTITUDE VIP FY17 NEWS II

- **ANGLE ET PROFONDEUR REGLABLES** en option sur Manuel et Hybride
- **Position du pédalier et des poignées optimisée** pour plus être plus efficient
- **Aussi rigide et solide** que la version non réglable, poids supplémentaire de 1 kg
- **Réglage facile et ajustement en continu**
- **Angle de 0° (parallèle au sol) à 28°**
- **Profondeur réglable sur 100 mm**

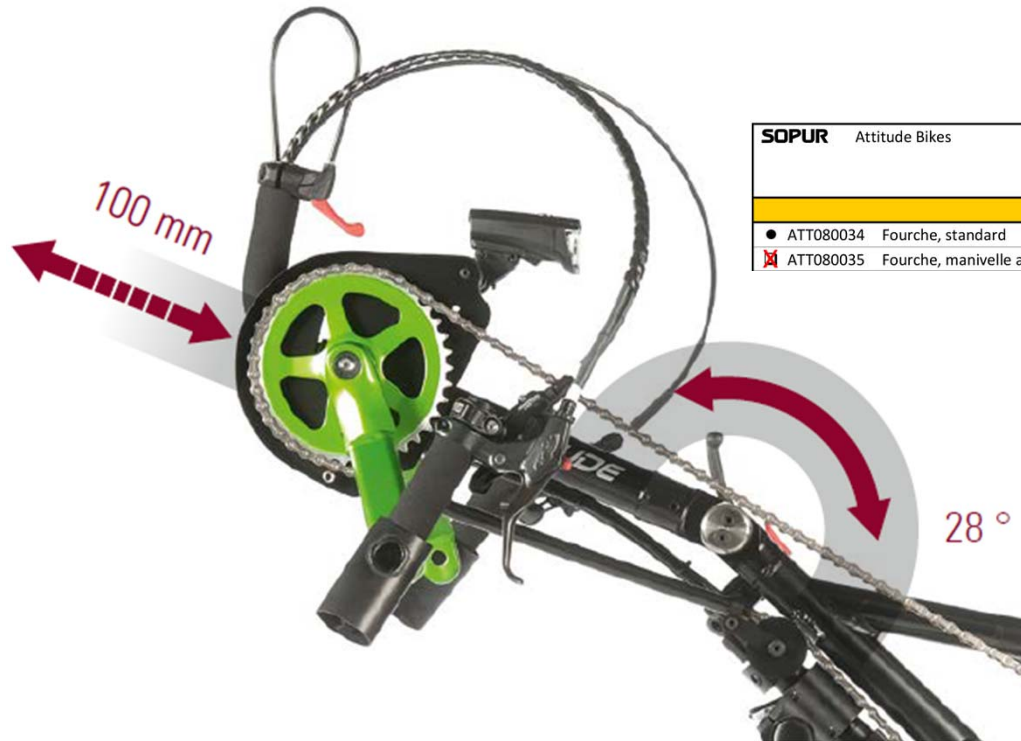

SOPUR Attitude Bikes		Manuelle	Hybrid	Power	CHF excl.
Guidons Hybrid / Manuel					
●	ATT080034 Fourche, standard	X	X	-	
☒	ATT080035 Fourche, manivelle avec réglage de l'inclinaison et de la profondeur	X	X	-	

angle max $a = 28^\circ$

angle min = 0°
(parallèle au sol)

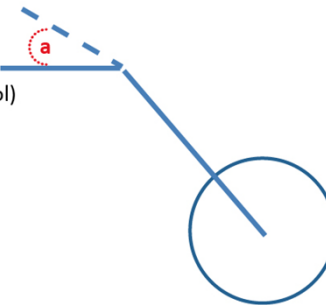

ATTITUDE VIP FY17 NEWS II

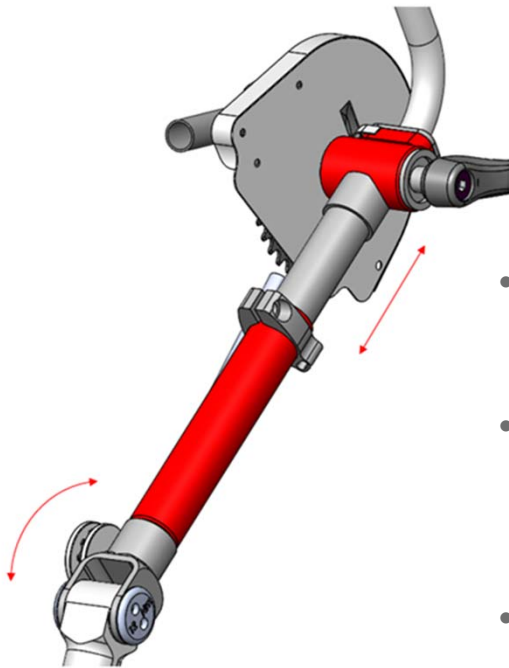

- **Position parfaite de l'utilisateur** : elle dépend de la longueur des bras, du buste, du niveau d'atteinte et donc de ses capacités. Avant de toucher au réglage de la fourche, **il est nécessaire de commencer en premier par un bon réglage du système d'ancrage**. Les bras ne doivent jamais être en extension lorsque l'utilisateur atteint le point de pivot du pédalier
- **Réglage d'usine** : la longueur de la fourche est réglée dans la position la plus petite (0mm) et est alors plus courte de 5 cm par rapport à la fourche non réglables. L'angle d'usine est identique à une version fourche fixe.
- **Longueur de chaîne** : la chaîne de l'attitude peut être réglée sur 40 mm grâce au dérailleur qui fait office de tendeur de chaîne. Pour passer de 40mm à 100mm il faut ajouter quelques maillons livrés avec la fourche réglable.
- **Critères d'exclusion** : non disponible avec le frein rétropédalage

