



Version: 01/24

Adresse de facturation:

Société: _____

Rue: _____

NPA/Lieu: _____

Fon: _____



Adresse de livraison:

Société: _____

Rue: _____

NPA/Lieu: _____

Fon: _____

Date: _____

Commission: _____

No de commande de Sunrise Medical: _____

Commande Devis 

Prière d'envoyer les commandes à: cs@sunrisemedical.ch

Garantie
Selon nos conditions générales.

Charge tolérée jusqu'à **125 / 140 kg**
Poids de l'utilisateur kg

Prière de cocher les variantes et les accessoires désirés sur ce bon de commande.

Toutes les mesures en mm, mesures arrondies ± 10 mm
Nous réservons de modifications techniques et de fautes d'impression

Position tarifaire: adultes 30.128.014 / enfants 40.128.007

Prix de base CHF 3840

Prix hors TVA / prix de vente recommandé

Dimensions

<input type="checkbox"/> 010000	SOPUR Argon ²	3840
<input type="checkbox"/> 090100	Fixations pour le transport handicapés montées/marquées	n/c

Largeur du siège en mm (mesuré d'un bord extérieur à l'autre du châssis)

	320	340	360	380	400	420	440	460	480	500
320	<input type="checkbox"/>	<input type="checkbox"/>	<input type="checkbox"/>	<input type="checkbox"/>	<input type="checkbox"/>	<input type="checkbox"/>	<input type="checkbox"/>	<input type="checkbox"/>	<input type="checkbox"/>	<input type="checkbox"/>
340	<input type="checkbox"/>	<input type="checkbox"/>	<input type="checkbox"/>	<input type="checkbox"/>	<input type="checkbox"/>	<input type="checkbox"/>	<input type="checkbox"/>	<input type="checkbox"/>	<input type="checkbox"/>	<input type="checkbox"/>
360	<input type="checkbox"/>	<input type="checkbox"/>	<input type="checkbox"/>	<input type="checkbox"/>	<input type="checkbox"/>	<input type="checkbox"/>	<input type="checkbox"/>	<input type="checkbox"/>	<input type="checkbox"/>	<input type="checkbox"/>
380	<input type="checkbox"/>	<input type="checkbox"/>	<input type="checkbox"/>	<input type="checkbox"/>	<input type="checkbox"/>	<input type="checkbox"/>	<input type="checkbox"/>	<input type="checkbox"/>	<input type="checkbox"/>	<input type="checkbox"/>
400	<input type="checkbox"/>	<input type="checkbox"/>	<input type="checkbox"/>	<input type="checkbox"/>	<input type="checkbox"/>	<input type="checkbox"/>	<input type="checkbox"/>	<input type="checkbox"/>	<input type="checkbox"/>	<input type="checkbox"/>
420	<input type="checkbox"/>	<input type="checkbox"/>	<input type="checkbox"/>	<input type="checkbox"/>	<input type="checkbox"/>	<input type="checkbox"/>	<input type="checkbox"/>	<input type="checkbox"/>	<input type="checkbox"/>	<input type="checkbox"/>
440	<input type="checkbox"/>	<input type="checkbox"/>	<input type="checkbox"/>	<input type="checkbox"/>	<input type="checkbox"/>	<input type="checkbox"/>	<input type="checkbox"/>	<input type="checkbox"/>	<input type="checkbox"/>	<input type="checkbox"/>
460	<input type="checkbox"/>	<input type="checkbox"/>	<input type="checkbox"/>	<input type="checkbox"/>	<input type="checkbox"/>	<input type="checkbox"/>	<input type="checkbox"/>	<input type="checkbox"/>	<input type="checkbox"/>	<input type="checkbox"/>
480	<input type="checkbox"/>	<input type="checkbox"/>	<input type="checkbox"/>	<input type="checkbox"/>	<input type="checkbox"/>	<input type="checkbox"/>	<input type="checkbox"/>	<input type="checkbox"/>	<input type="checkbox"/>	<input type="checkbox"/>
500	<input type="checkbox"/>	<input type="checkbox"/>	<input type="checkbox"/>	<input type="checkbox"/>	<input type="checkbox"/>	<input type="checkbox"/>	<input type="checkbox"/>	<input type="checkbox"/>	<input type="checkbox"/>	<input type="checkbox"/>
520	<input type="checkbox"/>	<input type="checkbox"/>	<input type="checkbox"/>	<input type="checkbox"/>	<input type="checkbox"/>	<input type="checkbox"/>	<input type="checkbox"/>	<input type="checkbox"/>	<input type="checkbox"/>	<input type="checkbox"/>

Informations sur les procédés de mesure voir page 8

Toutes les mesures en mm et sans coussin

Hauteur du siège avant en mm

	Fourche	450	460	470	480	490	500	510	520
3"	111 mm	<input type="checkbox"/>	<input type="checkbox"/>	<input type="checkbox"/>	<input type="checkbox"/>	<input type="checkbox"/>	<input type="checkbox"/>	<input type="checkbox"/>	<input type="checkbox"/>
	123 mm	<input type="checkbox"/>	<input type="checkbox"/>	<input type="checkbox"/>	<input type="checkbox"/>	<input type="checkbox"/>	<input type="checkbox"/>	<input type="checkbox"/>	<input type="checkbox"/>
4"	111 mm	<input type="checkbox"/>	<input type="checkbox"/>	<input type="checkbox"/>	<input type="checkbox"/>	<input type="checkbox"/>	<input type="checkbox"/>	<input type="checkbox"/>	<input type="checkbox"/>
	123 mm	<input type="checkbox"/>	<input type="checkbox"/>	<input type="checkbox"/>	<input type="checkbox"/>	<input type="checkbox"/>	<input type="checkbox"/>	<input type="checkbox"/>	<input type="checkbox"/>
	Fourche Frog Leg	<input type="checkbox"/>	<input type="checkbox"/>	<input type="checkbox"/>	<input type="checkbox"/>	<input type="checkbox"/>	<input type="checkbox"/>	<input type="checkbox"/>	<input type="checkbox"/>
5"	111 mm	<input type="checkbox"/>	<input type="checkbox"/>	<input type="checkbox"/>	<input type="checkbox"/>	<input type="checkbox"/>	<input type="checkbox"/>	<input type="checkbox"/>	<input type="checkbox"/>
	123 mm	<input type="checkbox"/>	<input type="checkbox"/>	<input type="checkbox"/>	<input type="checkbox"/>	<input type="checkbox"/>	<input type="checkbox"/>	<input type="checkbox"/>	<input type="checkbox"/>
	Fourche Frog Leg	<input type="checkbox"/>	<input type="checkbox"/>	<input type="checkbox"/>	<input type="checkbox"/>	<input type="checkbox"/>	<input type="checkbox"/>	<input type="checkbox"/>	<input type="checkbox"/>
6"	123 mm	<input type="checkbox"/>	<input type="checkbox"/>	<input type="checkbox"/>	<input type="checkbox"/>	<input type="checkbox"/>	<input type="checkbox"/>	<input type="checkbox"/>	<input type="checkbox"/>

La différence de l'hauteur entre l'arrière et l'avant du siège doit se situer entre 0 et moins 130 mm!
Pas d'inclinaison d'assise négative possible.

4" & 5" & 6" soft seulement disponible avec fourche 45 mm
Plus d'informations sur les procédés de mesure voir pages suivantes!

Hauteur du siège arrière en mm

	Roues arrière	340	350	360	370	380	390	400	410	420	430	440	450	460	470	480	490	500	510	520
22" (489 mm)		<input type="checkbox"/>	<input type="checkbox"/>	<input type="checkbox"/>	<input type="checkbox"/>	<input type="checkbox"/>	<input type="checkbox"/>	<input type="checkbox"/>	<input type="checkbox"/>	<input type="checkbox"/>	<input type="checkbox"/>	<input type="checkbox"/>	<input type="checkbox"/>	<input type="checkbox"/>	<input type="checkbox"/>	<input type="checkbox"/>	<input type="checkbox"/>	<input type="checkbox"/>	<input type="checkbox"/>	<input type="checkbox"/>
24" (540mm)		<input type="checkbox"/>	<input type="checkbox"/>	<input type="checkbox"/>	<input type="checkbox"/>	<input type="checkbox"/>	<input type="checkbox"/>	<input type="checkbox"/>	<input type="checkbox"/>	<input type="checkbox"/>	<input type="checkbox"/>	<input type="checkbox"/>	<input type="checkbox"/>	<input type="checkbox"/>	<input type="checkbox"/>	<input type="checkbox"/>	<input type="checkbox"/>	<input type="checkbox"/>	<input type="checkbox"/>	<input type="checkbox"/>
25" (559mm)		<input type="checkbox"/>	<input type="checkbox"/>	<input type="checkbox"/>	<input type="checkbox"/>	<input type="checkbox"/>	<input type="checkbox"/>	<input type="checkbox"/>	<input type="checkbox"/>	<input type="checkbox"/>	<input type="checkbox"/>	<input type="checkbox"/>	<input type="checkbox"/>	<input type="checkbox"/>	<input type="checkbox"/>	<input type="checkbox"/>	<input type="checkbox"/>	<input type="checkbox"/>	<input type="checkbox"/>	<input type="checkbox"/>
26" (590 mm)		<input type="checkbox"/>	<input type="checkbox"/>	<input type="checkbox"/>	<input type="checkbox"/>	<input type="checkbox"/>	<input type="checkbox"/>	<input type="checkbox"/>	<input type="checkbox"/>	<input type="checkbox"/>	<input type="checkbox"/>	<input type="checkbox"/>	<input type="checkbox"/>	<input type="checkbox"/>	<input type="checkbox"/>	<input type="checkbox"/>	<input type="checkbox"/>	<input type="checkbox"/>	<input type="checkbox"/>	<input type="checkbox"/>

Siège

Toile de siège					
<input checked="" type="checkbox"/>	020002	Toile de siège avec 1 pochette à outils		30.507.000	Std
<input type="checkbox"/>	020003	Toile de siège avec 2 pochettes à outils (dès largeur du siège 340 mm)		70.362.000	60
<input type="checkbox"/>	020004	Toile de siège avec pochette à outils et pochette de cathéter (dès largeur du siège 340 mm)		70.362.000	60
<input type="checkbox"/>	020000	Sans toile de siège			-50
Coussin et revêtement					
<input type="checkbox"/>		Coussin en mousse avec revêtement noir	fermeté medium <input type="checkbox"/> 30 mm (020101) <input type="checkbox"/> 50 mm (020102)	70.141.000	142
<input type="checkbox"/>		Coussin en latex avec revêtement noir	fermeté très souple <input type="checkbox"/> 50 mm (020103) <input type="checkbox"/>	70.141.000	142
<input type="checkbox"/>	090018	Ceinture de sécurité avec boucle		70.112.000	83

voir aussi
les bons de
commande
JAY



Dossier

Domaine de réglage					
ajusté à	250 - 300 mm		300 - 400 mm		400 - 450 mm
	<input type="radio"/> 250 mm	<input type="radio"/> 300 mm	<input type="radio"/> 375 mm	<input type="radio"/> 400 mm	
	<input type="radio"/> 275 mm	<input type="radio"/> 325 mm	<input type="radio"/> 400 mm	<input type="radio"/> 425 mm	
	<input type="radio"/> 300 mm	<input type="radio"/> 350 mm		<input type="radio"/> 450 mm	
<input checked="" type="checkbox"/>	030015	Dossier réglable en angle rabattable	(-31° à +15°, uniquement en noir anodisé)		Std
<input type="checkbox"/>	030012	Dossier réglable en angle pas rabattable	(-31° à +15°, uniquement en noir anodisé)		n/c
<input type="checkbox"/>	030102	Dossier réglable en angle rabattable	verrouillage en position rabattue	(-31° à +15°)	73
Poignées					
<input type="checkbox"/>	030200	Sans poignées			n/c
<input checked="" type="checkbox"/>	030201	Poignées standard			30.510.000 Std
<input type="checkbox"/>	030203	Poignées rabattables	(incomp. avec poignées régl. en hauteur et uniquement à partir HD 325 mm)		30.510.000 155
<input type="checkbox"/>	030204	Poignées réglables en hauteur	Standard	(à partir HD 325 mm)	30.510.000 260
<input type="checkbox"/>	030205	Poignées réglables en hauteur	pour dossier JAY et d'autres systèmes (à partir HD 325 mm)		30.510.000 260
Toile de dossier					
<input checked="" type="checkbox"/>	030316	EXO toile de dossier noir, polyester, rembourrée & adaptable - avec sac à dos (nouveau version EXO EVO)			30.507.000 Std
		Coloris bandes latérales:	<input checked="" type="radio"/> noir <input type="checkbox"/> orange <input type="checkbox"/> argent <input type="checkbox"/> rouge <input type="checkbox"/> bleu		
<input type="checkbox"/>	030317	EXO PRO toile de dossier noir, polyester, rembourrée, adaptable & respirante - avec sac à dos (nouveau version EXO EVO)			30.507.000 n/c
		Coloris bandes latérales:	<input checked="" type="radio"/> noir <input type="checkbox"/> orange <input type="checkbox"/> argent <input type="checkbox"/> rouge <input type="checkbox"/> bleu		
<input type="checkbox"/>	030000	Sans toile de dossier			-50

Protège vêtements / accoudoirs

<input checked="" type="checkbox"/>	040102	Protège vêtements - alu (harmonisés à la couleur du châssis)		30.508.000	Std
<input type="checkbox"/>	040103	Protège vêtements - alu (harmonisés à la couleur du châssis) - avec garde-boue (hauteur du siège min. 390 mm)		30.508.000	n/c
<input type="checkbox"/>	040104	Protège vêtements - carbone - avec garde-boue (haut. siège min. 390 mm, incomp. avec rallonge de l'empattement Handbike)		30.508.000	n/c
<input type="checkbox"/>	040101	Protège vêtements - léger - carbone (avec roues 24" : haut. siège arrière min. 410 mm; avec roues 25" : haut. siège arrière min. 430 mm)		30.508.000	n/c
<input type="checkbox"/>	040107	Protège vêtements en plastique, amovible, à fixer (Quickie Style)		30.508.000	n/c
<input type="checkbox"/>	040108	Accoudoirs courbés, amovibles & rabattables (incomp. avec rallonge de l'empattement Handbike)		30.508.000	139
<input type="checkbox"/>		Protège vêtements simple réglable en hauteur, amovible	<input type="checkbox"/> Capitonnage 250 mm (04005C) <input type="checkbox"/> Capitonnage 350 mm (04005S)	30.508.000	310
<input type="checkbox"/>	040052	Protège vêtements simple régl. en hauteur avec un outil. Capitonnage long 330 mm		30.508.000	257
<input type="checkbox"/>	040000	Sans protège vêtements et accoudoirs			

Repose-pieds / Palettes

<input checked="" type="checkbox"/>	050029	Repose-pieds étrier en aluminium (pour longueur des jambes 360-500 mm)		30.505.000	Std
<input type="checkbox"/>	050030	Repose-pieds étrier en alu avec palette (pour longueur des jambes 360-500 mm)		30.505.000	n/c
<input type="checkbox"/>	050025	Repose-pieds, réglable en angle, palette en plastique (pour longueur des jambes 360-500 mm)		30.505.000	100
<input type="checkbox"/>	050024	Repose-pieds, réglable en angle, palette en alu en couleur du châssis (pour longueur des jambes 360-500 mm)		30.505.000	100
<input type="checkbox"/>	050026	Repose-pieds, réglable en angle, palette en carbone (pour longueur des jambes 360-500 mm)		30.505.000	132
<input type="checkbox"/>	050125	Palette monobloc "Performance", réglable en angle (pour longueur des jambes 360-500 mm)		30.505.000	100
<input type="checkbox"/>	050034	Palette monobloc en alu, réglable en angle, montage haut (pour longueur des jambes courte 220-390 mm)		30.505.000	n/c
<input type="checkbox"/>	050020	Palettes séparées en plastique (LS 380-500 mm, avec rétrécissement de 30 mm à partir LS 400 mm, LI 380-500 mm)		30.505.000	100
<input type="checkbox"/>	050022	Palettes séparées en aluminium (LS 340-500 mm, avec rétrécissement de 30 mm à partir LS 360 mm, LI 380-500 mm)		30.505.000	100
<input type="checkbox"/>	050127	Cales latérales réglables pour encadrer les pieds (uniquement en combinaison avec RP 050024/25/26, 050034, 050125)			53

Longueur des jambes (UL) en mm

<input type="radio"/>	220	<input type="radio"/>	230	<input type="radio"/>	240	<input type="radio"/>	250	<input type="radio"/>	260	<input type="radio"/>	270	<input type="radio"/>	280	<input type="radio"/>	290	<input type="radio"/>	300	<input type="radio"/>	310
<input type="radio"/>	320	<input type="radio"/>	330	<input type="radio"/>	340	<input type="radio"/>	350	<input type="radio"/>	360	<input type="radio"/>	370	<input type="radio"/>	380	<input type="radio"/>	390	<input type="radio"/>	400	<input type="radio"/>	410
<input type="radio"/>	420	<input type="radio"/>	430	<input type="radio"/>	440	<input type="radio"/>	450	<input type="radio"/>	460	<input type="radio"/>	470	<input type="radio"/>	480	<input type="radio"/>	490	<input type="radio"/>	500		

Attention: LI doit être au min. 30 mm plus petite que la hauteur du siège avant
Longueur des jambes 220 - 350 mm uniquement avec palette montage haut

Châssis

<input checked="" type="checkbox"/>	010601	Charge tolérée jusqu'à 125 kg			Std
<input type="checkbox"/>	010602	Charge tolérée jusqu'à 140 kg			n/c
<input checked="" type="checkbox"/>	010013	Châssis Performance	angle du châssis 92°		Std
<input type="checkbox"/>	010012	Châssis standard	angle du châssis 100°		n/c
<input checked="" type="checkbox"/>	010100	Rétrécissement du châssis vers l'intérieur	0 mm par côté (voir tableau mesures intérieures page 8)		Std
<input type="checkbox"/>	010103	Rétrécissement du châssis vers l'intérieur	30 mm par côté (voir tableau mesures intérieures page 8)		n/c
<input type="checkbox"/>	090015	Préparation pour montage d'assistance auxiliaire (poids max. utilisateur 120 kg; carrossage uniquement 0°)			314

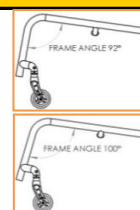

010013

010012

Centre de gravité

Mesuré depuis l'avant du tube de dossier jusqu'à la moitié de l'axe en mm (seulement 1 choix !)

<input type="radio"/> 32	<input type="radio"/> 44	<input type="radio"/> 56	<input type="radio"/> 68	<input type="radio"/> 80	<input type="radio"/> 92	<input type="radio"/> 104
--------------------------	--------------------------	--------------------------	--------------------------	--------------------------	--------------------------	---------------------------

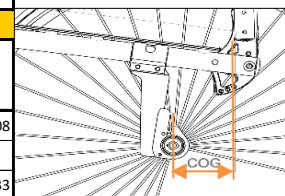

<input type="checkbox"/> 010500	Rallonge de l'empattement Handbike (charge tolérée jusqu'à 100 kg) (incomp. avec rallonge de l'emp. pour personne amputée & accoudoirs courbés)		308
<input type="checkbox"/> 070500	Rallonge de l'empattement pour personne amputée (incomp. avec rallonge de l'emp. Handbike & accoudoirs courbés)		133

Accessoires châssis

<input type="checkbox"/>	Levier de basculement (incomp. avec rallonge Handbike)	<input type="checkbox"/> Montage à gauche (090001) <input type="checkbox"/> Montage à droite (090002)	30.506.000	51
		<input type="checkbox"/> Paire (090003)		102
<input type="checkbox"/> 090009	Porte canne (uniquement en combinaison avec levier de basculement)		30.512.000	51
<input type="checkbox"/>	Roulette de sécurité pivotante	<input type="checkbox"/> Montage à gauche (090004) <input type="checkbox"/> Montage à droite (090005)	30.501.000	120
		<input type="checkbox"/> Paire (090006) (paire incomp. avec levier de basculement)	30.502.000	240
<input type="checkbox"/>	Roulette de sécurité pivotante (actionnée par l'utilisateur)	<input type="checkbox"/> Montage à gauche (090033) <input type="checkbox"/> Montage à droite (090008)	30.501.000	155
<input type="checkbox"/> 090007	Roulette de sécurité relevable, Quickie Style (paire)		30.501.000	120
<input type="checkbox"/> 090035	Roulette de sécurité sport, roue 3", montage centrale, relevable		30.501.000	311
<input type="checkbox"/> 090010	Roulette de transit, roue 3"			225
<input type="checkbox"/> 090016	Protection du cadre			58

Roues avant

Fourche de roue avant (Choix de la fourche avant voir page 1 : hauteur du siège avant)			
● 080013	Fourche Carbotecture® 111 mm (pas pour assistance électrique auxiliaire; coloris : voir set stylé page 4)		Std
● 080029	Fourche en Alu 123 mm (Coloris : voir set stylé page 4)		Std
<input type="checkbox"/> 080007	Fourche Frog Leg (incomp. avec pneus pleins 3" et toutes les roues avec jantes en alu; fourche en noir, charge tolérée jusqu'à 125 kg)	70.374.000	410
Roues avant			
● 080301	Pneus pleins	30.511.000	Std
<input type="checkbox"/> 080302	Pneus pleins soft (uniquement avec 5" et 6")	30.511.000	n/c
<input type="checkbox"/> 080304	Pneus pleins avec jantes en alu (uniquement avec 4" et 5")	30.511.000	83
<input type="checkbox"/> 080306	Pneus pleins soft avec jantes en alu (uniquement avec 4" et 5")	30.511.000	125

Roues arrière (veuillez tenir compte des possibilités de combinaison avec des roues, pneus et mains courantes !)

(Nous recommandons des roues à rayons croisés pour des clients excédés un poids de 100 kg)			
<input type="checkbox"/> 070001	Roues universel rayons croisés (22", 24", 26")		n/c
<input type="checkbox"/> 070002	Roues Design (24", 26")		n/c
● 070003	Roues à rayons légers (22", 24", 25"; charge tolérée jusqu'à 125 kg)		Std
<input type="checkbox"/> 070004	Roues Proton ultra légères (22", 24", 25"; charge tolérée jusqu'à 100 kg)		304
<input type="checkbox"/> 070005	Roues Spinerger 18 rayons (24", 25", 26"; uniq. avec mains courantes alu argenté anodisé. Rayons en noir. Rayons colorés possible !)		556
<input type="checkbox"/> 070007	Roues Spinerger 12 rayons (24", 25"; uniq. avec mains courantes alu argenté anodisé. Rayons et moyeu en noir. Rayons colorés possible !)		713
<input type="checkbox"/> 070009	Roues Mountainbike (uniquement 24", avec pneu Mountainbike & mains courantes en alu, noir)		314
<input type="checkbox"/> 070010	Roues Mountainbike set de rechange (uniquement avec pneu Mountainbike 24")		419
Pneus			
<input type="checkbox"/> 070101	Profil fin 1" Schwalbe RightRun contenu anti crevaison (incompatible avec 25")	30.511.000	n/c
<input type="checkbox"/> 070107	Profil fin Schwalbe One contenu anti crevaison (uniquement 24" & 25")	30.511.000	n/c
<input type="checkbox"/> 070102	Pneu anti-crevaison Poly (Roues à rayons légers/Proton uniq. 24" & 25"; Spinerger uniq. 24", incomp. avec roues Mountainbike, incomp. avec 26")	30.511.000	46
<input type="checkbox"/> 070104	Schwalbe Marathon Evolution Plus 1" contenu anti crevaison (incompatible avec 22")	30.511.000	57
Mains courantes			
<input type="checkbox"/> 070201	Aluminium argenté, vernis clair (roues à rayons légers/Proton: incomp. avec mont. des mains courantes espacées, incomp. avec 26" & roues Spinerger)		n/c
<input type="checkbox"/> 070202	Aluminium argenté, anodisé (roues à rayons légers et roues Proton: incomp. avec montage des mains courantes espacées)		n/c
<input type="checkbox"/> 070203	Aluminium brossé, coloré Coloris = _____ (cf. page 4) (incomp. avec roues Spinerger)		
<input type="checkbox"/> 070204	Inox poli (incomp. avec 25")		n/c
<input type="checkbox"/> 070205	Titane brillant (uniquement 24" & 26")		209
<input type="checkbox"/> 070206	Titane vernis clair (uniquement 24")		209
<input type="checkbox"/> 070212	Ellipse 3R, noire (ergonomiques, avec inserts en caoutchouc) (uniquement 24" & 25")	70.171.000	305
<input type="checkbox"/> 070207	Antidérapantes (Supergrip) (uniquement roues universel et Design)	70.171.000	305
<input type="checkbox"/>	Gekko (FMG-MF06-3247-01 / 02) (uniquement 24" & 25")	70.171.000	442
<input type="checkbox"/> 070208	MaxGrepp (uniquement 22" & 24", incomp. avec roues Spinerger)	70.171.000	368
<input type="checkbox"/> 070250	Revêtement pour mains courantes (uniquement 22" & 24")	70.170.000	125
Montage des mains courantes			
● 070317	Montage des mains courantes 17 mm étroit (roues à rayons légers & Proton : 12.5 mm)		Std
<input type="checkbox"/> 070327	Montage des mains courantes 27 mm espacé (incomp. avec roues à rayons légers & Spinerger avec mains courantes en alu)		n/c
<input type="checkbox"/> 070307	Montage des mains courantes 07 mm très rapproché (uniquement avec inox poli)		104
Carrossage des roues			
<input type="checkbox"/> 070600	0°		n/c
● 070603	3°		Std
<input type="checkbox"/> 070606	6° (pas pour assistance électrique auxiliaire)		n/c
<input type="checkbox"/> 070609	9° (pas pour assistance électrique auxiliaire) (incomp. avec essieu standard si vous optez pour un essieu additionnel Handbike !)		n/c

Ellipse 3R

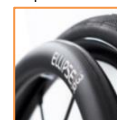

MaxGrepp



Protège rayons (uniquement roues 22" et 24")

Veillez prendre en considération le catalogue protège rayons correspondant et choisissez la grandeur des roues et le numéro du sujet

<input type="checkbox"/>	Protège rayons 22" ou 24" (choix de la dimension des roues : voir p. 1 hauteur du siège arrière) (incomp. avec roues Spinergy)							30.509.000	240								
<input type="checkbox"/>	5000	<input type="checkbox"/>	5002	<input type="checkbox"/>	5003	<input type="checkbox"/>	5004	<input type="checkbox"/>	5007	<input type="checkbox"/>	5008	<input type="checkbox"/>	5009	<input type="checkbox"/>	5010		
<input type="checkbox"/>	5013	<input type="checkbox"/>	5015	<input type="checkbox"/>	5016	<input type="checkbox"/>	5017	<input type="checkbox"/>	5018	<input type="checkbox"/>	5020	<input type="checkbox"/>	5021	<input type="checkbox"/>	5022		
<input type="checkbox"/>	5023	<input type="checkbox"/>	5024	<input type="checkbox"/>	5025	<input type="checkbox"/>	5134										
<input type="checkbox"/>	5131 Protège rayons transparent (incompatible avec roues Spinergy)							30.509.000	208								

Freins

Freins												
<input checked="" type="radio"/>	060001	Frein standard										Std
<input type="checkbox"/>	060002	Frein à débattement court										n/c
<input type="checkbox"/>	060023	Frein compact EVO (uniquement avec carrossage des roues 0° ou 3°)										n/c
<input type="checkbox"/>	060006/07	Frein unilatéral avec rallonge		<input type="checkbox"/>	gauche	<input type="checkbox"/>	droite	(uniquement avec carrossage des roues 0° ou 3°)				313
Accessoires de freins												
<input type="checkbox"/>	060010	Rallonge des freins (uniquement avec frein à débattement court)									30.504.000	41

Accessoires

RGK FrontWheel roue avant tout-terrain : voir bon de commande séparé												RGK FrontWheel	
<input checked="" type="radio"/>	090000	Trousse à outils										Std	
<input type="checkbox"/>	090024	Pompe à air										83	
<input type="checkbox"/>	090025	Pompe à air vélo										19	
<input type="checkbox"/>	090026	Sac à portable										31	
<input type="checkbox"/>	090030	Sac à dos									70.362.000	72	

Couleurs

Parties du châssis/composants	Châssis		Mains courantes			Châssis		Mains courantes				
	<input type="checkbox"/>	<input type="checkbox"/>	<input type="checkbox"/>	<input type="checkbox"/>		<input type="checkbox"/>	<input type="checkbox"/>	<input type="checkbox"/>	<input type="checkbox"/>			
02 Argent brillant / Brillant Silver	<input type="checkbox"/>		<input type="checkbox"/>	61	29 Noir / Black (RAL 9005)	<input type="checkbox"/>		<input type="checkbox"/>	61			
03 Argent mat / Matt Silver	<input type="checkbox"/>		<input type="checkbox"/>	61	31 Noir mat / Matt Black	<input type="checkbox"/>		<input type="checkbox"/>	61			
06 Jaune soleil / Sun Yellow	<input type="checkbox"/>		<input type="checkbox"/>	61	32 Blanc de sécurité / Signal White	<input type="checkbox"/>		<input type="checkbox"/>	61			
14 Bleu / Blue	<input type="checkbox"/>		<input type="checkbox"/>	61	33 Pink	<input type="checkbox"/>		<input type="checkbox"/>	61			
15 Marine brillant / Brillant Marine	<input type="checkbox"/>		<input type="checkbox"/>	61	34 Dark Chocolate Metallic	<input type="checkbox"/>		<input type="checkbox"/>	61			
16 Marine mat / Matt Marine	<input type="checkbox"/>		<input type="checkbox"/>	61	35 Bleu ciel / Skyblue	<input type="checkbox"/>		<input type="checkbox"/>	61			
19 Violet brillant / Brilliant Purple	<input type="checkbox"/>		<input type="checkbox"/>	61	36 Cyan métallisé / Cyan Metallic	<input type="checkbox"/>		<input type="checkbox"/>	61			
21 Rouge Rubis / Red Ruby (RAL 3003)	<input type="checkbox"/>		<input type="checkbox"/>	61	37 Rouge Mars / Mars red	<input type="checkbox"/>		<input type="checkbox"/>	61			
22 Rouge brillant / Brillant Red	<input type="checkbox"/>		<input type="checkbox"/>	61	40 Kiwi	<input type="checkbox"/>		<input type="checkbox"/>	61			
23 Rouge mat / Matt Red	<input type="checkbox"/>		<input type="checkbox"/>	61	41 Flamant Glitter / Flamingo Glitter	<input type="checkbox"/>		<input type="checkbox"/>	61			
24 TuttiFrutti Orange	<input type="checkbox"/>		<input type="checkbox"/>	61	42 Anthracite mat / Matt Anthracite	<input type="checkbox"/>		<input type="checkbox"/>	61			
27 Graphite métallisé / Graphite Metallic	<input type="checkbox"/>		<input type="checkbox"/>	61	46 Vert mamba / Mamba Green	<input type="checkbox"/>		<input type="checkbox"/>	61			
<input checked="" type="radio"/>	100502	Set stylé pour fourche Carbotecture, en noir										Std
		Set stylé pour fourche Carbotecture <input type="checkbox"/> 100503 Argent mat <input type="checkbox"/> 100501 Orange										47

Built-4-Me (Bâti sur mesures)



Veillez vous informer auprès de notre service clientèle pour des fauteuils roulants bâtis sur mesures.



Voir aussi les bons de commande JAY pour les coussins et dossiers JAY

SOPUR ARGON²	Prix de base	CHF	3840
Total des options avec supplément / réduction de prix		CHF	
Emballage et frais d'expédition		CHF	50
TVA 8.1%		CHF	
Prix T.T.C.		CHF	



Coussins et dossiers JAY

Veuillez noter :

Les prix indiqués ici ne sont valables que pour les tailles standard. Le supplément (net) pour les coussins JAY de tailles spéciales est de CHF 50.00.
Si vous avez des demandes spéciales, veuillez consulter le bon de commande spécifique ou alors notre service clients.

CHF excl.

Coussins JAY: d'autres coussins JAY avec différentes options sont disponibles. Veuillez consulter le bon de commande correspondant.

<input type="checkbox"/>	Basic	confort	155
<input type="checkbox"/>	Soft Combi P	confort & stabilité	300
<input type="checkbox"/>	Easy Visco (base arrondie)	confort & stabilité	430
<input type="checkbox"/>	Easy Visco (base plate)	confort & stabilité	430
<input type="checkbox"/>	Easy Fluid (base arrondie)	intégrité de la peau & stabilité	550
<input type="checkbox"/>	Easy Fluid (base plate)	intégrité de la peau & stabilité	550
<input type="checkbox"/>	Taille spéciale	_____ x _____ mm	supplément 50



Basic



Soft Combi P

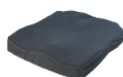

Easy Visco



Easy Fluid

Dossiers JAY J3: veuillez prendre en considération le bon de commande pour des informations détaillées !



Mesure en mm

Largeur du dossier:

Galbe peu profond (SC)				
310	360	410	460	510

Galbe moyen (MC)				
310	360	410	460	510

Galbe profond (DC)			
360	410	460	510

Galbe profond central (MDC)				
310	360	410	460	510

Hauteur du dossier:

Thoracique	court (S) - 170
inférieur	moyen (M) - 200
(LT)	grand (T) - 240

CHF 1'180				
<input type="checkbox"/>	<input type="checkbox"/>	<input type="checkbox"/>	<input type="checkbox"/>	<input type="checkbox"/>
<input type="checkbox"/>	<input type="checkbox"/>	<input type="checkbox"/>	<input type="checkbox"/>	<input type="checkbox"/>
<input type="checkbox"/>	<input type="checkbox"/>	<input type="checkbox"/>	<input type="checkbox"/>	<input type="checkbox"/>

CHF 1'280				
<input type="checkbox"/>	<input type="checkbox"/>	<input type="checkbox"/>	<input type="checkbox"/>	<input type="checkbox"/>
<input type="checkbox"/>	<input type="checkbox"/>	<input type="checkbox"/>	<input type="checkbox"/>	<input type="checkbox"/>
<input type="checkbox"/>	<input type="checkbox"/>	<input type="checkbox"/>	<input type="checkbox"/>	<input type="checkbox"/>

CHF 1'410			
<input type="checkbox"/>	<input type="checkbox"/>	<input type="checkbox"/>	<input type="checkbox"/>
<input type="checkbox"/>	<input type="checkbox"/>	<input type="checkbox"/>	<input type="checkbox"/>
<input type="checkbox"/>	<input type="checkbox"/>	<input type="checkbox"/>	<input type="checkbox"/>

CHF 1'410				
<input type="checkbox"/>	<input type="checkbox"/>	<input type="checkbox"/>	<input type="checkbox"/>	<input type="checkbox"/>
<input type="checkbox"/>	<input type="checkbox"/>	<input type="checkbox"/>	<input type="checkbox"/>	<input type="checkbox"/>
<input type="checkbox"/>	<input type="checkbox"/>	<input type="checkbox"/>	<input type="checkbox"/>	<input type="checkbox"/>

Thoracique	court (S) - 300
moyen	moyen (M) - 340
(MT)	grand (T) - 380
	grand (T) - 380**

<input type="checkbox"/>	<input type="checkbox"/>	<input type="checkbox"/>	<input type="checkbox"/>	<input type="checkbox"/>	<input type="checkbox"/>
<input type="checkbox"/>	<input type="checkbox"/>	<input type="checkbox"/>	<input type="checkbox"/>	<input type="checkbox"/>	<input type="checkbox"/>
<input type="checkbox"/>	<input type="checkbox"/>	<input type="checkbox"/>	<input type="checkbox"/>	<input type="checkbox"/>	<input type="checkbox"/>

<input type="checkbox"/>	<input type="checkbox"/>	<input type="checkbox"/>	<input type="checkbox"/>	<input type="checkbox"/>	<input type="checkbox"/>
<input type="checkbox"/>	<input type="checkbox"/>	<input type="checkbox"/>	<input type="checkbox"/>	<input type="checkbox"/>	<input type="checkbox"/>
<input type="checkbox"/>	<input type="checkbox"/>	<input type="checkbox"/>	<input type="checkbox"/>	<input type="checkbox"/>	<input type="checkbox"/>

<input type="checkbox"/>	<input type="checkbox"/>	<input type="checkbox"/>	<input type="checkbox"/>
<input type="checkbox"/>	<input type="checkbox"/>	<input type="checkbox"/>	<input type="checkbox"/>
<input type="checkbox"/>	<input type="checkbox"/>	<input type="checkbox"/>	<input type="checkbox"/>

<input type="checkbox"/>	<input type="checkbox"/>	<input type="checkbox"/>	<input type="checkbox"/>	<input type="checkbox"/>
<input type="checkbox"/>	<input type="checkbox"/>	<input type="checkbox"/>	<input type="checkbox"/>	<input type="checkbox"/>
<input type="checkbox"/>	<input type="checkbox"/>	<input type="checkbox"/>	<input type="checkbox"/>	<input type="checkbox"/>

Thoracique	court (S) - 420
supérieur	moyen (M) - 460
(UT)	moyen (M) - 460**
	grand (T) - 500
Toujours avec fixation HD (Heave Duty)	

<input type="checkbox"/>	<input type="checkbox"/>	<input type="checkbox"/>	<input type="checkbox"/>	<input type="checkbox"/>
<input type="checkbox"/>	<input type="checkbox"/>	<input type="checkbox"/>	<input type="checkbox"/>	<input type="checkbox"/>
<input type="checkbox"/>	<input type="checkbox"/>	<input type="checkbox"/>	<input type="checkbox"/>	<input type="checkbox"/>

<input type="checkbox"/>	<input type="checkbox"/>	<input type="checkbox"/>	<input type="checkbox"/>	<input type="checkbox"/>
<input type="checkbox"/>	<input type="checkbox"/>	<input type="checkbox"/>	<input type="checkbox"/>	<input type="checkbox"/>
<input type="checkbox"/>	<input type="checkbox"/>	<input type="checkbox"/>	<input type="checkbox"/>	<input type="checkbox"/>

<input type="checkbox"/>	<input type="checkbox"/>	<input type="checkbox"/>	<input type="checkbox"/>
<input type="checkbox"/>	<input type="checkbox"/>	<input type="checkbox"/>	<input type="checkbox"/>
<input type="checkbox"/>	<input type="checkbox"/>	<input type="checkbox"/>	<input type="checkbox"/>

<input type="checkbox"/>	<input type="checkbox"/>	<input type="checkbox"/>	<input type="checkbox"/>	<input type="checkbox"/>
<input type="checkbox"/>	<input type="checkbox"/>	<input type="checkbox"/>	<input type="checkbox"/>	<input type="checkbox"/>
<input type="checkbox"/>	<input type="checkbox"/>	<input type="checkbox"/>	<input type="checkbox"/>	<input type="checkbox"/>

Hauteur	court (S) - 530
d'épaule	moyen (M) - 570
(SH)	grand (T) - 610
Toujours avec fixation HD (Heave Duty)	

<input type="checkbox"/>	<input type="checkbox"/>	<input type="checkbox"/>	<input type="checkbox"/>	<input type="checkbox"/>
<input type="checkbox"/>	<input type="checkbox"/>	<input type="checkbox"/>	<input type="checkbox"/>	<input type="checkbox"/>
<input type="checkbox"/>	<input type="checkbox"/>	<input type="checkbox"/>	<input type="checkbox"/>	<input type="checkbox"/>

<input type="checkbox"/>	<input type="checkbox"/>	<input type="checkbox"/>	<input type="checkbox"/>	<input type="checkbox"/>
<input type="checkbox"/>	<input type="checkbox"/>	<input type="checkbox"/>	<input type="checkbox"/>	<input type="checkbox"/>
<input type="checkbox"/>	<input type="checkbox"/>	<input type="checkbox"/>	<input type="checkbox"/>	<input type="checkbox"/>

<input type="checkbox"/>	<input type="checkbox"/>	<input type="checkbox"/>	<input type="checkbox"/>
<input type="checkbox"/>	<input type="checkbox"/>	<input type="checkbox"/>	<input type="checkbox"/>
<input type="checkbox"/>	<input type="checkbox"/>	<input type="checkbox"/>	<input type="checkbox"/>

<input type="checkbox"/>	<input type="checkbox"/>	<input type="checkbox"/>	<input type="checkbox"/>	<input type="checkbox"/>
<input type="checkbox"/>	<input type="checkbox"/>	<input type="checkbox"/>	<input type="checkbox"/>	<input type="checkbox"/>
<input type="checkbox"/>	<input type="checkbox"/>	<input type="checkbox"/>	<input type="checkbox"/>	<input type="checkbox"/>

** Profondeur de galbe 180 mm

* Commande possible avec fixation renforcée (HD) (225 kg); pas de supplément

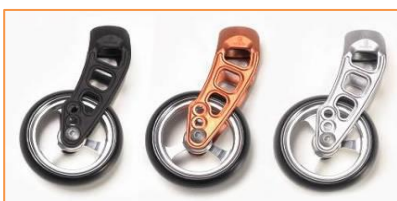

080013
Fourche Carbotecture



080007
Fourche Frog Leg



080304 und 080306
Pneus pleins Soft avec
jantes en alu



020002
Toile de siège avec
1 pochette à outils



020003
Toile de siège avec
2 pochettes à outils



030015
Dossier rabattable
et régl. en angle



030201
Poignées standard



030203
Poignées rabattables



030205
Poignées régl. en hauteur

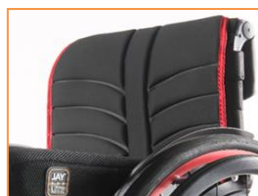

030316
Toile de dossier EXO
(nouveau version EXO EVO)



030302
Toile de dossier EXO PRO
(nouveau version EXO EVO)



040101
Protège vêtements en carbone



040102
Protège vêtements en alu,
couleur du châssis



040103
Protège vêtements en alu
avec garde-boue



040104
Protège vêtements en carbone
avec garde-boue



040107
Protège vêtements en
plastique, amovible,
à fixer



040108
Accoudoirs courbés



040050/040051
Protège vêtements simple
Capitonnage court ou long



040052
Protège vêtements simple,
régl. en hauteur avec un outil



050029
Repose-pieds étrier
en aluminium



050030
Repose-pieds étrier en
aluminium avec palette



050025
Repose-pieds, régl. en
angle, palette en plastique



050026
Repose-pieds, régl. en
angle, palette en
carbone



050125
Repose-pieds "Performance",
réglable en angle



050020
Palettes séparées
en plastique



050022
Palette séparées
en aluminium



050034
Palette monobloc en alu,
montage haut



050127
Cales latérales réglables
pour encadrer les pieds



060001
Frein standard



060002
Frein à débattement court



060023
Frein compact EVO



060006/060007
Frein unilatéral, à gauche/à droite



070001
Roues universel
rayons croisés



070002
Roues Design



070003
Roues à rayons légers



070004
Roues Proton
(ultra légères)



070005
Roues Spinergy



070101
Right Run



070102
Anti-crevaisson Poly



070104
Marathon Plus



070107
One



070009
Mountainbike



090001
Levier de basculement



090004
Roul. de sécurité



090007
Roulette de sécurité relevable (Quickie Style)



090010
Roul. de transit



090016
Protection du cadre



090018
Ceinture de sécurité



090008/090033
Roul. de sécurité pivotante
actionnée par l'utilisateur



090035
Roul. de sécurité sport

Prière de tenir compte des mesures:

Les informations suivantes sont le résultat de plusieurs années de pratique. Des différences peuvent toutefois survenir dans certains cas.

La largeur du siège: LS

a) Pour l'utilisateur:

Entre le bassin et les protège vêtements, laissez la place pour une main tenue à la verticale (env. 10-20 mm en tout).

b) Sur la chaise:

Les mesures sont prises d'un bord extérieur à l'autre du châssis.

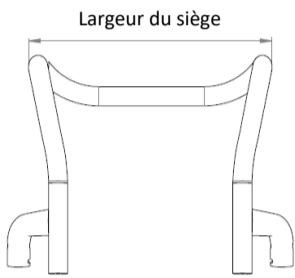

La profondeur du siège: PS

a) Pour l'utilisateur:

Avec une position à angle 90° depuis l'avant de la toile au creux de genou, laissez la place pour 2-3 largeurs de doigts (env. 30-60 mm). Attention aux toiles adaptables.

b) Sur la chaise:

Du tube de dossier à l'extrémité avant de la toile.

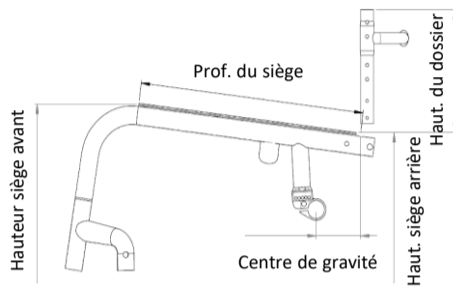

La hauteur du dossier: HD

a) Pour l'utilisateur:

Mesure (coussin inclus) depuis la surface du siège jusqu'à la partie inférieure de l'omoplate avec un intervalle max. d'une largeur de pouce (10-20 mm). La hauteur dépend du degré de gravité du handicap.

b) Sur la chaise:

De la partie supérieure du croisillon à la partie supérieure de la toile de dossier. Remarque: la stabilité d'assise de l'utilisateur a une grande influence sur la hauteur du dossier et peut être très variable.

La longueur des jambes: LJ

a) Pour l'utilisateur:

Pour un genou à angle 90°: depuis le creux du genou à la semelle des souliers (tenir éventuellement compte des appareils de soutien).

b) Sur la chaise:

De la surface du siège au bord supérieur du repose-pieds

Observation: fermeté du coussin

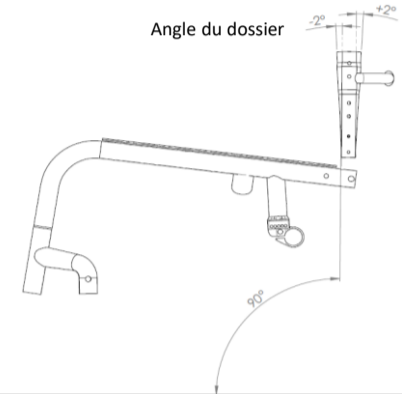

Dimension de la chaise

Hauteur maximale 900 mm
Longueur maximale 910 mm

Largeur hors-tout avec:

Carrossage des roues 0°: LS+~200 mm
Carrossage des roues 3°: LS+~220 mm
Carrossage des roues 6°: LS+~280 mm
Carrossage des roues 9°: LS+~340 mm
montage des mains courantes très rapproché

24" LS+~200 mm
25" LS+~260 mm
LS+~320 mm
LS+~380 mm

Chaise std 400 x 400 mm, carrossage 3°, centre de gravité 56 mm

Angle du siège 8°

Tous les changements dans la configuration peuvent changer la haut. du siège
Toutes les mesures en cm, mesures arrondies ± 10 mm (selon fabrication)

A CONSIDÉRER :

Diff. d'inclinaison d'assise max. entre la hauteur du siège avant/arrière: 130 mm
Pas d'inclinaison d'assise négative possible

A noter: la matrice se base sur une configuration standard

Poids

à partir de 11 kg

Mesures intérieures du châssis

Exemple avec largeur du siège 340 mm:

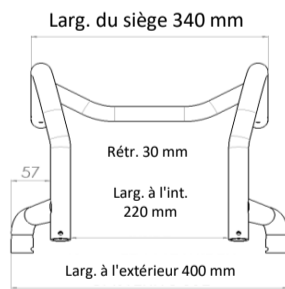
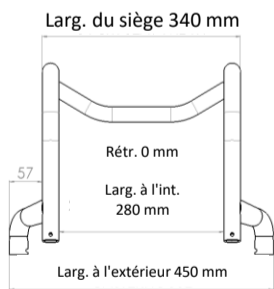

Largeur / Rétrécissement	300	320	340	360	380	400	420	440	460	480	500
0 mm Larg. du châssis à l'intérieur	240	260	280	300	320	340	360	380	400	420	440
0 mm Larg. du châssis à l'extérieur	410	430	450	470	490	510	530	550	570	590	610
30 mm Larg. du châssis à l'intérieur	X	X	220	240	260	280	300	320	340	360	380
30 mm Larg. du châssis à l'extérieur	X	X	400	420	440	460	480	500	520	540	560