

The logo for RGK, featuring the letters 'RGK' in a bold, white, stylized font on a black background.The logo for Sunrise Medical, featuring a stylized orange and white sun icon to the left of the text 'SUNRISE MEDICAL' in a sans-serif font.

Manual do utilizador CLUB SPORT



PT



Manual do utilizador Club Sport
UM-Club-Sport-022-EU

CADEIRA DE RODAS
INSTRUÇÕES PARA UTILIZAÇÃO

Obrigado por optar por um produto da RGK.

Bem-vindo à família RGK e esperamos que o produto e serviço recebidos tenham excedido as suas expectativas. Leia as instruções e familiarize-se com a nova cadeira de rodas para garantir que usufrui ao máximo da segurança, desempenho e longevidade do produto.

Queremos a sua satisfação total com os nossos produtos e serviços e trabalhamos constantemente para desenvolver melhor os nossos produtos. Por esta razão, a forma, tecnologia e equipamento da nossa gama de produtos pode sofrer alterações. Por conseguinte, não podem ser feitas reclamações com base nos dados e imagens contidas neste manual técnico.

Guia de configuração:

1. Retire cuidadosamente o produto e quaisquer peças soltas da caixa e certifique-se de que a embalagem está vazia.
2. Leia cuidadosamente o conteúdo deste manual de utilizador e compreenda os riscos para a segurança.
3. Fixe as rodas e separe as peças.
4. Verifique se tudo está como previsto e que todas as peças estão fixadas, a funcionar e configuradas corretamente, incluindo a pressão dos pneus.
5. Ajuste o estofa para garantir os níveis corretos de apoio em função da sua postura e necessidades de conforto.
6. Ajuste a altura da placa para os pés, se necessário, para garantir o apoio correto dos seus pés e equilíbrio.
7. Quando pronto, e em ambiente seguro, sente-se com cuidado na sua nova cadeira de rodas e certifique-se de que funciona corretamente.
8. Antes de utilizar a sua cadeira de rodas para atividades desportivas, certifique-se de que testou completamente a cadeira de rodas e está confiante quanto ao ponto de equilíbrio e as funções da cadeira.
9. Se tiver quaisquer dúvidas sobre a configuração da sua cadeira de rodas, contacte o seu revendedor local autorizado. Boa condução!

NOTA:

Regulamento de dispositivos médicos (EU) 2017/745
Conselhos gerais para o utilizador.

O não cumprimento destas instruções pode causar o risco de lesões físicas, de danos neste produto ou criar um risco para o ambiente!

Notificação para o utilizador e/ou paciente: Qualquer acidente grave ocorrido relacionado com o equipamento deve ser comunicado ao fabricante e às autoridades competentes do estado membro no qual o utilizador e/ou paciente reside.

O sistema de gestão da SUNRISE MEDICAL está certificado segundo EN ISO 13485. Este produto está em conformidade com as normas definidas nos regulamentos da UE e do Reino Unido.

CE Como fabricante, a SUNRISE MEDICAL declara que este produto está em conformidade com o Regulamento de Dispositivos Médicos (2017/745).

AVISO:

Não utilize este equipamento sem primeiro ler e compreender este manual do utilizador. Se não compreender os avisos e instruções, contacte a RGK ou um profissional de saúde (médico / terapeuta) antes de tentar utilizar este equipamento - caso contrário, poderá sofrer ferimentos ou danificar o equipamento.

NOTA:

Adaptações especiais B4Me

A RGK WHEELCHAIRS recomenda fortemente que, a fim de garantir que seu produto B4Me opere e funcione conforme pretendido pelo fabricante; todas as informações do usuário fornecidas com seu produto B4Me são lidas e compreendidas antes de o produto ser usado pela primeira vez. A RKG WHEELCHAIRS também recomenda que não deite fora a informação de utilização depois de a ler, mas que a guarde para futura consulta.

NOTA:

Combinações do dispositivo médico

Poderá ser possível combinar este dispositivo médico com um ou mais do que um outro dispositivo médico ou outro produto. As informações sobre as combinações possíveis podem ser consultadas na www.Sunrisemedical.co.uk. Todas as combinações apresentadas foram validadas de acordo com os Requisitos Gerais de Segurança e Desempenho, Anexo I no. 14.1 do Regulamento de Dispositivos Médicos 2017/745.

Sunrise Medical GmbH
Kahlbachring 2-4
69254 Malsch/Heidelberg
Deutschland
Tel.: +49 (0) 7253/980-0
Fax: +49 (0) 7253/980-222
www.SunriseMedical.de

Índice

3	Índice
4	Cadeira de rodas de impulso manual Club Sport
5	Sumário sobre Segurança
6	Sumário de segurança Continuação
7	Sumário de segurança Continuação
8	Sumário de segurança Continuação
9	Lista de Verificação de Inspeção de Segurança
10	Guia Mecânico para Resolução de Problemas
11	Procedimento 1 - Estofo
12	Procedimento 2 - Rodas traseiras
13	Procedimento 3 - Pneus e tubos interiores
13	Procedimento 4 - Barra de alinhamento
14	Procedimento 5 - Rodas giratórias e garfos
14	Procedimento 6 - Apoio para os pés
15	Procedimento 7 - Proteções laterais
15	Procedimento 8- Encosto ajustável
16	Dados técnicos - Club Sport
17	Dados técnicos - Reciclagem/Eliminação
18	Identificação / número de série
19	Garantia do fabricante

Definições

NOTA:

Sugestão geral ou melhor prática



CUIDADO:

Alertar o utilizador para os danos potenciais para o equipamento se o aviso não for respeitado.



AVISO:

Alertar o utilizador para um potencial risco da sua integridade física se a sugestão não for respeitada.



PERIGO:

Alertar o utilizador para um potencial risco de ferimentos graves ou fatais se o aviso não for respeitado

NOTA:

NOTA:

Lembre-se que para conduzir uma cadeira de rodas é necessário ter as competências cognitivas, físicas e visuais adequadas. O utilizador deve poder conseguir avaliar os efeitos das suas ações durante a operação da cadeira de rodas e, se necessário, corrigi-los. A Sunrise Medical não pode avaliar estas capacidades e a utilização segura dos componentes adicionais instalados como fabricante. Não podemos ser responsabilizados por quaisquer danos resultantes.

Consulte as instruções da cadeira de rodas e dos componentes adicionais instalados. Instrua o utilizador quanto à utilização segura da cadeira de rodas e dos componentes adicionais instalados. Informe os utilizadores sobre aos avisos especiais que devem ser lidos, compreendidos e respeitados.

NOTA:

A cadeira de rodas representada e descrita neste manual pode não ser exatamente igual à sua. No entanto, todas as instruções são perfeitamente aplicáveis, independentemente dessas pequenas diferenças. O fabricante reserva-se no direito de alterar, sem aviso prévio, os pesos, dimensões e outros dados indicados neste manual. Todos os valores, medidas e capacidades indicados neste manual são aproximados e não representam especificações.

NOTA:

Guarde as informações de contacto do seu revendedor local autorizado no espaço para o efeito. Em caso de avaria, contacte-os e tente fornecer todos os detalhes relevantes para que o possam ajudar rapidamente.

Cadeira de rodas de impulso manual Club Sport

Fig. 1.



A - ENCOSTO

B - RODAS TRASEIRAS

C - RODAS GIRATÓRIAS

D - GARFOS DAS RODAS GIRATÓRIAS

E - APOIO DOS PÉS

F - CAPA DA PLACA PARA OS PÉS

G - EIXO DE ALINHAMENTO

H - ESTRUTURA

I - BARRA TRANSVERSAL SOB O ASSENTO

J - ALMOFADA E CAPA

K - PROTEÇÃO LATERAL

Sumário sobre Segurança

Utilização

As cadeiras de rodas desportivas destinam-se a serem utilizadas em atividades desportivas em espaços interiores e exteriores por parte de crianças e adultos cuja mobilidade é limitada ou com falta de capacidade para correr, andar ou mover-se com agilidade. A cadeira de rodas destina-se ao uso pessoal, recreativo e profissional dos clientes em espaços desportivos interiores e exteriores. A cadeira de rodas desportiva é controlada pelo aro da roda e destina-se a ser utilizada em superfícies niveladas de atividades desportivas e não se destina a ser utilizada para transportar lancis ou superfícies irregulares com ressaltos.

A cadeira de rodas pode ser utilizada em desportos de contacto e foi concebida para oferecer um nível de segurança razoável ao jogador durante qualquer contacto com outros jogadores. Na medida em que o contacto no desporto é comum e aceite pelos atletas, o utilizador poderá sofrer lesões resultantes da própria atividade desportiva, sendo que o utilizador é responsável por essas lesões.

A garantia só se aplica se o produto for utilizado nas condições especificadas e para o propósito pretendido. A vida útil estimada da cadeira de rodas é 2 anos. NÃO utilize ou instale componentes de terceiros exceto quando oficialmente autorizados pela RGK Wheelchairs Ltd.

Área de aplicação

Graças à variedade de versões de acessórios, assim como ao desenho modular, esta cadeira de rodas pode ser usada por quem não consegue andar ou tem mobilidade reduzida, por exemplo, por causa de:

- Paralisia
- Perda de membros (amputação da perna)
- Deformação dos membros
- Contraturas ou lesões nas articulações
- Doenças como deficiências cardíacas e circulatórias, distúrbios de equilíbrio ou caquexia assim como idosos que ainda tenham força no tronco.

Quando considerar uma aquisição, tenha em conta o tamanho e peso do corpo, a constituição física e psicológica, a idade da pessoa, condições de vida e ambiente.

A escolha final do tipo de cadeira de rodas a utilizar por um indivíduo recai unicamente sobre o utilizador e o seu profissional de saúde capaz de fazer tal escolha.

AVISO:

PERIGO DE ASFIXIA – Este acessório de mobilidade contém peças pequenas que, em determinadas circunstâncias, podem representar perigo de asfixia para crianças pequenas.

Segurança geral

A engenharia e construção desta cadeira de rodas destinam-se a oferecer a maior segurança. As normas de segurança internacionais atualmente em vigor foram respeitadas onde apropriado. No entanto, existe o risco de perigo se os utilizadores manusearem incorretamente a cadeira de rodas. Para sua própria segurança, deve respeitar completamente as seguintes regras.

A adaptação ou ajustamento não profissional ou errado pode aumentar o risco de acidentes. Tenha cuidado durante a primeira utilização da sua nova cadeira de rodas e obtenha o máximo conforto e confiança antes de participar em atividades desportivas.

AVISO:

Se descer declives com a cadeira de rodas a uma velocidade elevada, as rodas giratórias podem começar a vibrar. Isto pode causar instabilidade e, potencialmente, lesões pessoais.

Antes de cada utilização, deve inspecionar o seguinte:

- Eixos de extração rápida nas rodas traseiras
- Velcro dos assentos e encostos
- Pneus e pressão dos pneus

Antes de efetuar qualquer ajuste da cadeira de rodas, é importante ler a secção correspondente do manual do utilizador.

PERIGO:

NUNCA exceda a carga máxima de 125 kg da Club Sport, incluindo quaisquer objetos transportados na cadeira de rodas. Tenha em conta a informação sobre o peso para opções de pesos menores, que são apresentadas em separado. Se exceder a carga máxima, pode danificar a cadeira, pode cair ou tombar, perder controlo e pode causar ferimentos graves em si e noutras pessoas.

Sumário de segurança Continuação

- Se, e sempre que possível, durante uma viagem num veículo equipado para transportar pessoas com deficiências motoras, os ocupantes do veículo devem usar os assentos do veículo e o sistema de segurança apropriado. Esta é a única maneira de garantir que os ocupantes recebem a proteção máxima em caso de acidente.
- Para evitar quedas e situações perigosas, pratique primeiro a condução da sua nova cadeira de rodas em solo nivelado e com boa visibilidade.
- Esta cadeira de rodas deve ser exclusivamente usada para transportar uma pessoa de cada vez. Qualquer outro tipo de aplicação não está de acordo com os objetivos pretendidos.
- Quando se levantar ou sentar na cadeira de rodas, não se apoie nos apoios para os pés.
- Dependendo do diâmetro e configuração das rodas dianteiras assim como da configuração do centro de gravidade da cadeira de rodas, as rodas dianteiras podem começar a vibrar em velocidades mais elevadas. Isto pode causar o bloqueio das rodas e a cadeira de rodas pode tombar.
- Explore os efeitos da mudança do centro de gravidade no comportamento da cadeira de rodas, por exemplo, em inclinações, declives, todos os desnivelamentos ou quando transpor obstáculos. Faça-o com a assistência de alguém.

Exercícios de peso

A RGK NÃO recomenda a utilização da cadeira de rodas como equipamento de levantamento de pesos. Este produto NÃO foi concebido ou testado como assento de qualquer tipo para levantamento de pesos. Se o ocupante utilizar a cadeira de rodas como equipamento de levantamento de pesos, a RGK NÃO se responsabiliza por ferimentos físicos ou danos no equipamento e a garantia será imediatamente anulada.

AVISO:

As superfícies de quaisquer produtos deixados em temperaturas extremamente quentes ou frias podem ficar quentes/frias o que poderá causar ferimentos pessoais.

Não exponha o produto ou quaisquer acessórios a qualquer forma de calor excessivo ou de chamas desprotegidas, incluindo cigarros.

Este produto tem peças móveis e, assim, os seus dedos podem ficar entalados. Tenha o máximo cuidado quando se mover.

Estabilidade e equilíbrio

Para garantir a estabilidade e o desempenho correto da sua cadeira de rodas, deve manter o equilíbrio em todas as ocasiões. A sua cadeira de rodas foi concebida para se manter corretamente sentado e estável durante as atividades diárias normais desde que não se afaste do centro de gravidade. Todas as atividades que envolvem movimento da cadeira afetam o centro de gravidade.

Certifique-se de que as rodas giratórias estão viradas para trás sempre que se inclinar para a frente. Isto pode ser feito avançando a cadeira e, depois, invertendo a marcha em linha reta. Veja a Fig. 2.

Fig. 2.



AVISO:

A posição do apoio para os pés, do tubo de abaulamento, da altura, assim como a tensão do forro do encosto estão diretamente associados à estabilidade da cadeira. Qualquer alteração de uma ou de qualquer combinação de três poderá reduzir a estabilidade da cadeira. Tenha o MÁXIMO cuidado quando ajustar uma nova posição do assento pela primeira vez.

AVISO:

Pressão dos pneus
NÃO utilize a sua cadeira de rodas se a pressão dos pneus não for a correta (P.S.I.).

NÃO encha os pneus em demasia. Caso não respeite estas sugestões, os pneus poderão explodir e causar ferimentos físicos.

Sumário de segurança Continuação

- As rodas anti volteio podem evitar a queda da cadeira para trás por acidente. Em circunstância alguma devem ser utilizados em vez das rodas normais e não devem ser utilizados para transportar uma pessoa numa cadeira de rodas com as rodas traseiras removidas.
- Em condições extremas (p.ex. com as rodas traseiras na posição mais dianteira) e com uma postura menos perfeita, a cadeira de rodas pode tombar mesmo numa superfície plana.
- Não pendure objetos pesados, como sacos de compras ou mochilas, nas pegadas, encosto da cabeça ou encosto da cadeira de rodas. Estas podem alterar o ponto de inclinação e existe o risco de cair para trás.
- Quando tentar alcançar objetos à frente, ao lado ou por detrás da cadeira de rodas, certifique-se de que não se inclina demasiado na cadeira de rodas. Se o fizer, pode alterar o centro de gravidade, e aumentar o risco de queda ou de capotar.
- Utilize apenas a sua cadeira de rodas corretamente. Por exemplo, evitar transpor obstáculos sem travar (degraus, lancis) ou descer desnivelamentos de solo.
- Só deve tentar subir escadas com a ajuda de um assistente. Existe equipamento para o auxiliar, p.ex. subir rampas ou utilizar elevadores. Utilize-o. Se não existir equipamento para uma determinada função, então a cadeira de rodas deve ser inclinada e empurrada em degraus (2 assistentes).
- Certifique-se que o assistente só segura na cadeira de rodas utilizando as peças instaladas firmemente (p.ex. evitando os apoios de pés ou proteções laterais).
- Quando estiver escuro, vista roupas de cores claras ou roupas com refletores, para ser mais facilmente visível. Verifique se os refletores no lado e na traseira da cadeira de rodas são claramente visíveis. Recomendamos também que instale uma luz ativa.
- Os ajustes da sua cadeira de rodas, especialmente dos componentes relevantes para a segurança, como por exemplo, anti queda ou encosto, devem ser feitos por revendedores autorizados.
- Recomendamos que limpe e desinfete com frequência todo o produto, especialmente o estofado.
- NÃO incline a cadeira de rodas sem ajuda.
- Não reutilize dispositivos de aperto de utilização única.
- Use sempre elevadores e rampas. Se estes não estiverem disponíveis, deve solicitar a ajuda de um assistente. Os assistentes devem segurar na cadeira de rodas nas peças fixas. Uma cadeira de rodas nunca deve ser levantada com o ocupante. Apenas deve ser empurrada.
- Se o assento ou a tela traseira ficarem danificados, deve substituí-los imediatamente.
- Não levante ou transporte a cadeira de rodas pelos tubos traseiros.
- Cuidado com o fogo, especialmente com cigarros acesos. As correias do assento e traseiras podem incendiar-se.

Indicações:

A variedade de acessórios assim como o desenho modular significam que pode ser usada por pessoas que não podem andar ou com mobilidade limitada por causa de:

- Paralisia
- Perda de membros (amputação da perna)
- Deformação dos membros
- Contratura das articulações/lesões nas articulações
- Doenças como insuficiências cardíacas e deficiências circulatórias, problemas de equilíbrio, caquexia, padrões de doenças neurológicas, distrofia muscular, hemiplegia, assim como pessoas idosas que ainda têm força na parte superior do corpo.

Contra-indicações:

A cadeira de rodas destina-se a uso independente e não requer o auxílio de um assistente durante a atividade desportiva.

A cadeira de rodas não deverá ser utilizada em caso de:

- Paralisia da parte superior do corpo
- Perda de ambos os braços
- Problemas em manter a postura sentada
- Visão diminuída / cegueira

Sumário de segurança Continuação

- Certifique-se sempre que os eixos de libertação rápida das rodas traseiras estão ajustados corretamente e fixados. Se não premir o botão no eixo de extração rápida, não pode remover a roda traseira.
- Em especial, quando usar aros de rodas leves, os dedos podem facilmente aquecer quando travar a altas velocidades ou em inclinações longas.
- Se a cadeira de rodas ficar exposta à luz do sol durante um longo período de tempo, partes da mesma (p.ex. estrutura, apoios de pernas, travões e proteção lateral) podem aquecer muito (>41°C).
- Para evitar ferimentos nas mãos, não coloque as mãos nos raios ou entre a roda traseira e o dispositivo de bloqueio das rodas quando conduzir a cadeira de rodas.
- Não conduza a cadeira de rodas em inclinações > 5°.
- A inclinação segura dinâmica está dependente da configuração da cadeira, das capacidades do utilizador e do estilo de condução. Uma vez que as capacidades do utilizador e estilo de condução não podem ser pré-determinados então o desnivelamento máximo seguro não pode ser pré-determinado. Assim, deve ser determinado pelo utilizador com a ajuda de um assistente para evitar cair. Aconselhamos vivamente a instalação de dispositivos anti-queda se o utilizador for inexperiente.
- Não conduza a cadeira de rodas em solo lamacento e com gelo.
- Não utilize a sua cadeira de rodas onde os pedestres não podem circular.
- A cadeira de rodas deve ser utilizada com cuidado em chuva intensa, neve, superfícies escorregadias ou pouco seguras.
- Não use a cadeira de rodas em locais perigosos.



CUIDADO:

Inspeccione a cadeira de rodas antes e depois de quaisquer atividades desportivas de contacto.

NOTA:

A limpeza periódica ajudará a revelar peças soltas ou desgastadas e propiciará o funcionamento sem problemas da sua cadeira de rodas. Para a utilizar corretamente e com segurança, deve tratar a sua cadeira de rodas como qualquer outro veículo. A manutenção de rotina prolongará a vida útil e eficiência da sua cadeira de rodas. Devem ser feitos ajustes iniciais para adaptar a cadeira à estrutura do seu corpo e às suas preferências. Se quiser guardar a cadeira de rodas durante um longo período de tempo, não são necessárias medidas adicionais. Certifique-se de que a cadeira está guardada à temperatura ambiente, em local seco, protegido da luz do sol forte. Antes de utilizar a cadeira de rodas novamente, deve levá-la a um concessionário autorizado para ser inspecionadas. A partir daí, siga os procedimentos de manutenção delineados abaixo:

Lista de Verificação de Inspeção de Segurança

Item	Inicialmente	Inspeccionar / Ajustar semanalmente	Inspeccionar/ Ajustar mensalmente	Inspeccionar/ Ajustar anualmente
Geral <ul style="list-style-type: none"> A cadeira de rodas move-se em linha reta (sem arrasto ou desvio lateral excessivo). Inspeccione a estrutura quanto a fendas e danos Inspeccione para determinar se estão seguros 	✓	✓	✓	
Forro do assento e do encosto <ul style="list-style-type: none"> Inspeccione quanto a rasgões ou flacidez. Inspeccione as abas de fixação para garantir que apertam com firmeza 	✓ ✓		✓ ✓	
Rodas traseiras <ul style="list-style-type: none"> A barra de abaulamento de posição ajustável do eixo está firmemente apertada. Os eixos de libertação rápida/Quad engatam corretamente Nenhum movimento ou aperto excessivo quando levantada e rodada. 	✓ ✓ ✓	✓ ✓	✓	
Aros da roda <ul style="list-style-type: none"> Inspeccione quanto a sinais de rebordos ásperos descamação. 	✓	✓		
Raios <ul style="list-style-type: none"> Inspeccione quanto a raios dobrados ou partidos. Todos os raios estão uniformemente apertados. 	✓ ✓	✓ ✓		
Roda Giratória Dianteira <ul style="list-style-type: none"> Inspeccione o conjunto das rodas/garfos quanto à tensão correta, rodando a roda giratória; a roda giratória deve parar gradualmente. Desaperte/aperte a contraporca se a roda oscilar visivelmente ou parar abruptamente. Os rolamentos das rodas estão limpos e secos. <p>CUIDADO: Como com qualquer viatura, as rodas e pneus devem ser inspeccionados periodicamente quanto a fendas e desgaste e devem ser substituídos, se necessário.</p>	✓ ✓ ✓		✓ ✓ ✓	
Pneus <ul style="list-style-type: none"> Inspeccione quanto a pontos rasos e desgaste Se os pneus forem pneumáticos, inspeccione quanto à pressão correta. <p>CUIDADO: Como com qualquer viatura, as rodas e pneus devem ser inspeccionados periodicamente quanto a fendas e desgaste e devem ser substituídos, se necessário.</p>	✓ ✓	✓ ✓		
Limpeza	✓		✓	

Guia Mecânico para Resolução de Problemas

A cadeira guina para a direita	A cadeira guina para a esquerda	Mudança de direção ou desempenho lento	A roda giratória vibra	Guinchos e chocalhos	Folga da cadeira	Soluções
✓	✓	✓	✓			Inspeccione os pneus quanto à pressão correta e igual
		✓	✓	✓	✓	Verifique se as porcas da haste da roda giratória estão soltas Verifique se todas as peças estão fixas e apertadas.
				✓	✓	Inspeccione os raios quanto à tensão
✓	✓		✓			Verifique se ambas as rodas giratórias tocam no chão simultaneamente

AVISO:

Depois de ajustar, certifique-se sempre de que as peças estão firmemente apertadas ANTES de utilizar a sua cadeira de rodas. NÃO aperte em demasia as peças fixadas à estrutura. Poderá danificar a cadeira de rodas.

Procedimento 1 - Estofado

O estofado é completamente ajustável e pode ser facilmente ajustado para garantir o equilíbrio correto e o conforto da sua cadeira de rodas.

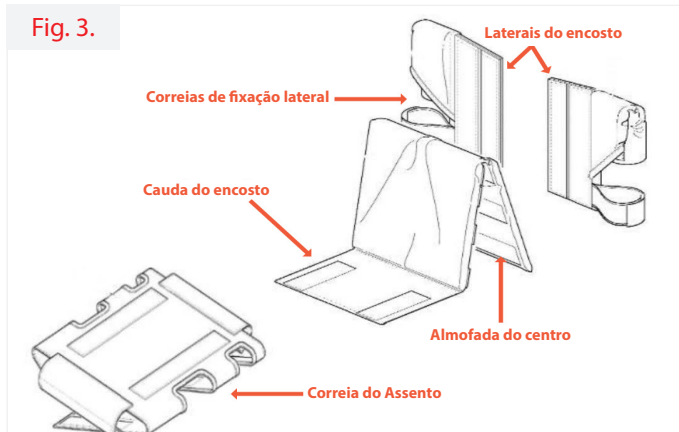

1.1: Ajustar assento

Remova a almofada da cadeira de rodas. Para ajustar o assento, aumente ou reduza a tensão das correias na parte inferior do assento (Fig. 4). Para remover, liberte todas as correias e remova.



1.2: Ajustar encosto

Remova a almofada e a almofada central da cadeira de rodas (Fig 3). Para ajustar o encosto, aumente ou reduza a tensão das correias na parte de trás do encosto. Para remover, liberte todas as correias e remova.

1.3: Mudar a capa da almofada

Remova a almofada da cadeira de rodas. Abra a bolsa de velcro na parte de trás da almofada e remova ou reponha a espuma, conforme necessário. (Fig. 5).



AVISO:

A posição do apoio para os pés, do tubo de abaulamento e da altura traseira do assento, assim como a tensão do forro do encosto estão diretamente associados à estabilidade da cadeira. Qualquer alteração de uma ou de qualquer combinação de quatro poderá reduzir a estabilidade da cadeira. Tenha o MÁXIMO cuidado quando ajustar uma nova posição do assento pela primeira vez.

CUIDADO:

O Velcro utilizado no encosto pode causar danos materiais se entrar em contacto com ele.

Procedimento 2 - Rodas traseiras

As rodas traseiras são de libertação rápida e foram concebidas para serem removidas e instaladas com frequência. Todas as rodas traseiras utilizam pinos de eixo de libertação rápida para prender as rodas à estrutura. Apesar de serem de tamanho diferentes, funcionam da mesma maneira.

2.1: Remover / fixar rodas traseiras.

Pressione o botão de libertação rápida e puxe a roda para fora. Para instalar, mantenha o botão pressionado e introduza o pino do eixo de libertação rápida no eixo até o pino encaixar. Certifique-se de que ambas as rodas estão completamente encaixadas antes de utilizar.

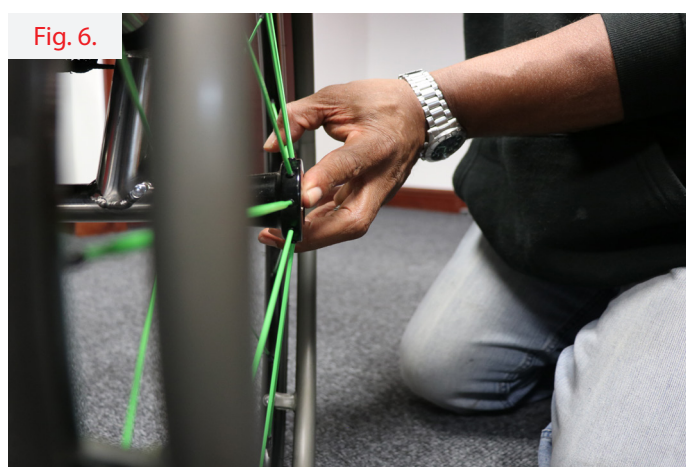

Fig. 6.

AVISO:

Se alterar o tamanho das rodas traseiras pode afetar significativamente o desempenho e estabilidade da cadeira de rodas.

2.2: Ajustar o pino do eixo de libertação rápida

Ajuste o pino do eixo de libertação rápida só se a roda não funcionar ou se sentir as rodas soltas. Para ajustar o comprimento, remova o pino do eixo da roda e, com duas chaves de bocas (1 x 11 mm e 1 x 19 mm), como na Fig. 7, aumente ou reduza o pino, conforme necessário. Verifique se os rolamentos do pino engatam depois de ajustar o pino do eixo. Caso contrário, o pino ficou excessivamente apertado.

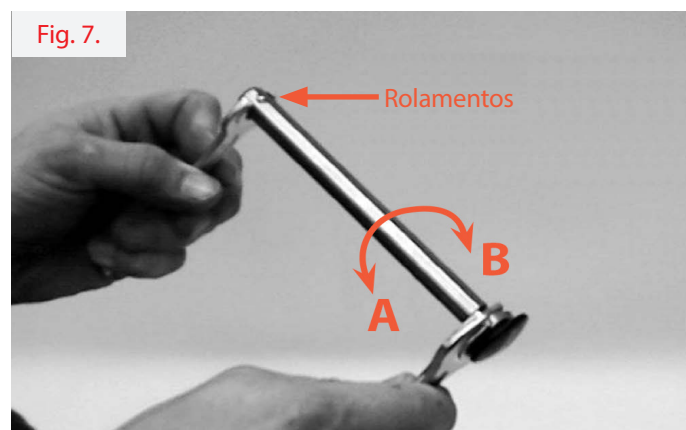

Fig. 7.

A = Aumentar B = Reduzir

AVISO:

Quaisquer ajustes dos pinos de libertação rápida – DEVE garantir que as rodas bloqueiam de ambos os lados da cadeira de rodas.

Quando fixar as rodas traseiras, verifique sempre se estão corretamente instaladas. Puxe as rodas traseiras para ter a certeza que a tampa do pino de detenção/RGK do eixo de libertação rápida estão totalmente libertos antes de utilizar a cadeira de rodas.

NÃO deverá conseguir retirar a roda traseira.

Procedimento 3 - Pneus e tubos interiores

Os pneus desgastam-se como um pneu de veículo e a velocidade do desgaste depende da intensidade da utilização. É recomendável mudar ambos os pneus quando o pisto ficar desgastado. No caso de pneus pneumáticos, existe o risco de furo e o tubo interior deve ser substituído para manter a cadeira de rodas operacional.

3.1: Mudar o pneu

Remova o pneu da cadeira de rodas e liberte o ar do tubo, pressionando o pino pequeno no interior da válvula, se for uma válvula Presta, depois desaperte a cabeça e o anel de fixação e pressione a parte superior até libertar o ar. Com os 2 desmonta-pneus (incluídos no kit de ferramentas), despenda o pneu completamente do aro da roda. Remova o tubo interior e pneu do aro da roda.

Para instalar o pneu, coloque o interior do novo pneu no aro da roda. Depois, introduza o tubo interior na parte interna do pneu e alinhe a válvula com o orifício do aro da roda. Certifique-se de que o tubo interno não está dobrado ou que a sua tensão é desigual antes de instalar o segundo lado do

pneu no aro da roda com os desmonta-pneus. Cuidado para não entalar o tubo interior. Quando instalar o pneu e o tubo interior no aro da roda, instale novamente o anel de fixação (se aplicável), depois ligeiramente encha o pneu. Ajuste o tubo interior e o pneu para encaixarem perfeitamente no aro da roda e encha até atingir a pressão recomendada.

3.2: Substituição do tubo interno

Repita o processo anterior, mas não remova completamente o pneu. Remova apenas o tubo interior. Se o problema persistir, remova o pneu e tubo interior e certifique-se de que não existem rebordo afiados no aro da roda, que possam furar o pneu.

Procedimento 4 - Barra de alinhamento

O eixo de alinhamento ou a barra de alinhamento controla a posição da sua roda e o centro de gravidade. É muito importante ter esta configuração para os seus requisitos de desempenho e segurança. A barra do eixo pode ser fixa ou ajustável. Fixa significa que não pode ser ajustada e destina-se a utilizadores experientes e que saibam qual o seu ponto de equilíbrio. Posição ajustável significa que o utilizador tem opções e é ideal para utilizadores menos experientes.

4.1: Ajustar a posição da barra do eixo

Para ajustar a posição do eixo, remova as rodas. Com uma chave Allen de 5 mm do kit de ferramentas, desaperte os parafusos superiores na parte superior do grampo do eixo, como na Fig. 8 (A). Depois de libertar, mas ainda intacto, mova o eixo para trás para aumentar a estabilidade, Fig. 8 (C), e para a frente para maior inclinação como ilustrado na Fig. 8 (B). Aperte os parafusos superiores depois de ajustar a posição, e utilize a cadeira com cuidado, como se fosse a primeira vez.

4.2: Substituir a barra do eixo

Para substituir a barra do eixo, remova as rodas. Com uma chave Allen de 5 mm do kit de ferramentas, desaperte completamente os parafusos do grampo do eixo, como na Fig. 8 (A). Registe a distância entre o grampo do eixo e a barra do eixo para ajustar a nova barra do eixo. Faça deslizar a nova barra nos grampos e na mesma posição que a barra anterior. A ranhura na peça do eixo deve ficar na parte superior da barra do eixo.

Se sentir que a cadeira de rodas está lenta depois de substituir a barra do eixo, rode a barra ligeiramente para a frente ou para trás para corrigir o alinhamento da roda.

AVISO:

A posição do apoio para os pés, do tubo de abaulamento, encosto, assim como a tensão do forro do encosto estão diretamente associados à estabilidade da cadeira.

Qualquer alteração de uma ou de qualquer combinação de três poderá reduzir a estabilidade da cadeira. Tenha o MÁXIMO cuidado quando ajustar uma nova posição do assento pela primeira vez.

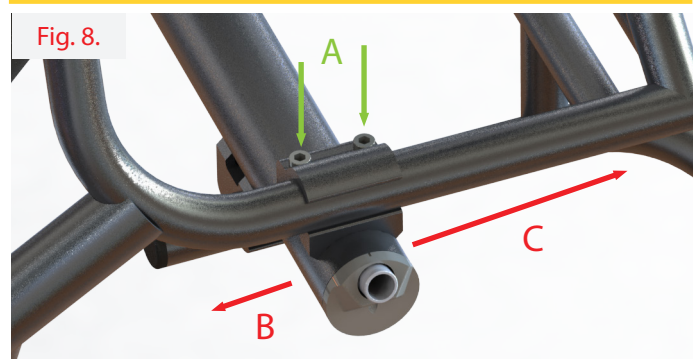

A = Ajustar posição
B = Para a frente

C = Para trás

Procedimento 5 - Rodas giratórias e garfos

As rodas giratórias à frente da cadeira de rodas desgastam-se como pneus de veículos e devem ser substituídos quando ficarem visivelmente desgastados ou com fissuras.

5.1: Mudar as rodas giratórias

Com as 2 chaves Allen de 4 mm do kit de ferramentas, remova 1 dos 2 parafusos no centro da roda giratória, como na Fig. 9. Remova o parafuso e faça deslizar o eixo da roda giratória com o outro parafuso ainda preso, registando os espaços e as suas posições. Instale a nova roda giratória e faça deslizar o eixo da roda através e prenda com o parafuso final.

5.2: Remover o garfo da roda giratória

Remova a tampa na parte superior da caixa da roda giratória. Com a chave de caixa do kit de ferramentas, desaperte e remova a porca de fixação. Deste modo, libertará o garfo da roda giratória. Registe os espaçadores e respetivas posições.

Fig. 9.



NOTA:

Os rolamentos das rodas giratórias devem ser instalados por um revendedor autorizado. Caso contrário, poderá invalidar a garantia das peças.

! CUIDADO:

NÃO substitua os garfos dianteiros das rodas giratórias ou as próprias rodas por outros de tamanho diferente que não o que foi originalmente fornecido com a cadeira.

A instalação do garfo da roda giratória ou da roda giratória de tamanho diferente poderá ter um efeito adverso no comportamento da cadeira e no equilíbrio do utilizador, causando ferimentos pessoais.

Procedimento 6 - Apoio para os pés

Poderá ser necessário ajustar o apoio para os pés quando utilizar a cadeira de rodas pela primeira vez, se as circunstâncias se alteraram ou as peças de fixação se soltarem. É importante verificar periodicamente a altura e ajustar, conforme necessário.

6.1: Ajustar a altura do apoio para os pés

Antes de ajustar, registe a altura atual ou peça e assinale, se necessário. Com uma chave Allen de 4 ou 5 mm do kit de ferramentas, desaperte os 2 parafusos em cada grampo, Fig. 10 (A). Reposicione os apoios para os pés na altura correta e aperte os parafusos firmemente.

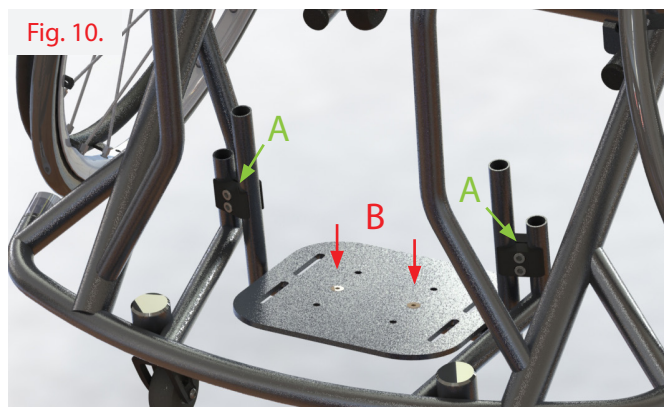

6.2: Ajustar o ângulo do apoio para os pés

Com um apoio para os pés de ângulo ajustável, desaperte os 2 parafusos do grampo no centro do apoio para os pés Fig. 10 (B), com a chave Allen de 4 mm e a chave de bocas de 10 mm do kit de ferramentas. Reposicione para o ângulo correto e aperte os parafusos firmemente.

Procedimento 7 - Proteções laterais

As proteções laterais apoiam o utilizador e evitam que as roupas fiquem sujas. Apesar de requererem pouca manutenção, a substituição descrita em baixo.

7.1: Proteções laterais de aparafusar

Remova as rodas traseiras. Com uma chave Allen de 4 mm do kit de ferramentas, desaperte os 3 parafusos nos grampos na proteção lateral. Para instalar, coloque todos os parafusos, mas não aperte até estarem todos em posição. Tenha cuidado para não apertar transversalmente os parafusos.

Fig. 11.

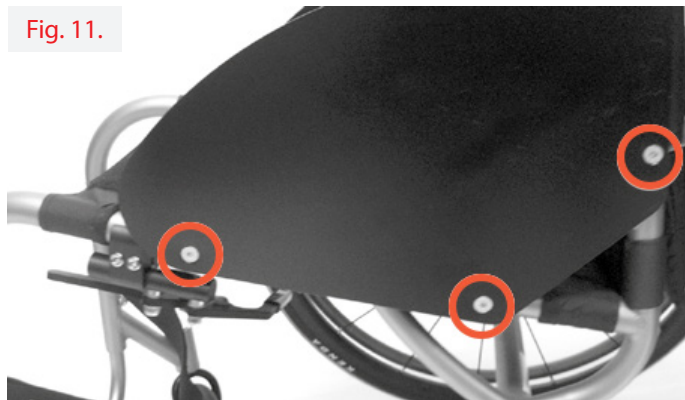

Procedimento 8- Encosto ajustável

8.1: Ajustamento da posição do encosto

Para ajustar a posição do encosto, remova as rodas traseiras. Com uma chave Allen de 4 mm do kit de ferramentas, desaperte os 3 parafusos nos grampos na proteção lateral Fig. 12 (A). Mova o encosto para a frente para aumentar a estabilidade e para trás para aumentar a inclinação. Depois de posicionar corretamente, instale novamente os parafusos e aperte-os, tendo cuidado para não apertar na transversal. Utilize a cadeira com cuidado como se fosse a primeira vez, para se adaptar à nova posição.

8.2: Ajustamento da altura do encosto

Para ajustar a altura do encosto, pressione os pinos nas barras do encosto, Fig. 12 (B), para libertar e mover as barras até prender os pinos no furo de ajustamento seguinte. Utilize a cadeira com cuidado como se fosse a primeira vez, para se adaptar à nova posição.

Fig. 12.

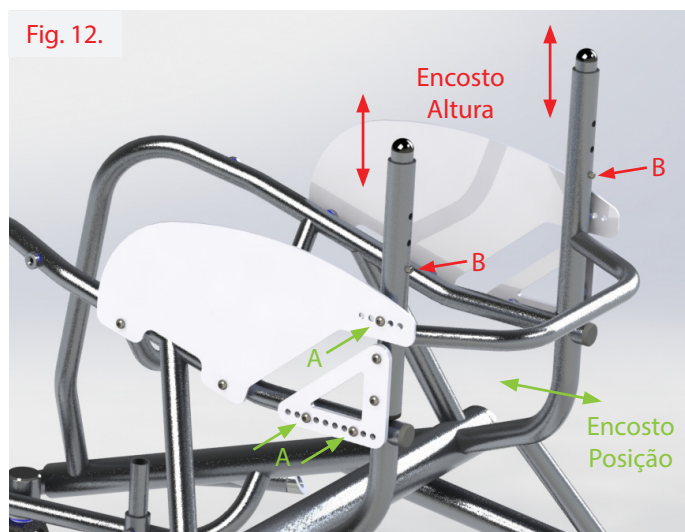

AVISO:

A posição do apoio para os pés, do tubo de abaulamento, encosto, assim como a tensão do forro do encosto estão diretamente associados à estabilidade da cadeira.

Qualquer alteração de uma ou de qualquer combinação de três poderá reduzir a estabilidade da cadeira. Tenha o MÁXIMO cuidado quando ajustar uma nova posição do assento pela primeira vez.

Dados técnicos - Club Sport

Descrição	Mín.	Máx.
Peso Máximo do Utilizador	N/D	125 kg**
Comprimento geral com apoio para as pernas (sem rodas)	520 mm	630 mm
Largura geral (largura do assento)	340 mm	440 mm
Altura quando dobrada (só para cadeiras com encostos dobráveis)	N/D	N/D
Massa total (com rodas)	9 kg	15 kg*
Massa a parte mais pesada (peso de transporte)	5 kg	11 kg*
Estabilidade estática em descida	N/D	N/D
Estabilidade estática em subida	N/D	N/D
Estabilidade estática lateral	N/D	N/D
Ângulo plano do assento	0°	45° de inclinação lateral
Profundidade efetiva do assento	300 mm	430 mm
Altura da superfície do assento na parte frontal	480 mm	530 mm
Ângulo do encosto	N/D	N/D
Altura do encosto	250 mm	300 mm
Distância do apoio dos pés ao assento	340 mm	470 mm
Apoio de pernas ao ângulo da superfície do assento	70° de ângulo	90° de ângulo
Distância do apoio de braços ao assento	N/D	N/D
Localização frontal da estrutura do apoio de braços	N/D	N/D
Diâmetro do aro da roda	24"	700c
Posição horizontal do eixo	25 mm	175 mm
Raio mínimo de viragem	270 mm	N/D

* Peso, excluindo objetos de terceiros ** 158 kg para estruturas "heavy duty"
Dimensões sujeitas a tolerâncias de fabrico

ITEM	FORÇA DE TORÇÃO
Barra de abaulamento	15 Nm
Altura do ajuste do apoio para os pés	10 Nm
Todos os restantes itens	15 Nm

NOTA:

A RGK Wheelchairs Ltd são personalizadas e criadas por medida para si, assim, a sua cadeira de rodas pode ter tamanhos superiores ou inferiores aos indicados.

Dados técnicos - Reciclagem/Eliminação

Antes de utilizar de novo a cadeira de rodas, deve prepará-la cuidadosamente. Todas as superfícies que entram em contacto com o utilizador devem ser limpas e tratadas com spray desinfetante.

A seguinte secção contém uma descrição dos materiais utilizados nas nossas cadeiras de rodas.

Alumínio: Estrutura, garfos das rodas giratórias, rodas, proteções laterais, descanso para os braços, apoio para os pés, aros manuais, sistemas anti-queda, estrutura, coberturas das placas para os pés

Aço: Estrutura, pontos de fixação, pinos do eixo de libertação rápida, apoio para os pés, sistemas anti-queda, rodas da estrutura, acessórios, bloqueios das rodas, coberturas dos apoios para os pés

Titânio: Estrutura, garfos das rodas giratórias, eixo de libertação rápida, acessórios, proteções laterais, sistemas anti-queda, estrutura, apoio para os pés

Plástico: Pegas, batentes das barras, rodas giratórias, coberturas dos apoios para os pés, almofadas dos braços

Desembalar: Sacos de plástico de polietileno, cartão

Estofa: Couro de algodão de poliéster tecido



A eliminação ou reciclagem deve ser feita por uma companhia de eliminação ou num local público próprio para o efeito. Também pode devolver a sua cadeira de rodas ao seu concessionário para eliminação (poderá ser aplicada uma taxa).

NOTA:

Medidas de higiene quando reutilizar:

Antes de utilizar de novo a cadeira de rodas, deve prepará-la cuidadosamente. Todas as superfícies em contato com o utilizador devem ser limpas com um spray de desinfecção.

Para tal, deve usar um desinfetante como autorizado/recomendado no seu país, para desinfetar rapidamente, com produtos à base de álcool, os produtos e dispositivos médicos que devem ser desinfetados rapidamente.

Tenha em conta as instruções do fabricante em relação ao desinfetante que vai usar.

Em geral, não é possível garantir a desinfecção completa das bainhas. Deste modo, e de acordo com as leis locais de proteção contra infeções, recomendamos que descarte da cadeira de rodas e correias traseiras com agentes ativos para evitar a contaminação com microbactérias.

Identificação / número de série

O número de série da sua cadeira de rodas por medida encontra-se na barra transversal debaixo do assento (Descrição de Produto J) ou na barra de abaulamento (Descrição de Produto H) ou no interior do forro do encosto (A).

Apresente a seguinte informação sempre que quiser encomendar peças de substituição.

Número de Série:
Nome:
Fornecedor:

Fig. 15.

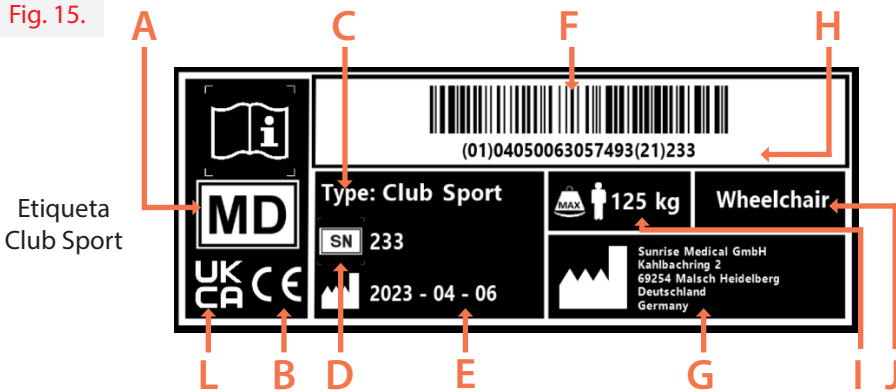

Informação na etiqueta da cadeira RGK

- A** - Dispositivo médico
- B** - Símbolo CE
- C** - Modelo
- D** - Número de Série
- E** - Data de Fabrico
- F** - Códigos de barras UDI
- G** - Morada de fabrico
- H** - Versão de UDI legível por humanos
- I** - Peso Máximo do Utilizador
- J** - Utilização prevista
- K** - Morada do importador
- L** - Marca UKCA
- M** - Pessoa responsável no Reino Unido / Representante suíço

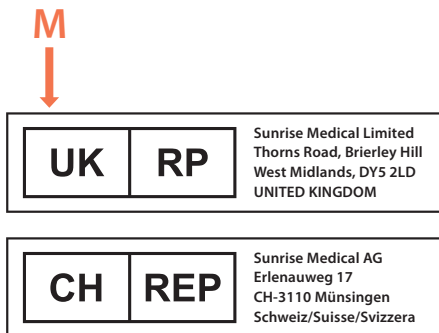

Garantia do fabricante

ESTA GARANTIA NÃO AFECTA DE FORMA ALGUMA OS SEUS DIREITOS LEGAIS.

Condições de garantia:

Ver o documento “Condições Gerais de Garantia” que acompanha este manual do utilizador. Também disponível em www.sunrisemedical.pt seção “Condições Gerais de Venda”.

Sunrise Medical S.r.l.
Via Riva, 20 – Montale
29122 Piacenza
Italia
Tel.: +39 0523 573111
Fax: +39 0523 570060
www.SunriseMedical.it

Sunrise Medical AG
Erlenauweg 17
CH-3110 Münsingen
Schweiz/Suisse/Svizzera
Fon +41 (0)31 958 3838
Fax +41 (0)31 958 3848
www.SunriseMedical.ch

Sunrise Medical AS
Delitoppen 3
1540 Vestby
Norge
Telefon: +47 66 96 38 00
post@sunrisemedical.no
www.SunriseMedical.no

Sunrise Medical AB
Neogatan 5
431 53 Mölndal
Sweden
Tel.: +46 (0)31 748 37 00
post@sunrisemedical.se
www.SunriseMedical.se

MEDICCO s.r.o.
H – Park, Heršpická 1013/11d,
625 00 Brno
Czech Republic
Tel.: (+420) 547 250 955
Fax: (+420) 547 250 956
www.medicco.cz
info@medicco.cz
Bezplatná linka 800 900 809

Sunrise Medical Aps
Mårkærvej 5-9
2630 Taastrup
Denmark
+45 70 22 43 49
info@sunrisemedical.dk
Sunrisemedical.dk

Sunrise Medical Pty. Ltd.
11 Daniel Street, Wetherill Park,
NSW 2164,
Australia
Phone: 9678 6600,
Orders Fax: 9678 6655, Admin Fax:
9831 2244. Australia
www.sunrisemedical.com.au

Sunrise Medical
North American Headquarters 2842
Business Park Avenue Fresno, CA,
93727, USA
(800) 333-4000
(800) 300-7502
www.SunriseMedical.com



Sunrise Medical GmbH
Kahlbachring 2-4
69254 Malsch/Heidelberg
Deutschland
Tel.: +49 (0) 7253/980-0
Fax: +49 (0) 7253/980-222
www.SunriseMedical.de

Sunrise Medical
Thorns Road
Brierley Hill
West Midlands
DY5 2LD
England
Phone: 0845 605 66 88
Fax: 0845 605 66 89
www.SunriseMedical.co.uk

Sunrise Medical S.L.
Polígono Bakiola, 41
48498 Arrankudiaga – Vizcaya
España
Tel.: +34 (0) 902142434
Fax: +34 (0) 946481575
www.SunriseMedical.es

Sunrise Medical Poland
Sp. z o.o.
ul. Elektronowa 6,
94-103 Łódź
Polska
Telefon: + 48 42 275 83 38
Fax: + 48 42 209 35 23
E-mail: pl@sunrisemedical.de
www.Sunrise-Medical.pl

Sunrise Medical B.V.
Groningenhaven 18-20
3433 PE NIEUWEGEIN
The Netherlands
T: +31 (0)30 – 60 82 100
F: +31 (0)30 – 60 55 880
E: info@sunrisemedical.nl
www.SunriseMedical.nl

Sunrise Medical HCM B.V.
Vossenbeemd 104
5705 CL Helmond
The Netherlands
T: +31 (0)492 593 888
E: customerservice@sunrisemedi-
cal.nl
www.SunriseMedical.nl
www.SunriseMedical.eu (Internation-
al)

Sunrise Medical SAS
ZAC de la Vrillonnerie
17 Rue Michaël Faraday
37170 Chambray-Lès-Tours
Tel : +33 (0) 2 47 55 44 00
Email: info@sunrisemedical.fr
www.sunrisemedical.fr

Sunrise Medical Canada Inc.
237 Romina Drive, Unit 3
Concord , Ontario L4K 4V3
Canada
Phone: 1-800-263-3390
Fax: 1-800-561-5834
www.SunriseMedical.ca



RGK Wheelchairs LTD.
Unit 8 A/B/C Ring Road Zone
2, Burntwood Industrial Estate,
Burntwood, Staffordshire, WS7 3JQ,
UK

Call: +44(0)1543 670 077
Email: info@rgkwheelchairs.com

