



MyWay+

Manual de Uso



Supporting
Children

¡Su nuevo Leckey MyWay+ está aquí!

MyWay+ es un dispositivo de movilidad vertical que provee apoyo para los niños que no pueden estar de pie o caminar de forma independiente, en posición vertical. Una vez apoyado en el producto, el armazón de ruedas permite a los niños impulsarse por su entorno utilizando sus extremidades inferiores. Este manual le muestra cómo puede usar rápida y fácilmente todas las funciones de MyWay+. Las instrucciones sobre la seguridad y el mantenimiento del producto garantizarán que disfrute del uso de este producto durante mucho tiempo.

Leckey MyWay+ viene parcialmente montado y su caja debe contener lo siguiente como estándar:



Si ha pedido alguno de los accesorios opcionales, estos también se incluirán en la caja. Los accesorios opcionales incluyen:



1. Sillín



2. Almohadilla para entrepiernas



3. Asa para usuario

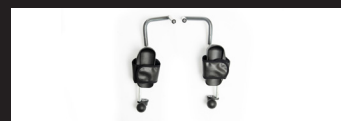

4. Asa para usuario Complex



5. Reposacabezas



6. Reposacabezas Complex



7. Asa para acompañante



8. Cinchas de Elevación



9. Sujeciones para Tobillos

Índice

01	Uso indicado	p.04
02	Declaración de conformidad	p.04
03	Advertencias y precauciones	p.04
04	Condiciones de la garantía	p.06
05	Registro del historial del producto	p.06
06	Registro de formación para el producto	p.06
07	Seguridad	p.07
08	Precauciones y contraindicaciones	p.08
09	Configuración / Características del Armazón Principal	p.09
10	Configuración / Características del Arnés	p.22
11	Configuración Accesorios / Características	p.32
12	Orden de Instalación Típica	p.44
13	Información sobre la limpieza y el cuidado	p.46
14	Inspección diaria del producto	p.47
15	Inspección anual del producto	p.48
16	Reemisión de productos Leckey	p.49
17	Mantenimiento del producto	p.49
18	Información técnica	p.50
19	Códigos de Productos y Accesorios	p.52



Por favor lea la siguiente guía e instrucciones antes de utilizar Leckey MyWay+.

Consulte también estas instrucciones antes de realizar cualquier ajuste en el dispositivo.

El incumplimiento de estas instrucciones de uso puede poner en riesgo al usuario.

Tenga en cuenta que estas instrucciones se han escrito de acuerdo con los diferentes componentes del producto: la configuración / características principales del armazón, la configuración / características del arnés y la configuración / características de los accesorios. No se han escrito en un orden específico de configuración / ajuste ya que esto dependerá del usuario individual. Lea estas instrucciones para familiarizarse con las características del producto y luego consulte la sección 12 para obtener una guía del orden de instalación típica.

1.0 Uso indicado

- MyWay+ es un dispositivo de movilidad vertical que da soporte a los niños que no pueden estar de pie o caminar de forma independiente, en una posición erguida y les permite moverse por su entorno.
- MyWay+ está destinado para niños y jóvenes con una discapacidad física o un retraso motor importante que les impida mantenerse de pie o caminar de manera independiente; a niños y jóvenes con parálisis cerebral (u otras afecciones equivalentes) en los niveles III - V del Sistema de clasificación de la función motora gruesa (que tengan suficiente amplitud de movimiento en las extremidades inferiores para poder caminar de manera pasiva o activa).
- El armazón MyWay+ de talla 1 es apto para usuarios de hasta 25 kg y una altura de hombros de 870 mm; el armazón de talla 2 es apto para usuarios de hasta 50 kg y una altura de hombros de 1190 mm; y el armazón de talla 3 es apto para usuarios de hasta 80 kg y una altura de hombros de 1490 mm.

Consulte la sección 8.0 Contraindicaciones/ Precauciones' para obtener más información.

2.0 Declaración de conformidad

MyWay+ está clasificado como dispositivo médico de clase I bajo las regulaciones de la UE y del Reino Unido. Como fabricante con responsabilidad única, James Leckey Design Ltd declara que este producto, Leckey MyWay+, cumple con los requisitos establecidos por la Directiva 93/42/EEC, el Reglamento de dispositivos médicos 2017, la Normativa de dispositivos médicos del Reino Unido 2002 y la normativa EN 12182 sobre Productos técnicos de apoyo para personas con discapacidad y métodos de ensayo.

Aviso al usuario y/o paciente: Cualquier incidente grave que se haya producido en relación con el dispositivo debe notificarse al fabricante y a la autoridad competente del estado miembro en el que esté establecido el usuario y/o el paciente. NOTA: Información general para el usuario. No seguir estas instrucciones puede resultar en daños físicos, daños al producto o daños para el medio ambiente.

3.0 Advertencias y precauciones

3.1 Advertencia | De Peligro de Caída

- No utilice nunca el producto en una superficie inclinada de más de 5 grados o en un terreno irregular o accidentado.
- Frene siempre las ruedas antes de colocar al usuario en el producto.
- Posible peligro de vuelco para los usuarios con la altura máxima para cada tamaño de armazón, cuando el usuario es capaz de levantar el armazón del suelo. Debe realizarse una evaluación de riesgos para determinar la idoneidad del usuario.

3.2 Advertencia | Peligro de atraparse los dedos

- Asegúrese de que el usuario o el cuidador no toquen ninguna bisagra, junta móvil o giratoria que no esté bloqueada.
- Mientras el usuario está en el producto, el cuidador debe esforzarse por mantener los ajustes del producto al mínimo.
- Tenga cuidado al tensar las cinchas.

3.3 Advertencia | Seguridad del usuario

- Las transferencias del usuario desde y hacia el producto deben realizarse con el equipo y el personal adecuado.
- Deje un espacio adecuado para el movimiento del niño y de los cuidadores durante la transferencia.
- Asegúrese de que el arnés y las cinchas de seguridad sobre los hombros estén bien colocados.
- Si el usuario muestra cualquier forma de angustia, retírelo del producto tan rápido como sea posible de forma segura.
- Los usuarios no deben quedar desatendidos en ningún momento mientras utilizan el equipo de Leckey.

- Asegúrese de que durante el uso del producto y las transferencias las cinchas estén suficientemente separadas del cuello del usuario, para evitar cualquier riesgo de estrangulamiento.

3.4 Precaución | Peligro de atrapamiento de dedos

- Mientras el usuario está en el producto, el cuidador debe esforzarse por mantener los ajustes del producto al mínimo.
- Al montar o ajustar la posición de los componentes del MyWay+, tenga cuidado de no atraparse los dedos al colocarlos y apretar las piezas de fijación.
- Durante el montaje y ajuste del producto, el cuidador debe evitar el riesgo de pellizcarse los dedos en las bisagras, juntas o piezas giratorias del producto.
- Durante los traslados y ajustes, el cuidador debe evitar el riesgo de pellizcarse los dedos con las hebillas.

3.5 Precaución | Verificaciones Diarias

- Debe verificar MyWay+ a diario antes de su uso para asegurarse de que el arnés, la unidad de soporte, el armazón y los accesorios sean seguros para el usuario.

3.6 Precaución | Limpieza

- Limpie MyWay+ regularmente para evitar la acumulación de suciedad. La suciedad acumulada puede desgastar prematuramente los componentes de la tela y favorecer la corrosión de MyWay+. Utilice únicamente limpiadores domésticos no abrasivos y paños húmedos, no utilice agua corriente en la tapicería mientras esté unida al MyWay+. Consulte la Sección 13 del manual de instrucciones.

3.7 Precaución | Limpieza Con Mangueras A Presión

- No deben utilizarse lavadoras a presión para limpiar el producto. Pueden utilizarse mangueras sólo para limpiar las ruedas para exteriores.

3.8 Precaución | Al desechar el producto

- Cuando deseche el producto en un vertedero comunitario, el armazón y los componentes eléctricos deben eliminarse por separado.

3.9 Precaución | Uso

- Antes de utilizarlo, deje que el producto se aclimate a la temperatura ambiente durante dos (2) horas.

4.0 Condiciones de la garantía

Ver el documento “Condiciones Generales de Garantía” que acompaña a este manual de usuario. También disponible en www.sunrisemedical.es apartado “Condiciones Generales de Venta”

5.0 Registro del historial del producto

Su producto Leckey está clasificado como un dispositivo médico de Clase 1 y, como tal, solo debe prescribirse, prepararse o volver a emitirse por una persona técnicamente competente que haya sido entrenada en el uso de este producto. Leckey recomienda que se mantenga un registro escrito para proporcionar detalles de todas las configuraciones, inspecciones de reemisión y verificaciones anuales de este producto.

6.0 Registro de capacitación del producto (Padres, maestros y cuidadores)

Su producto Leckey se clasifica como dispositivo médico de clase 1 y como tal Leckey recomienda que a los padres, maestros y cuidadores que utilizan el equipo se les debe poner al tanto de las siguientes secciones de este manual de uso por una persona técnicamente competente:

7.0 Seguridad

8.0 Precauciones y contraindicaciones

9.0 Configuración / Características del Armazón Principal

10.0 Configuración / Características del Arnés

11.0 Configuración Accesorios / Características

12.0 Orden de Instalación Típica

13.0 Información sobre la limpieza y el cuidado

14.0 Inspección diaria del producto

Leckey recomienda que se mantenga un registro escrito de todas las personas que hayan recibido formación en el uso correcto de este producto.

7.0 Seguridad

- Lea siempre las instrucciones de uso antes de utilizar el producto.
- Los usuarios no deben quedar desatendidos en ningún momento mientras utilizan el equipo de Leckey.
- Utilice únicamente componentes aprobados por Leckey con su producto. No modifique nunca el producto de ninguna manera. El incumplimiento de las instrucciones puede poner en peligro al usuario o al proveedor de cuidados e invalidará la garantía del producto.
- Si tiene alguna duda sobre el uso seguro de su producto o si alguna pieza falla, por favor deje de usar el producto y póngase en contacto con el distribuidor autorizado donde adquirió el producto lo antes posible.
- Realice todos los ajustes posicionales pertinentes y asegúrese de que estén bien sujetos antes de colocar al usuario en este producto.
- Nunca deje el producto en una superficie inclinada de más de 5 grados. Recuerde siempre bloquear todas las ruedas.
- Solo agarre el armazón o use el accesorio de asa para acompañante para dirigir y mover el producto de un área a otra.
- Nunca use la unidad de soporte superior ni ningún accesorio para este fin.
- El producto contiene componentes que pueden suponer un riesgo de asfixia para los niños pequeños. Siempre verifique que las perillas y pernos de cierre que se encuentran al alcance del usuario estén ajustados y seguros en todo momento.
- Limpie el producto regularmente. No utilice limpiadores abrasivos. Realice revisiones de mantenimiento regularmente para asegurarse de que su producto esté en buenas condiciones.
- Verifique que todos los componentes que soportan peso estén completamente asegurados antes de retirar el soporte manual o de elevación; por ejemplo, el sillín, las hebillas o cordones que sujetan el arnés al armazón y las cinchas de los hombros.
- Las hebillas blancas deben asegurarse primero y abrirse por última vez durante la instalación y salida del dispositivo. Las hebillas blancas soportan el peso del niño si éste no puede sostenerse por medio de sus piernas.
- Si las cinchas de la ingle no se han ajustado de forma segura, el niño puede resbalarse un poco hacia abajo, dentro del arnés.

Si esto ocurre, el arnés se incrusta en las axilas del niño, por lo que deberá volver a colocarlo con mayor seguridad. El sillín proporciona soporte adicional si es necesario.
- Si levanta al niño del dispositivo, asegúrese de que las cinchas de la ingle estén bien sujetas.
- El incumplimiento de las instrucciones para el usuario puede poner al niño en riesgo.
- El producto debe almacenarse cuidadosamente y no usarse si alguna parte está defectuosa.
- Preguntar al niño si es necesario algún ajuste posicional que sea compatible con el dispositivo.

- Los productos Leckey cumplen con la regulación de seguridad contra incendios de acuerdo con EN12182. MyWay+ cumple con las normas de seguridad de acuerdo con EN1021-1; sin embargo, el producto contiene componentes de plástico y, por lo tanto, debe mantenerse alejado de todas las fuentes directas de calor, incluidas las llamas, los cigarrillos y los calentadores eléctricos y de gas.
- El producto está diseñado para uso en interiores y exteriores en superficies lisas y niveladas. El producto no es adecuado para uso en terrenos desiguales o accidentados. Cuando no esté en uso, el producto debe almacenarse en un lugar seco que no esté expuesto a temperaturas extremas. La temperatura segura de funcionamiento del producto es de +5° a +40° Celsius.

8.0 Precauciones y contraindicaciones

Contraindicaciones

MyWay+ no debe usarse en niños con las presentaciones clínicas que se indican a continuación:

- Niños con una discrepancia significativa en la longitud de las piernas, lo que impide el contacto recíproco con el suelo al pisar.
- Niños que experimentan molestias asociadas con el posicionamiento dentro o fuera del dispositivo donde esto no se puede resolver con el ajuste del soporte o del posicionamiento.

Heridas abiertas o cicatrizantes bajo áreas de presión, incluidos el tronco, la ingle y los hombros.

Precauciones

MyWay+ puede no ser adecuado para niños con las siguientes presentaciones:

- Niños con movimiento distónico grave que presenta un riesgo de manipulación manual para el niño y el cuidador al meter y sacar al niño del producto.
- Niños que utilizan un respirador portátil.
- Niños con antecedentes de fracturas frecuentes (por ejemplo, osteogénesis imperfecta o enfermedad de los huesos frágiles).
- Niños con dispositivos alimentados a través de la pared abdominal, como PEG y gastrostomía.
- Niños con dispositivo abdominal in situ, como bomba de baclofeno.
- Niños con espina bífida o lesiones que sobresalen a lo largo de la columna
- Niños con función respiratoria comprometida, que podrían experimentar un mayor esfuerzo respiratorio debido al ajuste del arnés.
- Niños con dificultades de aprendizaje importantes o problemas de comportamiento que presenten riesgo de lesiones para el niño y, o para el cuidador.
- Niños con escasa o nula actividad muscular o movimiento de sus extremidades inferiores.

Todas las precauciones y contraindicaciones se toman a discreción del padre o médico que prescribe el producto. Leckey recomienda que un especialista clínico con formación y experiencia esté presente durante la evaluación inicial, la instalación, las configuraciones y las re-emisiones para minimizar el riesgo.

9.0 Instalación / Características del Armazón Principal

9.1 Armazón | Despliegue del Armazón

- Saque el armazón de la caja y colóquelo en una superficie plana y estable, manteniéndolo en la misma posición en que estaba empaquetado dentro de la caja, es decir, como se muestra en la imagen a continuación.



Advertencia: al levantar el armazón, cumpla con los procedimientos normales de manejo y movimiento

- De pie en la base en forma de “U” del armazón. Tire de ambos gatillos.



Advertencia: los dedos deben colocarse en los gatillos como se muestra, para evitar la posibilidad de pellizcárselos.



- Lleve las patas delanteras del armazón hacia adelante, lejos de usted (en la dirección de las flechas), enganche las ruedas delanteras hasta que las piernas estén completamente extendidas. Suelte los dos gatillos.



Advertencia: si el rectángulo rojo es visible en los gatillos una vez que se han liberado, las patas del armazón no se han bloqueado por completo.



Advertencia: para verificar si las patas del armazón están completamente bloqueadas, levante el armazón hacia arriba, si las patas no se balancean o caen, etc., el armazón y las patas están en la posición correcta. Si las piernas se balancean o caen, debe reposicionar las piernas.

9.2 Armazón | Plegando el Armazón

- Póngase de pie detrás de las patas traseras del armazón.
- Frene ambas ruedas traseras; consulte la sección 9.6 'Aplicar / Liberar de Frenos' para obtener instrucciones.
- Tire de ambos gatillos.



Advertencia: los dedos deben colocarse en los gatillos como se muestra, para evitar la posibilidad de pellizcárselos.

- Lleve el armazón hacia atrás, hacia usted (en la dirección de la flecha), hasta que las patas delanteras se hayan doblado hacia abajo sobre las patas traseras. Suelte los dos gatillos.



Advertencia: nunca doble el armazón sin quitar primero la unidad de soporte superior. Tenga en cuenta que esto es aplicable a los tamaños 2 y 3 solamente, porque la unidad de soporte superior no se pliega en el tamaño 1.



9.3 Unidad de Soporte Superior | Manejo de la Unidad de Soporte Superior

- Asegúrese de que la altura total esté ajustada a su posición más alta; **consulte la sección 9.12 'Ajuste de altura general'**.



- Coloque una mano debajo de la palanca gris de la unidad.
- Mantenga la palanca gris en la unidad con la otra mano.



Nota: esta sección solo se aplica a los tamaños 2 y 3 ya que la unidad de soporte superior no se separa en el tamaño 1.

Advertencia: la unidad de soporte superior pesa 11 kg.

Mantenga la unidad de soporte superior cerca de su cuerpo y cumpla con los procedimientos normales de manejo y movimiento.

9.4 Unidad de Soporte Superior | Colocación de la Unidad de Soporte Superior en el Armazón

- Asegúrese de que se hayan aplicado los frenos a todas las ruedas - **ver sección 9.6 'Aplicar / liberar frenos' para obtener instrucciones.**
- Alinee la fijación de la columna en la unidad de soporte superior con la ranura del receptor en el armazón. **A**
- Asegúrese de que las cinchas de en la unidad de soporte superior estén colocadas frente al tubo del armazón y no estén detrás de él. **B**
- Luego, suelte la unidad de soporte superior hacia abajo en la ranura del receptor. La palanca gris en la unidad de soporte superior debería voltearse automáticamente en su lugar. Si esto no sucede, simplemente presione la palanca hacia abajo. Para verificar si la unidad de soporte superior está enganchada correctamente, levante la unidad de soporte hacia arriba. El armazón debería comenzar a levantarse del suelo si está correctamente enganchado.

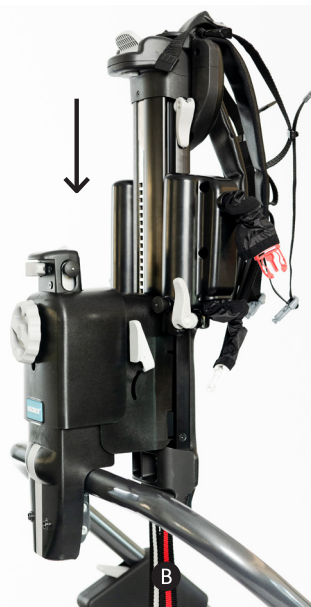

Advertencia: cuando una la unidad de soporte superior, asegúrese de que las manos estén colocadas de acuerdo con la guía en 9.2 'Manejo de la unidad de soporte superior'. No sostenga la unidad alrededor de la parte inferior.

Advertencia: si el producto necesita ser levantado una vez que la unidad de soporte superior ha sido fijada al armazón, asegúrese de cumplir con los procedimientos de movimiento y manipulación normales debido al peso del producto.

9.5 Unidad de Soporte Superior | Separación de la Unidad de Soporte Superior del Armazón

- Asegúrese de que la altura total esté ajustada a su posición más alta; **consulte la sección 9.12 ‘Ajuste de Altura General’.**
- Asegúrese de que se hayan aplicado los frenos a todas las ruedas; **consulte la sección 9.6 “Aplicación / liberación de frenos” para obtener instrucciones.**
- Si las cinchas están unidas a los clips en la parte inferior del armazón, asegúrese de que las cinchas se liberen antes de intentar separar. **A**
- Coloque una mano sobre la unidad, debajo de la palanca gris **B** tire hacia fuera y sujete el asa gris con la otra mano **C**.
- Levante la unidad de soporte superior fuera de la ranura del receptor del armazón.



Advertencia: no intente desmontar la unidad de soporte superior mientras el usuario esté dentro del producto. Asegúrese de que el usuario haya sido transferido fuera del producto primero.

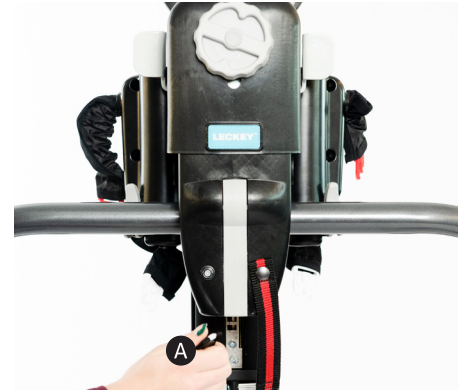

MYWAY+ ES ADECUADO PARA USUARIOS DE HASTA:

Peso máximo de

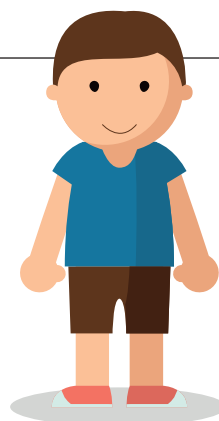

y altura del hombro de **1490 MM** acomodado por el Tamaño 3



Al acercarse a estos límites, se debe realizar una evaluación de riesgos para juzgar la idoneidad del producto de tamaño 3 para un usuario.

El armazón de talla 1 es apto para usuarios de hasta 25 kg y una altura de hombros de 870 mm; el armazón de talla 2 es apto para usuarios de hasta 50 kg y una altura de hombros de 1190 mm; y el armazón de talla 3 es apto para usuarios de hasta 80 kg y una altura de hombros de 1490 mm.



El producto es adecuado para uso en interiores y exteriores en superficies lisas y niveladas. No use el producto en terrenos desiguales o accidentados. Los posibles entornos de uso deben evaluarse para garantizar la seguridad del usuario.

9.6 Ruedas | Aplicación / Liberación de Frenos

- Para aplicar los frenos, coloque el pie en el pedal del freno. Presione el pedal **A** del freno una vez hasta que escuche un clic, luego presione una vez más. **B**
- Para soltar los frenos, toque la parte superior del pedal de freno con el pie para que el pedal vuelva a su posición original.



Advertencia: Las cuatro ruedas deben tener aplicados los frenos y el bloqueo de dirección al transferir al usuario desde y hacia el producto. Esto también se aplica cuando se realizan ajustes a las ruedas y el usuario está en el producto; esto asegurará que el armazón / usuario no se muevan inesperadamente.

9.7 Ruedas | Característica de Bloqueo Direccional

- Para aplicar el bloqueo de dirección, desplace la perilla del bloqueo de dirección hacia arriba hasta que escuche un clic **A**. Luego gire la rueda delantera moviendo el armazón hasta que escuche otro clic: la rueda delantera ya se ha bloqueado en su posición. **B**



- **Nota** – al aplicar el bloqueo direccional a las cuatro ruedas, se restringirá al armazón a una dirección recta hacia adelante solamente. **A** La aplicación de bloqueo direccional en ambas ruedas traseras evitará el movimiento excesivo de lado a lado del armazón por parte del usuario, pero, aun así les permite la libertad de dirigir el dispositivo. **B**

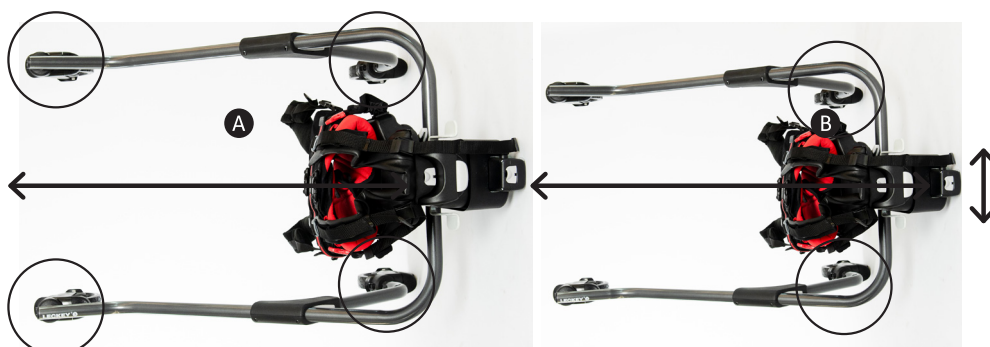

- *Desplácese lateralmente, aplique el bloqueo de dirección y oriente las cuatro ruedas hacia una misma dirección lateral. Esto permitirá el uso del desplazamiento lateral en ambas direcciones de movimiento, izquierda y derecha, así como el uso de las funciones de antivuelco y resistencia.
- Para soltar el bloqueo de dirección, presione el pedal de freno **A** hasta que se oiga un clic y vuelva a su posición inferior. A continuación, gire ligeramente la rueda delantera para comprobar que se mueve libremente.



9.8 Ruedas | Función Anti-Roll Back

- Asegúrese de que la función de bloqueo direccional / anti-roll back se haya aplicado a ambas ruedas traseras; **consulte la sección 9.7 “Función de bloqueo de dirección” para obtener más información.**
- Para aplicar el bloqueo, mueva el control deslizante gris situado en el lateral de la rueda hacia el icono de la flecha de dirección uno hasta el tope. **A** Anti-roll back debe aplicarse a por lo menos 2 ruedas. Solo funcionará en las ruedas a las que se ha aplicado.
- Para liberar el bloqueo, mueva el control deslizante gris situado en el lateral de la rueda hacia el icono de la flecha de dirección dos hasta el tope. **B**



NOTA- Se puede oír un sonido de clic cuando el armazón está en movimiento después de que se haya aplicado la función anti roll back - esto es normal y no es motivo de preocupación.

9.9 Ruedas | Característica de Resistencia

- Para aplicar resistencia a las ruedas delanteras, desplace el control deslizante gris situado en el lateral de la rueda hacia el icono ‘+’; cuanto más desplace el control hacia el icono ‘+’, mayor será la resistencia. **A**
- Para eliminar resistencia a las ruedas delanteras, desplace el control deslizante gris situado en el lateral de la rueda hacia el icono ‘-’; cuanto más desplace el control hacia el icono ‘-’, menor será la resistencia. **B**
- La resistencia se puede aplicar de forma independiente a cada rueda para adaptarse a los requisitos del usuario, por ejemplo, la resistencia se puede aplicar a las ruedas laterales izquierda o derecha solo para un usuario asimétrico; o la resistencia se puede aplicar igualmente a las cuatro ruedas.



Nota: Si le preocupa que el usuario se mueva demasiado rápido en el producto y existe un riesgo potencial de colisión / lesión, aplique la función de resistencia.

9.10 Ajustes de la Unidad de Soporte Superior | Ajuste Fino de Altura

Nota: esta sección solo se aplica a los tamaños 2 y 3.

- Sujete las dos asas de ajuste fino. **A**
- Empuje las asas de ajuste hacia abajo hasta que escuche un clic **B**, luego tire de las asas hacia arriba hasta que escuche un clic y viceversa, hasta que alcance la posición deseada. La altura fina solo se puede ajustar hacia arriba en incrementos de 10 mm.
- Si termina con movimiento descendente, las asas de ajuste estarán orientadas hacia afuera: asegúrese de que las asas estén empujadas hacia arriba, fuera del alcance. **C**

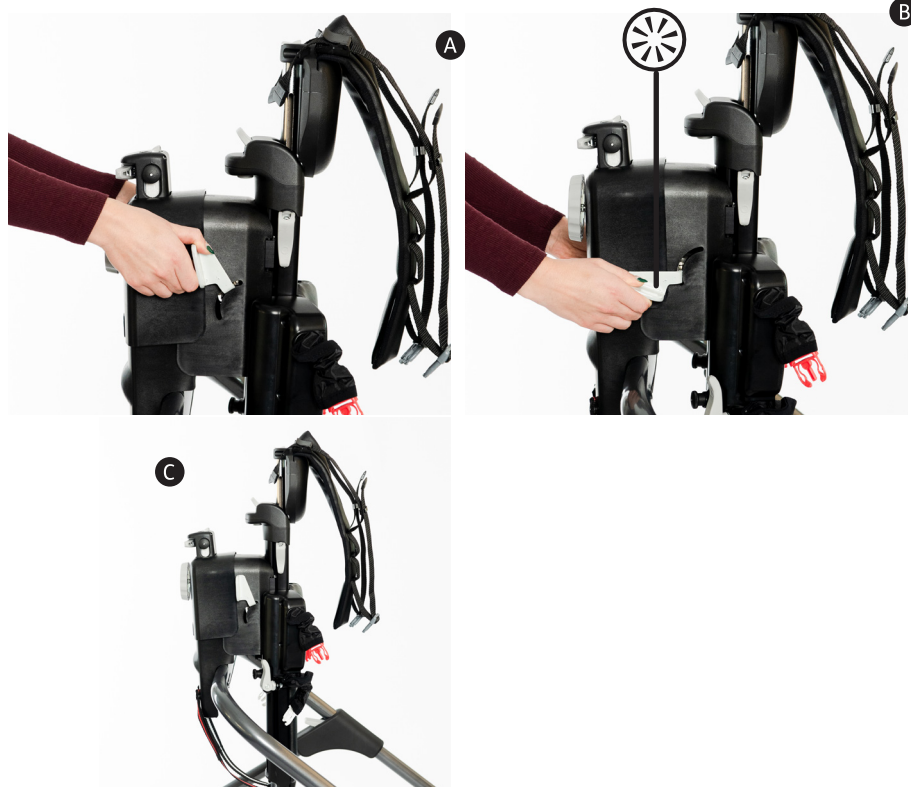

Nota: la altura fina solo se puede usar para aumentar la altura, no se puede usar para reducir la altura.

Nota: si encuentra que el ajuste del ángulo prono es difícil, pregúntele al usuario si puede soportar parte de su peso o pídale a otra persona que le ayude y soporte el peso corporal del usuario.

9.11 Ajustes de la Unidad de Soporte Superior | Ángulo Prono

- Para aumentar el ángulo de inclinación, gire el botón hacia la izquierda. Se pueden lograr hasta 10° de ajuste de ángulo. **A**
- Para disminuir el ángulo de inclinación, gire la perilla hacia la derecha. **B**

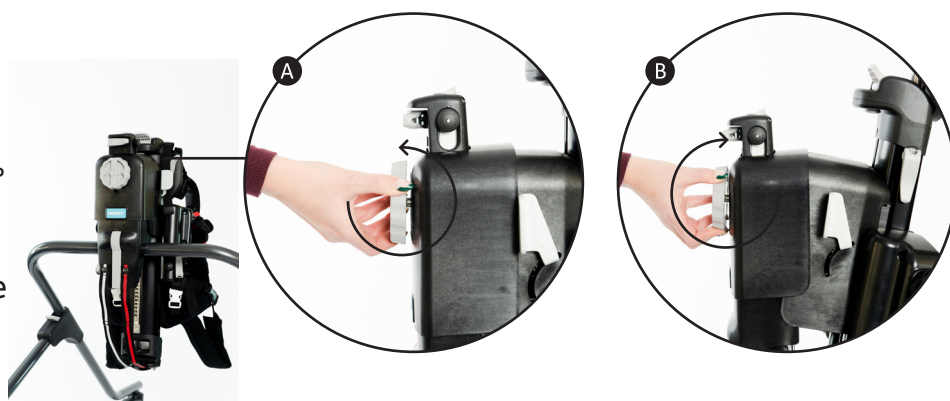

Advertencia: una vez que la perilla de ajuste del ángulo prono alcanza su límite hacia la derecha o la izquierda, no fuerce la perilla más.



Nota: si encuentra que el ajuste del ángulo prono es una tarea difícil, pregúntele al usuario si puede soportar parte de su peso o pídale a otra persona que le ayude y soporte el peso corporal del usuario.

Nota: ángulo prono se puede ajustar con el usuario en el producto.

9.12 Ajustes de la Unidad de Soporte Superior | La altura general



- Para ajustar la altura total, coloque el dedo índice en el botón **A** y presiónelo. A continuación, coloque el pulgar en la palanca **B** y pulse hacia abajo. La columna se moverá hacia arriba y hacia abajo, una vez que haya alcanzado la posición deseada, suelte la palanca y el botón. Tenga en cuenta que, una vez que se accionan el botón y la palanca, es posible que tenga que levantar ligeramente hacia arriba antes de que se ajuste la columna.



Nota: para operar el ajuste de altura general, las asas de altura fina deben estar en su posición vertical y plegada. La altura total no puede ajustarse si estas asas están orientadas hacia afuera (horizontal).



Advertencia – no opere el ajuste de altura general mientras el usuario esté en el producto.

9.13 Ajustes de la Unidad de Soporte Superior | Ajuste de los Puntos de Conexión del Arnés

- Hay un botón por encima de cada una de las cinchas; cada botón corresponde a la cincha debajo de ella. Cada cincha también corresponde a las hebillas de colores correspondientes, es decir, la cincha roja corresponde a las hebillas rojas y la cincha blanca corresponde a las hebillas blancas. Las cinchas controlan el posicionamiento de la hebilla. **A**
- Para liberar las cinchas y las hebillas, presione uno de los botones **A** y tire de la hebilla correspondiente. **B** Solo necesita tirar de un lado para liberar las dos hebillas del mismo color **C**. Luego repita el proceso usando el otro botón. Las cinchas y las hebillas ahora están listas para que el arnés se sujete al armazón.

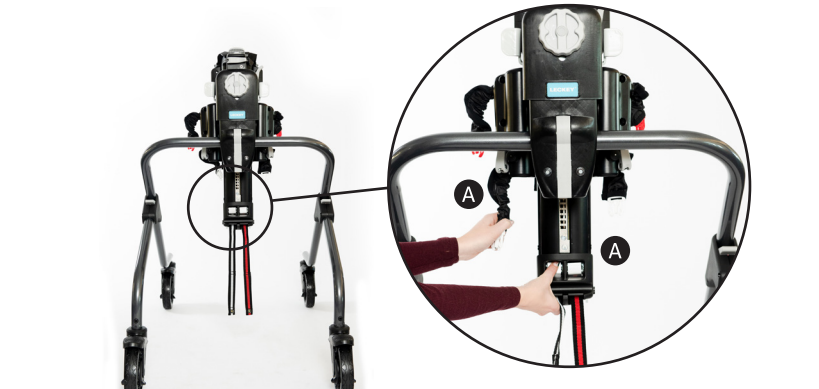

9.14 Ajustes de la Unidad de Soporte Superior | Ajuste de los Puntos de Conexión del Arnés

- Una vez que el niño está en el armazón y el arnés se ha sujetado a la unidad de soporte superior por las hebillas (ver sección 10.5 “Fijación del arnés al armazón”), tire de cada cincha para ajustar las cinchas de la hebilla y tire del niño / del arnés más cerca del armazón.

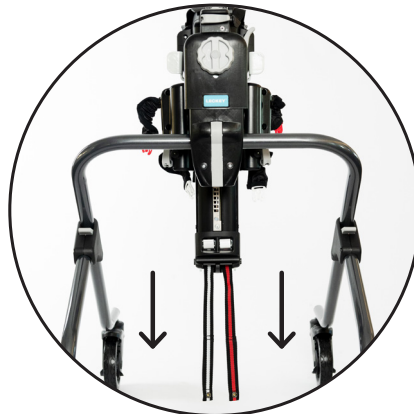

- Si el armazón está a una altura baja y las cinchas cuelgan hacia abajo, puede sujetarlas a los clips en la parte inferior del armazón; esto asegura que las cinchas estén fuera del alcance.

Si está utilizando el producto con un niño más grande y las hebillas no necesitan mucho ajuste, las cinchas pueden colgar a una altura en la que no es posible colocarlas en la parte inferior del armazón; esto no es motivo de preocupación. Las cinchas no necesitan ser recortadas si no estorban.



Advertencia: Solo tire de las cinchas colocando las manos en los lazos - no use los pies.

Cuando una el arnés al armazón, asegúrese de que los cuatro puntos de conexión estén sujetos.



Nota - Se necesita bastante fuerza para tirar de las cinchas. Si considera que el ajuste es difícil, pregúntele al usuario si puede soportar parte de su peso o soporte al usuario por medio de una grúa.

9.15 Ajustes de la Unidad de Soporte Superior | Ajuste de la Altura del Hombro

- Gire la palanca gris hacia **A** arriba, deslice la unidad del hombro hacia arriba o hacia abajo hasta alcanzar la posición deseada.



- Una vez que la unidad del hombro esté en la posición deseada, voltee la palanca gris hacia abajo nuevamente para bloquearla.

10.0 Montaje del Arnés/ Características



Advertencia: se debe realizar una evaluación de riesgos para garantizar que se use el tamaño correcto de arnés.

10.1 Preparación del Arnés

- Ponga el arnés en una superficie plana (con las hebillas de colores hacia arriba) por ejemplo una base plana. El arnés debe abrirse totalmente soltando el tirante del corsé en el centro de la espalda. **A**



- La cincha de cinturón rayada se puede plegar hacia atrás y sujetarse al Velcro; esto mantiene la cincha en su lugar y garantiza que no haya obstrucciones al colocar el arnés. **A**



- De la vuelta al arnés (el interior de color debe mirar hacia arriba) y asegúrese de que las tiras de la ingle estén rectas. El arnés ahora está listo para usar.



10.2 Poniendo el Arnés | Acostado

- Coloque al usuario sobre una base plana en una posición lateral acostado. **A**
- Coloque el arnés debajo del usuario utilizando una técnica de rodadura, con el borde inferior del arnés justo encima de la parte superior de la pelvis (alrededor de 2-3 cm). El usuario debe estar acostado en el centro del arnés abierto una vez que haya terminado de colocar el arnés. **B**



- Superponga el arnés un mínimo de 8 a 10 cm para asegurarlo alrededor de la cintura del usuario; compruebe que los bordes de superposición queden derechos. La pestaña de color sirve como un indicador para mostrar si la envoltura exterior está en la posición correcta. **A**

- Conecte las cinchas de la ingle de forma segura con las hebillas negras. **B**
- Ajuste la tensión según sea necesario tirando de las cinchas negras en la cincha de la ingle. **B**



- Sulte la cincha del cinturón de rayas **A**, tire del frente del usuario y asegúrelo para aumentar el soporte alrededor del tronco y crear un efecto de “abrazo”. **B**
- Conecte las cinchas situadas encima y debajo de la cinta de rayas, que actúa como cinturón, usando las hebillas negras. **C** Si fuese necesario, ajuste el largo de las cinchas.

- Verifique que el arnés contenga la parte superior de la pelvis del usuario mientras permite el movimiento de la cadera.



10.3 Poniendo el Arnés | Bipedestación



Advertencia: colocar el arnés en bipedestación sólo puede ser posible si el usuario puede soportar su propio peso con sus piernas.

- Siente al usuario en un asiento y frente a usted contra un soporte, por ejemplo, sofá u otra superficie firme. **A**
- Superponga el arnés un mínimo de 8 a 10 cm para asegurarlo alrededor de la cintura del usuario; compruebe que los bordes de superposición queden derechos. La pestaña de color sirve como un indicador para mostrar si la envoltura exterior está en la posición correcta. **B**

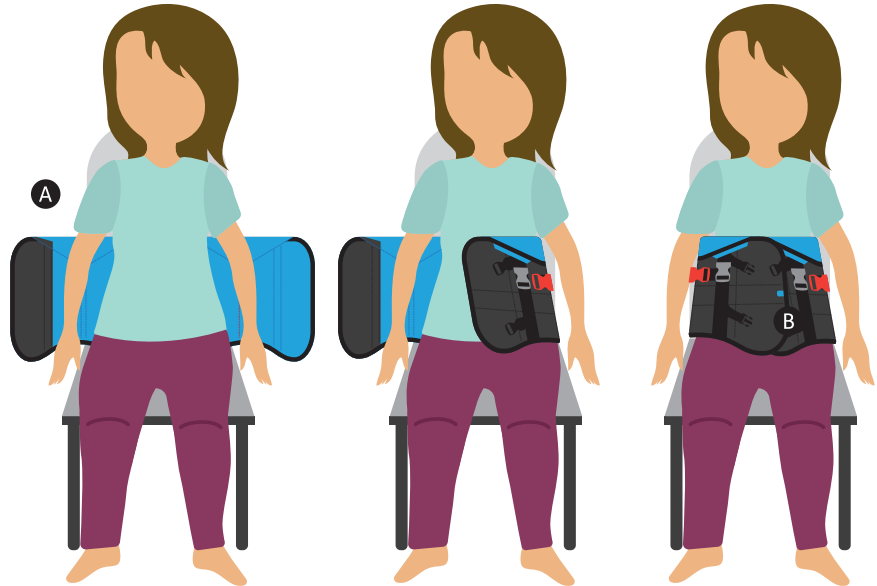

- Conecte las cinchas de la ingle de forma segura con las hebillas negras. Ajuste la tensión según sea necesario tirando de las cinchas negras. **A**
- Suelte la cincha del cinturón de rayas, tire del frente del usuario y asegúrelo para aumentar el soporte alrededor del tronco y crear un efecto de “abrazo”. **B**
- Conecte las cinchas situadas encima y debajo del cinturón de rayas. Asegure las hebillas negras **C**. Si fuese necesario, ajuste el largo de las cinchas.
- Verifique que el arnés contenga la parte superior de la pelvis del usuario mientras permite el movimiento de la cadera.

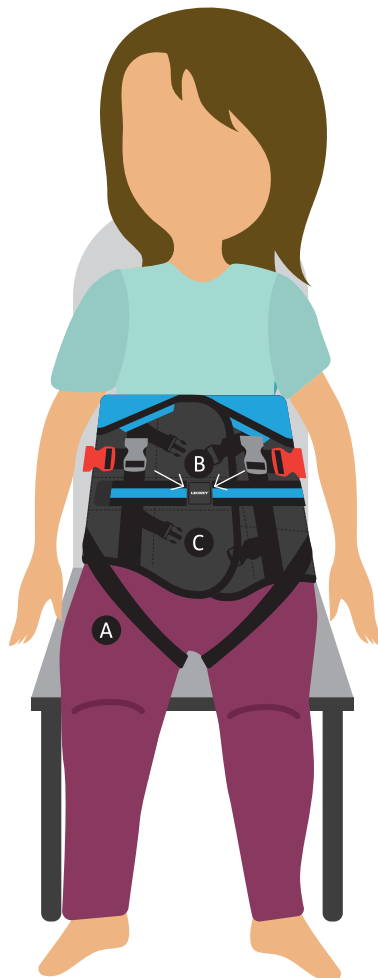

Advertencia - si el arnés resbala durante su uso, puede que no esté bien asegurado. Comience el proceso otra vez y vuelva a colocar el arnés de nuevo en vez de tratar de corregir esto cuando el usuario está en posición vertical.

Se recomienda que los controles de precaución normales evalúen al usuario durante / después del uso del arnés con respecto a la irritación potencial de la piel.

Se recomienda que los controles de precaución evalúen al usuario durante / después del uso del dispositivo en el caso improbable de que pueda experimentar una insuficiencia respiratoria.

Nunca deje a un usuario desatendido mientras esta sobre una base plana.

Nunca utilice un arnés dañado o desgastado.

10.4 Traslado del usuario desde y hacia el armazón



Advertencia: al mover al usuario al o del dispositivo, es importante adherirse a los procedimientos normales de movimiento y manipulación.

Se requieren dos cuidadores para las transferencias.

Transferir de Pie al Armazón:

- Un cuidador se pone frente al usuario mientras se le sostienen las manos. **A**
- Un segundo cuidador coloca el armazón en posición por detrás del usuario. **B**
- “Fijación del arnés al armazón” **consulte la sección 10.5 “Fijación del arnés al armazón”** para obtener instrucciones. El usuario estará de pie o encaramado en el sillín opcional mientras lo hace.

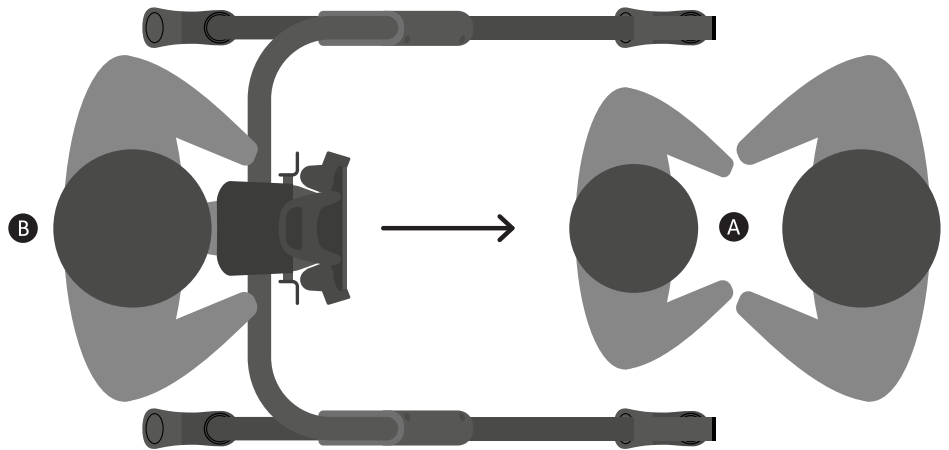

Traslado del Usuario de Pie fuera del Armazón:

- Para una liberación directa del arnés, el usuario debe sostener las manos **A** de un cuidador mientras se abre el arnés.

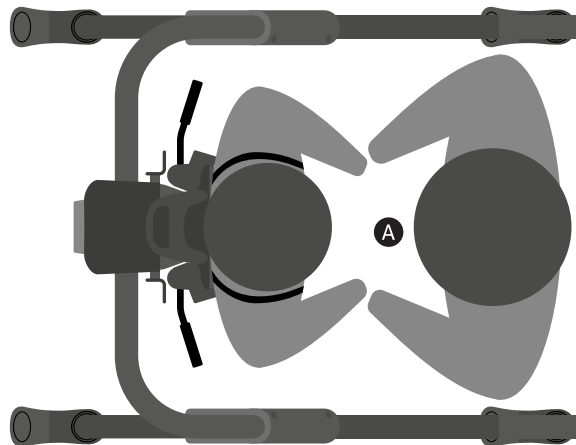

Advertencia: el accesorio opcional de asa para usuario debe quitarse para las transferencias al y fuera del producto y no debe utilizarse para ayudar con las transferencias.

- Suelte las hebillas de la cincha del hombro de color gris en el arnés.

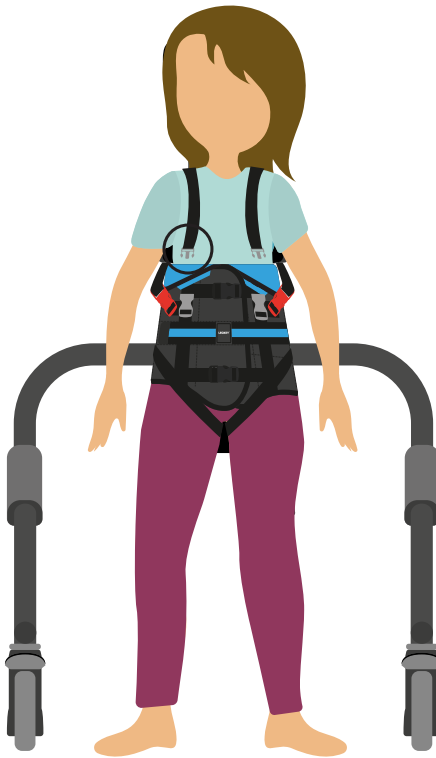

- Libere las hebillas de la cincha negra de la ingle en el arnés.

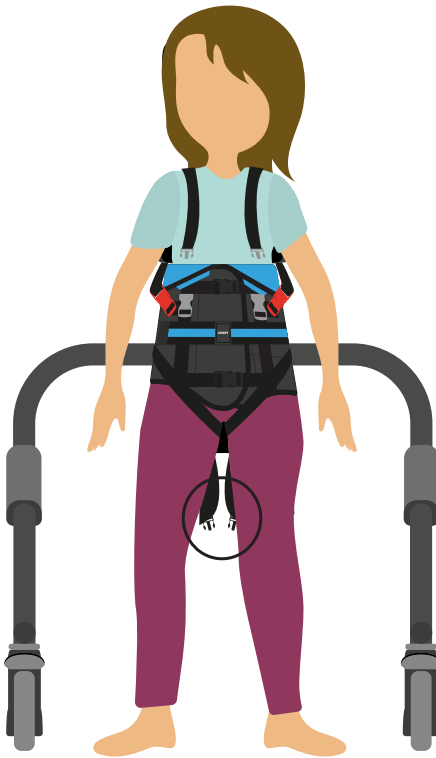

- Suelte las hebillas negras situadas encima y debajo del cinturón de rayas.

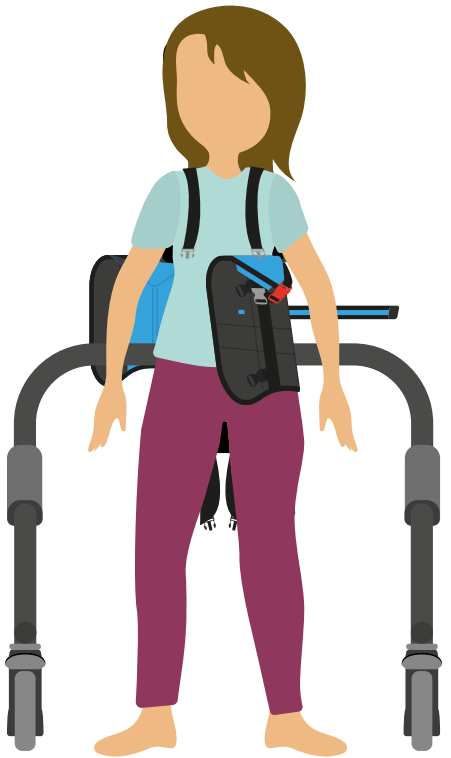

- Abra la cincha del cinturón a rayas y la envoltura del arnés. **A**

- Un segundo cuidador aparta el armazón por detrás del usuario. **B**

- Retire el arnés del armazón; consulte la sección 10.6 “Desmontaje del arnés del armazón” para obtener instrucciones.

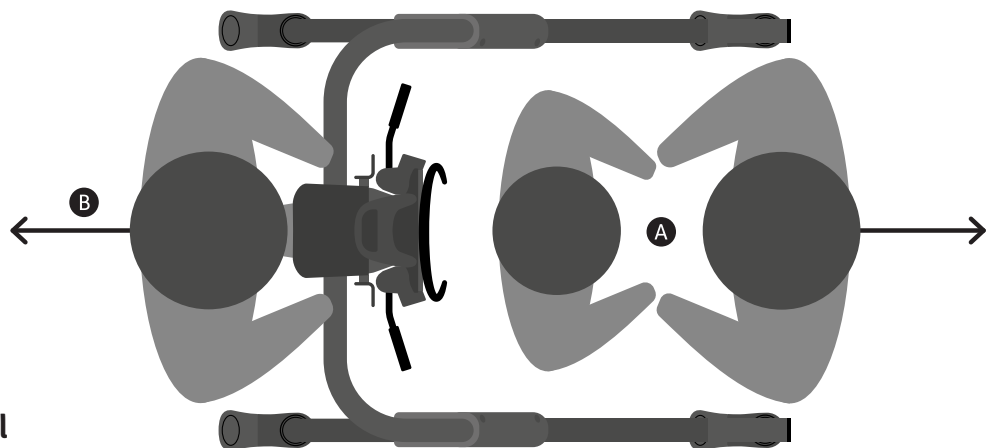

Transferencia por Elevación al Armazón:

- Posicione al usuario acostado o encaramado con soporte en el borde de una base plana.
- Fije las cinchas de la grúa al arnés utilizando los dos puntos de elevación situados en la parte delantera y posterior del arnés; **consulte la sección 11.6 'Cinchas de elevación para obtener instrucciones.**
- Conecte las cinchas a la grúa.
- El primer cuidador opera la grúa y guía al usuario a una posición adecuada para unir el arnés al armazón. El usuario debe estar bien soportado por la grúa hasta que esta posición esté asegurada.
- El segundo cuidador coloca el arnés en el armazón; **consulte la sección 10.5 "Fijación del arnés al armazón" para obtener instrucciones.**
- Retire las cinchas de elevación del arnés; **consulte la sección 10.6 'Cinchas de elevación' para obtener instrucciones.**



Transferencia por Elevación fuera del Armazón:

- Fije las cinchas de elevación al arnés; **consulte la sección 11.6 "Cinchas de elevación"** para obtener instrucciones, y conecte las cinchas al elevador.
- Levante la grúa hasta que las cinchas de elevación estén tensas. **A**
- Suelte las hebillas grises en el arnés de la cincha del hombro. **B**
- Libere las hebillas rojas **C** y blancas **D** del arnés; esto desconecta el arnés de las cinchas del punto de conexión del arnés al armazón.
- Transfiera al usuario a su silla o base plana.
- Retire las cinchas de elevación del arnés - **Consulte la sección 11.6 'Cinchas de elevación' para obtener instrucciones.**



Para obtener instrucciones sobre cómo retirar el arnés del usuario, consulte la sección 10.7 "Retirando el arnés".



Advertencia: el arnés cumple con operaciones de elevación y regulaciones de equipos de elevación. Es responsabilidad del cuidador adherirse a estas reglamentaciones cuando se usa este equipo.

Asegúrese de que todas las cinchas correspondientes estén sujetas / aseguradas en las posiciones correctas antes de comenzar la elevación

10.5 Sujetar el Arnés al Armazón

- En primer lugar, asegúrese de que los puntos de conexión del arnés se han aflojado según las instrucciones de la **sección 9.13 ‘Ajuste de los puntos de conexión del arnés’**.
- Asegúrese de que se han accionado los frenos del armazón y el bloqueo de dirección- **Consulte la sección 9.6 ‘Aplicación / liberación de frenos’ para obtener instrucciones.**
- Transfiera al usuario al armazón; **consulte la sección 10.4 “Transferencia del arnés al armazón” para obtener instrucciones.**
- Primero conecte los clips blancos en las cinchas de conexión del arnés a las hebillas blancas en el arnés (ambos lados). **A**
- Conecte los clips rojos en las cinchas de conexión del arnés a las hebillas rojas en el arnés (en ambos lados). **B**
- Una vez que las cuatro cinchas y hebillas se han conectado, se puede tirar de las cinchas para ajustar la posición del usuario al armazón, es decir, acérquelas al armazón si es necesario. Asegúrese de que las cinchas de conexión del arnés estén tensas; si las cinchas parecen un poco flojas, es necesario ajustarlas tirando de las cinchas. **A**



Advertencia: si es necesario, asegúrese de que el usuario está soportado mientras las hebillas se fijan, ya sea conectando y utilizando el sillín, o mediante la ayuda de otra persona.

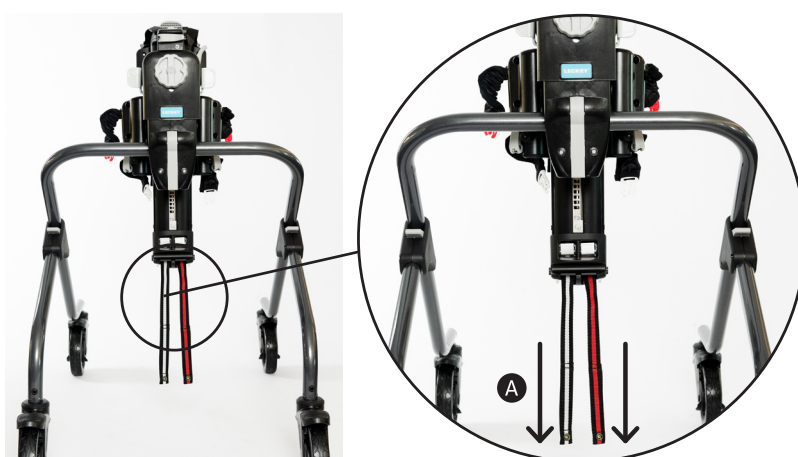

Advertencia: asegúrese de que las cuatro cinchas y hebillas de la unidad de soporte superior y el arnés estén conectadas

→
Continuación

- Ajuste la altura del hombro, como se indica en la **sección 9.14 'Ajuste de la altura del hombro'**. La parte superior de las cinchas debe estar al nivel de los hombros del usuario. **A**



- Coloque las cinchas de los hombros sobre el pecho del usuario y conecte los clips grises de las cinchas en las hebillas grises del arnés. Ajuste según sea necesario tirando de las cinchas hasta que estén tensas. **B**

- Si queda un espacio entre el área del hombro del usuario y la parte superior de las cinchas de los hombros **A**, suelte los clips negros en las cinchas de los hombros y tire de las cinchas para ajustarlas. Cierre el clip una vez que se haya logrado la posición deseada. **B**

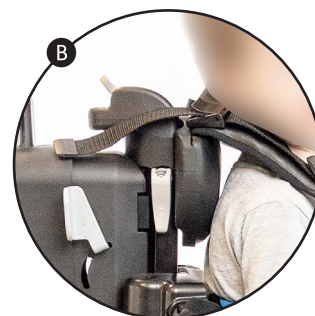

- Si, después de que el arnés se ha unido al armazón, el usuario parece deslizarse por las cinchas, las cinchas de los hombros se pueden colocar de un lado a otro del cuerpo del usuario. Cruce las cinchas de los hombros a lo largo de la parte delantera del cuerpo del usuario en forma de "X" y luego coloque cada cincha en la hebilla del arnés, que estaría en el lado opuesto de donde están las cinchas y el arnés conectados en la configuración estándar.



Nota: si fuera necesario sacar al usuario del producto rápidamente, por ejemplo, debido a un ataque / espasmo en el producto, suelte todas las hebillas de colores.



Advertencia: Este dispositivo no está diseñado para ser utilizado durante todo el día, sino como parte de un programa de terapia. Se recomienda que el dispositivo no se use por más de una hora durante cualquier sesión.



Advertencia: el cuidador debe evaluar si existe una separación adecuada entre las cinchas de los hombros y el cuello del usuario, si se colocan las cinchas como se describe arriba, para evitar cualquier riesgo de estrangulación.

10.6 Separar el Arnés del Armazón

- Asegúrese de que se hayan aplicado los frenos de armazón; consulte la sección 9.6 ‘Aplicar / liberar los frenos’ para obtener instrucciones.
- Desconecte los clips grises en las cinchas de los hombros de las hebillas grises en el arnés. Voltee las cinchas hacia atrás sobre los hombros del usuario. **A**
- Desconecte los clips rojos en las cinchas de conexión del arnés de las hebillas rojas en el arnés (en ambos lados) **B**
- Desconecte los clips blancos de las cinchas de conexión del arnés de las hebillas blancas del arnés (ambos lados). **C**



- Transfiera al usuario fuera del armazón; consulte la sección 10.4 “Transferencia del arnés del armazón” para obtener instrucciones.

 **Advertencia:** si es necesario, asegúrese de que el usuario esté soportado si las hebillas están desconectadas, ya sea conectando y utilizando el sillín opcional, o con la ayuda de otra persona.

10.7 Retirando el Arnés Sentado en silla de ruedas

- Desconecte las cinchas de la ingle al soltar las hebillas negras. Transfiera el peso del usuario de un lado a otro para liberar las cinchas debajo de los muslos del usuario. **A**
- Suelte las hebillas negras situadas encima y debajo de la cinta de rayas. **B**
- Suelte la cincha del cinturón de rayas. **C**
- Abra la envoltura del arnés. **D**
- Incline al usuario hacia adelante y deslice el arnés hacia arriba desde atrás para extraerlo.



11.0 Configuración de los Accesorios/Características

11.1 Asa para acompañante

- El asa para acompañante **A** se conectan al armazón a través del receptor de asas. **B**
- Para colocar el asa para acompañante, asegúrese primero de que la palanca de sujeción gris **C** esté abierta
- A continuación, levante la tapa de goma **D** y extráigala de la carcasa del receptor. **B**
- Inserte el asa para acompañante asegurándose de que el pasador de alineación **E** esté orientado en sentido contrario a la palanca de sujeción.
- Una vez colocado, asegúrese de que el botón de seguridad **F** está en posición hacia dentro y no hay marcas rojas visibles.
- A continuación, cierre la palanca de sujeción gris **C**
- Para ajustar la altura del asa para acompañante, apriete el gatillo de ajuste de altura **G** y gire las asas hasta la posición deseada; a continuación, suelte el gatillo.
- Para extraer el asa para acompañante, abra la palanca de sujeción gris **C**
- A continuación, tire del botón de seguridad hacia afuera **F**
- Luego levante el asa para acompañante del receptor del asa

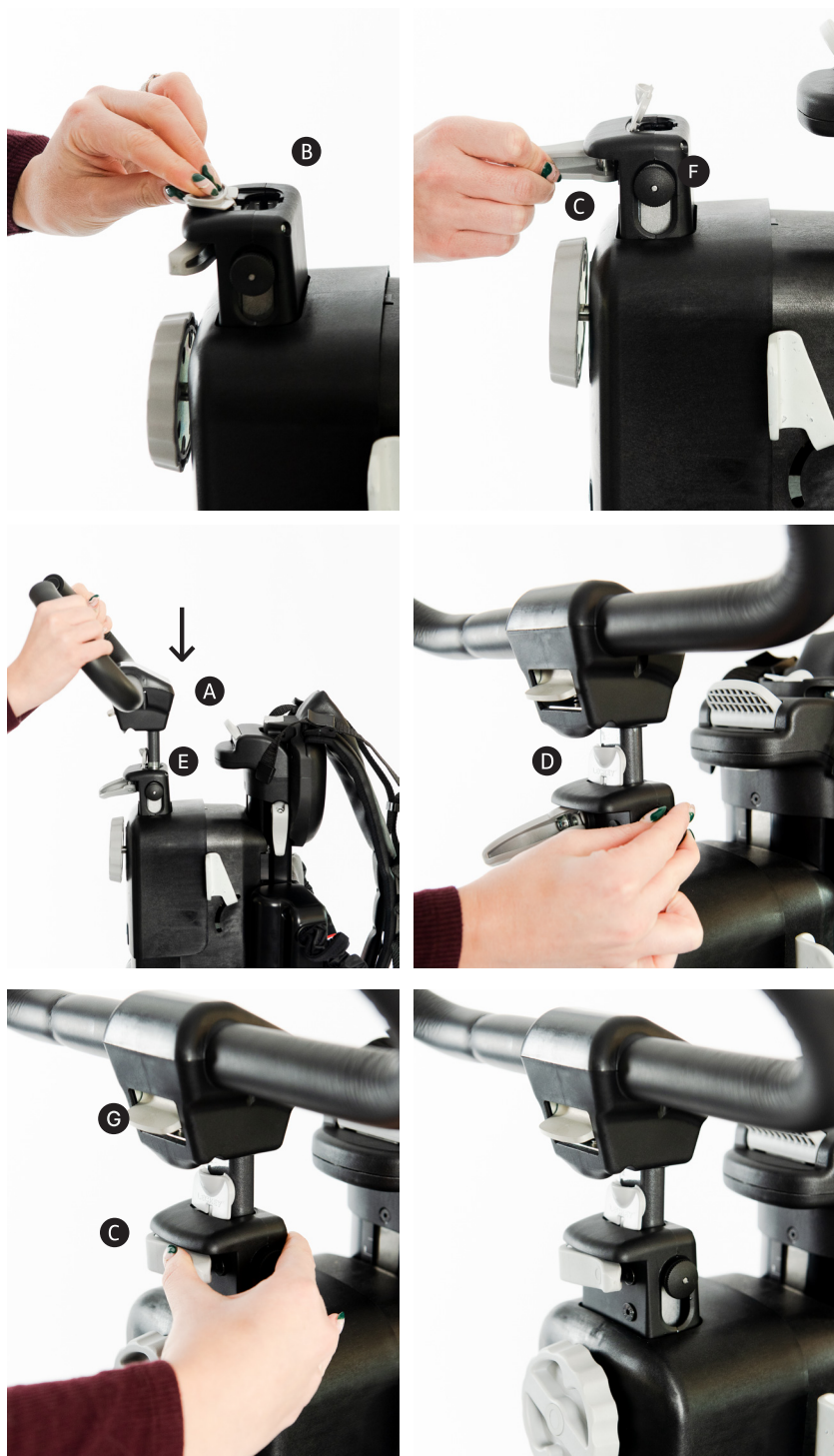

Nota: no gire el asa hacia la cabeza del niño, ya que podría chocar.

No cuelgue objetos del asa para acompañante, ya que podría provocar la inestabilidad del producto.



Advertencia: Tenga en cuenta la posición de los dedos al colocar / separar el asa para acompañante para evitar el riesgo de que se pellizquen los dedos. El asa para acompañante no debe utilizarse para levantar el dispositivo.

Tenga en cuenta a los demás en el entorno en el que se utiliza el dispositivo y evite que los usuarios se pongan en contacto con ellos.

11.2 Reposacabezas

- Para colocar el reposacabezas, levante la tapa de goma situada en la parte superior de la unidad de soporte superior para exponer la ranura del receptor del reposacabezas. **A**
- Inserte el poste de sujeción del reposacabezas en la ranura del receptor, luego gire la palanca en el sentido de las agujas del reloj. **B** Compruebe que el reposacabezas es seguro.
- Para desmontar el reposacabezas, gire el asa en sentido contrario a las agujas del reloj para quitar el reposacabezas. Retire el poste de sujeción del reposacabezas de la ranura del receptor. Cierre la tapa de goma situada en la parte superior de la unidad de soporte superior.
- Para ajustar la altura del reposacabezas, el reposacabezas no debe fijarse al producto. Destornille ambas perillas y sáquelas de la parte posterior del reposacabezas. **C** Mueva el polo de fijación del reposacabezas a la posición deseada (hay 3 posiciones a elegir) y vuelva a colocar las perillas en esta posición. Coloque el reposacabezas según las instrucciones anteriores. **D**

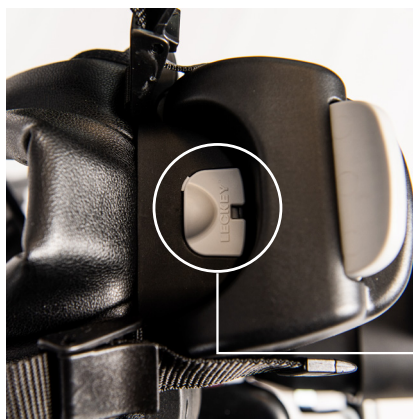

Nota: al ajustar la altura del reposacabezas, tenga cuidado de no mover / girar el asa del soporte del reposacabezas, ya que esto dificultará la colocación del reposacabezas en el marco.



Advertencia: tenga en cuenta la colocación de los dedos al montar/ desmontar el reposacabezas para evitar que se pueda pellizcar los dedos.

11.3 Reposacabezas Complex

- Para colocar el reposacabezas, levante la tapa de goma **C** situada en la parte superior de la unidad de soporte de arriba a modo de dejar al descubierto la ranura del receptor del reposacabezas.
- Inserte el poste de sujeción del reposacabezas **A** en la ranura del receptor, **B**, asegúrese de que el poste plateado de sujeción del reposacabezas se curva hacia el lado opuesto del usuario. Afloje los tornillos de mariposa **E** y gire el reposacabezas hacia atrás. Gire el tornillo de fijación **D** en el sentido de las agujas del reloj. Compruebe que el reposacabezas es seguro. Gire el reposacabezas hacia delante y apriete los tornillos de mariposa **E**.
- Utilice los tornillos laterales **G** para ajustar los laterales del reposacabezas. Es necesario abrir la cremallera de la funda para acceder a los tornillos **G**. Se recomienda aflojar tanto el tornillo **F** como los tornillos de mariposa **E** para ubicar el reposacabezas. Cuando el reposacabezas esté en la posición deseada, apriete el tornillo **F** y los tornillos de mariposa **E**.
- Para desmontar el reposacabezas afloje los tornillos de mariposa **E** gire el reposacabezas hacia atrás para permitir el acceso al tornillo de fijación **D**. Gire el tornillo de fijación **D** en el sentido contrario a las agujas del reloj y levante el reposacabezas para sacarlo de la ranura receptora **B**.



11.4 Asa para Usuario

- Para colocar el asa para usuario, asegúrese de que el botón de seguridad **A** está en la posición hacia fuera y suelte la palanca gris. **B**
- Deslice el asa **C** para colocarla en el tubo del receptor **D** y empújela hacia arriba. Coloque la empuñadura a la altura deseada utilizando las marcas guía **E**.
- Una vez ubicada, asegúrese de que el botón de seguridad **A** está en la posición hacia dentro y no hay marcas rojas visibles. A continuación, desplace la palanca gris **B** hacia arriba.



Nota: puede que necesite girar el botón de seguridad para que vuelva a la posición hacia dentro.

Para retirar el asa para usuario, sujétela firmemente con una mano. Suelte la palanca gris **B** y extraiga el botón de seguridad **A** (se mostrará el indicador rojo). Baje el asa para usuario y retírela del armazón principal.



Nota - si un usuario busca continuamente el armazón para agarrarse al tubo, se recomienda pedir y utilizar el asa para usuario.



Advertencia: preste atención a la colocación de los dedos cuando coloque/extraiga el asa para usuario para evitar posible atrapamiento.

El asa para usuario debe retirarse para las transferencias desde y hacia el producto y no debe utilizarse como asistencia en las transferencias.

Tenga en cuenta la presencia de otras personas en el entorno en el que se utiliza el dispositivo y evite que el asa para usuario entre en contacto con ellas.

11.5 Asa para usuario Complex

- Para colocar el asa para usuario Complex, asegúrese de que el botón de seguridad A está en posición hacia fuera y suelte la palanca gris B.



- Sujetando la empuñadura de goma C deslice el asa para colocarla en el tubo del receptor D y empújela hacia arriba. Coloque la empuñadura a la altura deseada utilizando las marcas guía E.



- Una vez ubicada, asegúrese de que el botón de seguridad A está en la posición hacia dentro y no hay marcas rojas visibles. A continuación, desplace la palanca gris B hacia arriba.

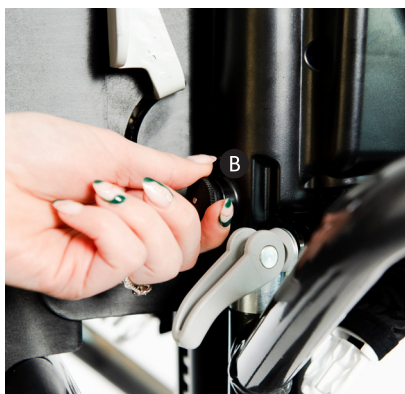

- Para retirar el asa para usuario Complex, sujétela firmemente con una mano C. Suelte la palanca gris B y extraiga el botón de seguridad A (se mostrará el indicador rojo). Baje el asa para usuario y retírela.

11.6 Asa para usuario Complex (Ajuste)

Para ajustar el accesorio de asa para usuario Complex hacia delante y hacia atrás, utilice la herramienta suministrada para ajustar el tornillo **F** y apriételo una vez en la posición deseada.

El asa para usuario Complex utiliza una combinación de rótula 3D y rueda giratoria para conseguir ajustes adicionales en el movimiento hacia delante/atrás, así como a lo ancho y el posicionamiento 3D. Se recomienda aflojar ambos ajustes **H** y **G** y posicionar el brazo del usuario como se desee. Una vez conseguido, simplemente apriete estos tornillos de ajuste en su sitio.

El ajuste adicional del antebrazo se consigue mediante el botón de ajuste **I**



Nota: hay una ranura en las sujeciones para brazos que permite acceder a este tornillo para el ajuste.

La empuñadura se puede girar y ajustar en altura mediante el tornillo de ajuste **J**

Las sujeciones para brazos **K** se fijan colocando primero la sujeción más lejana al niño y la sujeción más cercana al niño al final **K**.



11.7 Sillín

- El sillín se fija en el hueco de la moldura de plástico. **A**
- En primer lugar, alimente las cinchas a través del sillín. Si esto no se hace, las cinchas causarían una obstrucción. **B**
- Mueva el asiento hacia arriba para que quede en una posición vertical y enganche la barra del sillín en la moldura de plástico. **A**
- Tire de la palanca hacia afuera en el extremo del sillín y mueva el sillín hacia adelante y hacia arriba, y continúe tirando de la palanca hacia afuera. **C**
- Coloque el asiento en su posición final y suelte la palanca. Compruebe que el sillín se haya conectado de forma segura en esta fase. Hay un indicador en el costado del sillín **D** - si el indicador muestra verde, el sillín se ha conectado firmemente; si el indicador muestra rojo, el sillín no se ha conectado correctamente y esto debe hacerse nuevamente.
- Para separar el sillín, tire de la palanca completamente hacia afuera **C**. Mantenga la palanca hacia afuera mientras mueve el sillín hacia abajo y se separa.



Advertencia: Use ambas manos al colocar / separar el sillín. Tenga en cuenta la colocación de los dedos al acoplar / separar el sillín para evitar la posibilidad de pellizcarse los dedos.

Nuestro protocolo recomendado es colocar al niño sobre el sillín antes de que el arnés se una al chasis.

Para usuarios que tienen dispositivos médicos dentro o a través de la pared abdominal, por ejemplo, Tubos Gástricos Percutáneos, bomba de baclofeno, se recomienda que el asiento se mantenga en su lugar durante el uso. Esto reduce la probabilidad de que el arnés suba y cause incomodidad o lesiones.

El armazón del dispositivo se debe mover / controlar colocando las manos en los tubos del armazón o utilizando únicamente el accesorio de asa para acompañante.

No intente mover / controlar el armazón usando la unidad de soporte superior o cualquier otro accesorio.

11.8 Almohadilla para entropiernas

Para fijar la almohadilla para entropiernas, inserte el pasador de pivote guía **A** a través de la ranura de pivote **B** y gire la parte trasera del soporte de la almohadilla para entropiernas hacia arriba. Se oirá un clic una vez que el gatillo gris **D** encaja en el pasador de bloqueo del sillín.



Para extraer la almohadilla, libere el gatillo **D** y gire la almohadilla para entropiernas hacia abajo, guíe el pasador de pivote **A** hacia fuera de la ranura de pivote **B**.



11.9 Guías de tobillo

- Para colocar las guías de tobillo, pase el lazo del cordón sobre la rueda delantera, enganchándolo en la hendidura entre la rueda y el tubo del armazón. **A**
- En el extremo opuesto del cable guía del tobillo, retire la perilla del tornillo, **B** introduzca el tornillo a través del agujero en el tubo del armazón y vuelva a colocar la perilla, ajustándola al nivel deseado. **C**



Nota: en la talla 1 la perilla y el tornillo pasan a través de una placa como se muestra



Las etiquetas de la almohadilla de la guía de tobillo indican si son para usar en el lado izquierdo o derecho del usuario: coloque la almohadilla correcta en la guía de tobillo utilizando la hebilla. La distancia entre la almohadilla y el tubo del armazón se puede alargar o acortar ajustando la cincha negra. **A**

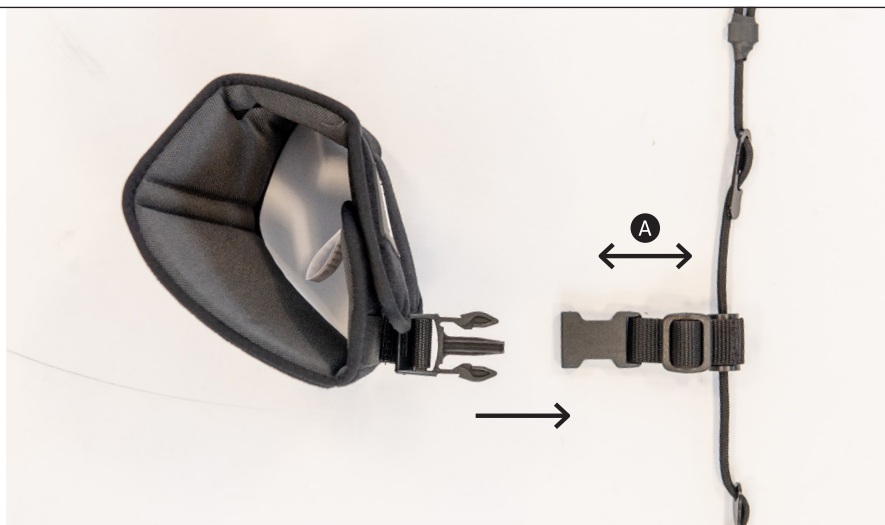

- Deshaga las lengüetas de Velcro en la almohadilla de la guía de tobillo y ajuste al usuario. **A** La pestaña de dos piezas debe asegurarse sobre la parte superior de la pestaña de una sola pieza. **B**
- Hay controles deslizantes en las guías de tobillo que se pueden usar para limitar la cantidad de movimiento que el usuario puede hacer a lo largo del cable guía. **C**

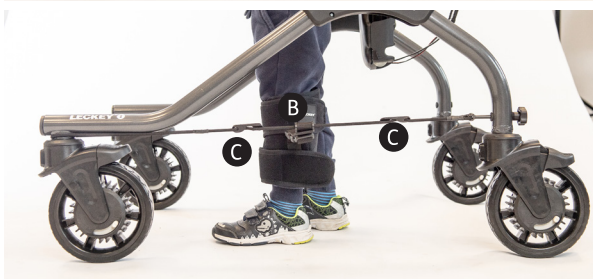

- Para ajustar los controles deslizantes, afloje el cable de la guía del tobillo aflojando la perilla en el extremo del tubo del armazón **A**; suelte los controles deslizantes y muévalos a las posiciones deseadas **B**; coloque los controles deslizantes sobre el cable guía de tobillo y vuelva a apretar con la perilla en el extremo del tubo del armazón. **C**
- Repita los pasos anteriores con la otra guía de tobillo y la almohadilla.



- Para separar las guías de tobillo, libere la almohadilla de la guía **A** de tobillo alrededor del usuario y afloje la perilla en el extremo del tubo del armazón para sacar el tornillo a través del agujero. **B** Desenganche la guía de tobillo de la ranura entre la rueda delantera y el tubo del armazón. **C** Repita con la otra almohadilla y guía de tobillo.



Advertencia: tenga en cuenta la posición de los dedos al colocar / separar las guías de tobillo para evitar posibles pellizcos en los dedos.

11.10 Cinchas de elevación

- Para sujetar las cinchas de elevación, comience con un lado del arnés, por ejemplo, por el lado izquierdo.

Conecte un gancho de seguridad al lazo delantero en el arnés, luego conecte el segundo gancho al lazo posterior correspondiente. Repita el proceso en el lado opuesto del arnés con la segunda cincha de elevación.

- Para quitar las cinchas de elevación, separe el gancho de seguridad unido al lazo delantero en el arnés, luego separe el segundo gancho en el lazo posterior correspondiente. Repita el proceso en el lado opuesto del arnés con la segunda cincha de elevación.



Lado izquierdo

Lado derecho



Advertencia: Asegúrese siempre de utilizar ambas cinchas de elevación. Nunca intente izar con una sola cincha.

Advertencia: Cada cincha de elevación debe unirse a los puntos de elevación frontal y posterior en un lado del arnés. Nunca se debe sujetar una cincha de elevación a ambos puntos de elevación situados en la parte delantera o trasera de un lado del arnés.

12.0 Orden de Instalación Típica

12.1 Ajuste de la altura

- Establezca la altura del armazón según la medida de la entepierna. Consulte la sección 9.12 'Ajuste general de altura' para obtener instrucciones completas. Si el usuario tiene deformidades de flexión fijas de rodillas y / o caderas, mida la pierna interior directamente desde la cadera hasta el tobillo, evitando la rodilla, para asegurar que el usuario esté posicionado para operar MyWay+ dentro su rango activo de movimiento en la extremidad inferior.
- Tenga en cuenta que el ajuste fino de altura no baja al usuario dentro del armazón. Por lo tanto, coloque inicialmente al niño en una posición ligeramente inferior si se requiere de un ajuste más fino.
- Tenga en cuenta que cuando se inclina al usuario hacia adelante utilizando el ajuste del ángulo prono de inclinación, el usuario pierde altura. Por lo tanto, use el ajuste fino de altura para levantar al niño nuevamente si se usa la función de ángulo en decúbito prono. Consulte la sección 9.10 'Ajuste fino de la altura' para obtener instrucciones completas.

12.2 Preparación del arnés y colocación

- Consulte las secciones 10.2 "Colocación del arnés en posición horizontal" o 10.3 'Colocación del arnés en posición sentada con apoyo'

12.3 Transferencia al Armazón

- Consulte la sección 10.4 "Transferencia del arnés al y fuera del armazón" y 10.5 "Colocación del arnés en el armazón" para obtener instrucciones completas.

12.4 Altura del hombro y soportes

- Consulte la sección 9.15 'Ajuste de la altura del hombro' para obtener instrucciones completas.

12.5 Ajuste del Ángulo Prono

- Si el usuario tiene dificultades para iniciar el paso, inclínelo hacia delante. Obsérvese la pérdida de altura al ajustar el ángulo prono. Utilice el ajuste fino de altura para elevar al niño según sea necesario.
- Consulte las secciones 9.10 'Ajuste del ángulo prono' y 9.11 'Ajuste fino de altura' para obtener instrucciones completas.

12.6 Ruedas delanteras

- Establezca la dirección como libre o unidireccional, según corresponda a la capacidad de dirección del usuario. Consulte la sección 9.7 'Función de bloqueo de dirección' para obtener instrucciones completas.
- Establezca la resistencia como libre o según se requiera para garantizar una dirección y control de velocidad óptimos. Consulte la sección 9.9 "Características de resistencia" para obtener instrucciones completas.
- Ajuste el bloqueo trasero si el usuario tiende a retroceder. Consulte la sección 9.8 "Función Anti-Rollback" para obtener instrucciones completas.

12.7 Accesorios

- **Asa para acompañante:** Es un complemento útil de MyWay para permitir a los cuidadores empujar y guiar el dispositivo de manera segura. Consulte la sección 11.1 'Asa para acompañante' para obtener instrucciones completas.
- **Reposacabezas:** Si el usuario tiene un control limitado de la cabeza y/o un tono muscular fluctuante, asegúrese de que el reposacabezas esté en posición antes de transferir al usuario a MyWay+. Consulte la sección 11.3 'Reposacabezas' para obtener las instrucciones completas.
- **Reposacabezas Complex:** Si el usuario tiene un control limitado de la cabeza y/o un tono fluctuante, asegúrese de que el reposacabezas esté en posición antes de transferir al usuario a MyWay+. Consulte la sección 11.2 'Reposacabezas' para obtener las instrucciones completas.
- **Asas para usuario:** Nota - si un usuario busca continuamente el armazón para agarrarse al tubo, se recomienda pedir y utilizar el asa para usuario. Consulte la sección 11.4 'Asa para usuario' para obtener instrucciones completas.
- **Asa para usuario Complex:** Si el usuario tiene poco tono en el tronco y necesita apoyo de las extremidades superiores para controlar la cabeza y/o apoyo de las extremidades superiores para mejorar el movimiento de las extremidades inferiores, se pueden utilizar el asa Complex. Consulte la sección 11.5 'Asa para usuario Complex' para obtener las instrucciones completas.
- **Sillín:** Puede ser necesario para colocar al usuario antes de colocar el arnés en el armazón. Sin embargo, una vez colocado, el usuario puede no requerir el sillín. Este se puede quitar y el usuario soportará su propio peso con soporte adicional del arnés y las cinchas de ingle. Consulte la sección 11.7 'Sillín' para obtener instrucciones completas.
- **Almohadilla para entrepiernas:** Si el usuario tiende a mantener los muslos y las rodillas juntos, la almohadilla para entrepiernas puede fijarse al sillín mientras el usuario está en el armazón. Consulte la sección 11.8 'Almohadilla para entrepiernas' para obtener las instrucciones completas.
- **Guías de tobillo:** Aplíquelas para guiar el movimiento de la extremidad inferior para evitar un patrón asimétrico. Las guías se pueden colocar más arriba en la extremidad inferior para un apoyo más proximal. Consulte la sección 11.9 "Guías de tobillo" para obtener instrucciones completas.
- **Cinchas de Elevación:** Si el usuario necesita subir y bajar del armazón, utilice las cinchas de elevación. Consulte la sección 11.10 'Cinchas de elevación' para obtener las instrucciones completas.

13.0 Información sobre la limpieza y el cuidado

Arnés

- El arnés se puede lavar a máquina a **60 ° C en un programa suave.**

- 1) Ponga el arnés en una superficie plana con las hebillas de color hacia arriba:
- 2) Si las cinchas de la ingle están conectadas a las hebillas negras, suelte las cinchas y conéctelas a las hebillas grises; asegúrese de hacerlo en ambos lados.



- 3) Doble la cincha del cinturón a rayas hacia atrás para que quede sujeta al Velcro, debajo de la cincha de la ingle.



- 4) Doble el arnés hacia adentro, para que el interior de color sea visible, y ajuste el Velcro.



- 5) Coloque el arnés dentro de la bolsa de lavado provista, tire de los lazos del cordón para cerrarlos y átelos en un lazo.



- **No secar en secadora.**
- La mayoría de las manchas se pueden eliminar con un paño de microfibra limpio y agua tibia. Este método de limpieza es más eficaz que un paño estándar, agua y jabón.

La microfibra consiste en hilos muy finos de poliéster y nylon que se combinan para formar un solo hilo. Una microfibra es 100 veces más delgada que una hebra de cabello humano. Las microfibras son tan pequeñas que se adhieren incluso a las partículas de suciedad más microscópicas y más pequeñas, que los paños normales apenas rozan. Por estas razones, la suciedad y el polvo quedan atrapados por los paños de microfibra. Esta es la forma natural de limpiar sin productos químicos.

Los paños de microfibra siempre deben estar limpios ya que la suciedad puede permanecer encerrada dentro de las fibras de la tela.

El lavado en agua caliente liberará cualquier partícula de suciedad retenida.



Advertencia: se recomienda que el arnés se almacene plano cuando no esté en uso.

14.0 Inspección diaria del producto

- Las manchas deben eliminarse lo más rápidamente posible.
- **No ponga en remojo** el arnés y use solo pequeñas cantidades de detergente. El arnés se puede lavar a mano y le recomendamos que use solo agua tibia y un detergente no abrasivo.
- Es preferible colgarlo a secar.
- Siempre asegúrese de que el arnés esté seco antes de su uso.

Componentes de metal y plástico

- Para la limpieza diaria se puede utilizar agua y jabón o un spray anti-bacteriano
- Para una limpieza profunda, se puede usar un limpiador a vapor de baja presión.
- No utilice disolventes para limpiar los componentes de plástico o metal.
- Asegúrese de que el producto esté seco antes de usarlo.

Terapeutas, padres y proveedores de cuidados

Recomendamos que los terapeutas, los proveedores de cuidados o los padres realicen comprobaciones visuales diarias del equipo para asegurarse de que el producto es seguro para su uso.

A continuación se enumeran las comprobaciones diarias recomendadas.

1. Verifique que la unidad de soporte superior esté firmemente sujeta al armazón (solo para los tamaños 2 y 3).
2. Verifique que todas las ruedas se mueven libremente y quedan aseguradas. Verifique que los frenos, el bloqueo de dirección, la funciones Anti- Roll Back y de resistencia funcionan correctamente.
3. Verifique que el ángulo de inclinación, el ajuste preciso de altura, la altura general y los ajustes de la altura del hombro se ajusten con libertad y se sujeten de forma segura cuando corresponda.
4. Verifique las cinchas del elevador para detectar signos de desgaste.
5. Compruebe las cinchas y hebillas del punto de conexión del arnés para detectar signos de desgaste.
6. Compruebe el arnés del usuario y todas las cinchas / hebillas para detectar signos de desgaste.
7. Compruebe la tira de Velcro del arnés y cepille cualquier pelusa para asegurarse de que quede bien sujeta.
9. Compruebe los puntos de elevación del arnés y las cinchas de elevación para detectar signos de desgaste.
9. Compruebe que los accesorios estén conectados de forma.



Advertencia: si tiene alguna duda sobre el uso seguro continuado de su producto Leckey o si alguna de sus piezas falla, deje de utilizar el producto y póngase en contacto con su distribuidor local de Sunrise Medical donde adquirió el producto lo antes posible.

15.0 Inspección anual del producto

Técnicos, Especialistas del producto VIDA, Distribuidores

Leckey recomienda que cada producto se someta a una inspección detallada al menos una vez al año y cada vez que el producto se vuelva a emitir. Esta inspección debe llevarse a cabo por una persona técnicamente competente que haya sido formada en el uso del producto y debe incluir las siguientes comprobaciones como requisito mínimo.

1. Verifique que la unidad de soporte superior se une firmemente al armazón (solo para los tamaños 2 y 3).
2. Levante el armazón para verificar cada rueda individualmente. Asegúrese de que se mueven libremente y elimine la suciedad de las ruedas. Compruebe que los frenos bloquean las ruedas de forma segura. Compruebe que las funciones de bloqueo de dirección, anti roll back y resistencia funcionan correctamente.
3. Verifique que el ángulo de inclinación, el ajuste preciso de altura, la altura general y los ajustes de la altura del hombro se ajusten con libertad y se sujeten de forma segura cuando corresponda.
4. Verifique las cinchas del elevador para detectar signos de desgaste.
5. Compruebe las cinchas y hebillas del punto de conexión del arnés para detectar signos de desgaste.
6. Compruebe el arnés del usuario y todas las cinchas / hebillas para detectar signos de desgaste.
7. Compruebe la tira de Velcro del arnés y cepille cualquier pelusa para asegurarse de que quede bien sujeta.
9. Compruebe los puntos de elevación del arnés y las cinchas de elevación para detectar signos de desgaste.
9. Verifique que todos los accesorios estén bien sujetos.
10. Verifique si hay piezas / tornillos / accesorios sueltos.
11. Compruebe visualmente la estructura del producto, asegurándose de que no haya señales de fatiga o grietas alrededor de las soldaduras.
12. Compruebe visualmente las partes de plástico del producto, asegurándose de que no haya señales de fatiga o agrietamiento.
13. Leckey recomienda que se mantenga un registro escrito para todas las verificaciones anuales del producto.



Advertencia: si tiene alguna duda sobre el uso seguro continuado de su producto Leckey o si alguna de sus piezas falla, deje de utilizar el producto y póngase en contacto con su distribuidor local de Sunrise Medical donde adquirió el producto lo antes posible.

16.0 Reemisión de productos Leckey

La mayoría de los productos de Leckey se evalúan y solicitan para satisfacer las necesidades de un usuario individual. Antes de re-emitir un producto, recomendamos que el terapeuta que lo prescribe haya realizado una verificación de la compatibilidad del equipo con el nuevo usuario y se haya asegurado de que el producto que se re-emite no contenga modificaciones ni accesorios especiales.

Antes de re-emitir el producto, debe realizarse una inspección técnica detallada del mismo. Dicha inspección debe llevarse a cabo por una persona técnicamente competente que haya sido formada en el uso Consulte la sección 15 “Inspección Anual del Producto” para verificar los controles que deben realizarse.

Asegúrese de que el producto se haya limpiado a fondo de acuerdo con la sección 13 de este manual 'Información sobre la limpieza y el cuidado'.

Asegúrese de que el producto incluye una copia del manual de usuario. Se puede descargar una copia de nuestro sitio web www.leckey.com.

Leckey recomienda que se mantenga un registro escrito de todas las verificaciones del producto que se hayan llevado a cabo durante la reemisión de dicho producto.



Advertencia: si tiene alguna duda sobre el uso seguro continuado de su producto Leckey o si alguna de sus piezas falla, deje de utilizar el producto y póngase en contacto con su distribuidor local de Sunrise Medical donde adquirió el producto lo antes posible.

17.0 Mantenimiento del producto

El mantenimiento de todos los productos Leckey debe realizarse sólo por personas técnicamente competentes con formación en el uso del producto.

En el Reino Unido y República de Irlanda ROI, comuníquese con el Centro de servicio de Leckey al +44(0) 2892 600750, y nuestro Equipo de Atención al Cliente estará encantado de ayudarle con el servicio que requiera.

Todas las consultas de servicio internacional deben dirigirse al distribuidor de Leckey correspondiente, que estará encantado de ayudarle. Para más información sobre los distribuidores de Leckey, visite nuestra página web www.leckey.com.

18.0 Información técnica







	Tamaño 1 Armazón	Tamaño 2 Armazón	Tamaño 3 Armazón
Edad (aprox.)	1-5	4-11	9-16
Altura del Hombro del Usuario (hasta el suelo) (mm)	590 - 870	870-1190	1070 - 1490
Altura del Asiento del Usuario (entrepierna) (mm)	240 - 410	400-610	550 - 810
Peso max. del usuario (kg)	25	50	80
Peso del Armazón (kg)	14 (El armazón de T1 y la unidad de apoyo superior no se separan)	7.5	11
Peso de la Unidad de Soporte Superior (kg)		10	11
Anchura del armazón (mm)	570	670	720
Longitud de armazón (mm)	840	930	1180

Tamaño del Arnés	Edad (aprox.)	Cintura a nivel del ombligo (cm)	Peso max. del usuario (kg)	Color
1	1-4	46-56	50 kg	Púrpura
2	2-6	50-60	50 kg	Verde
3	5-9	55-65	50 kg	Azul
4	8-12	60-70	80 kg	Rojo
5	12-15	70-80	80 kg	Naranja
6	16-18	80-90	80 kg	Gros



Advertencia- El peso máximo del usuario para este producto está determinado por la combinación de los tamaños del armazón y el arnés seleccionados; el peso máximo del usuario es el menor de estos límites. Por ejemplo, si se selecciona un armazón de tamaño 3 y un arnés de talla 3, el peso máximo del usuario es de 50 kg, según lo determinado por el límite de arnés.

Tabla de símbolos

Símbolo	Significado
	Fabricante
	Peso máx. de ocupación
	Número de serie
	Referencia del producto
	Lea las instrucciones de uso
	Marcaje CE
	Marca de UKCA (Conformidad evaluada en el Reino Unido)
	Dispositivo médico
	Advertencia
	Fecha de fabricación
	No contiene látex
	Identificación única del dispositivo
	Lavado a máquina - Temperatura del agua 40°C
	No usar cloro
	No secar en secadora
	No planchar
	No lavar en seco

19.0 Códigos del Producto y Accesorios

209-1600	Tamaño 1 MyWay+ Armazón
209-2600	Tamaño 2 MyWay+ Armazón
209-3600	Tamaño 3 MyWay+ Armazón
173-4100-04	Talla 1 Arnés Púrpura MyWay+
173-4200-07	Talla 2 Arnés Verde MyWay+
173-4300-02	Talla 3 Arnés Azul MyWay+
173-4400-09	Talla 4 Arnés Rojo MyWay+
173-4500-06	Talla 5 Arnés Naranja MyWay+
173-4600-08	Talla 6 Arnés Gris MyWay+
173-2671	Sillín ancho
209-1671	Sillín estrecho T1
209-2671	Sillín estrecho T2/3
209-1679	S1 Almohadilla para entrepiernas
209-2679	Almohadilla para entrepiernas T2
209-3679	Almohadilla para entrepiernas T3

209-1667	Tamaño 1 Asa para Usuario (I y D)
209-2667	Tamaño 2 Asa para Usuario (I y D)
209-3667	Tamaño 3 Asa para Usuario (I y D)
209-1740	Asas para usuario Complex Talla 1 con empuñadura de bola (D e I)
209-2740	Asa para usuario Complex Talla 2 con empuñadura de bola (D e I)
209-3740	Asa para usuario Complex Talla 3 con empuñadura de bola (D e I)
209-1741	Empuñaduras cilíndricas (par)
209-1700	Tamaño 1 Guías de tobillo (I y D)
209-2700	Tamaño 2 Guías de tobillo (I y D)
209-3700	Tamaño 3 Guías de tobillo (I y D)
173-1680	Reposacabezas (un tamaño)
209-1680	Reposacabezas Complex (talla única)
209-1691	Tamaño 1 Asa para acompañante
209-2691	Tamaño 2/3 Asa para acompañante
173-1800	Cinchas de Elevación



Distribuidor en EE. UU.

Sunrise Medical (US) LLC
2842 N Business Park Avenue
Fresno, CA 93727

T: 1-800-333-4000
F: 1-800-300-7502
E: customseating@sunmed.com

sunrisemedical.com

Distribuidor en Canadá

Sunrise Medical
237 Romina Drive, Unit 3,
Concord, ON, L4K 4V3

T: +1.800.263.3390
F: +1.800.561.5834
E: mkt.canada@sunmed.com

sunrisemedical.ca

Visite leckey.com para obtener la lista completa de distribuidores de productos Leckey.



Leckey,
19c Ballinderry Road
Lisburn, BT28 2SA
Irlanda del Norte

(+44) 28 9260 0750
hello@leckey.com

leckey.com

