



JAY® J3 Carbon Fiber Posterior (PA) Backrest

2022年12月版

サンライズメディカルジャパン株式会社 〒349-1145 埼玉県加須市間口456番地1 TEL : 0480-31-6480 FAX : 0480-31-6481

注文関係 : order@sunrisemedical.jp 問い合わせ関係 : info@sunrisemedical.jp

発注日: _____ 年 _____ 月 _____ 日	受注日: _____ 年 _____ 月 _____ 日
代理店名: _____ 様 担当者: _____ 様	PO# _____
電話番号: _____ () _____	顧客名(漢字) _____
住所: 〒 _____	顧客名(アルファベット) _____ Mr. / Ms. _____
Eメール: _____	身長 _____ cm 体重 _____ kg
	障がい名(任意) _____
	障がいレベル(任意) _____



BACKREST WIDTH	14"	16"	18"	20"
BACKCANE WIDTHS	14"- 16"	16"- 18"	18"- 20"	20"- 22"
MAX. USER TRUNK WIDTH	13"	15"	17"	19"

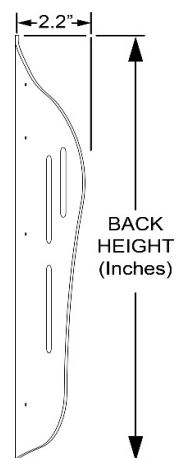

Back Height	Lower Thoracic (LT)		Mid Thoracic (MT)	
	6.5" (S)	J3CFPALTSxxRH □ 14 150,000円 □ 16 150,000円 □ 18 150,000円	J3CFPALTSxxRHF □ 14 150,000円 □ 16 150,000円 □ 18 150,000円	12.0" (S)
8.0" (M)			13.5" (M)	
9.5" (T)	J3CFPALTTxxRH □ 14 150,000円 □ 16 150,000円 □ 18 150,000円 □ 20 150,000円	J3CFPALTTxxRHF □ 14 150,000円 □ 16 150,000円 □ 18 150,000円 □ 20 150,000円	15.0" (T)	J3CFPAMTTxxRH □ 14 150,000円 □ 16 150,000円 □ 18 150,000円 □ 20 150,000円
				J3CFPAMTTxxRHF □ 14 150,000円 □ 16 150,000円 □ 18 150,000円 □ 20 150,000円

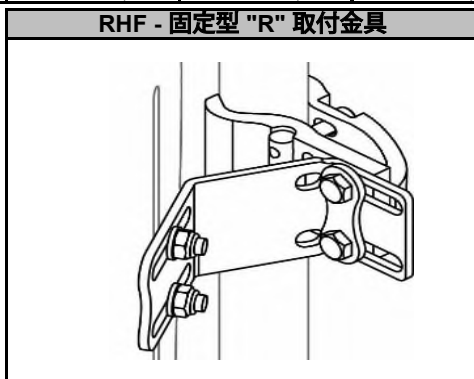
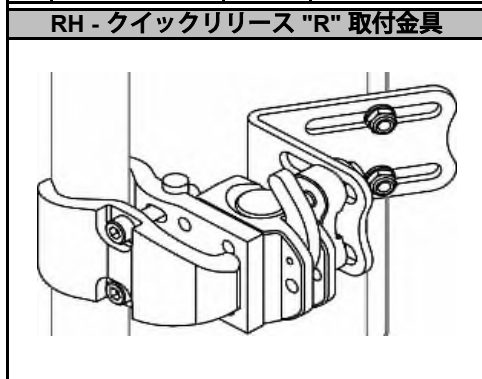

JAY YOUR WAY MODIFICATIONS

Note: To order sizes offered via JAY Your Way add a "M" to the front of the part number and follow the prompts.
For additional modifications visit www.sunrisemedical.com to view even more!

COVER OPTIONS : 後方のカラー変更(標準はブラック)			
<input type="checkbox"/>	DCC	デジタルカモフラージュ	NC

COVER OPTIONS : 脊柱フルイド (流動体) パッド		
<input type="checkbox"/>	SFP	脊柱フルイド (流動体) パッド 9,000円

COVER OPTIONS : 低反発フォーム		
<input type="checkbox"/>	VF	低反発フォーム 9,000円
<input type="checkbox"/>	VFWSR	低反発フォーム・脊柱フルイドパッド付き 9,000円

Don't see the option you want? NO PROBLEM! Write your request below and we can evaluate it and provide a quote.

Notes: