



SUNRISE MEDICAL er ISO 13485-sertifisert, noe som garanterer kvalitet innen alle områder av konstruksjon og produksjon av denne rullestolen. Dette produktet overholder krav i samsvar med retningslinjer fra EU. Vist utstyr og tilbehør kan fås direkte på produktet eller etterbestilles.



Ta kontakt med din lokale hjelpemiddelsentral, hvis du har spørsmål om bruk, vedlikehold eller sikkerhet av setesystemet. Hvis du ikke får svar fra terapeuten eller hjelpemiddelsentralen din, eller du har andre spørsmål, kan du skrive eller ringe til:

Sunrise Medical AS
Delitoppen 3
1540 Vestby
Norge
Telefon: +47 66 96 38 00
post@sunrisemedical.no
www.SunriseMedical.no

Forhandlers underskrift og stempel

Innhold

1.0	Informasjon for bruker	5	7.0	Redusere setesystemets størrelse for transportformål	32
1.1	Denne brukermanualen	5	7.1	Setepute	32
1.2	Ytterligere informasjon	5	7.2	Ryggpute	32
1.3	Symboler som brukes i denne brukermanualen	5	7.3	Utsvingbare benstøtter	33
2.0	Sikkerhet	6	8.0	Vedlikehold og rengjøring	34
2.1	Symboler og merkelapper brukt på produktet	6	8.1	Generelt vedlikehold	34
2.2	Sikkerhet: Temperatur	6	8.2	Rengjøre setesystemet	34
2.3	Sikkerhet: Bevegelig deler	6	8.3	Hygiene ved gjenbruk av rullestolen:	34
2.4	Sikkerhet: Kvelningsfare	6	8.4	Generelle instruksjoner for rengjøring:	35
2.5	Sikkerhet: Bord	7	8.5	Rengjøre ekstrastyr:	35
2.6	Instruksjoner for bruk av fjernstyrt nødstoppe	7	8.6	Rengjøre styrespakene:	35
3.0	Generell beskrivelse og tiltenkt bruksområde	8	8.7	Oppbevaring	35
4.0	Sette opp setesystemet	9	9.0	Avhending	36
4.1	Forhåndsinnstille setedybden	9	10.0	Teknisk informasjon:	37
4.2	Forhåndsinnstille setebredden	9	10.1	Gjeldende normer/standarder	37
4.3	Forhåndsinnstilt rygg (denne justeringen skal kun utføres av en tekniker som har fått opplæring)	10	10.2	Teknisk informasjon:	37
4.4	Forhåndsinnstille oppvippbare armlener	12		Zippie Kids /Quickie Teens setesystem	37
4.5	Quickie Teens armlener	13	11.0	Garanti	39
4.6	Klesbeskytter	14			
4.7	Forhåndsinnstille midtmontert benstøtte	15			
4.8	Forhåndsinnstilt sentermontert benstøtte	16			
4.9	Stille inn LIFE benstøtter	17			
4.10	Stille inn LIFE bentsøtter- høyt montert	18			
4.11	Stille inn UNI utsvingbar benstøtte	19			
4.12	Stille inn utsvingbare benstøtter- Zippie Salsa	19			
4.13	Stille inn benstøtte	20			
4.14	Leggpute	20			
4.15	Stille inn utsvingbare vinkelregulerbare benstøtter	21			
4.16	Forhåndsinnstille nakkestøtten	22			
4.17	Stille inn fast/utsvingbar styreboksbrakett- Teens ...	23			
4.18	Stille inn fast/utsvingbar styreboksbrakett – Zippie .	23			
4.19	Forhåndsinnstille en utsvingbar, innstøpt styreboks	24			
4.20	Forhåndsinnstille sidestøtter	25			
4.21	Hoftebelte/setebelte	26			
5.0	Bruke setesystemet	27			
5.1	Gå inn og ut av rullestolen (forflytting)	27			
5.2	Forberedelser for å forflytte deg ut av stolen forfra	27			
5.3	Forberedelser til å forflytte deg sideveis	28			
5.4	Nakkestøtte	29			
5.5	Utsvingbar brakett for styreboks	29			
6.0	Manuelt og elektrisk seteutstyr	30			
6.1	Manuelt seteutstyr	30			
6.2	(Elektrisk) seteutstyr	31			

1.0 Informasjon for bruker



Takk for at du valgte en rullestol fra Sunrise Medical. Sunrise Medicals mobilitetsprodukter av høy kvalitet er konstruert for å gi deg større frihet og en enklere hverdag.

1.1 Denne brukermanualen

Ved hjelp av denne veiledningen kan du bruke og vedlikeholde setesystemet på en trygg måte. Denne brukermanualen er et tilleggsdokument til den generelle brukermanualen for rullestolen.

- Den generelle brukermanualen
- En brukermanual for setesystemet (dette heftet)
- En brukermanual for styreboksen

Det henvises til andre brukermanual når det er nødvendig i denne veiledningen, slik vist nedenfor:

 Generell brukermanual:	Henviser til den generelle brukermanualen for rullestolen.
 Styreboks:	Henviser til brukermanualen for styreboksen.
 Batterilader:	Henviser til brukermanualen for batteriladeren.



Ikke bruk rullestolen før du har lest igjennom og forstått all informasjon i hele brukermanualen (og alle de andre heftene)!

Hvis en av brukerveiledningene manglet da du mottok rullestolen, må du ta kontakt med din lokale hjelpemiddelsentral umiddelbart. I tillegg til denne brukerveiledningen, følger det med en servicemanual for kvalifiserte teknikere.

1.2 Ytterligere informasjon

Vennligst ta kontakt med din lokale Hjelpemiddelsentral eller Sunrise Medical-representant dersom du har spørsmål om bruk, vedlikehold eller sikkerhet av rullestolen. Hvis du ikke får svar der eller dersom du har spørsmål om noe, kan du skrive eller ringe til Sunrise Medical på: For informasjon om produktsikkerhet og tilbakekallelse av produkter, gå til www.SunriseMedical.no

1.3 Symboler som brukes i denne brukermanualen

 FARE/ADVARSEL!	Potensiell fare for personskade, alvorlig personskade eller dødsfall
 ADVARSEL!	Potensiell fare for produktskade

Hvis disse instruksjonene ikke følges kan det føre til personskade, produktskade eller miljøskade!

Merknad til personen og/eller pasienten: Dersom utstyret har vært involvert i en alvorlig hendelse, skal dette rapporteres til produsenten og den aktuelle myndighet i landet der personen og/eller pasienten bor.

Fig. 1.1

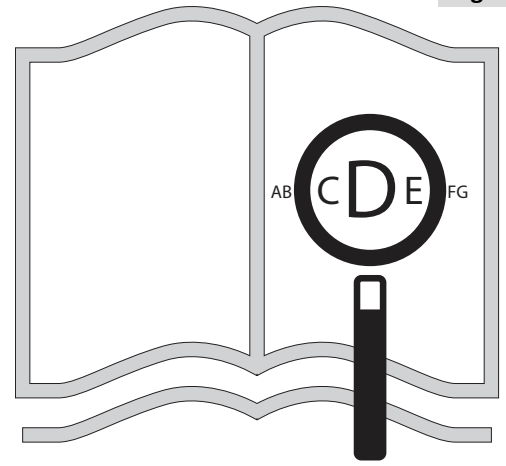

Hvis du er synshemmet, kan dette dokumentet ses i PDF-format på www.SunriseMedical.no

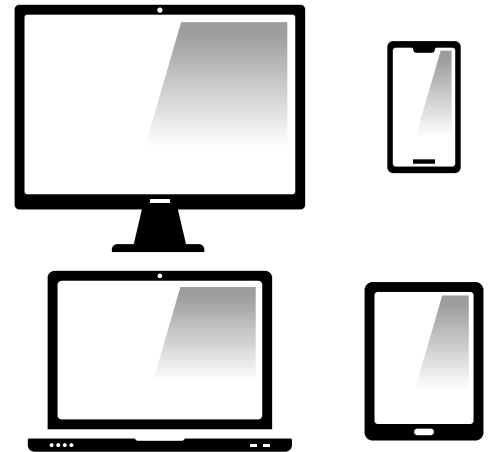

Alternativt kan du be om å få det med større skrift.



2.0 Sikkerhet

Følg instruksjonene ved siden av disse varselsymbolene nøye! Hvis disse instruksjonene ikke følges, kan det resultere i personskade, produktskade eller miljøskade! Det er gitt sikkerhetsinformasjon i de relevante kapitlene.

2.1 Symboler og merkelapper brukt på produktet

Tegn, symboler og instruksjoner som er festet på rullestolen er en del av sikkerhetssystemet. De må aldri dekkes til eller fjernes. De må være festet på stolen og være leselige så lenge rullestolen er i bruk.

Skift ut eller reparer alle uleselige eller skadde merkelapper, symboler og instruksjoner umiddelbart. Ta kontakt med din lokale hjelpemiddelsentral hvis du trenger hjelp.

Fig. 2.1: Advarsel – Fare for å klemme fingrene.

Fig. 2.2: Advarsel – Pass på at hurtigutløseren for setet er strammet forsvarlig til før du bruker rullestolen, spesielt i en bakke.

Fig. 2.3: Advarsel - Ikke kjør rullestolen i en bakke når seteryggen er lent bakover og/eller setet er i ståstilling

2.2 Sikkerhet: Temperatur

FARE/ADVARSEL!

- Unngå å komme i kontakt med rullestolens motorer til enhver tid. Motorene er i konstant bevegelse under bruk og kan derfor være svært varme. Motorene vil nedkjøles sakte etter bruk. Du kan brenne deg hvis du kommer i kontakt med motorene. La motorene kjøles ned i minst 30 minutter etter bruk.
- Pass på at rullestolen ikke står i direkte sollys over lengre tid når du ikke bruker den. Enkelte deler på rullestolen, slik som setet, seteryggen og armlenene, kan bli svært varme hvis de står i direkte sollys for lenge. Dette kan forårsake brannsåre eller allergiske reaksjoner i huden.

2.3 Sikkerhet: Bevegelig deler

FARE/ADVARSEL!

En rullestol er utstyrt med bevegelige og roterende deler. Hvis du eller andre kommer i kontakt med slike deler, kan det resultere i alvorlige personskader eller skade på rullestolen. Unngå derfor å komme i kontakt med bevegelige deler på rullestolen.

- Hjul (svinghjul og drivhjul)
- Elektrisk tilt-in-space-justering
- Elektrisk seteløft
- Elektrisk justering av seteryggen
- Utsvingbar brakett for styreboksen

2.4 Sikkerhet: Kvelningsfare

FARE/ADVARSEL!

Dette mobilitetsproduktet inneholder små deler som under enkelte forhold kan forårsake kvelningsfare for små barn.

Fig. 2.1

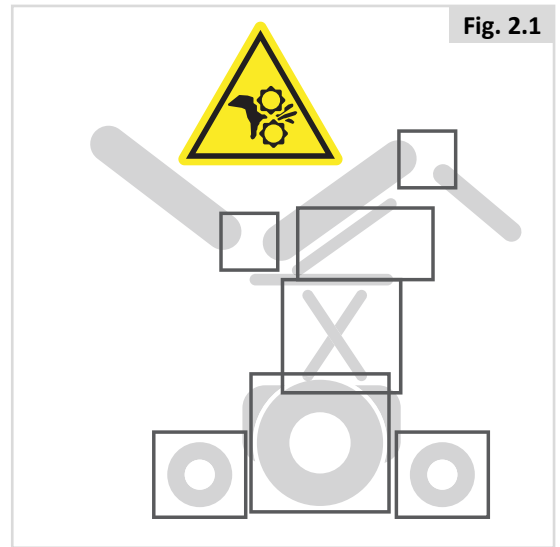
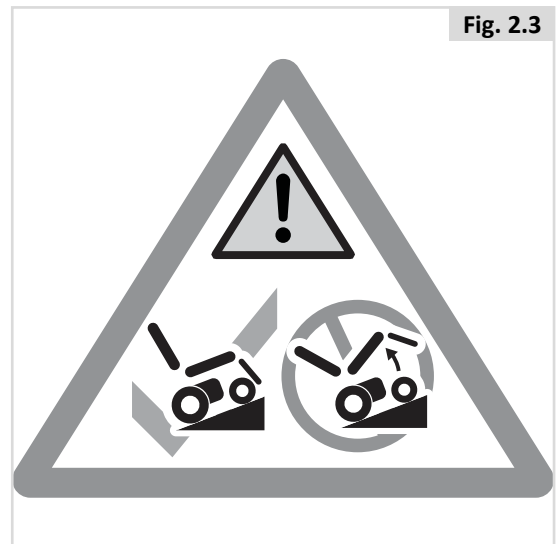

Fig. 2.2



Fig. 2.3



2.5 Sikkerhet: Bord

Sikkerhet: Ventilatorbrett

FARE/ADVARSEL!

Bruk av et ventilatorbrett kan påvirke rullestolens stabilitet og samlede vekt.

- Pass på at batteriene og ventilatoren er forsvarlig festet til brettet før stolen brukes.
- Gjør deg kjent med stolens økte størrelse før du kjører, for å forhindre potensielle kollisjoner.
- Når du aktiverer den justerbare seteryggen, pass på at området rundt ventilatorbrettet er fritt for hindringer.
- Vær oppmerksom på at det kan være fare for å klemme fingrene mellom ventilatorbrettet og seteryggen når ryggen er lent bakover.
- Ventilatorbrettet er kun konstruert til å holde ventilatoreneheten og batteriene dens. Brettet er ikke konstruert til å holde en oksygenflaske o.l. Rullestolen kan bli ustabil dersom slike enheter oppbevares på brettet.
- Ventilatorbrettet må monteres og vedlikeholdes av en autorisert Sunrise Medical-forhandler.

Sikkerhet: Utsvingbart bord:

FARE/ADVARSEL!

- Tillatt maksimumsvekt for bordet er 2,5 kg.
- Bordet må ikke overbelastes, da det kan knekke eller gjøre stolen ustabil.
- Ikke legg tente sigaretter eller andre varme gjenstander på bordet, da dette kan deformere eller skade det.
- Pass på at armer, ben og klesplagg ikke er i veien når bordet monteres på rullestolen.

2.6 Instruksjoner for bruk av fjernstyrt nødstop

ADVARSEL!

Disse instruksjonene må leses av alle voksne og ansvarlige personer som kommer i kontakt med den elektriske rullestolen. Instruksjonene ska leses sammen med bruksanvisningen som følger med fjernkontrollnøkkelen, samt advarslene i de relevante delene i brukermanualen.

ADVARSEL!

Fordi senderenheten på den fjernstyrte nødstoppen kan immobilisere den elektriske rullestolen uten at personen varsles om dette på forhånd, må den kun benyttes av en voksen og ansvarsfull person.

Fjernkontrollen må ikke ligge uten tilsyn, eller på steder hvor uautoriserte personer eller barn kan få tak i den.

ADVARSEL!

Før og hver gang rullestolen brukes, må ledsageren/ omsorgspersonen kontrollere at fjernstopppfunksjonen virker som den skal før den tas i bruk.

Brukeradvarsler og bruksbegrensninger:

MERK/ADVARSEL!

Personen har kontroll over den elektriske rullestolen, men når knappen på fjernkontrollen brukes, vil det aktivere stolens elektroniske kjøresperre. Dette vil stoppe rullestolen på en kontrollert måte hvis den er i bevegelse, og det vil forhindre at personen kan kjøre rullestolen på noen som helst måte. Kjøresperrefunksjonen vil deaktiveres når det trykkes på knappen på fjernkontrollen på nytt.

MERK/ADVARSEL!

Vær forsiktig så rullestolen ikke immobiliseres på et farlig sted eller i en farlig situasjon. (f.eks. ved kryssing av en vei eller planovergang)

ADVARSEL!

Selv om kjøresperrefunksjonen stopper rullestolen på en kontrollert måte, anbefaler Sunrise Medical på det sterkeste at det monteres et hoftebelte eller en sele i rullestolen, som personen har på seg hver gang han/hun sitter i stolen.

MERK/ADVARSEL!

Rullestolen stoppes på en kontrollert måte. Det er derfor viktig å huske på at det krever noe avstand for å stoppe rullestolen, og at det ikke er nødbremsing (umiddelbar stopp).

MERK/ADVARSEL!

Hvor godt den fjernstyrte nødstoppen av rullestolen fungerer er helt avhengig av hvor god kommunikasjonsforbindelsen er mellom senderen (fjernkontrollen) og mottakeren (rullestolen). Hvis kommunikasjonsforbindelsen er brutt eller ødelagt, kan det være at det ikke er mulig å stoppe rullestolen. Det kan være flere årsaker til kommunikasjonsvikten, blant annet (men er ikke begrenset til):

- Batteristrømmen i senderen eller mottakeren er ikke kraftig nok til å opprettholde kommunikasjonen.
- Omgivelsene blokkerer signalet, dvs. rullestolen må være i en direkte siktelinje til fjernkontrollen. Det kan også være at noe blokkerer signalet, f.eks. en stor metallgjenstand i nærheten.
- Avstanden mellom senderen og rullestolen er lenger enn rekkevidden til sende-/mottaksenhetene.
- Andre forstyrrende radiosendere, f.eks. fjernkontroll til en garasjedør, mobiltelefon, radiomast, kommunikasjon fra nødnetter, strømfordelingskabler.
- Miljøaspekter: tordenvær, regnvann som trenger inn i senderen/mottakeren.

3.0 Generell beskrivelse og tiltenkt bruksområde

Rullestolen er utstyrt med et Sedeo Lite-setesystem. Sedeo Lite-setesystemet gir svært god støtte for brukers hode, overkropp, armer og ben. Optimal kroppsstøtte betyr maksimal selvstendighet for brukeren av rullestolen.

Rullestolen må justeres av en kvalifisert spesialist. Feil justering av setet kan ha negative konsekvenser for sittestillingen.

Hovedkomponenter (Fig. 3.1):

1. Nakkestøtte
2. Joystick
3. Armlen
4. Setepute
5. Benstøtte
6. Ryggstøtte

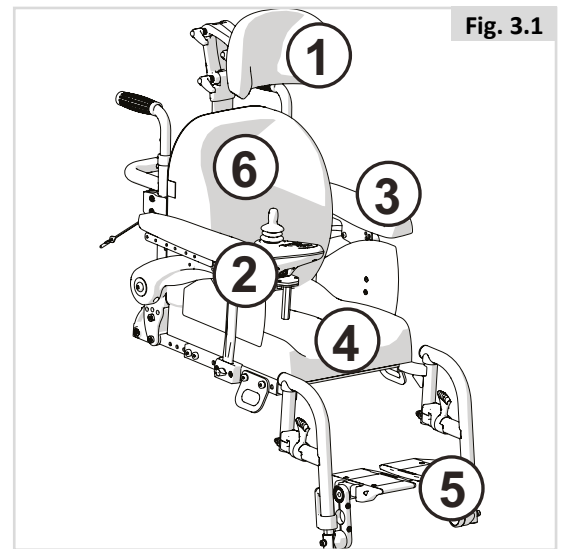

Fig. 3.1

Indikasjoner

Det store utvalget av modeller, samt det modulære designet, bidrar til at produktet kan benyttes av personer som ikke kan gå eller har begrenset mobilitet på grunn av:

- Lammelse
- Amputasjon (beinamputasjon)
- Skade i lemmer/deformitet
- Leddkontrakturer/leddskader
- Sykdom, slik som hjerte- og sirkulasjonsproblemer, balanseproblemer eller kakeksi, samt eldre personer som fortsatt har styrke i overkroppen.

Kontraindikasjoner

Rullestolen skal ikke benyttes dersom følgende tilstander medfører risiko for personen:

- Persepsjonsforstyrrelse
- Svekket balanse
- utfordringer med sittende stilling

4.0 Sette opp setesystemet

Det finnes ikke en gjennomsnittlig rullestolbruker. Derfor kan rullestolene fra Sunrise Medical forhåndsinnstilles for å passe bestemte behov til hver enkelt bruker.

Forhåndsinnstillinger utføres én gang, den første gangen rullestolen skal brukes. Innstillingene må utføres av en kvalifisert tekniker, med mindre annet er uttrykkelig spesifisert.

4.1 Forhåndsinnstille setedybden

Dybde for ryggstøtte (Fig. 4.1):

1. Skru opp og fjern 2 stk. (A) på begge sider.
2. Juster (B) til ønsket stilling.
3. Sett tilbake og stram alle (A) festeanordninger.

4.2 Forhåndsinnstille setebredden

For å justere setebredden, må bredden på seteplaten og rygggrammen også justeres. Det er gitt en enkel forklaring av dette i Fig. 4.2 og 4.3.

Setebredde (Fig. 4.2 & 4.3)

Løft seteputen av borrelåsremmene for å få tilgang til seteplatene.

1. Skru opp og fjern 10 stk. (A).
2. Juster (B) til ønsket stilling.
3. Juster (C) til ønsket stilling.
4. Sett tilbake og stram alle (A) festeanordninger.

MERK/ADVARSEL!

Det er to justeringer for ryggbredden. Den ene er på 30-34 cm, den andre er på 36-40 cm.

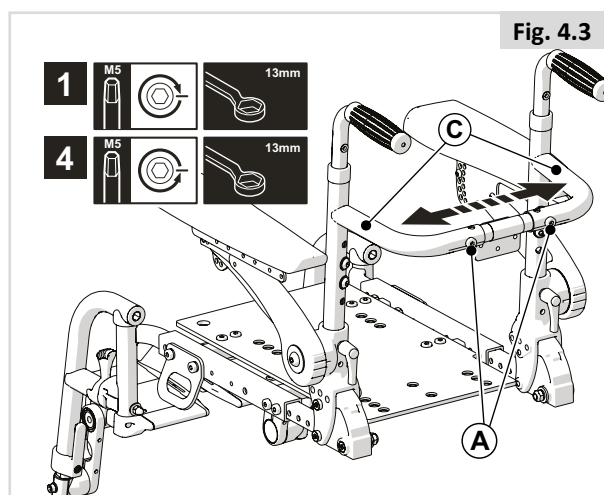
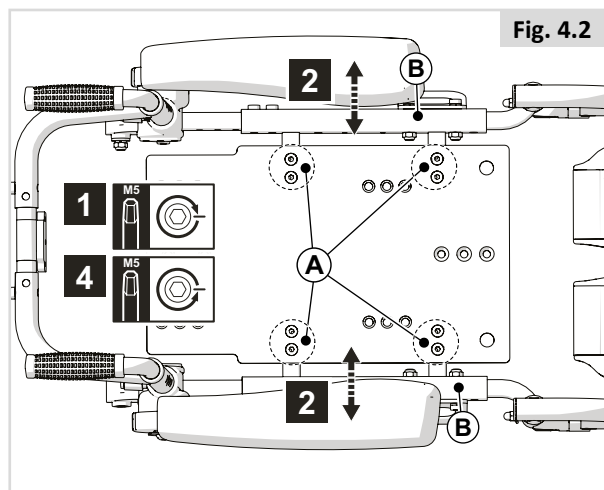
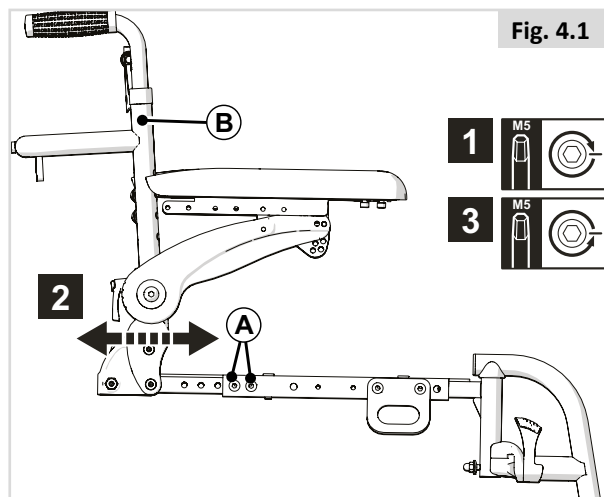

4.3 Forhåndsinnstilt rygg (denne justeringen skal kun utføres av en tekniker som har fått opplæring)

Ryggvinkel (Fig. 4.4)

1. Skru opp og fjern (A) på begge sider.
2. Juster (B) til ønsket stilling.
3. Sett tilbake og stram (A).

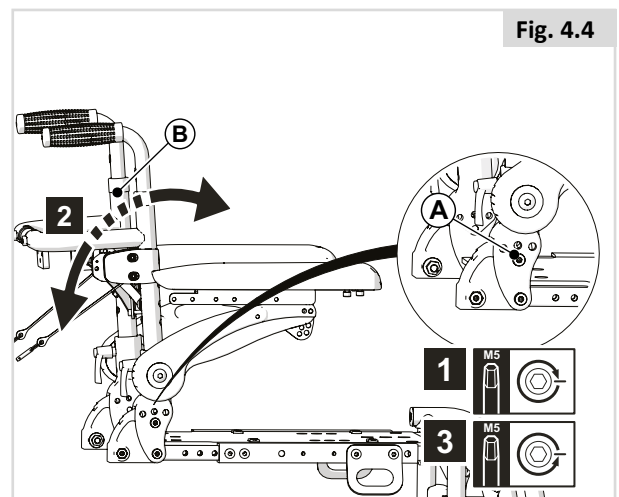

Ryggghøyde for sete med trekk (Fig. 4.5)

(Fjern ryggtrekket før du fortsetter)

1. Skru opp og fjern 4 stk. (A).
2. Juster (B) til ønsket stilling.
3. Sett tilbake og stram (A).
4. Sett tilbake ryggtrekket.

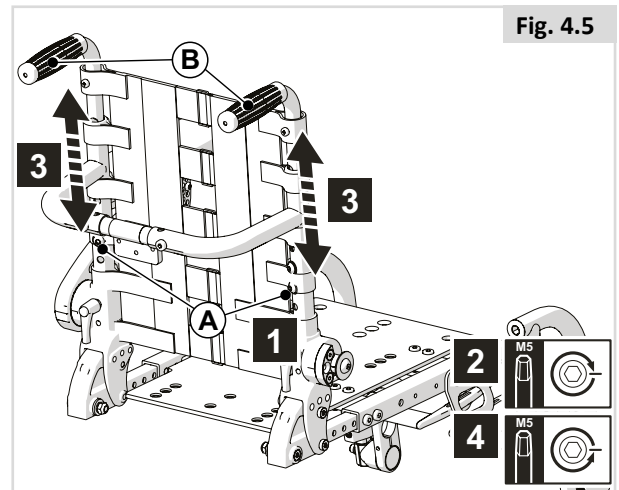

Ryggghøyde for SEDEO LITE-ryggputen (Fig. 4.6)

1. Løsne 2 stk. (A) på begge sider.
2. Juster (B) til ønsket stilling.
3. Stram alle (A) festeanordninger.

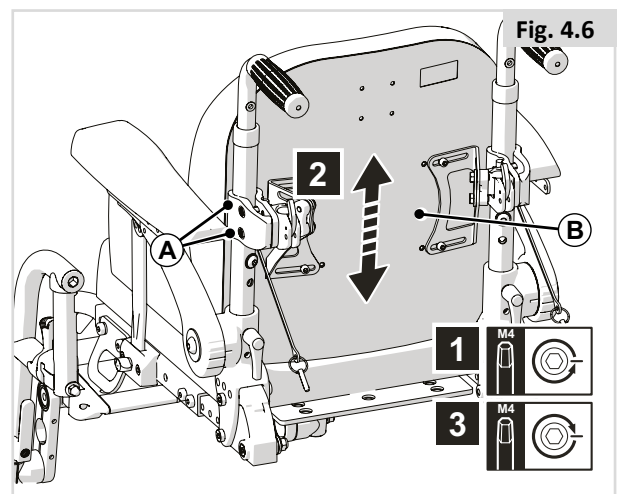

Setetrek med regulerbare stropper (Fig. 4.7)

Rullestolen har en ryggstøtte med et trekk som kan tilpasses brukerens ryggradskrumming, slik at en komfortabel sittestilling og god stabilitet kan oppnås. Brukeren kan sitte i stolen når seteryggens krumming justeres.

1. Vipp opp (A).
2. Løsne eller stram (B) med borrelås.

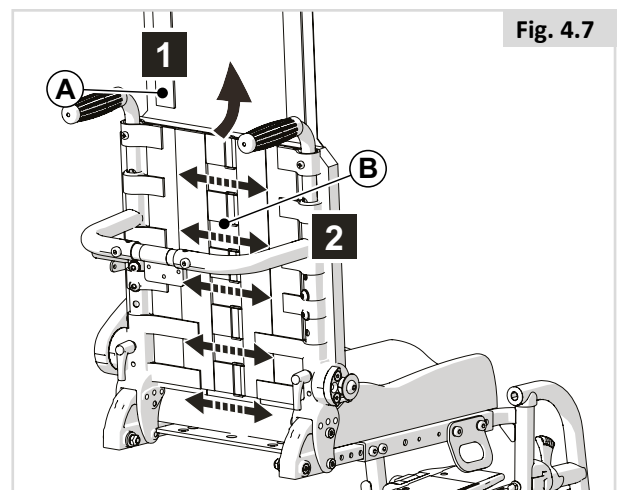

J3-rygg (Fig. 4.8)

 **MERK:** Jay 3-ryggstøtten kan brukes sammen med Sedeo Lite-setesystemet. Se brukermanualen for J3-ryggstøtten for informasjon om montering og justering.

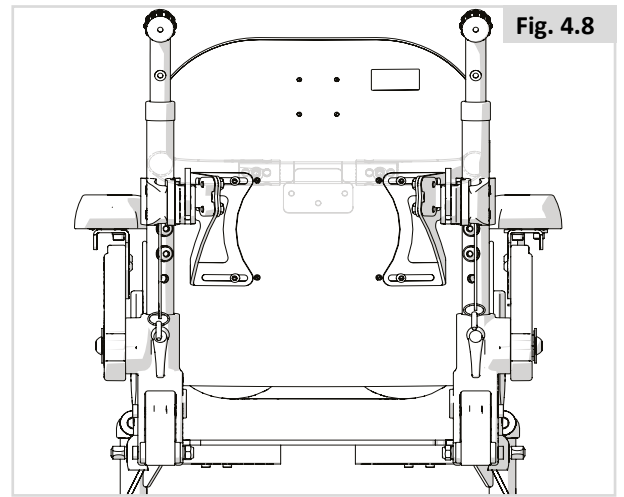

4.4 Forhåndsinnstille oppvippbare armlener

Armlenhøyde

Større eller mindre justeringer er en to-trinns prosess:

TRINN 1 (Fig. 4.9)

1. Vri på (A) for å justere (B).

TRINN 2 (Fig. 4.10)

1. Skru opp den bakre skruen (A) med én omdreining, før du fjerner (B) helt.
2. Juster (C) til ønsket stilling.
3. Sett tilbake og stram (A) og (B).

Dybde på armlenpute (Fig. 4.11)

1. Skru opp (A).
2. Juster (B) til ønsket stilling.
3. Stram (A) på nytt.

MERK

For å få tilgang til den bakre skruen for den nedre armlenhøyden, skru opp skruene (A) slik vist i Fig. 4.10, og juster vinkelen på puten først.

FARE/ADVARSEL!

Kontroller regelmessig at alle skruer er forsvarlig strammet. Dersom en armlenpute er løs, kan den skli ned når du legger vekt på den.

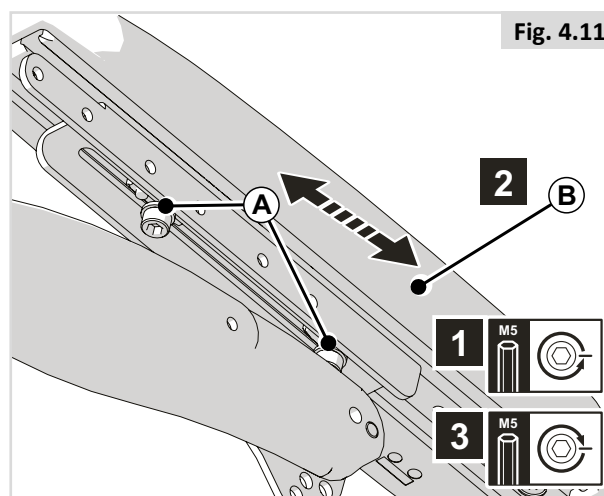
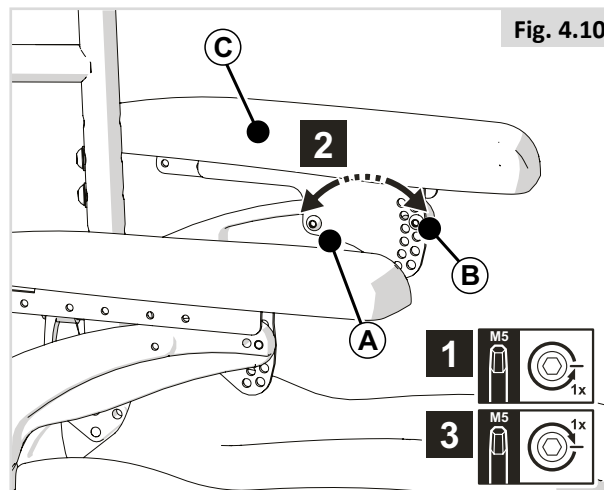
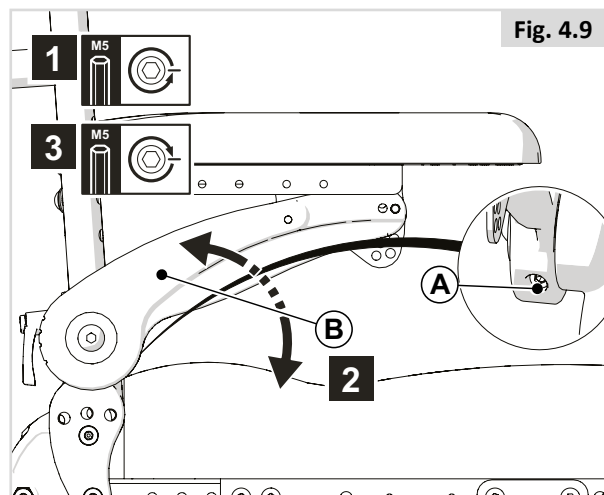

4.5 Quickie Teens armlener

Armlenhøyde

Større eller mindre justeringer er en to-trinns prosess:

TRINN 1 (Fig. 4.12)

1. Vri på (A) for å justere (B).

TRINN 2 (Fig. 4.13)

1. Skru opp (A) med én omdreining.
2. Juster (B) til ønsket stilling.
3. Stram (A) på nytt.

Dybde på armlenpute (Fig. 4.14)

1. Skru opp (A) med én omdreining.
2. Juster (B) til ønsket stilling.
3. Stram (A) på nytt.

MERK

For å få tilgang til den bakre skruen for den nedre armlenhøyden, skru opp skruene (A) slik vist i Fig. 4.12, og juster vinkelen på puten først.

FARE/ADVARSEL!

Kontroller regelmessig at alle skruer er forsvarlig strammet. Dersom en armlenpute er løs, kan den skli ned når du legger vekt på den.

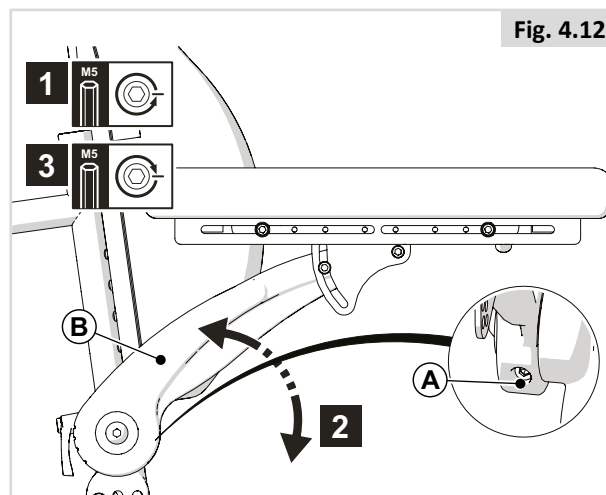

Fig. 4.12

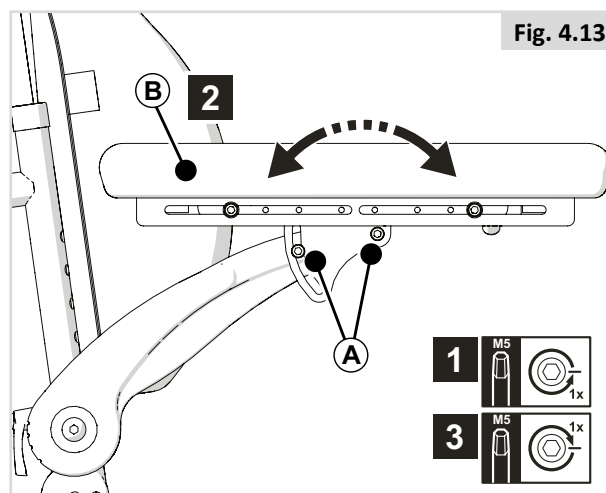

Fig. 4.13

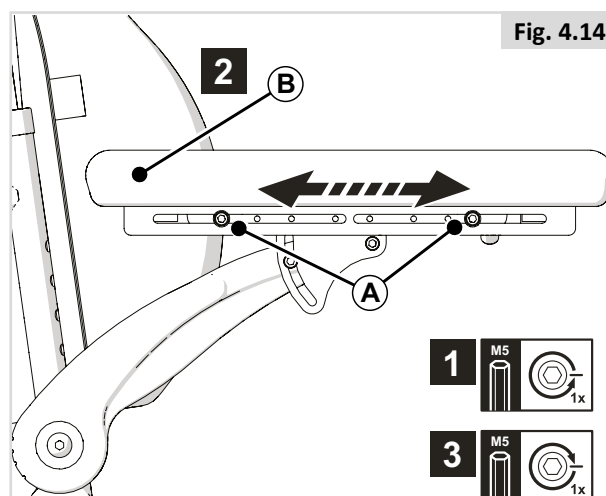

Fig. 4.14

4.6 Klesbeskytter

Høyde på klesbeskytter (Fig. 4.15)

1. Skru opp (A).
2. Juster (B) til ønsket stilling.
3. Stram (A) på nytt.

Høyde på klesbeskytter (Fig. 4.16)

1. Skru opp (A).
2. Juster (B) til ønsket stilling.
3. Stram (A) på nytt.

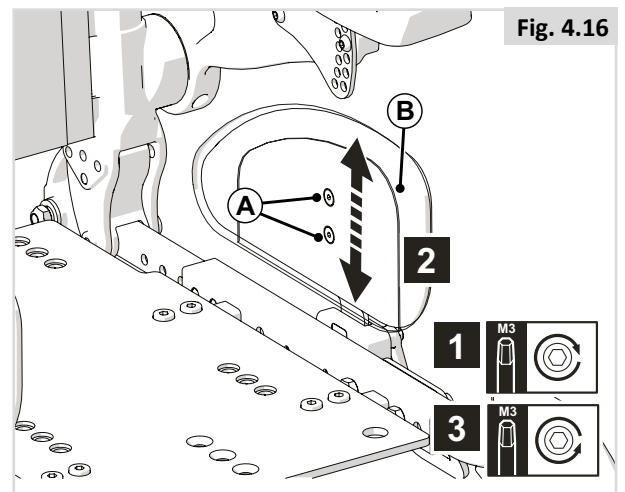
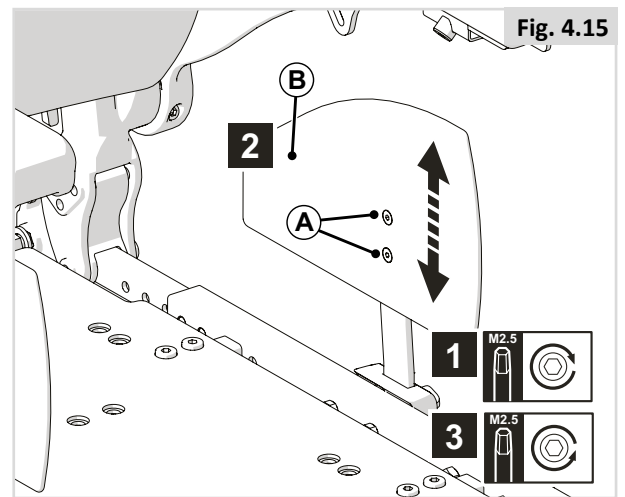

4.7 Forhåndsinnstille midtmontert benstøtte

Lengde for leggene (Fig. 4.17)

1. Skru opp og fjern (A).
2. Juster (B) til ønsket stilling.
3. Sett tilbake og stram (A).

MERK/ADVARSEL!

Pass på at det er tilstrekkelig plass under (B) slik at rullestolen kan kjøre over hindringer.

Ankelvinkel (Fig. 4.18)

1. Vipp opp (A).
2. Vri (B) for å justere ankelvinkelen til ønsket stilling.
3. Legg ned (A).

Høyde på midtmontert leggstøtte (Fig. 4.19)

1. Skru opp og fjern (A).
2. Juster (B) til ønsket stilling.
3. Sett tilbake og stram (A).

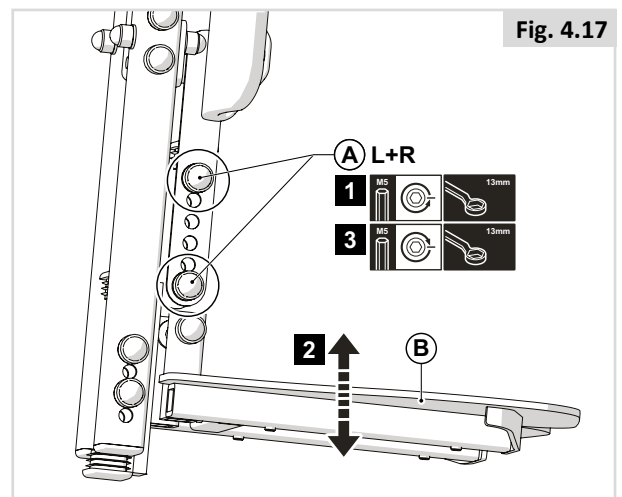

Fig. 4.17

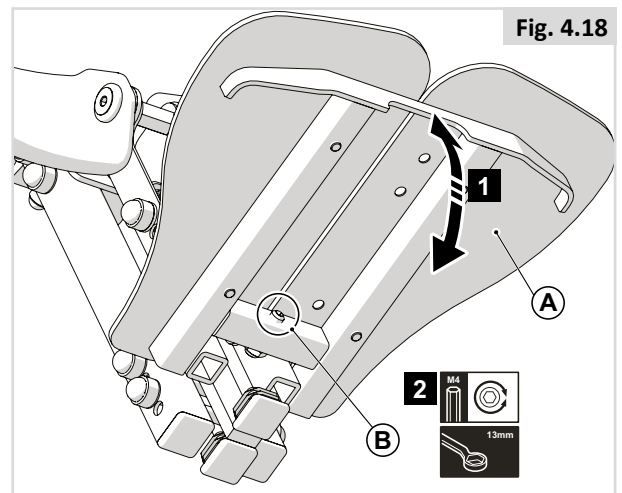

Fig. 4.18

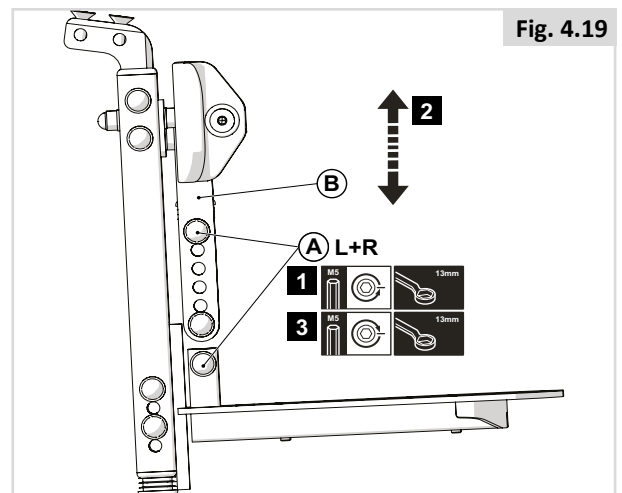

Fig. 4.19

4.8 Forhåndsinnstilt sentermontert benstøtte

Lengde for leggene (Fig. 4.20)

1. Skru opp og fjern (A).
2. Juster (B) til ønsket stilling.
3. Sett tilbake og stram (A).

Ankelvinkel (Fig. 4.21)

1. Vipp opp (A).
2. Vri (B) for å justere ankelvinkelen til ønsket stilling.
3. Legg ned (A).

FARE/ADVARSEL!

- Når justeringen er fullført og setet står i normal kjørestilling: Kontroller at det til enhver tid er en avstand på minst 25 mm mellom gulvet og fotplaten.
- Utfør denne testen når brukeren sitter i stolen og bruker benstøtten.
- Hvis benstøttene er stilt for lavt når rullestolen brukes, kan det skade brukeren, rullestolen eller omgivelsene.

Høyde på leggpute (Fig. 4.22)

1. Skru opp og fjern (A).
2. Juster (B) til ønsket stilling.
3. Stram (A) på nytt.

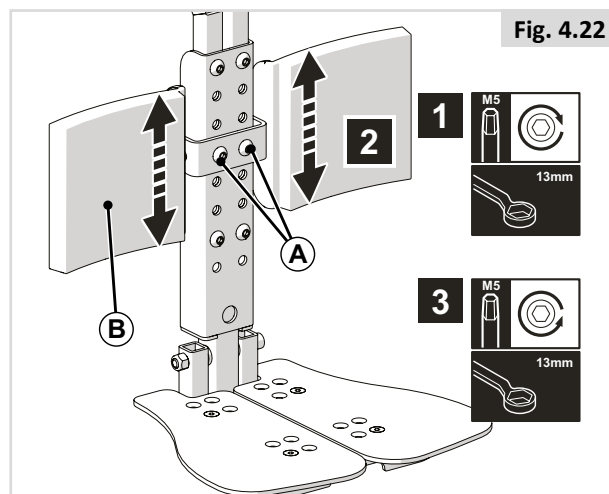
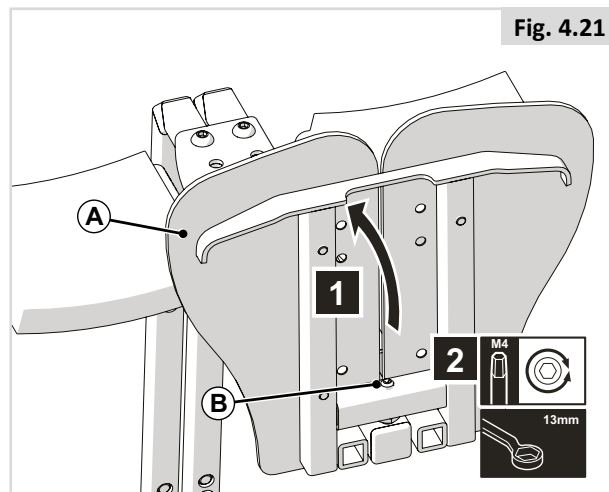
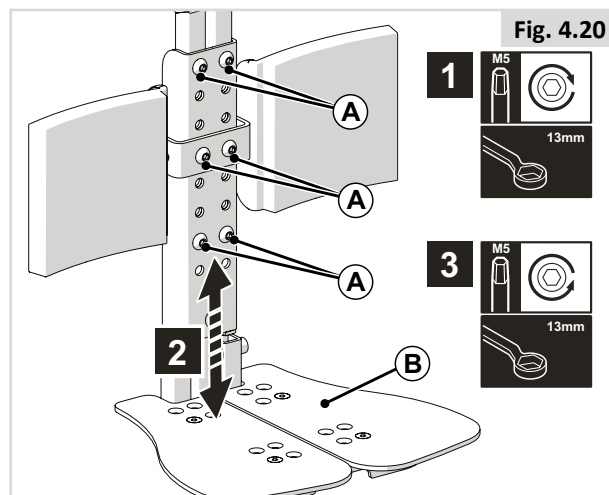

4.9 Stille inn LIFE benstøtter

Lengde for leggene (Fig. 4.23)

1. Skru opp (A).
2. Juster (B) til ønsket stilling.
3. Stram (A) på nytt.

Vinkel på fotplate (Fig. 4.24)

1. Skru opp (A).
2. Juster (B) til ønsket stilling.
3. Stram (A) på nytt.

MERK/ADVARSEL!

- Pass på at det er tilstrekkelig plass under (B) slik at rullestolen kan kjøre over hindringer.

Dybde på fotplate (Fig. 4.25)

1. Fjern (A).
2. Juster (B) til ønsket stilling.
3. Erstatt (A).

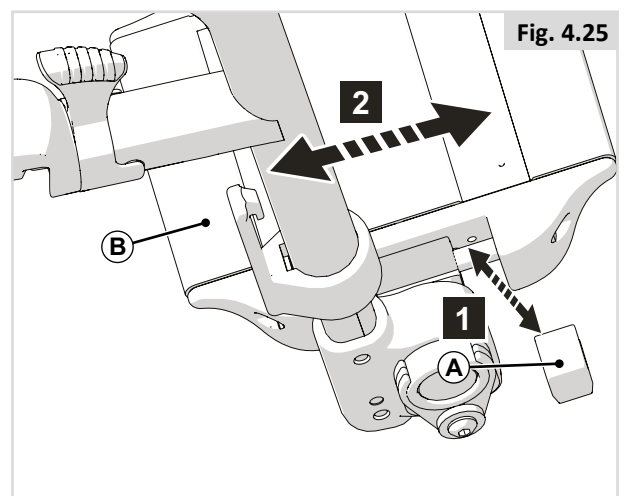
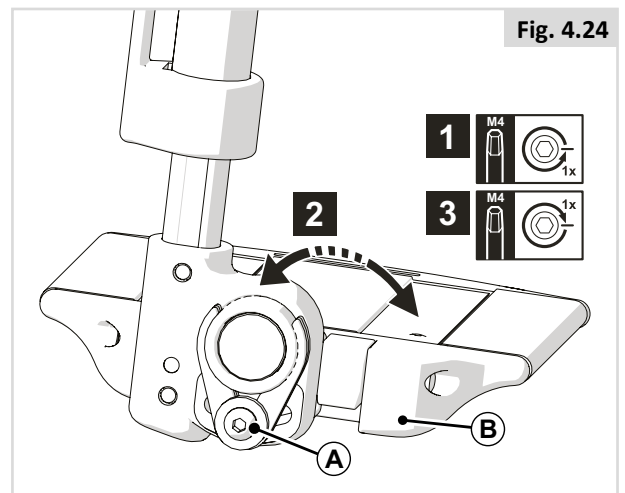
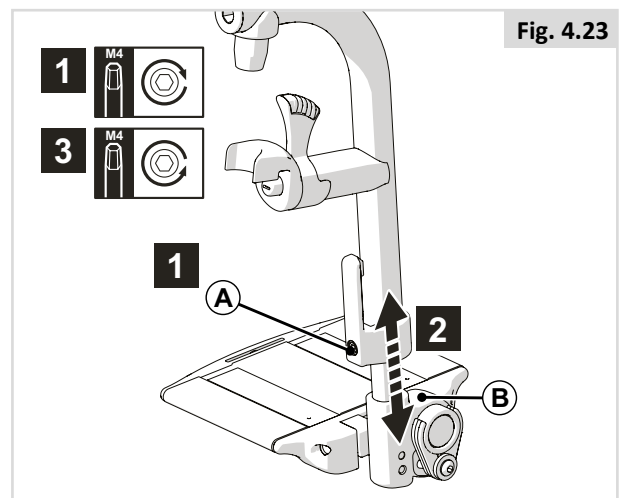

4.10 Stille inn LIFE bentsøtter - høyt montert

Lengde for leggene (Fig. 4.26)

1. Skru opp (A).
2. Juster (B) til ønsket stilling.
3. Stram (A) på nytt.

⚠ MERK/ADVARSEL!

- Pass på at det er tilstrekkelig plass under (B) slik at rullestolen kan kjøre over hindringer.

Vinkel på fotplate (Fig. 4.27)

1. Skru opp (A).
2. Juster (B) til ønsket stilling.
3. Stram (A) på nytt.

Dybde på fotplate (Fig. 4.28)

1. Fjern (A).
2. Juster (B) til ønsket stilling.
3. Erstatt (A).

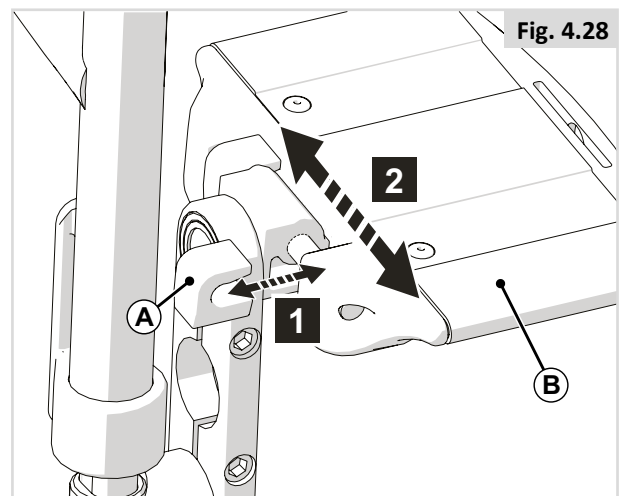
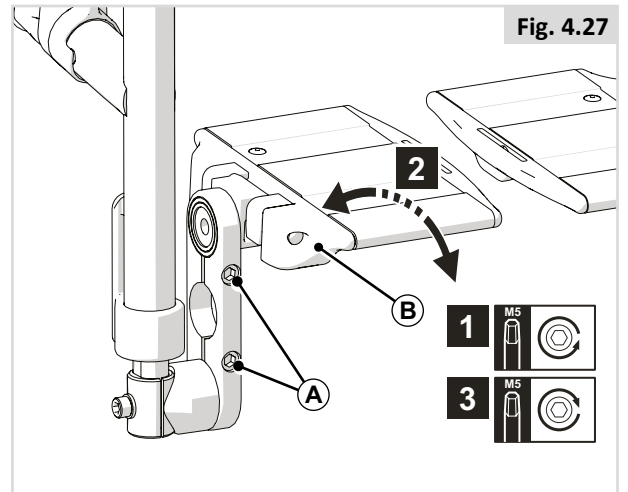
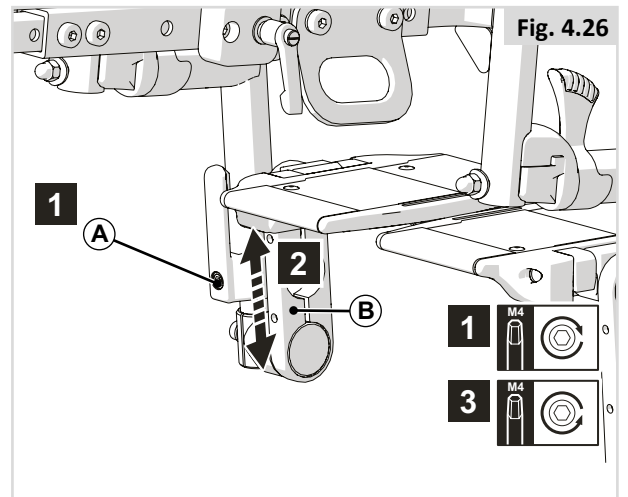

4.11 Stille inn UNI utsvingbar benstøtte

Lengde for leggene (Fig. 4.29)

1. Skru opp (A).
2. Juster (B) til ønsket stilling.
3. Stram (A) på nytt.

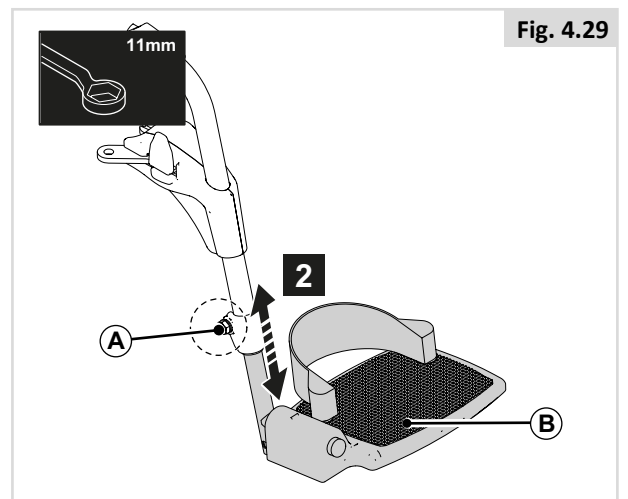

4.12 Stille inn utsvingbare benstøtter - Zippie Salsa

Lengde for leggene (Fig. 4.30)

1. Skru opp og fjern (A).
2. Juster (B) til ønsket stilling.
3. Sett tilbake og stram (A).

MERK/ADVARSEL!

- Pass på at det er tilstrekkelig plass under (B) slik at rullestolen kan kjøre over hindringer.

Vinkel på fotplate (Fig. 4.31)

1. Skru opp (A).
2. Juster (B) til ønsket stilling.
3. Stram (A) på nytt.

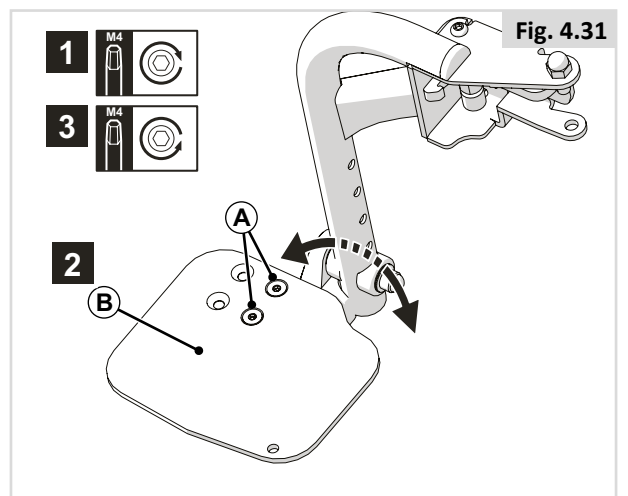
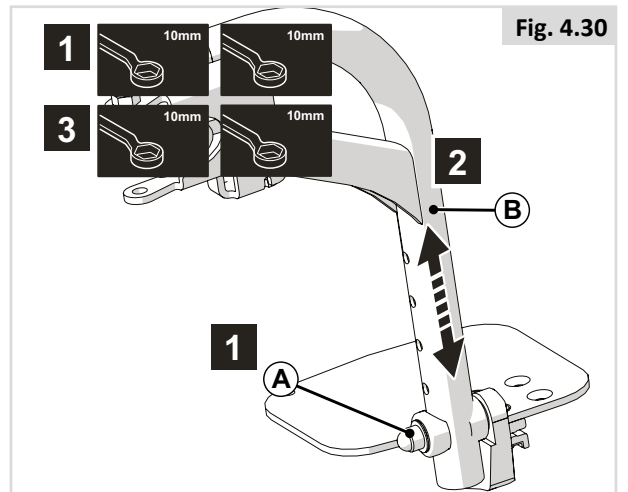

4.13 Stille inn benstøtte

Lengde for leggene (Fig. 4.32)

1. Skru opp og fjern (A).
2. Juster (B) til ønsket stilling.
3. Sett tilbake og stram (A).

⚠ MERK/ADVARSEL!

- Pass på at det er tilstrekkelig plass under (B) slik at rullestolen kan kjøre over hindringer.

Vinkel på fotplate (Fig. 4.33)

1. Skru opp (A).
2. Juster (B) til ønsket stilling.
3. Stram (A) på nytt.

4.14 Leggpute

Høyde på leggpute (Fig. 4.34)

1. Skru opp (A).
2. Juster (B) til ønsket stilling.
3. Stram (A) på nytt.

Dybde på leggpute (Fig. 4.35)

1. Skru opp og fjern (A).
2. Juster (B) til ønsket stilling.
3. Sett tilbake og stram (A).

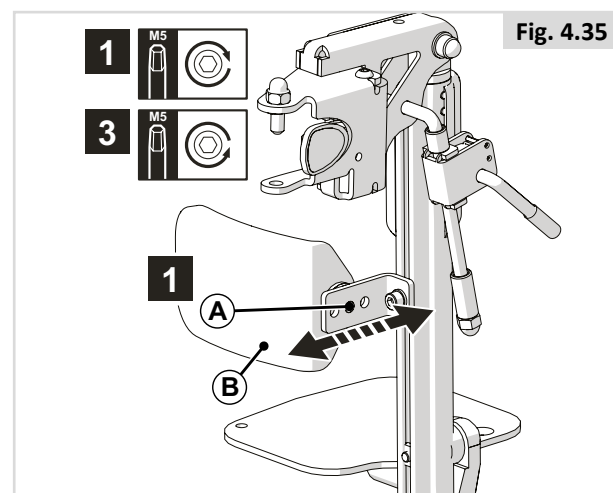
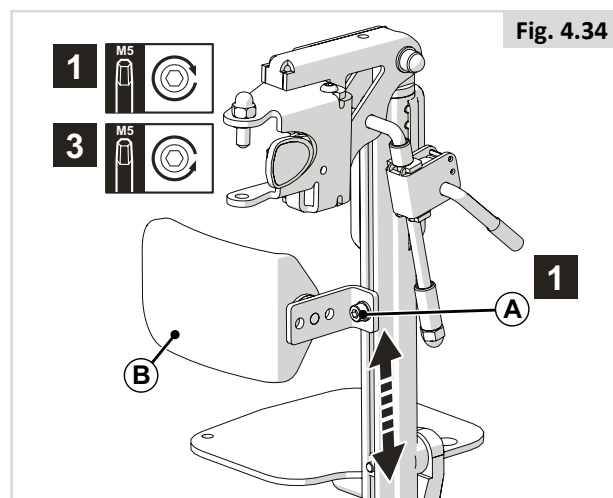
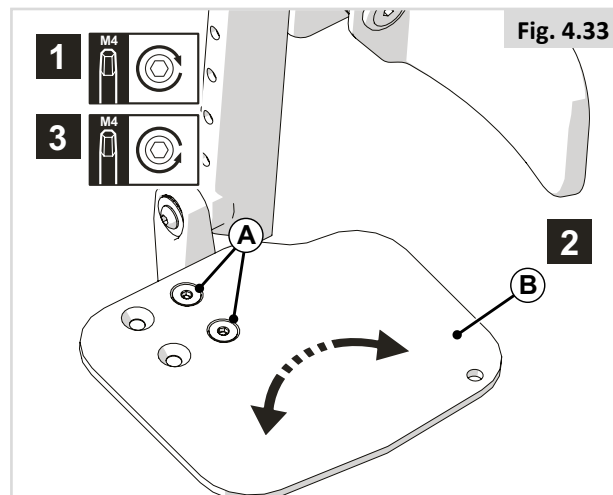
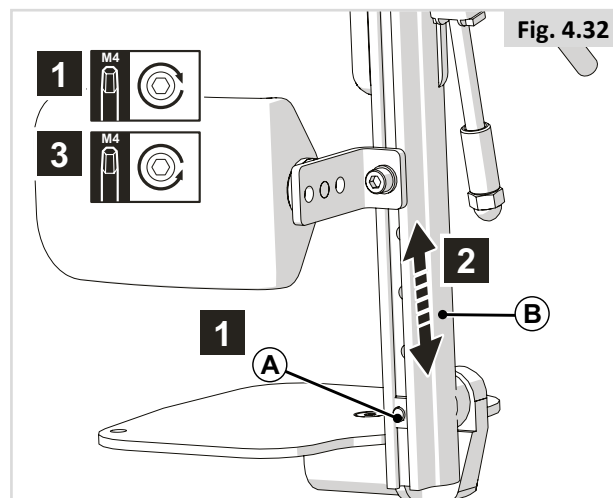

4.15 Stille inn utsvingbare vinkelregulerbare benstøtter

Lengde for leggene (Fig. 4.36)

1. Skru opp og fjern (A).
2. Juster (B) til ønsket stilling.
3. Sett tilbake og stram (A).

MERK/ADVARSEL!

Pass på at det er tilstrekkelig plass under (B) slik at rullestolen kan kjøre over hindringer.

Ankelvinkel (Fig. 4.37)

1. Skru opp (A).
2. Juster (B) til ønsket stilling.
3. Stram (A) på nytt.

Høyde på leggpute (Fig. 4.38)

1. Skru opp (A).
2. Juster (B) til ønsket stilling.
3. Stram (A) på nytt.

Høyde på leggpute (Fig. 4.39)

1. Skru opp (A).
2. Juster (B) til ønsket stilling.
3. Stram (A) på nytt.

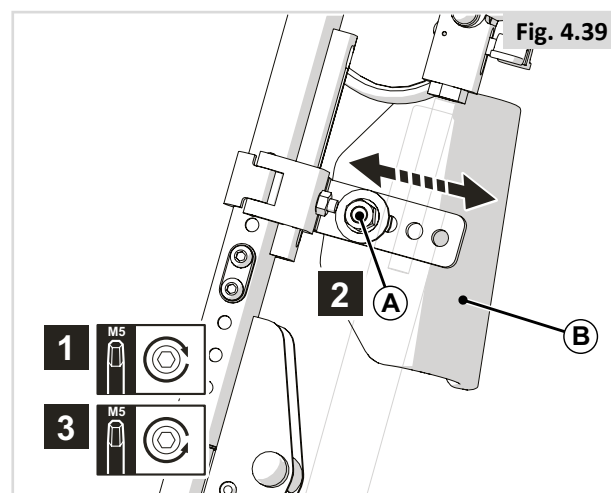
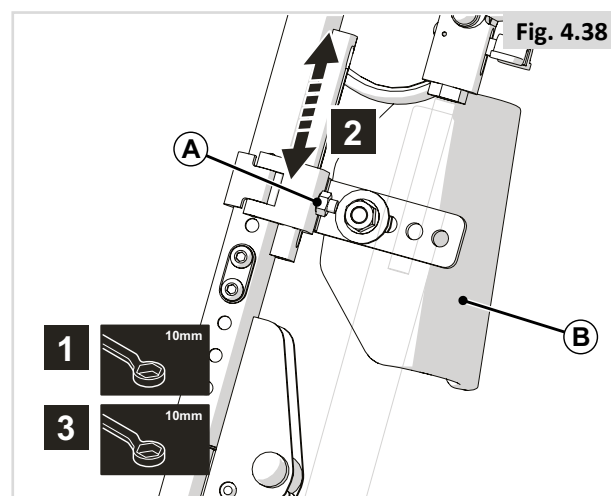
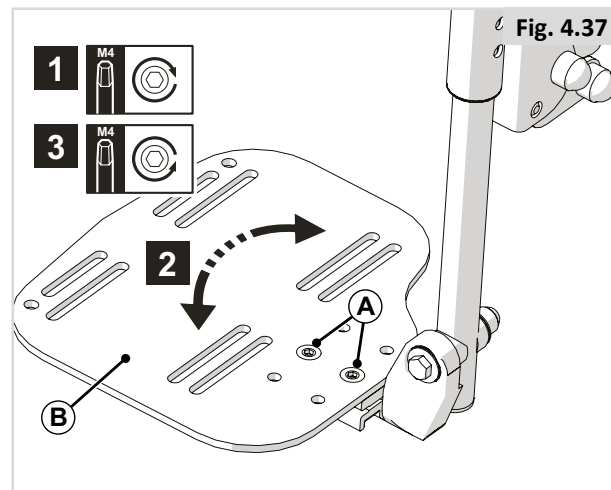
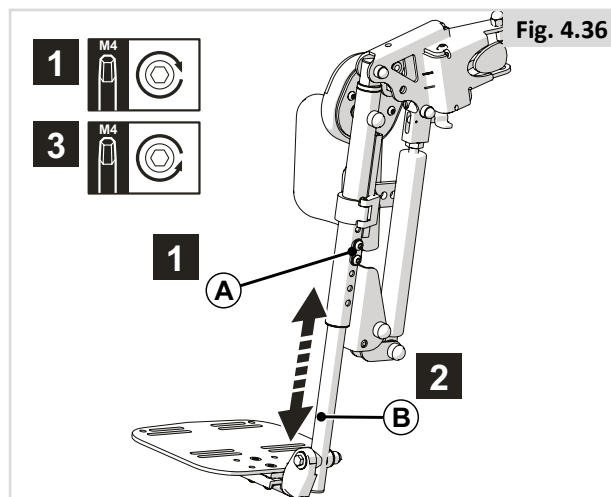

4.16 Forhåndsinnstille nakkestøtten

⚠ FARE/ADVARSEL!

- Hvis en nakkestøtte er en del av ekstrastyret som er valgt for personen/stolen, må stolen aldri brukes uten at nakkestøtten er påmontert.
- Bruk aldri rullestolen uten en nakkestøtte dersom personen skal sitte i rullestolen under transport i et kjøretøy.

Høyde på nakkestøtte (Fig. 4.40)

1. Skru opp (A) med et par omdreining.
2. Juster (B) til ønsket stilling.
3. Stram (A) på nytt.

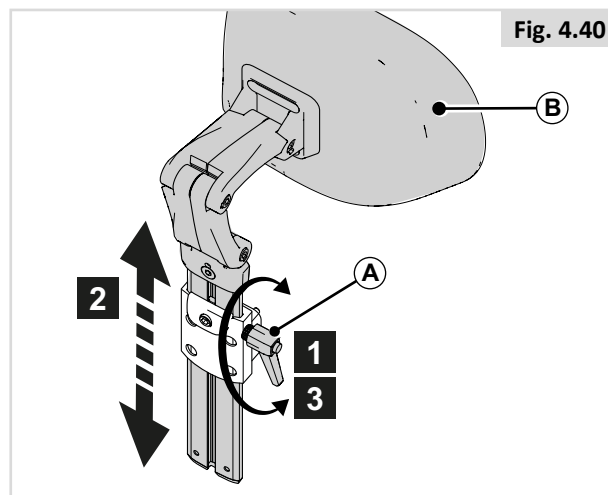

Minnestilling (Fig. 4.41)

1. Skru opp (C) med én omdreining.
2. Skyv (D) lengst mulig nedover.
3. Stram (C).

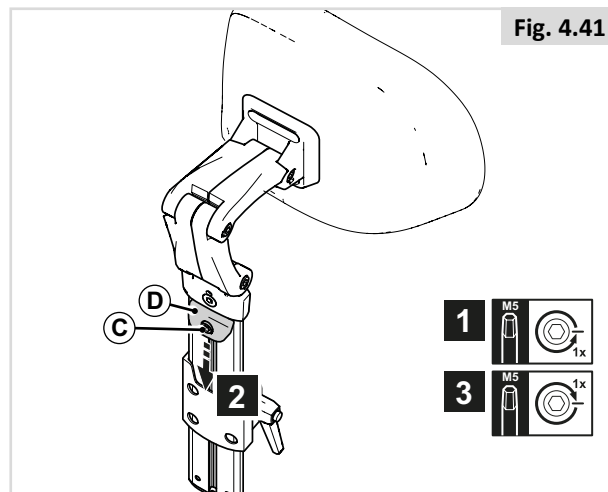

Plassering av nakkestøtte (Fig. 4.42)

1. Skru opp (A) med én omdreining.
2. Juster (B) til ønsket stilling.
3. Stram (A) på nytt.

⚠ MERK/ADVARSEL!

Tilpass høyden på nakkestøtten og tilt nakkeputen etter behov.

Breddeplassering av nakkestøtte (Fig. 4.43)

1. Skru opp (A) med én omdreining.
2. Juster (B) til ønsket stilling.
3. Stram (A) på nytt.

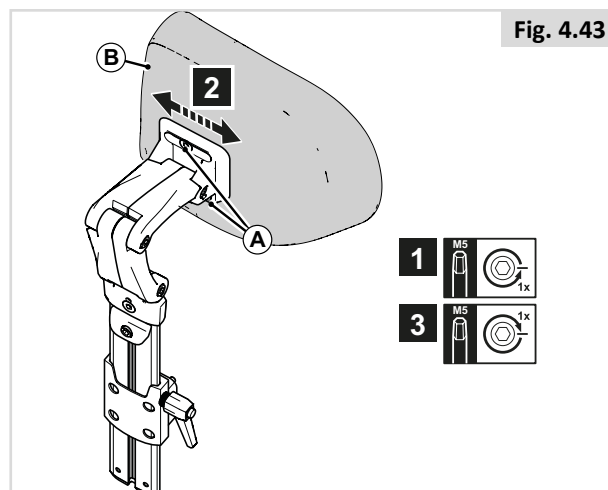
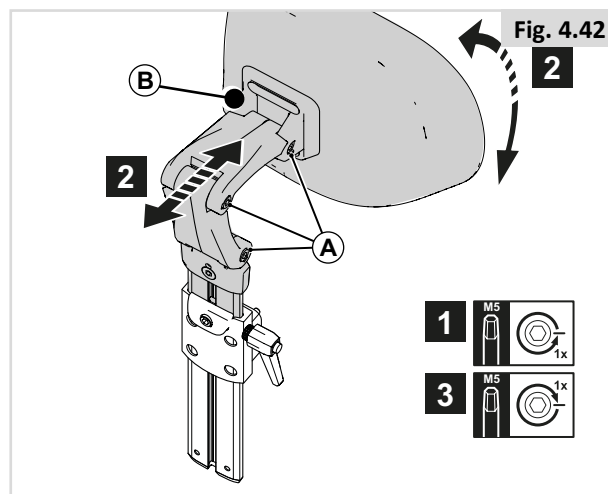

4.17 Stille inn fast/utsvingbar styreboksbrakett - Teens

Dybde for styreboksen (Fig. 4.44)

1. Skru opp (A).
2. Juster (B) til ønsket stilling.
3. Stram (A) på nytt.

Dybde for styreboksen (Fig. 4.45)

1. Skru opp (A).
2. Juster (B) til ønsket stilling.
3. Stram (A) på nytt.

4.18 Stille inn fast/utsvingbar styreboksbrakett – Zippie

Dybde for styreboksen (Fig. 4.46)

1. Skru opp (A).
2. Juster (B) til ønsket stilling.
3. Stram (A) på nytt.

Dybde for styreboksen (Fig. 4.47)

1. Skru opp og fjern (A).
2. Juster (B) til ønsket stilling.
3. Sett tilbake og stram (A).

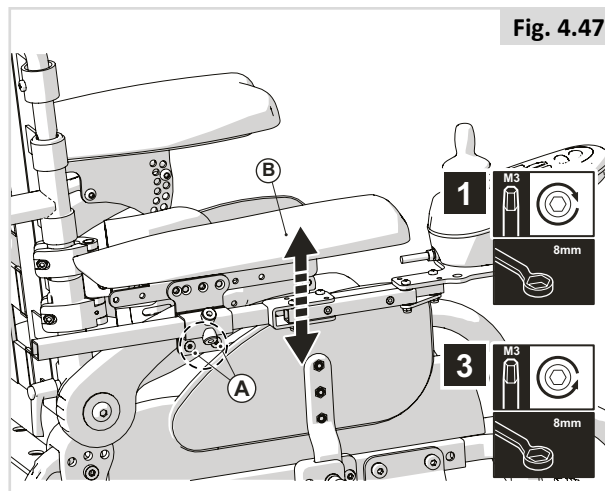
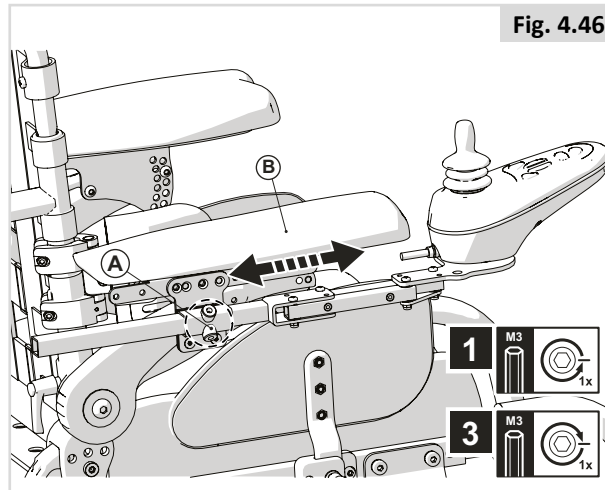
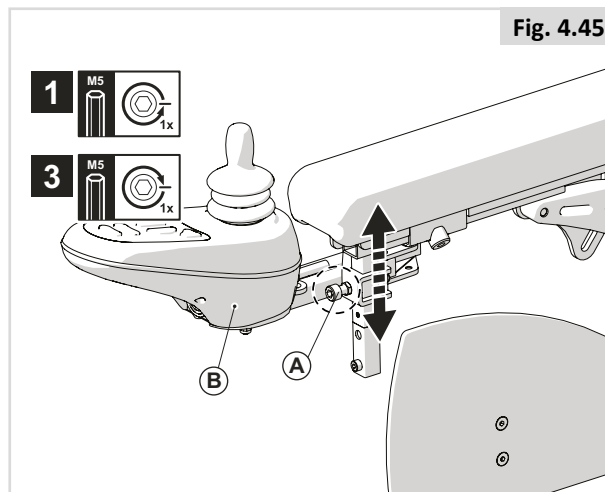
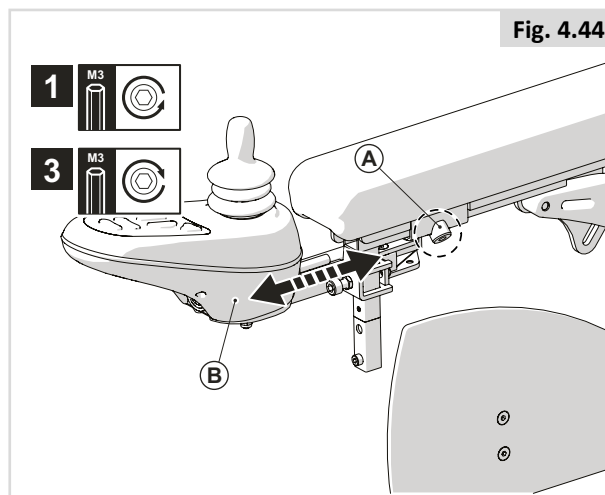

4.19 Forhåndsinnstille en utsvingbar, innstøpt styreboks

Dybde for styreboksen (Fig. 4.48)

1. Skru opp (A).
2. Juster (B) til ønsket stilling.
3. Stram (A) på nytt.

Høyde for styreboksen (1) (Fig. 4.49)

1. Skru opp (A).
2. Juster (B) til ønsket stilling.
3. Stram (A) på nytt.

Høyde for styreboksen (2) (Fig. 4.50)

1. Skru opp (A).
2. Juster (B) til ønsket stilling.
3. Stram (A) på nytt.

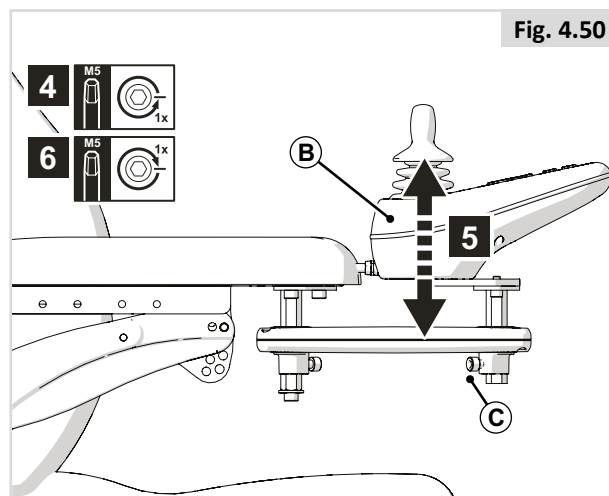
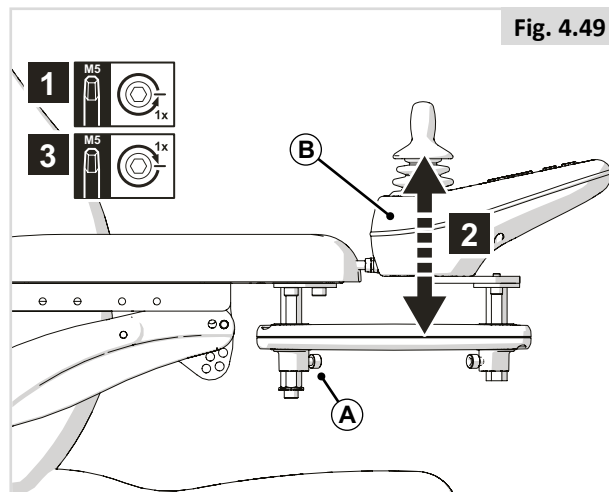
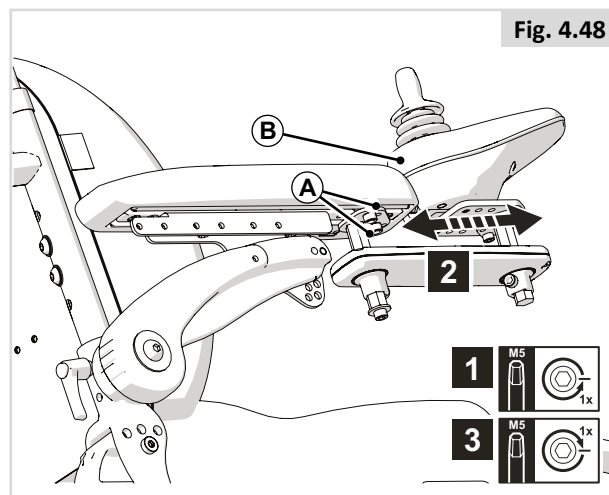

4.20 Forhåndsinnstille sidestøtter

Høyde på sidestøtter (Fig. 4.51)

1. Skru opp (A).
2. Juster (B) til ønsket stilling.
3. Stram (A) på nytt.

Dybde på sidestøtter (Fig. 4.52)

1. Skru opp (A).
2. Juster (B) til ønsket stilling.
3. Stram (A) på nytt.

Vinkel på sidestøtter (Fig. 4.53)

1. Skru opp (A).
2. Juster (B) til ønsket stilling.
3. Stram (A) på nytt.

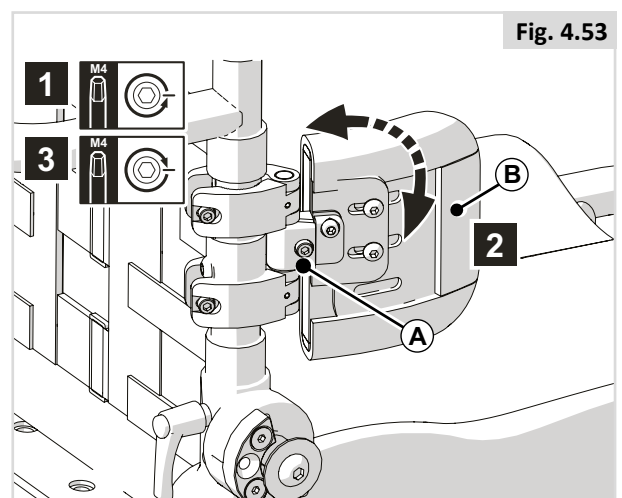
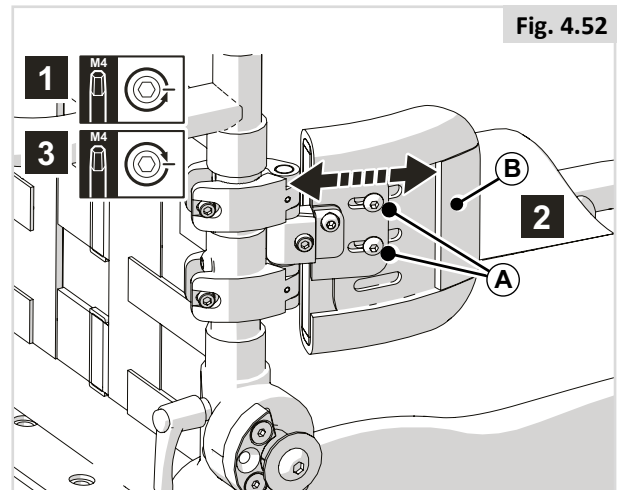
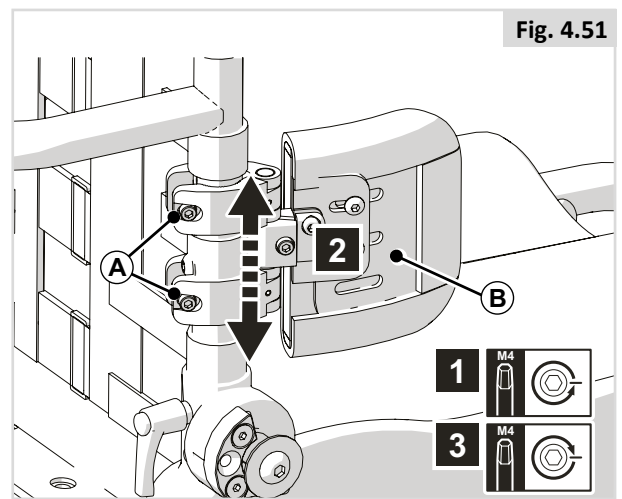

4.21 Hoftebelte/setebelte

FARE/ADVARSEL!

- Dette produktet skal kun brukes til å holde en enkelt person på plass i rullestolen.
- Hoftebelteene er ikke egnet for bruk under transport. Godkjente festesystemer skal da brukes.
- Hvis disse advarslene ikke overholdes kan det føre til alvorlig personskade eller dødsfall.
- Pleieren eller ledsageren må ha mottatt opplæring i riktig bruk av beltene.
- Hvis pleieren eller ledsageren ikke har mottatt riktig opplæring, kan det føre til forsinkelser i nødsituasjoner.

Montere et hoftebelte/posisjoneringsbelte

1. Fest (A) til seterammen ved bruk av en skrue på høyre og venstre side. (Fig. 4.55)

Plassere hoftebeltet på personen

- Juster hoftebeltet etter behov. Husk at avstanden mellom personen og beltet ikke skal være mer enn en håndsbredde for å oppnå størst mulig sikkerhet og komfort, (Fig. 4.56).
- Avstanden skal måles når hoftebeltet er normalt strammet, og det skal ikke være store avstander eller løkker.
- Hoftebeltet skal festes slik at beltet ligger i en vinkel på ca. 45° (Fig. 4.57), og justeres slik at personen ikke kan skli ned i setet.
- Plasser beltet løst rundt setet med åpningen i spennen plassert på høyre side for en venstrehendt bruker, og på venstre side for en høyrehendt bruker. Skyv de andre endene på beltet gjennom åpningen mellom ryggørene og ryggstøtten.

FARE/ADVARSEL!

- Kontroller alltid at hoftebeltet er festet og justert som det skal før bruk.
- Hvis et belte er for løst, kan personen skli ned i stolen og pådra seg alvorlige personskader.
- Kontroller hoftebeltet og festene regelmessig. Se etter slitasje eller skader. Skift ut deler om nødvendig.
- Under vedlikehold av stolen må du kontrollere at spennen åpnes og lukkes som den skal, samt at beltet eller plastbrakettene ikke er slitte eller skadde.
- Regelmessige kontroller/aktiviteter:
- På lik linje med alt plasseringsutstyr, er det nødvendig å foreta justeringer fordi personens sittestilling forandrer seg.
- Kontroller regelmessig at beltene er riktig tilpasset, slik at brukeren sitter trygt og komfortabelt i rullestolen.

Fig. 4.54

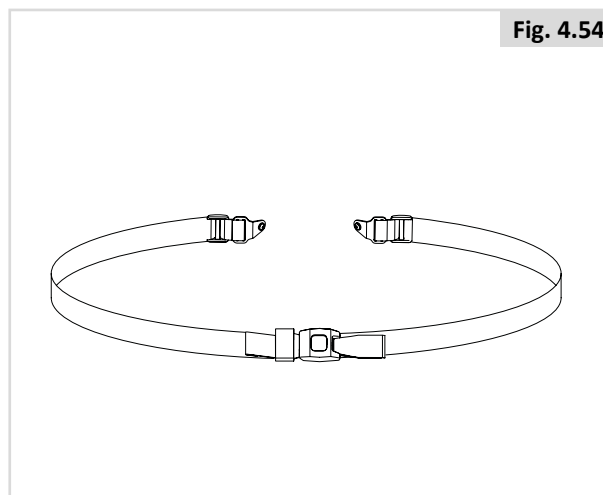

Fig. 4.55

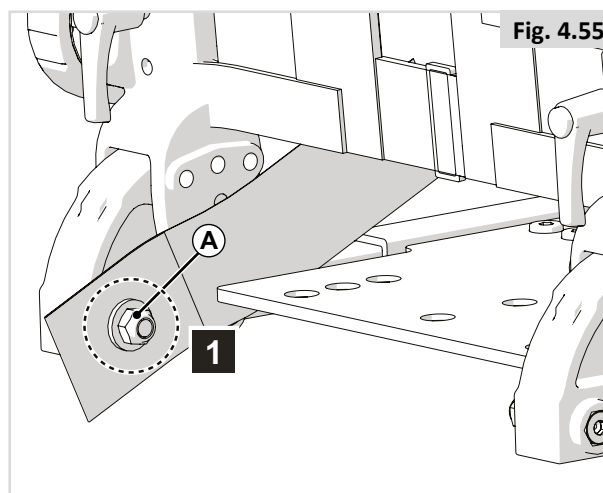

Fig. 4.56

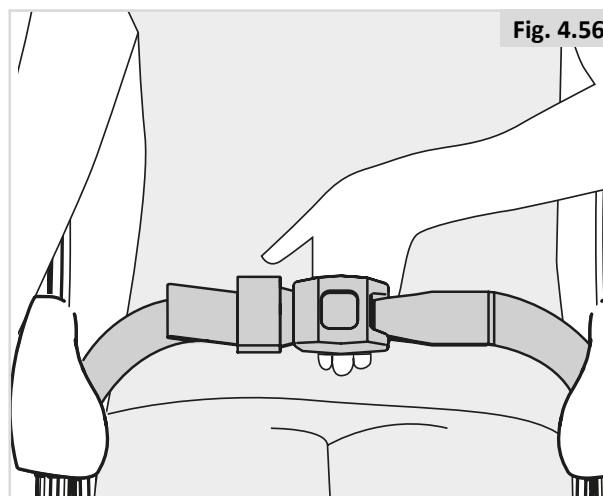
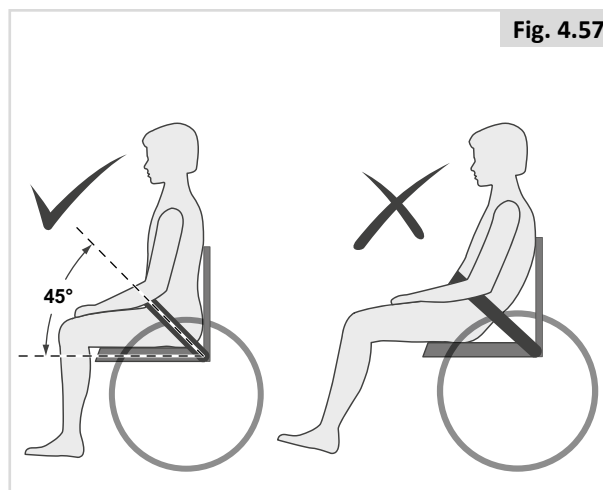

Fig. 4.57



5.0 Bruke setesystemet

5.1 Gå inn og ut av rullestolen (forflytting)

Sunrise Medical anbefaler at du rådfører deg med terapeuten din slik at dere kan utarbeide en teknikk for forflytning inn og ut av rullestolen fra siden eller forfra, for å unngå fare for personskade.

! FARE/ADVARSEL!

For å forhindre et fall:

- Sørg for at styringssystemet er slått av når du stiger inn og ut av rullestolen. Hvis du ikke gjør dette kan komme i kontakt med joysticken, slik at rullestolen flytter på seg når du ikke forventer det.
- Kontroller at frihjulsbryteren er stilt til «Drive» (kjøre)  Generell brukermanual.
- Roter svinghjulene foran på stolen slik at de peker forover.
- Samarbeid med legen/ergoterapeuten din for å lære trygge metoder for å forflytte deg inn og ut av rullestolen.
- Pass på at motorbremsene er koblet inn. Dette forhindrer at rullestolen beveger seg når du forflytter deg inn og ut av stolen.
- Det er farlig å forflytte seg alene. Det krever god balanse og smidighet. Husk at når du forflytter deg, vil det være et tidspunkt hvor setet ikke er rett under deg.
- Lær hvordan du skal plassere kroppen og støtte deg selv under forflytningen.
- La noen hjelpe deg til du er sikker på at du kan gjøre det på egenhånd.
- Ikke stå på fotplaten. Hvis du setter hele vekten din på fotplaten, kan rullestolen skades eller det kan oppstå farlige situasjoner hvor rullestolen tipper.
- Pass på at føttene dine ikke hekter seg fast i avstanden mellom fotplatene.

5.2 Forberedelser for å forflytte deg ut av stolen forfra

! FARE/ADVARSEL!

Flytt rullestolen nærmest mulig setet du skal forflytte deg til.

Utsvingbare benstøtter (Fig. 5.1 og Fig. 5.2)

1. Vipp opp fotplatene (A).
2. Sving leggplatene (B) til siden (hvis i bruk).
3. Skyv spaken (C) bakover
4. Sving benstøttene (D) til siden

Sentermontert benstøtte (Fig. 5.3)

1. Vipp opp (A).

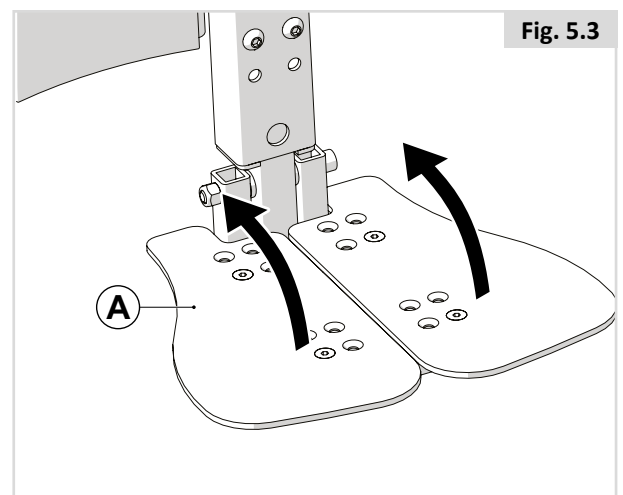
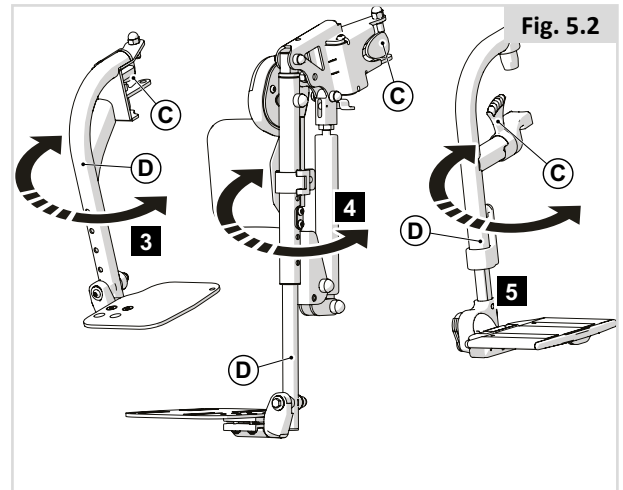
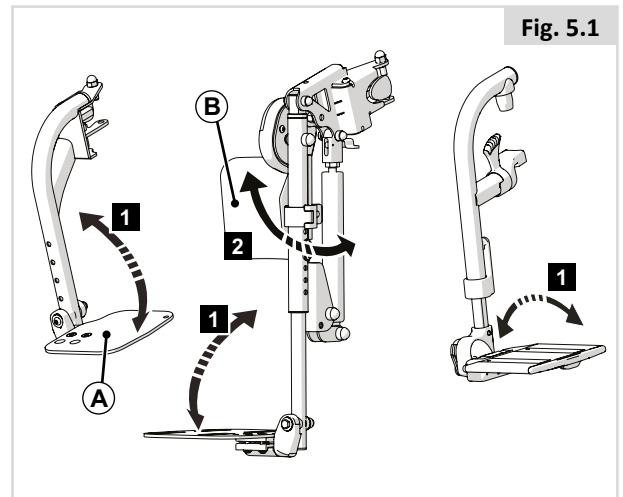

5.3 Forberedelser til å forflytte deg sideveis

FARE/ADVARSEL!

- Plasser rullestolen nærmest mulig setet du skal forflytte deg til. Om mulig, bruk et forflytningsbrett.
- Sett deg så langt bak på seteoverflaten som du kan. Dette vil forhindre at du bommer på setet eller faller.

MERK/ADVARSEL!

- Enkelte styreboksmoeller må svinges til siden.
- Fjern brettet før du vipper opp armlenet.
- Ikke len deg på armlenet når det vippes opp.

Oppvippbart armlene (Fig. 5.4)

1. Vipp (A) opp og bakover.

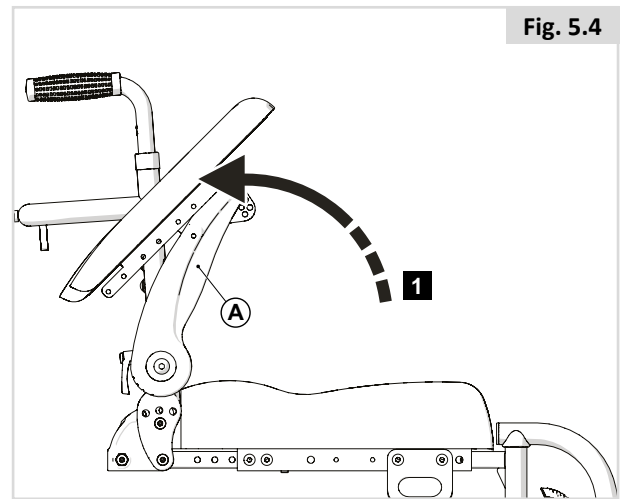
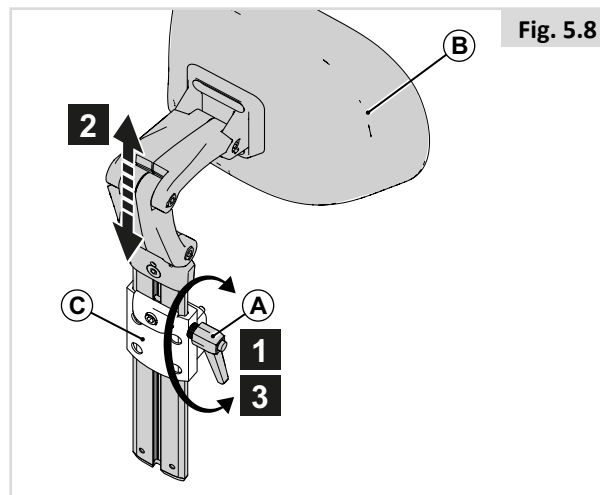

Fig. 5.4

5.4 Nakkestøtte

Montere/demontere nakkestøtten (Fig. 5.8)

1. Løft opp (A).
2. Skyv (B) ut av eller inn i (C).
3. Skyv (A) ned.



5.5 Utsvingbar brakett for styreboks

Svinge ut braketten for den innstøpte styreboksen (Fig. 5.9)

Joysticken er montert med en mekanisme som gjør at den kan låses i to stillinger forover.

1. Skyv (A) utover eller innover.
2. For å sette joysticken tilbake i normal stilling, skyver du den forover til den låses på plass (du hører et klikk).

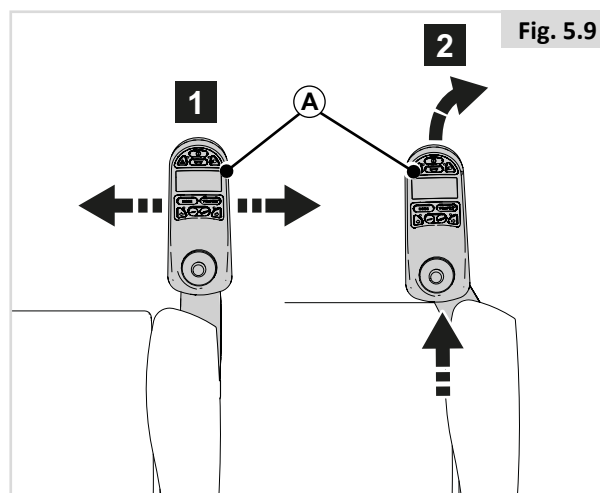

Brakett for utsvingbar styreboks (Fig. 5.10)

1. Skyv (A) utover.
2. For å sette joysticken tilbake i normal stilling, skyver du den forover til den låses på plass (du hører et klikk).

MERK/ADVARSEL!

Stolen kan kjøres inntil et bord når du svinger ut braketten for styreboksen. Du vil fortsatt kunne bruke styreboksen fullt og helt.

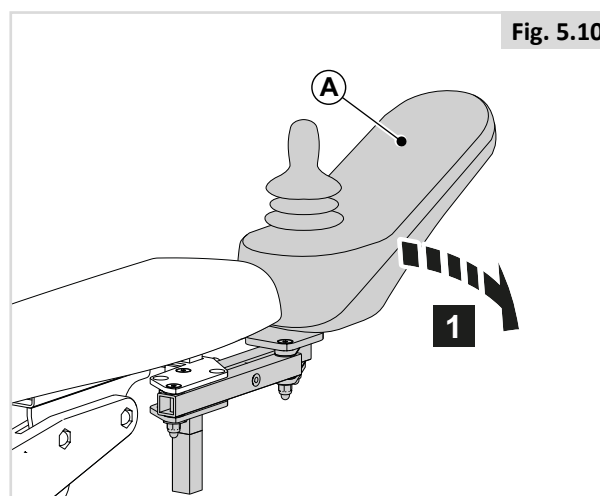

6.0 Manuelt og elektrisk seteutstyr

6.1 Manuelt seteutstyr

Zippie knevinkel ved manuelt vinkelregulerbare benstøtter (Fig. 6.1)

Vinkelen på komfort-benstøttene kan justeres individuelt.

1. Løft benet for å heve benstøtten (A).
2. Bruk spaken (B) for å senke benstøtten.

FARE/ADVARSEL!

- Fare for å klemme fingrene! Når benstøtten flyttes opp eller ned, pass på at du ikke plasserer fingrene i justeringsmekanismen mellom de bevegelige delene på benstøtten.

Knevinkel for manuelt hevbare benstøtter (Fig. 6.3)

Vinkelen på komfort-benstøttene kan justeres individuelt.

1. Løft benet for å heve benstøtten (A).
2. Bruk spaken (B) for å senke benstøtten.

FARE/ADVARSEL!

- Fare for å klemme fingrene! Når benstøtten flyttes opp eller ned, pass på at du ikke plasserer fingrene i justeringsmekanismen mellom de bevegelige delene på benstøtten.

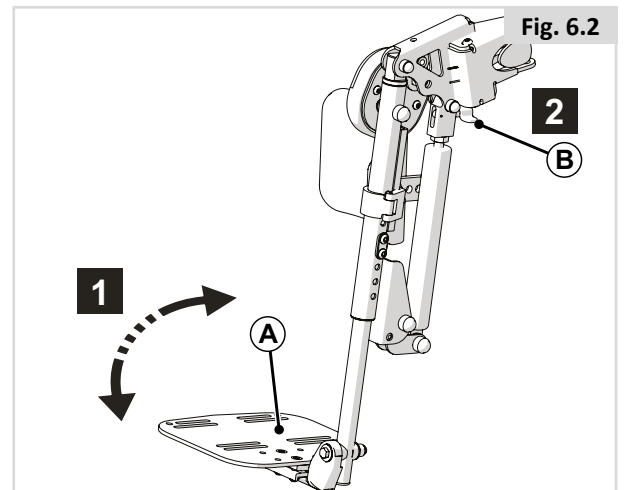
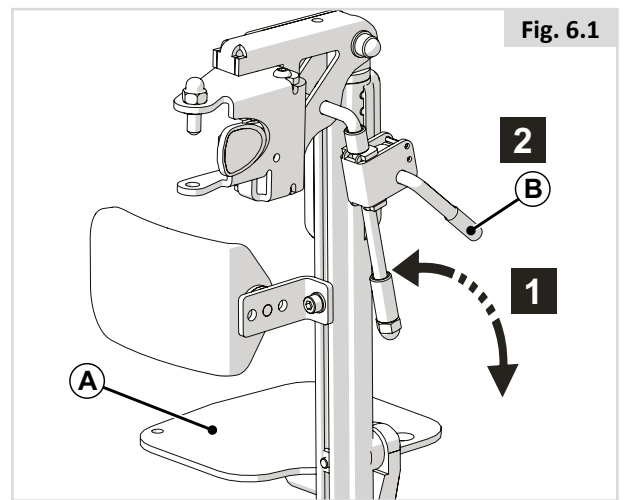

6.2 (Elektrisk) seteutstyr

Rullestolen kan utstyres med følgende elektrisk utstyr for å justere setestillingen. Personen kan betjene funksjonene uten bruk av verktøy.

Elektrisk justerbart seteutstyr (Fig. 6.4 - Fig. 6.6)

Du finner informasjon om hvordan du bruker dette elektriske seteutstyret i avsnittet  STYREBOKS.

1. Elektrisk tiltfunksjon
2. Elektrisk seteløft
3. Elektrisk regulering av seteryggen
4. Elektrisk hevbare benstøtter

Rullestolen kan være utstyrt med en funksjon som gjør at den kan kjøres i inntil 4,5 km/t med setet i hevet stilling. Denne funksjonen kalles C-Me. Rådfør deg med din autoriserte Sunrise Medical-forhandler i forhold til begrensninger i brukervekt og anbefalt konfigurasjon på stolen ved bruk av C-Me funksjonen.

FARE!

- Bruk av elektrisk regulerbare setefunksjoner kan påvirke rullestolens stabilitet.
- Bruk kun elektrisk regulerbare setefunksjoner når rullestolen står på flat mark! Forsøk aldri å betjene de elektrisk regulerbare setefunksjoner når rullestolen står på hellende underlag.
- Vennligst unngå kontakt med de elektriske aktuatorene når komponenten er i bevegelse. De elektriske mekanismene kan ha stort bevegelsesutslag. Det er viktig å være oppmerksom på omgivelsene når komponentene er i bevegelse.
- Vær varsom ved kjøring når seteryggen er lent bakover eller når setet er hevet eller tiltet.
- Forsøk aldri å betjene noen av de elektrisk regulerbare setefunksjoner når rullestolen er i bevegelse.
- Forsøk aldri å benytte de elektriske funksjonene for seteløft eller tilt i nærheten av barn.
- Alle setefunksjoner kan programmeres til å beveges i motsatt retning. Gjør deg kjent med hvilken retning setet vil flytte seg før du betjener funksjonen.
- Vær oppmerksom på at løfte- og tiltemekanismene på stolen utgjør klemfare. Påse at klesplagg, hender, føtter og andre kroppsdeler ikke kommer i kontakt med løfte-/tiltemodulene. Dette for å forhindre personskade.
- Kjør ikke opp ramper eller bakker når setet er hevet. Før du kjører opp eller ned en bakke, må setet senkes ned til standardstillingen og seteryggen rettes opp.
- Dette systemet vil automatisk redusere den maksimale kjørehastigheten til kryp- og/eller C-Me-modus ved enkelte grenser for de elektriske setefunksjonene. Det kan være flere kryp- og/eller C-Me-hastigheter, avhengig av stolens konfigurasjon.
- Les gjennom alle advarsler og retningslinjer som gjelder funksjonen før du benytter stolen i kryp- og/eller C-Me-modus. Dette vil hjelpe deg med å forstå hvordan du kan redusere risikoen for å falle eller velte, samt hvordan du kan identifisere miljøforhold som kan påvirke din trygghet når du benytter rullestolen med kryp- og/eller C-Me-hastighet.
 1. Ved bruk av krypmodus, både innendørs og utendørs, skal rullestolen kun benyttes på et flatt, jevnt og fast underlag.
 2. Du må aldri bruke rullestolen i krypmodus i ulendt terreng som for eksempel grus, gress, humpete underlag, ujevne fortau eller i bakker.
 3. Du må ALDRI heve setet når rullestolen brukes i nærheten av terrenotypene som er beskrevet ovenfor, eller på andre ujevne overflater.

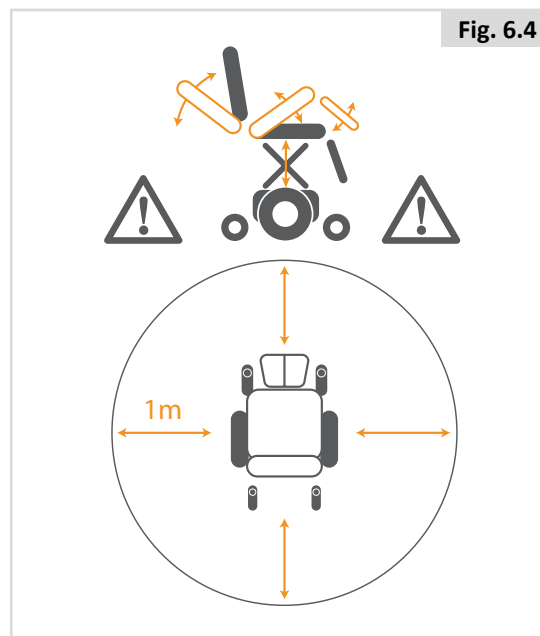

Fig. 6.4

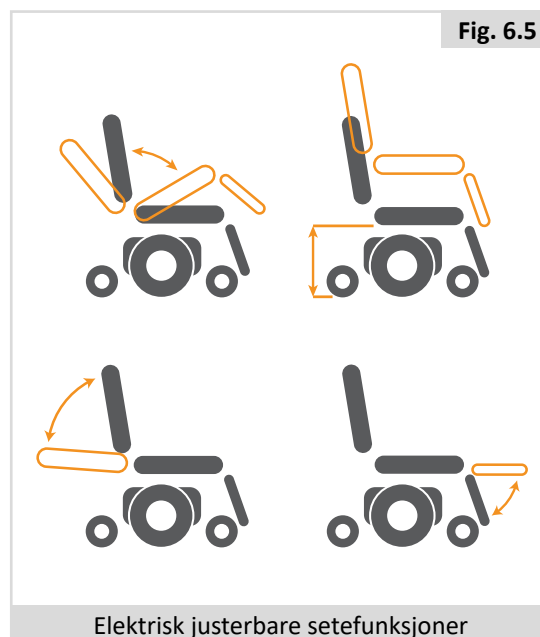

Fig. 6.5

Elektrisk justerbare setefunksjoner

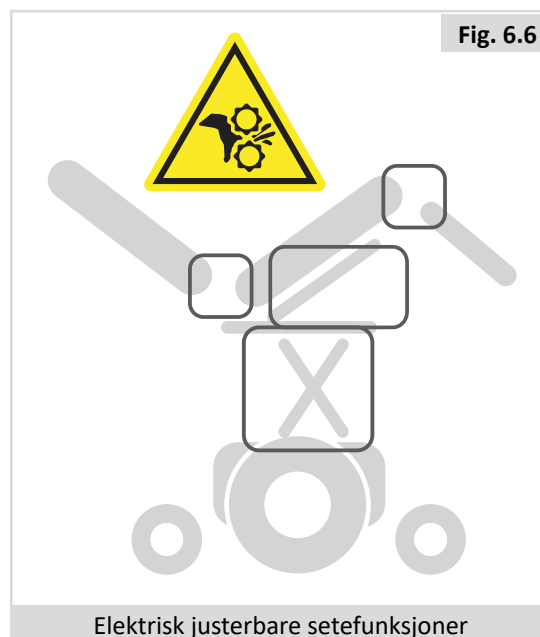

Fig. 6.6

Elektrisk justerbare setefunksjoner

7.0 Redusere setesystemets størrelse for transportformål

FARE/ADVARSEL!

Rullestolen kan gjøres mindre når den skal transporteres uten at brukeren sitter i den. Alle avtakbare setekomponenter bør tas av stolen. Oppbevar slike komponenter på et trygt sted så de ikke kan forårsake personskade, produktskade, eller bli skadet selv.

7.1 Setepute

Demontere setet (Fig. 7.1)

1. Trekk (A) oppover.

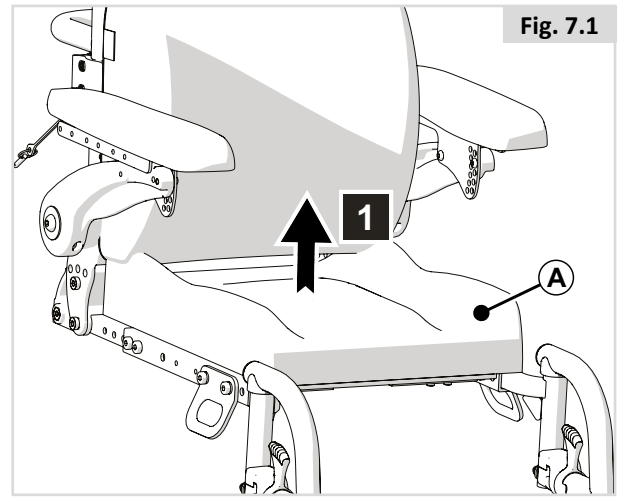

Montere setet (Fig. 7.2)

1. Ved utskifting, sørg for at de to borrelåsremmene treffer hverandre.

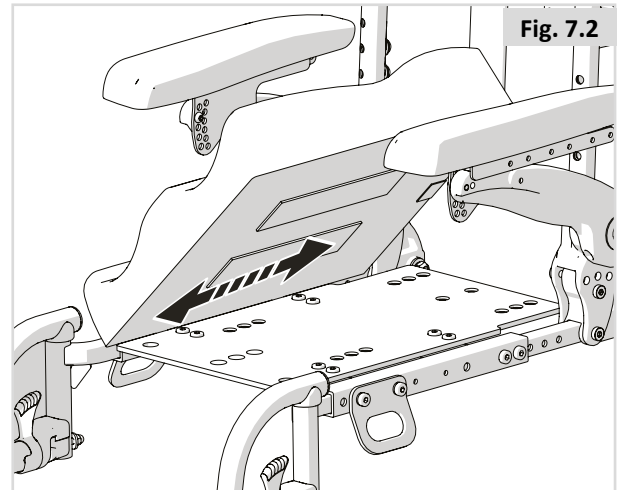

7.2 Ryggpute

Demontere ryggputen (Fig. 7.3)

1. Skyv (A) forover for å frigjøre.
2. Løft puten (B)

Plassere ryggputen (Fig. 7.4)

1. Still opp (A) på linje.
2. Skyv (B) tilbake på plass.

MERK/ADVARSEL!

Pinnene vil «klikk» på plass når ryggstøtten er satt inn på riktig måte.

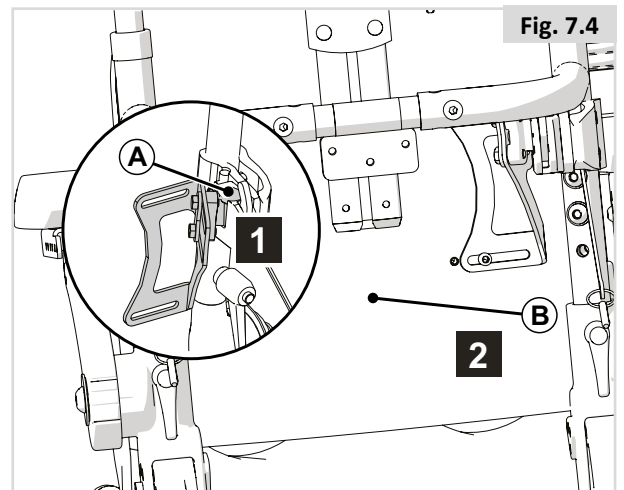
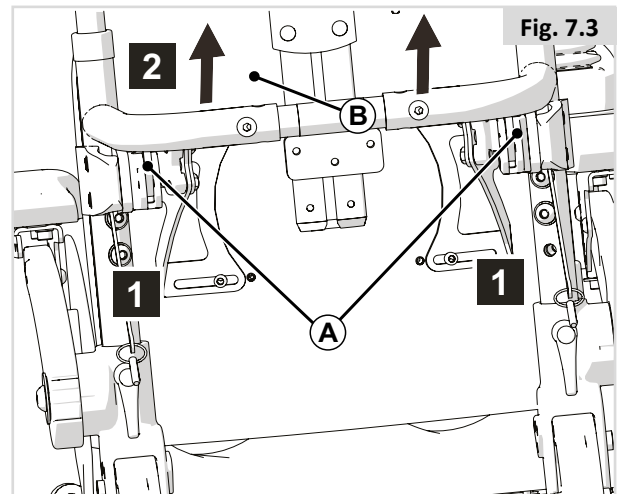

7.3 Utsvingbare benstøtter (Fig. 7.5)

Demontere en utsvingbar benstøtte

1. Løsne leggstroppen.
2. Skyv sperren (A) bakover for å låse opp benstøtten.
3. Sving benstøtten utover.
4. Løft benstøtten (B) ut av braketten dens.

Du skal høre et klikk når du setter tilbake benstøtten. Dette indikerer at benstøtten er låst på plass.

Fare for å klemme fingrene (Fig. 7.6)



⚠ Advarsel!

Når den manuelt utsvingbare og hevbare benstøtten demonteres, må den bæres ved bruk av håndtaket som er konstruert til å demontere/bære benstøtten (A).

Hvis du holder fast i punkt B samtidig som spake C utløses, vil det være fare for å klemme fingrene.

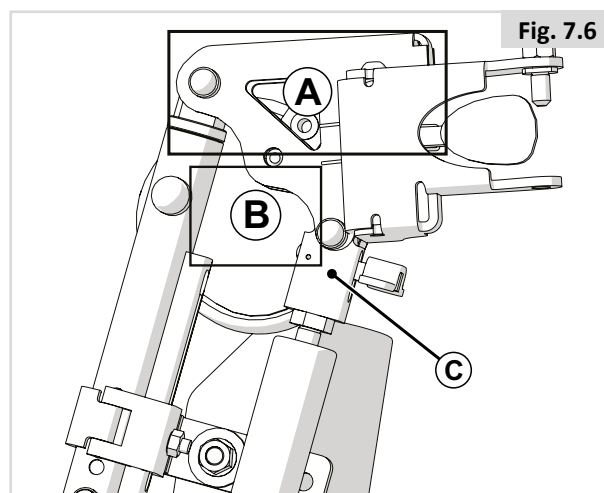
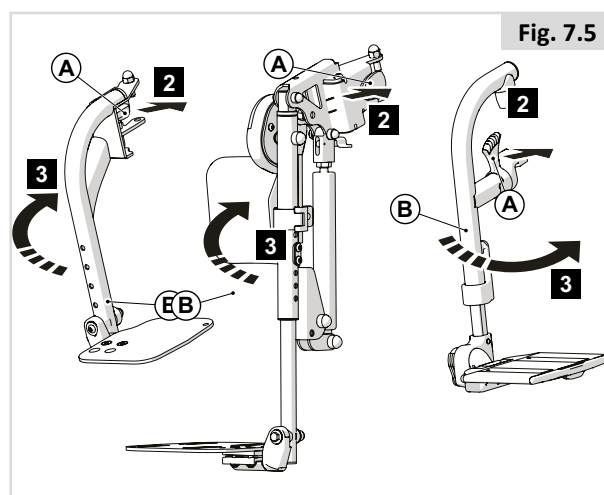

8.0 Vedlikehold og rengjøring

8.1 Generelt vedlikehold

- Alle festeanordninger bør kontrolleres hver måned for å forvise deg om at bolter eller andre komponenter ikke er slitte, løse eller skadde.
- Løse festeanordninger må strammes i henhold til monteringsinstruksjonene.
Se tabellen nedenfor for riktige dreiemomenter.
Merk: Det er nødvendig å bruke en momentnøkkel til dette.

GENERELLE DREININGSMOMENTER	
BESKRIVELSE	TILTREKNINGSMOMENT
M3 POZI PAN	2-3 Nm
M4 POZI PAN	3-4 Nm
M5 SKT HD CAP	4-5 Nm
M5 POZI PAN	4-5 Nm
M6 HEX HD	9-10 Nm
M6 BUTT HD	9-10 Nm
M6 SKT HD CAP	9-10 Nm
M8 HEX HD	15-20 Nm
M8 SKT HD CAP	15-20 Nm
M8 SKT BUTT HD	15-20 Nm
M10 HEX HD	20-25 Nm
M10 SKT BTT HD	20-25 Nm

- Kontroller hver måned at ingen av stroppene eller reimene er frynsete, har sømmer som er raknet, eller viser andre tegn til slitasje og skade. Ikke bruk beltet dersom det er antydning til feil eller slitasje.
- Brystbelter må skiftes ut ved første antydning til skade og/eller slitasje.
- Hvis du oppdager en skadd eller løsnet komponent, må du umiddelbart slutte å bruke utstyret og kontakte din lokale hjelpemiddelsentral for å få komponenten skiftet ut.
- Kontroller at alle borrelåsremser er forsvarlig festet når de er trykket sammen.
- Pass på å fjerne lo, hår o.l. fra borrelåsremmene, da det kan påvirke festeevnen.

8.2 Rengjøre setesystemet

Du må tørke over rullestolen én gang i uken med en lett fuktig (ikke våt) klut. Hvis det har samlet seg støv eller lo rundt aktuatorene, må du blåse eller tørke det bort.

MERK/ADVARSEL!

Tørk av alle deler som har blitt våte eller fuktige etter rengjøring, eller hvis rullestolen har blitt brukt i fuktige omgivelser.

FARE/ADVARSEL!

Hvis rullestolen skal brukes av mer enn en person, må stolen vaskes/desinfiseres nøye for å unngå kryssinfeksjon.

8.2.2 Kontrollere og rengjøre setet

FARE/ADVARSEL!

Rift, fordypninger, slitasje og løst trekk, spesielt på steder i nærheten av metall, kan føre til dårlig kroppsholdning eller mindre komfort og trykkavlastning.

Rengjøringsinstruksjoner for setet:

Putetrekket kan vaskes dersom det er en vaskeanvisning på innsiden av trekket. Følg instruksjonene på vaskeanvisningen. Husk å ta ut skuminnlegget og lukke borrelåsene før trekket vaskes!

ADVARSEL!

Ikke bruk organiske løsemidler slik som fortynningsvæske, lettbenzin eller white spirit.

Ikke bruk kjemisk rens til å rengjøre trekket. Trekket må ikke strykes eller tørkes i tørketrommel.

På overflater hvor trekket ikke kan tas av, må trekket rengjøres regelmessig for å forhindre oppbygging av smuss. Tørk over med en klut fuktet med såpe og vann. Fortynnede desinfeksjonsmidler kan også brukes i henhold til produsentens instruksjoner. Pass på at overflatene skylles godt med rent vann og tørkes helt.

8.3 Hygiene ved gjenbruk av rullestolen:

Avant de laisser une autre personne utiliser le fauteuil, il convient de l'appêter soigneusement. Toutes les surfaces entrant en contact avec le nouvel utilisateur doivent être désinfectées.

For å gjøre dette må du bruke et egnet desinfeksjonsmiddel for hurtig alkoholbasert desinfisering av medisinske produkter og utstyr.

Følg produsentens bruksanvisning nøye.

MERK/ADVARSEL!

- Bruk aldri løsemidler, blekemidler, slipemidler, syntetiske rengjøringsmidler, bonevoks eller midler på sprayboks.
- Fortynnede desinfeksjonsmidler kan brukes i henhold til produsentens instruksjoner.
- Pass på at overflatene skylles godt med rent vann og tørkes helt etter rengjøring.

8.4 Generelle instruksjoner for rengjøring:

MERK/ADVARSEL!

- Du bør fjerne flekker på setet så raskt som mulig.
- Etter lengre tids bruk, skal setetrekket rengjøres ved bruk av et standard tørt skumrens middel.
- Du må alltid rengjøre hele overflaten, ikke bare deler av det, for å forhindre at kantene på trekket blir skitne. Jo lenger du venter med å fjerne flekker, desto vanskeligere vil det være å fjerne dem.
- Unngå å skrubbe hardt med vannholdige rengjøringsmidler. Dette vil gjøre setetrekket rutt.
- Flekker (f. eks. øl, blod, cola, rødvin osv.) kan fjernes ved bruk av et skumbasert rengjøringsmiddel eller med et mildt vaskemiddel.
- Følg bruksanvisningene for trekket du bruker på stolen når du skal rengjøre det.
- Trekket skal tørke i minst 48 timer etter at det er rengjort med et skumrens middel.
- Fettflekker (f. eks. kulepenn, leppestift, tyggegummi osv.). Bruk et flekkfjerningsmiddel. Gni forsiktig over flekken med en ren klut fuktet med flekkfjerningsmidlet.
- Bruk kun en liten mengde flekkfjerningsmiddel.
- Test middelet på et lite område først.
- Trekket må ikke gjennombløtes, da det kan skades av flekkfjerningsmiddelet.
- Unngå kraftig friksjon på de trykte målene, f.eks. pilene på seteplaten og målet for justering av setebredde.
- Bruk aldri en vannslange eller en høytrykkspyler til å rengjøre rullestolen med.

FARE/ADVARSEL!

- Les alltid etiketten på alle typer rengjøringsmidler som skal brukes.
- Følg alltid instruksjonene nøye.

8.5 Rengjøre ekstrautstyr:

- Alle deler/tilbehør, slik som utsvingbare brett, skal rengjøres med en fuktig klut.
- Alle belter, nakkestøtter, armlener, klesbeskyttere, leggstøtter, hoftebelter og kneputer skal rengjøres med en fuktig klut.

8.6 Rengjøre styrespakene:

Dersom styreboksen på rullestolen er skitten, kan du tørke over den med en fuktig klut og et fortennet desinfeksjonsmiddel til den er ren.

FARE/ADVARSEL!

- Dette er spesielt viktig dersom rullestolen skal brukes av flere personer, for å forhindre krysskontaminasjon.
- Sørg for at alle brett, joysticker (alle typer), nakkestøtter og brytere (alle typer) rengjøres ved bruk av et mildt desinfeksjonsmiddel og en ren klut, for å forhindre fare for kryssinfeksjon. Ta av og rengjør munnstykker og slanger regelmessig, for å holde slikt utstyr rent og funksjonelt.
- Pass på at rullestolen er slått av før du rengjør den.

8.7 Oppbevaring

For å holde trekket og andre deler på rullestolen i god stand, bør de oppbevares på steder med romtemperatur.

FARE/ADVARSEL!

- Rullestolen må aldri oppbevares i direkte sollys, utendørs eller i fuktige omgivelser.
- Direkte sollys kan falme trekket og plastdelene på stolen, i tillegg til å gjøre metalldelene på stolen svært varme.

9.0 Avhending

Symbolet betyr at produktet skal avhendes atskilt fra vanlig husholdningsavfall i samsvar med lokale lover og forskrifter. Når produktets levetid er over må du ta det med til din Hjelpemiddelsentral, dersom de er eier av produktet. Innsamling og gjenvinning av ditt produkt vil bidra til bevaring av naturressurser, og det sikrer at delene blir resirkulert på en miljøvennlig måte.

Hjelpemiddelsentralen er den rettslige eieren av produktet og skal arrangere at det skal avhendes i henhold til overstående anbefalinger.

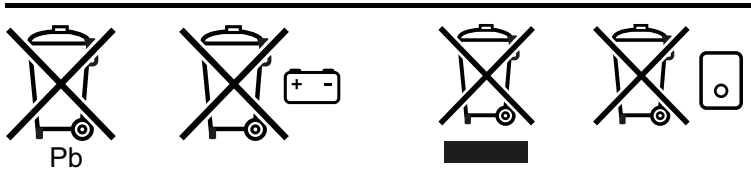

I følgende avsnitt finner du en beskrivelse av materialene som er brukt i og på vognen. Dette er med tanke på avhending eller gjenvinning av vognen og emballasjen dens.

I tillegg kan det være bestemte lokale forskrifter vedrørende deponering og gjenvinning som du må overholde når du skal avhende produktet. (Dette kan inkludere rengjøring og desinfisering av vognen før den kastes).

Aluminium: Svinghjulsgafler, hjul, klesbeskyttere for rammen.

Stål: Festeordninger, hurtigkoblinger

Plast: Håndtak, rørstoppere, svinghjul og hjul/dekk

Emballasje: Lavdensitets-polyetylenpose, pappkartong

Deponering eller gjenvinning skal gjøres via en lisensiert agent eller på en autorisert avfallsplass. Alternativt kan du levere inn produktet hos forhandleren når det skal deponeres.



10.0 Teknisk informasjon:

10.1 Gjeldende normer/standarder

EN-ISO10993-5: 2009	Biologisk vurdering av medisinsk utstyr.
EN 1021 1&2	Vurdering av antennelige stoffmøbler. Antenningskilde: tilsvarende ulmende sigarett/fyrstikk.

10.2 Teknisk informasjon:

Zippie Kids /Quickie Teens setesystem

	Metriske systemverdier		Imperial systemverdier og alternativ	
	Minimum	Maksimum	Minimum	Maksimum
Justering av setevinkel				
Elektrisk tilt med justering av tyngdepunkt valgfritt	0° - 30°		-5° - 25°	
Elektrisk tilt med justering av tyngdepunkt valgfritt	-5° - 25°		0° - 30°	
Elektrisk tilt med justering av tyngdepunkt valgfritt	0° - 50°		0° - 50°	
Effektiv setedybde	260 mm	500 mm	10,2"	19,7"
Effektiv setebredde	280 mm	400 mm	11"	15,7"
Høyde fra gulv til sete				
Filtermodul (uten elektrisk tilt-in-space, ingen heving av setet)				
pos. 1 60 eller 80 Ah-batterier 0° setevinkel	410 mm		16,1"	
pos. 2 60 eller 80 Ah-batterier 0° setevinkel	430 mm		16,9"	
pos. 3 60 eller 80 Ah-batterier 0° setevinkel	450 mm		17,7"	
pos. 4 60 eller 80 Ah-batterier 0° setevinkel	470 mm		18,5"	
Elektrisk tilt og heving av setet (300 mm)				
pos. 1 60 eller 80 Ah-batterier 0° setevinkel	Gjelder ikke	Gjelder ikke	Gjelder ikke	Gjelder ikke
pos. 2 60 eller 80 Ah-batterier 0° setevinkel	Gjelder ikke	Gjelder ikke	Gjelder ikke	Gjelder ikke
pos. 3 60 eller 80 Ah-batterier 0° setevinkel	450 mm	750 mm	17,7"	29,5"
pos. 4 60 eller 80 Ah-batterier 0° setevinkel	470 mm	770 mm	18,5"	30,3"
Ryggvinkel				
Verktøy for vinklejusterbar rygg	86°,90°,94°,98°,102°,106°		86°,90°,94°,98°,102°,106°	
Elektrisk ryggvinkling	85° - 120°		85° - 120°	
Ryggghøyde (fra seteplaten til toppen av ryggputen)	380 mm	530 mm	15,0"	20,9"
Oppvippbart armlen				
Høyde på armlenpute (fra seteplaten til toppen av armlenputen)	190 mm	350 mm	7,5"	13,8"
Armlenepad, lengdejustering	90 mm		3,5"	
Vinkel på armlenpute (vertikal)	0° - 15°		0° - 15°	
Midtmontert benstøtte, Zippie				
Lengde for leggene (fra seteplaten)	180 mm	280 mm	7,1"	11,0"
Knevinkel	80°		80°	
Ankelvinkel	+7° - -10°		+7° - -10°	
Midtmontert benstøtte, Teens				
Lengde for leggene (fra seteplaten)	290 mm	470 mm	11,4"	18,5"
Knevinkel	90°		90°	
Ankelvinkel	+7° - -10°		+7° - -10°	
Utsvingbare LIFE-benstøtter				
Lengde for leggene (fra seteplaten)	320 mm	430 mm	12,6"	16,9"
Knevinkel	70/80°		70/80°	
Ankelvinkel	+20° - -20°		+20° - -20°	

	Metriske systemverdier		Imperial systemverdier og alternativ	
	Minimum	Maksimum	Minimum	Maksimum
Utsvingbare, høyt monterte LIFE-benstøtter				
Lengde for leggene (fra seteplaten)	160 mm	480 mm	6,3"	18,9"
Knevinkel	60° - 90°		60° - 90°	
Ankelvinkel	+50° - -50°		+50° - -50°	
Utsvingbare UNI-benstøtter				
Lengde for leggene (fra seteplaten)	350 mm	480 mm	13,8"	18,9"
Knevinkel	75°		75°	
Ankelvinkel	+30° - -30°		+30° - -30°	
Utsvingbare Zippie benstøtter				
Lengde for leggene (fra seteplaten)	160 mm	270 mm	6,3"	10,6"
Knevinkel	90°		90°	
Ankelvinkel	+50° - -50°		+50° - -50°	
Utsvingbare Zippie benstøtter, manuell vinkelregulering				
Lengde for leggene (fra seteplaten)	170 mm	270 mm	6,7"	10,6"
Knevinkel	25° - 87°		25° - 87°	
Ankelvinkel	+50° - -50°		+50° - -50°	
Utsvingbare Salsa-benstøtter, manuellvinkelregulering				
Lengde for leggene (fra seteplaten)	410 mm	510 mm	16,1"	20,1"
Knevinkel	18° - 75°		18° - 75°	
Ankelvinkel	+50° - -50°		+50° - -50°	
Feste for justerbar SEDEO-nakkestøtte				
Høydejusteringer for nakkestøtte	170 mm		6,7"	
Dybdejusteringer for nakkestøtte	200 mm		7,9"	
Vinkel på nakkestøtte (vertikal)	-45° - +45°		-45° - +45°	
Bredde på nakkestøtte	-20 mm	20 mm	-0,8"	+0,8"
Sidestøtter				
Breddejusteringer for sidestøtter	90 mm		3,5"	
Høydejusteringer for sidestøtter	170 mm		6,7"	
Dybdejusteringer for sidestøtter	45 mm		1,8"	

11.0 Garanti

DENNE GARANTIE VIL IKKE PÅ NOEN MÅTE PÅVIRKE DINE LOVFESTEDE RETTIGHETER.

Sunrise Medical* gir sine kunder en garanti, slik beskrevet i garantibetingelsene, for rullestolen. Garantien dekker følgende.

Garantibetingelsene:

1. Dersom en del eller deler på rullestolen må repareres eller skiftes ut på grunn av produksjons- og/eller materialfeil i løpet av 2 år, eller 5 år for ramme og rammekryssrør etter levering av produktet, vil den skadde delen eller delene repareres eller skiftes ut uten omkostninger for kunden. Garantien dekker kun produksjonsfeil.
2. For å bruke garantien, vennligst ta kontakt med Hjelpemiddelsentralen og oppgi nøyaktig informasjon om feilen og hvordan den har oppstått. Dersom du bruker rullestolen utenfor områdene som er dekket av Sunrise Medicals verksteder, vil reparasjoner og utskifting av deler utføres av et annet verksted som er godkjent av produsenten. Rullestolen må repareres av et godkjent Sunrise Medical-verksted (Servicepartner).
3. Deler som er reparert eller skiftet ut ved bruk av denne garantien vil være dekket av rullestolens gjenværende garantiperiode i henhold til disse garantibetingelsene slik fastsatt i punkt 1.
4. Reservedeler kjøpt separat vil ha en garanti på 12 måneder (fra den/de ble montert) i henhold til disse garantibetingelsene.
5. Denne garantien kan ikke brukes dersom reparasjon eller utskifting av deler er et direkte resultat av følgende årsaker:
 - a. Normal slitasje, inkludert batterier, armlenepads, trekk, dekk, brems, osv.
 - b. Overbelastning av produktet. Kontroller CE-etiketten for informasjon om den maksimale brukervekten.
 - c. Produktet eller en del av den ikke har blitt ivaretatt eller vedlikeholdt i samsvar med produsentens anbefalinger, slik beskrevet i brukermanualen og/eller servicemanualen.
 - d. Det er brukt deler som ikke er klassifisert som originaldeler.
 - e. Produktet eller del av det er blitt skadet pga. uforsiktighet, ulykke eller feil bruk.
 - f. Det er utført endringer/modifiseringer på produktet eller deler som ikke er i samsvar med produsentens spesifikasjoner.
 - g. Det er utført reparasjoner før Sunrise Medicals kundeservice har blitt informert om dette.
6. Denne garantien er gjenstand for lover og/eller avtaler gjennom f.eks. egne kontrakter i det landet hvor produktet ble kjøpt fra Sunrise Medical.

* Betyr forhandleren/leverandøren som Sunrise Medical-produktet ble kjøpt fra.

Sunrise Medical S.r.l.
Via Riva, 20 – Montale
29122 Piacenza
Italia
Tel.: +39 0523 573111
Fax: +39 0523 570060
www.SunriseMedical.it

Sunrise Medical AG
Erlenauweg 17
CH-3110 Münsingen
Schweiz/Suisse/Svizzera
Fon +41 (0)31 958 3838
Fax +41 (0)31 958 3848
www.SunriseMedical.ch

Sunrise Medical AS
Delitoppen 3
1540 Vestby
Norge
Telefon: +47 66 96 38 00
post@sunrisemedical.no
www.SunriseMedical.no

Sunrise Medical AB
Neogatan 5
431 53 Mölndal
Sweden
Tel.: +46 (0)31 748 37 00
post@sunrisemedical.se
www.SunriseMedical.se

MEDICCO s.r.o.
H – Park, Heršpická 1013/11d,
639 00 Brno
Czech Republic
Tel.: (+420) 547 250 955
Fax: (+420) 547 250 956
www.medicco.cz
info@medicco.cz
Bezplatná linka 800 900 809

Sunrise Medical Aps
Mårkærvej 5-9
2630 Taastrup
Denmark
+45 70 22 43 49
info@sunrisemedical.dk
Sunrisemedical.dk

Sunrise Medical Australia
11 Daniel Street
Wetherill Park NSW 2164
Australia
Ph: +61 2 9678 6600
E: enquiries@sunrisemedical.com.au
www.SunriseMedical.com.au

Sunrise Medical
North American Headquarters
2842 Business Park Avenue
Fresno, CA, 93727, USA
(800) 333-4000
(800) 300-7502
www.SunriseMedical.com



Sunrise Medical GmbH
Kahlbachring 2-4
69254 Malsch/Heidelberg
Deutschland
Tel.: +49 (0) 7253/980-0
Fax: +49 (0) 7253/980-222
www.SunriseMedical.de

Sunrise Medical
Thorns Road
Brierley Hill
West Midlands
DY5 2LD
England
Phone: 0845 605 66 88
Fax: 0845 605 66 89
www.SunriseMedical.co.uk

Sunrise Medical S.L.
Polígono Bakiola, 41
48498 Arrankudiaga – Vizcaya
España
Tel.: +34 (0) 902142434
Fax: +34 (0) 946481575
www.SunriseMedical.es

Sunrise Medical Poland
Sp. z o.o.
ul. Elektronowa 6,
94-103 Łódź
Polska
Telefon: + 48 42 275 83 38
Fax: + 48 42 209 35 23
E-mail: pl@sunrisemedical.de
www.Sunrise-Medical.pl

Sunrise Medical B.V.
Groningehaven 18-20
3433 PE NIEUWEGEIN
The Netherlands
T: +31 (0)30 – 60 82 100
F: +31 (0)30 – 60 55 880
E: info@sunrisemedical.nl
www.SunriseMedical.nl

Sunrise Medical HCM B.V.
Vossenbeemd 104
5705 CL Helmond
The Netherlands
T: +31 (0)492 593 888
E: customerservice@sunrisemedical.nl
www.SunriseMedical.nl
www.SunriseMedical.eu
(International)

Sunrise Medical S.A.S
ZAC de la Vrillonnerie
17 Rue Mickaël Faraday
37170 Chambray-Lès-Tours
Tel : + 33 (0) 247554400
Fax : +30 (0) 247554403
www.sunrisemedical.fr

