

JAY[®] FIT 2U[®] Ryg

VIGTIGE FORBRUGEROPLYSNINGER

BEMÆRK: Denne vejledning indeholder vigtige anvisninger, som skal være tilgængelige for brugeren af produktet. Vejledningen må derfor ikke fjernes, men skal leveres til slutbrugeren sammen med produktet.

FORHANDLER: Denne vejledning skal gives videre til brugeren af produktet.

BRUGER: Sørg for at læse hele denne vejledning, inden du anvender produktet, og gem vejledningen til senere brug.

Brugervejledning

P/N 255813-DA Rev. A

FÅ SVAR PÅ DINE SPØRGSMÅL

Din Sunrise Medical autoriserede forhandler har det bedste kendskab til dit produkt og kan besvare de fleste spørgsmål om produktsikkerhed, brug og vedligeholdelse.

For fremtidig reference, bedes du udfylde følgende:

Forhandler: _____

Adresse: _____

Telefon: _____

Serienr.: _____

Dato/Købt: _____

YDERLIGERE OPLYSNINGER DU BØR VIDE

Ingen komponenter i dette produkt er blevet fremstillet med naturgummilatex.

**BORTSKAFFELSE OG GENANVENDELSESINFORMATION**

Når dette produkt skal bortskaffes, skal du tage det til et godkendt opsamlingssted eller genbrugsstation. Dette produkt er fremstillet ved hjælp af forskellige materialer. Dit produkt må ikke bortskaffes som almindeligt husholdningsaffald. Du skal bortskaffe dit produkt korrekt i henhold til lokale love og bestemmelser. De fleste materialer, der bruges i konstruktionen af dette produkt, er fuldt ud genanvendelige. Den separate indsamling og genanvendelse af dit produkt på bortskaffelsestidspunktet vil bidrage til at bevare de naturlige ressourcer og sikre, at det bortskaffes på en måde, der beskytter miljøet.

Sørg for, at du er den retmæssige ejer af produktet, inden du sørger for bortskaffelse i henhold til ovenstående anbefalinger.

I.	Indholdsfortegnelse	2
II.	Generelle advarsler	3
III.	Indledning	4
IV.	Installation, brug og justeringer	5
V.	Vedligeholdelse og rengøring	8
VI.	Sunrise Limiteds garanti	9

DO NOT USE BACK TO LIFT WHEELCHAIR

JAY[®] MODEL #: _____

SERIAL #: _____

Please refer to the Owner's Manual for detailed installation and fitting instructions.

Se serienummeret på produktmærkat midt på forsiden af JAY-rygskallen.

II. GENERELLE ADVARSLER

Ordet "ADVARSEL" henviser til en fare eller usikker praksis, der kan forårsage alvorlige skader eller død for dig eller for andre personer. I denne brugervejledning, og på produktet, vil du se ikonerne nedenfor, der identificerer advarsler og mulige farer.

A. Tjek alle dele

⚠ ADVARSEL

BEMÆRK: Efterse alle delene for at sikre, at der ikke er opstået skader under forsendelsen. Hvis der er tegn på skader, må du IKKE anvende produktet. Kontakt din forhandler/Sunrise Medical for yderligere oplysninger. Sunrise Medical anbefaler, at en sundhedsperson, der har erfaring med siddestillinger og positionering konsulteres for at bestemme, om JAY FIT 2U-ryggen sidder korrekt. Rygge må kun indstilles af en autoriseret Sunrise Medical-forhandler.

B. Læs og forstå denne vejledning

⚠ ADVARSEL

Dette produkt må IKKE opsættes, før du har læst denne vejledning og sikret dig, at du forstår alle oplysningerne. Hvis du ikke forstår betydningen af de enkelte advarsler, forholdsregler og anvisninger, bedes du kontakte en Sunrise Medical-forhandler. Ellers kan der opstå risiko for personskader eller materielle skader.

C. Tyngdepunkt

⚠ ADVARSEL

Placering af en rygstøtte i en kørestol kan påvirke tyngdepunktet, så man risikerer, at kørestolen tipper bagover og forårsager personskader. Man bør derfor altid vurdere, om der er behov for at montere anti-tip støtter eller amputationsaksel-plade, for at opnå øget stabilitet.

D. Anti-tip hjul

⚠ ADVARSEL

Anti-tip hjul Anti-tip sikringer kan hjælpe med at forhindre, at din stol vipper bagud og vælter under normale forhold.

1. Sunrise anbefaler anvendelsen af anti-tip sikringer.
2. Man bør derfor altid vurdere behovet for anti-tip sikringer eller amputationsaksel-plade, der kan tilføjes til kørestolen for at opnå øget stabilitet af denne og af sædesystemet.

Hvis du ikke tager højde for disse advarsler, kan det beskadige din kørestol, du kan falde ud af den, den kan vælte, du kan miste kontrollen over den, hvilket kan forårsage skader på brugeren eller andre.

E. Skub eller løft

⚠ ADVARSEL

Skub eller løft: Anvend ikke ryggen på JAY FIT 2U til at flytte eller skubbe kørestolen.

1. Brug ikke JAY FIT 2U-ryggens håndtag til at løfte kørestolen. Håndtaget må kun bruges til at fjerne ryggen.
2. Forkert brug af ryggen, ved at skubbe det eller trække i den, medfører risiko for, at den pludselig løsnes fra kørestolen.

Hvis du ikke tager højde for disse advarsler, kan det beskadige din kørestol, du kan falde ud af den, den kan vælte, du kan miste kontrollen over den, hvilket kan forårsage skader på brugeren eller andre.

F. Kompatibilitet

⚠ ADVARSEL

JAY FIT 2U-ryggen er konstrueret til at være kompatibel med de fleste kørestolsmodeller, dog med følgende undtagelse:

1. Kørestole med vinkeljustering, tilbagelænings- eller hældningsfunktion, som kan give en ryglænsvinkel på mere end 60° fra lodret position.

Brug af JAY FIT 2U-ryg i disse typer kørestole kan få ryggen til ved et uheld at koble sig fra kørestolen. Dette kan resultere i fald eller mulig personskade på kørestolsbrugeren og/eller omsorgspersonen.

Hvis du ikke tager højde for disse advarsler, kan det beskadige din kørestol, du kan falde ud af den, den kan vælte, du kan miste kontrollen over den, hvilket kan forårsage skader på brugeren eller andre.

G. Sikkerhed under transport

1

2

⚠ ADVARSEL

JAY FIT 2U-ryggen er dynamisk testet til brug i et motorkøretøj. Dette system er i overensstemmelse med ANSI-RESNA WC-20. Hvis JAY FIT 2U-ryggen skal bruges i en transport situation, skal den monteres på en kørestol, der opfylder kravene til ydeevne i ANSI/RESNA WC-19 eller ISO-standard 7176-19. Du bedes følge alle anvisninger angående montering, anvendelse og vedligeholdelse i producentens brugsanvisning såvel som den transport vejledning, der findes nedenfor.

1. Hvis det er praktisk muligt, bør brugeren sidde i et af de faste sæder i køretøjet og anvende køretøjets sikkerhedssele.
2. Kørestolen skal være mærket til brug som et sæde i et motorkøretøj, skal være dynamisk testet og installeret, og skal anvendes og vedligeholdes i henhold til producentens vejledning.
3. Hvis det originale sæde i kørestolen er udskiftet, skal det nye sæde være godkendt til transport af kørestole samt installeres og anvendes som angivet i fabrikantens vejledning.
4. Kørestolens fastgørelsesanordninger og selesystem (WTORS) bør være kompatibelt med den specifikke kørestol og anvendes som angivet i fabrikantens vejledning, og den bør opfylde kravene til ydeevne, angivet i DS/ISO-standard 10542.
5. Kørestolen skal vende fremad under transport.
6. For at begrænse risikoen for skader på personer i køretøjet bør eventuelt tilbehør på kørestolen såsom bakker og åndedrætsudstyr fjernes og opbevares separat.
7. Tilbehør til støtte af kropsholdningen såsom hoftesele, brystsele eller overkropsstøtter må ikke anvendes som den eneste form for fastspænding af kørestolsbrugeren under transport i et køretøj, medmindre udstyret er godkendt og mærket i henhold til DS/ISO-standard 16840-4.
8. Der må ikke foretages ændringer eller udskiftninger af kørestol eller sædesystem, andre dele og/eller komponenter uden forudgående henvendelse til producenten.
9. Rygskallens monteringsbeslag skal fastgøres i den korrekte position til transportbrug (se nedenfor). Se det relevante afsnit for korrekte anvisninger til montering af hardware til ryggen. (Fig. 1)

Hvis du ikke tager højde for disse advarsler, kan det beskadige din kørestol, du kan falde ud af den, den kan vælte, du kan miste kontrollen over den, hvilket kan forårsage skader på brugeren eller andre.

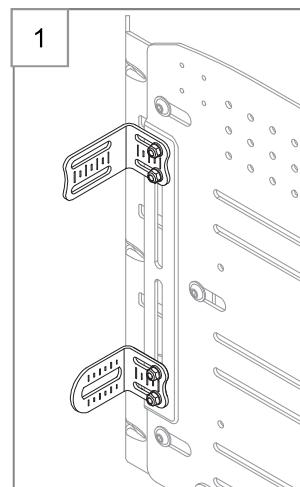

Korrekt placering af monteringsbeslag til FP-hardware

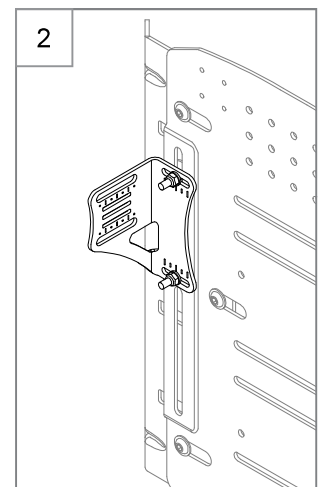

Korrekt placering af monteringsbeslag til HD-hardware (Fås kun som reservedel)

Sunrise Medical anbefaler, at man rådfører sig med sin læge eller terapeut med erfaring i siddestilling og positionering for at afgøre, om en JAY FIT 2U-ryg er egnet til det påtænkte formål. Rygge må kun indstilles af en autoriseret Sunrise Medical-forhandler.

JAY FIT 2U

JAY FIT 2U-ryggen er designet til at yde en ordentlig rygstøtte til et bredt udvalg af brugere.

Den forventede levetid for dette produkt er 5 år.

Maks. brugervægt:

- 75 kg (165 pund) for bredder på 14" og derunder
- 136 kg (300 pund) for bredder på 16" og derover

A. Montering af ryggen på kørestolen

⚠ ADVARSEL

Ejeren af dette udstyr er ansvarlig for at sikre, at det er blevet sat op og justeret af en autoriseret Sunrise Medical-forhandler efter råd fra sundhedsfagligt personale. Ryggen og hardwaren kan kræve periodiske sikkerheds- og funktionskontroller. Justeringer skal udføres af din autoriserede Sunrise Medical-forhandler. Der skal altid anvendes dele og/eller tilbehør, der er blevet anbefalet eller godkendt af Sunrise Medical.

JAY FIT 2U-ryggen er konstrueret til at være kompatibelt med de fleste kørestolsmodeller, dog med følgende undtagelse: Kørestole med vinkeljustering, tilbagelænings- eller hældningsfunktion, som kan give en ryglænsvinkel på mere end 60° fra lodret position bør ikke anvendes sammen med JAY FIT 2U-rygssystemet 3 4

B. Kørestolens dimensioner

Inden placering skal det fastslås, om kørestolen har compatible ryglænsrør. Dette gøres ved at måle bredden mellem ryglænets rør (som vist på Fig 3). JAY FIT 2U-ryggen giver mulighed for justering af bredden af ryglænsrørene på op til 5 cm (2 tommer).

Derefter skal du kontrollere, om ryglænsrørene har den rette diameter. JAY FIT 2U-ryggens beslag kan monteres på kørestole, hvor ryglænsrørene måler mellem 3/4-in og 1 1/8-in (1,9 cm og 2,86 cm). Mål omkredsen på ryglænets rør (Fig. 4) og henvis til tabel 2 for at sikre at ryglænsrørene er compatible. Hvis du ikke kan afgøre, om ryglænsrørene er compatible, bedes du kontakte din autoriserede Sunrise Medical-forhandler eller Sunrise Medicals kundeservice.

TABEL 1 JAY FIT 2U-rygbredde*	Bredde mellem ryglænsrør fra rørenes yderside til yderside (A)			
	Minimumsbredde		Maksimumsbredde	
	Tommer	cm	Tommer	cm
10	9,7	24,6	12,3	31,2
12	11,7	29,7	14,3	36,3
14	13,7	34,9	16,3	41,3
16	15,7	40,0	18,3	46,4
18	17,7	45,1	20,3	51,5
20	19,7	50,1	22,3	56,5

TABEL 2 Ryglænsrørets diameter (B)			
Minimumsbredde		Maksimumsbredde	
Tommer	cm	Tommer	cm
3/4	1,9	1 1/8	2,85

* Rygbredden er angivet i ryggens varenummer. Eksempel: Varenummer JFIT2UB1618HD er et ryglæn med en bredde på 41 cm (16 tommer).

JAY FIT 2U-KOMPONENTER

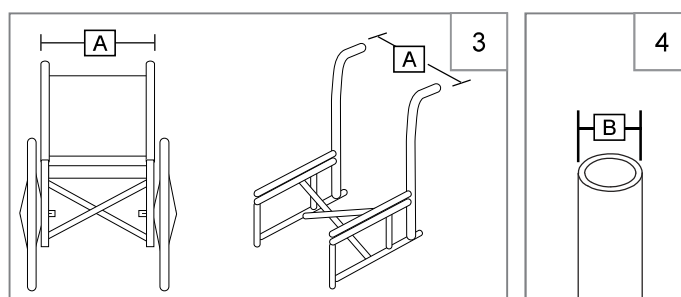
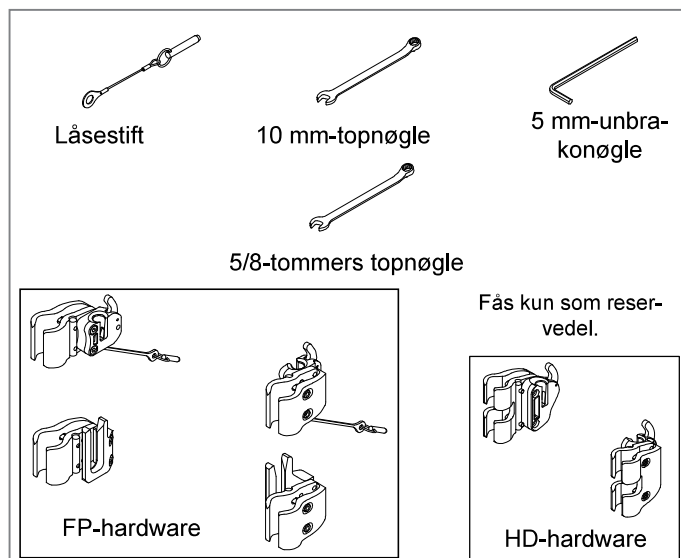
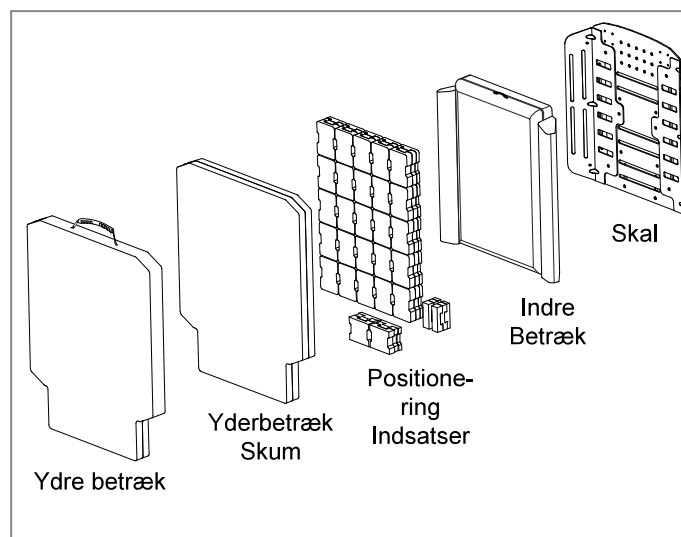

IV. INSTALLATION, BRUG OG JUSTERINGER

B. JAY FIT 2U FP (4-punkts) hardware

5 6 7 8 9 10

Du bedes læse de følgende anvisninger inden du begynder. Monteringen af JAY FIT 2U-ryggen med FP (fire punkter) skal helst foretages uden, at brugeren sidder i kørestolen. Så snart ryggen er blevet monteret og de mindre, nødvendige justeringer udført, kan brugeren placeres i kørestolen igen. Dette leveres som standard hardware.

Kræver følgende værktøj (følger med JAY FIT 2U-ryggen)

1. 4 mm unbrakonøgle 2. 10 mm-topnøgle 3. 5/8-tommers topnøgle

Montering af hardware til ryggen

1. Fjern eksisterende rygkomponenter

- Fjern det eksisterende ryglæn på kørestolen i henhold til anvisningerne fra kørestoleproducenten.
- Fjern eksisterende hardware eller komponenter til det gamle ryglæn.

2. Find hardware beslagene

- Ryglænskallen bør blive leveret med monteringsbeslag (A) monteret.
- Lokalisér den optimale placering af klemmebeslagene (B) på ryglænsrørene. Monterings hardwaren bør omtrentligt have den samme højde på hver ryg rør (D) og være parallelle med sæderammen. (Fig. 10)

BEMÆRK – en højere placering på ryglænsrørene er generelt bedre.

3. Fastgørelse af hardware beslagene

- Løsn klemmeskruerne med en 4 mm unbrakonøgle (C).
BEMÆRK: Ved rør med store diametre skal klemmeskruerne muligvis fjernes helt.
- Fastgør og justér beslagene på kørestolens ryglænsrør (D).
- Spænd klemmeskruerne med hånden (C).
- Løsn beslagenes møtrikker (E) og monteringslåsebolte (K) med en 10 mm skruenøgle, indtil du nemt kan flytte hardwaren i alle retninger for justering.
- Beslagene kan kræve yderligere laterale justeringer for at sikre korrekt tilpasning.

4. Fastgørelse og justering af de øverste hardware beslag

- Fastgør JAY FIT 2U-ryggen til hardware beslagene ved at indsætte venstre og højre monteringsstifter (F) i venstre og højre beslag (H).
- Sæt ryggen i den omtrentlige stilling i forhold til både kørestol og bruger.
- Stram boltene (I) på indersiden af monteringsstifterne (F) til et tilspændingsmoment på 11,3-12,4 Nm [100-110 tommer-pund].
- Spænd beslagenes møtrikker (E). Tilspænd med 8,5-9,6 Nm [75-85 tommer-pund].
- Test ryggens udløssystem ved at trykke udløsergrebene (G) frem og fjern ryggen fra kørestolen. Justeringer af monteringshardware og ryg er korrekt, når ryggen nemt kan sættes på og tages af kørestolen. Hvis korrekt justering ikke er opnået, skal du justere komponenterne, indtil det er tilfældet.
- Når de er korrekt justeret, tilspændes hardwarebeslagenes klemmeskruer (C).
Tilspænd med 8,5-9,6 Nm [75-85 tommer-pund].
- Færdiggør ved at indsætte låsestiften (J) i beslaget.

5. Fastgørelse og justering af de nederste hardware beslag

BEMÆRK! Sørg for, at de øverste og nederste beslag flugter og er parallelle med sædestellet.

- Test ryggens udløssystem for den øverste monteringshardware ved at trykke udløsergrebene (G) fremad og fjern ryggen fra stolen. Korrekt justering af monteringsbeslagene og ryggen kan vurderes ud fra, hvor nemt ryggen kan sættes på og tages af beslagene. Fortsæt om nødvendigt med små justeringer, indtil ryggen kan fastgøres og/eller fjernes nemt.
- Løsn skruerne (L) for at montere nederste beslag på ryglænsrørene (M).
- Brug en 5/8 tommers skruenøgle til at løsne møtrikken (N), der fastholder den nederste monteringsstift (O), så den glider frem og tilbage.
- Skub det nederste beslag (P) op, indtil det omslutter den nederste monteringsstift (O).
BEMÆRK - Efterlad 1/8 til 1/4 tommers mellemrum mellem bunden af den nederste monteringsstift (Q) og bunden af den nederste modtagerkanal (R).
- Når først de flugter korrekt, skal klemmeskruerne (L) til hardwarebeslagene spændes. Det anbefalede tilspændingsmoment er 8,5-9,6 Nm [75-85 tommer-pund]. Spænd derefter den nederste monteringsstiftsmøtrik (N) til et tilspændingsmoment på 11,3-12,4 Nm [100-110 tommer-pund].
- Færdiggør ved at indsætte låsestiften (S) i beslaget. Tjek funktionen og færdiggør mikrojusteringer af højde, dybde og vinkel.

6. Fastgørelse af ryggen til hardware beslagene

Fastgør JAY FIT 2U-ryggen til de øverste og nederste monteringshardwarebeslag og tryk ned, indtil samlingen låser. Der høres et "klik", når den er låst korrekt. Fortsæt om nødvendigt med små justeringer, indtil ryggen nemt kan fastgøres og/eller fjernes, og låser korrekt i beslagene. Ved finjusteringer skal du løsne boltene (T) og (U). Dermed kan der foretages finjusteringer af højde, dybde og vinkel. Spænd alle bolte fast igen til de angivne momenter, og afprøv ryggen funktion samt quick-release-mekanismen. Der kan også foretages større justeringer ved, at man løsner boltene (C), (E), (I) og (L), og møtrik (N). Ryggen kan så indstilles i den ønskede højde, dybde og vinkel. **Spænd alle bolte fast igen til de angivne momenter, og afprøv ryggen funktion samt quick-release-mekanismen.**

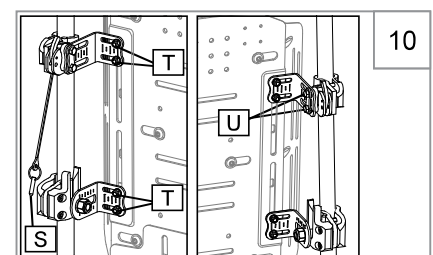
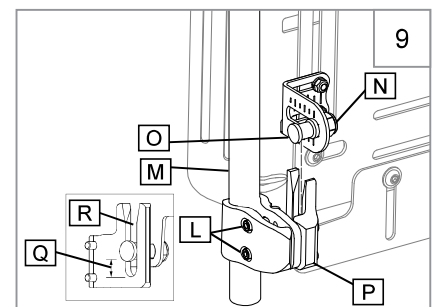
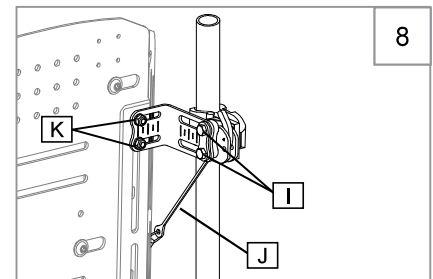
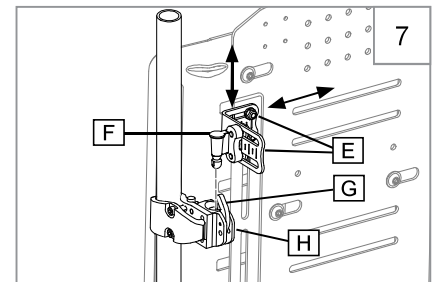
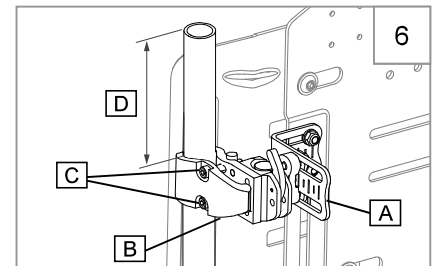
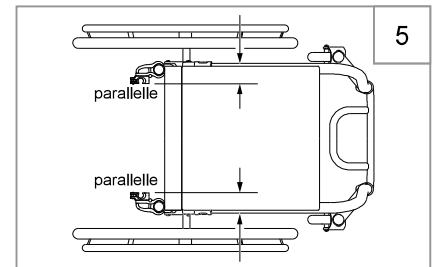

B. JAY FIT 2U HD (to punkts) hardware

11 12 13 14 15

Du bedes læse de følgende anvisninger inden du begynder. Monteringen af JAY FIT 2U-ryggen med 2-punks hardware skal helst foretages uden, at brugeren sidder i kørestolen for mindre justeringer. Når ryggen er monteret, kan brugeren forflyttes tilbage i kørestolen for mindre justeringer. Denne enhed fås kun som reservedel.

Kræver følgende værktøj (følger med JAY FIT 2U-ryggen)

1. 4 mm-unbrakonøgle
2. 10 mm-topnøgle

Montering af hardware til ryggen**1. Fjern eksisterende rygkomponenter**

- a. Fjern det eksisterende ryglæn på kørestolen i henhold til anvisningerne fra kørestoleproducenten
- b. Fjern eksisterende hardware eller komponenter til det gamle ryglæn.

2. Placering af hardwarebeslag

- a. Rygskallen bør blive leveret med fastgjorte monteringsbeslag (A).
- b. Lokalisér visuelt den optimale placering for klemmebeslaget (B) på ryglænsrørene. Monteringshardwaren skal være på omkring samme højde på hver ryglænsrør (C), og parallel med sædestellet.

BEMÆRK: Jo højere en placering på ryglænsrøret desto bedre.

3. Fastgørelse af hardwarebeslagene

- a. Løsn klemmeskruerne (D) med en 4 mm unbrakonøgle.
BEMÆRK: Ved store rørdiameter skal klemmeskruerne muligvis fjernes helt.
- b. Fastgør og justér beslagene til kørestolens ryglænsrør (E).
- c. Tilspænd klemmeskruerne med hånden (D).
- d. Beslagene skal muligvis justeres i siderne for at sikre korrekt justering.

4. Montering og justering AF JAY FIT 2U-rygskæl

- a. Brug en 10 mm skruenøgle til at løsne beslagmøtrikkerne (F) og monteringsstiftsboltene (J), indtil hardwaren kan bevæge sig frit i alle retninger.
- b. Fastgør JAY FIT 2U-ryggen til hardwarebeslagene ved at indsætte venstre og højre monteringsstifter (G) i venstre og højre beslag (H).
- c. Sæt ryggen i den omtrentlige stilling i forhold til både kørestol og bruger.
- d. Spænd boltene (L) på indersiden af monteringsstiften (G). Det anbefalede tilspændingsmoment er 11,3-12,4 Nm [100-110 tommer-pund].
- e. Når alle komponenter er justeret korrekt, tilspændes klemmeskruerne (D) til ca. 8,5-9,6 Nm [75-85 tommer-pund].
- f. Test ryggens udløsesystem ved at trykke udløsergrebene (I) fremad og fjerne ryggen fra kørestolen. Justeringen af monteringshardware og ryg er korrekt, når ryggen nemt kan sættes på og tages af kørestolen. Hvis den korrekte justering ikke er opnået, skal du justere komponenterne, indtil de er korrekt justeret.
- f. Afslut ved at indsætte låsestiften (K) i beslaget.

BEMÆRK – Rygdybde og -vinkel kan kræve yderligere justering for at sikre korrekt indstilling til brugeren.

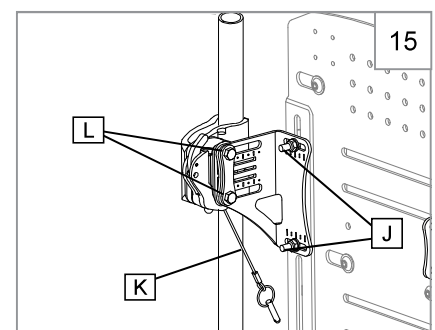
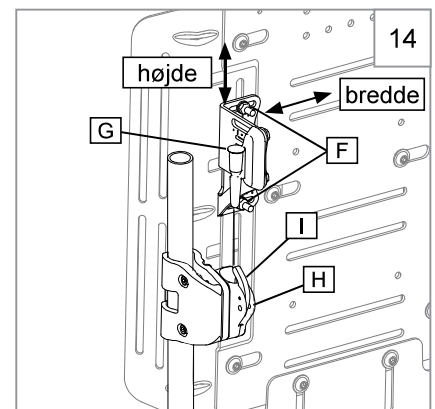
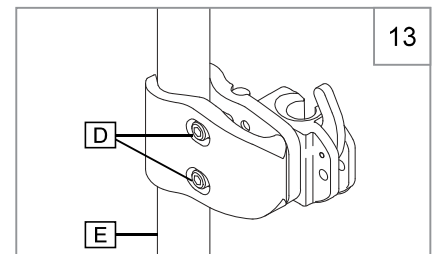
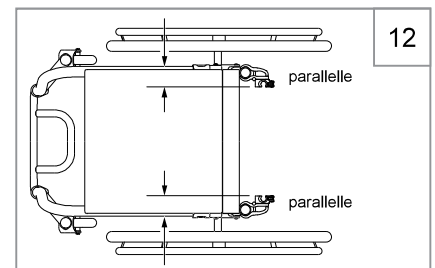
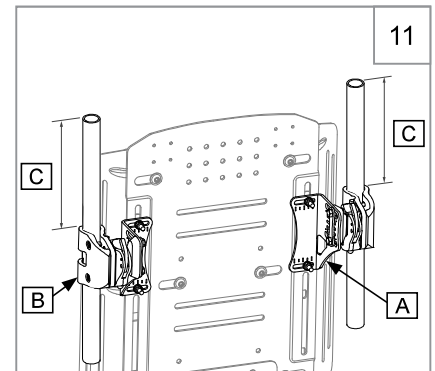

IV. INSTALLATION, BRUG OG JUSTERINGER

16 17 18 19 20 21

C. Justering af højde, dybde og vinkel



Når den indledende installation er fuldført, kan der foretages yderligere justeringer, mens brugeren sidder i kørestolen, for at opnå en individuel indstilling. Sørg for, at brugeren ikke læner sin fulde vægt op ad ryggen, før hardwaren er blevet spændt til det angivne tilspændingsmoment.

1. Højdejustering

- Med brugeren siddende i kørestolen, identificeres den korrekte ryghøjde.
- Få brugeren til at skubbe sig lidt fremad. Løsn møtrikkerne med en 10 mm skruenøgle (A-Fig. 18 for HD, D-Fig. 19 for FP).
- Flyt ryggen til den korrekte højde og tilspænd møtrikkerne til 8,5-9,6 Nm[75-85 tommer-pund]. 

2. Dybde- og vinkeljustering

Dybdejusteringen afhænger af den bestilte hardwaretype. HD- og FP-hardware har ca. 2 tommer dybdejustering.

- Løsn venstre og højre hardware på beslagsrillerne med en 10 mm skruenøgle. For HD løsnes sekskantskruerne B-Fig. 18. For FP løsnes E-Fig. 19 sekskantskruerne og G-Fig. 19 møtrikkerne.
- Justér dybde- og/eller vinkelindstillingerne, og spænd skruerne godt for at fastgøre justeringen. Det anbefalede tilspændingsmoment er 11,3-12,4 Nm[100-110 tommer-pund]. 
- Hvis der er behov for yderligere dybde, skal JAY FIT 2U-ryggen tages af beslagene. Fjern skruerne (Fig. 16 for HD, Fig. 17 for FP) fra beslagene ved hjælp af en 4 mm unbrakonøgle, og flyt hardwaren til den ønskede dybde. Når du har justeret til den korrekte dybde, skal du spænde skruerne til 2,8-4 Nm[25-35 tommer-pund]. 

3. Efterkontrol  ADVARSEL

Sørg for at al hardwaren er blevet spændt korrekt i henhold til de anbefalede specifikationer.

- Sørg for, at ryggen er låst, og at låsestiften (C-Fig. 18 for HD, F-Fig. 19 for FP) er sat i beslaget.
- Kontrollér, at ryggen kan fastgøres nemt og sikkert ved at sætte den fast og tage den af flere gange.
- Dobbelttjek indstilling og komfort for brugeren, før ryggen tages i brug.
- Hvis denne procedure ikke følges, kan det medføre personskaade og/eller beskadigelse af ryggen og/eller komponenter.

4. Justering af sidevinger

Hver vinge holdes på plads af tre bolte (H) lokaliseret bag på rygskallen. Vingerne kan justeres uafhængigt af positioneringsbehov. Justering bør kun udføres af sundhedsfagligt personale, der har erfaring med siddestillinger og positionering.

- Løsn de tre bolte, der er at finde bag på rygskallen, med en 5 mm unbrakonøgle.
- Skub justeringsvingen ud i den ønskede bredde.
- Efterspænd de tre bolte (H) til 8,5-9,6 Nm[75-85 tommer-pund]. 
- Gentag efter behov i hver side.

5. Justering af højdepanelet

- Løsn de to bolte (I), der er placeret nederst bag på rygskallen, med en 5 mm unbrakonøgle.
- Skub højdeforlængereren op i den ønskede højde.
- Efterspænd de to bolte til 8,5-9,6 Nm[75-85 tommer-pund]. 

6. Justering af positioneringsindsats

JAY FIT 2U-ryggen kommer med positioneringsindsatser, der allerede er placeret i det indvendige betræk. Justering af positioneringsindsatser skal udføres af sundhedsfagligt personale, der har erfaring med siddestillinger og positioneringer.

- Åbn de 6 trykknapper og den nederste velcro® på det udvendige betræk til midterskallen og sidevingerne og læg dem til side.
- Lyn den dobbelte lynlås på den midterste del af det indvendige betræk ned for at få adgang til positioneringsindsatserne.
- Fjern stakken af positioneringsindsatser ved at sætte fingrene i hullerne og trække dem af deres Velcro® bagside.
- Træk dem fra hinanden og stabl dem igen i den ønskede højde. Hver indsats skal have en bund- og et topelement monteret. Hvis det er nødvendigt, kan en positioneringsindsats fjernes helt.
- Brug positioneringsindsatserne til at oprette den ønskede kontur.

Bemærk: Yderligere positioneringsindsatser følger med JAY FIT 2U-ryggen og kan anvendes, hvis der ønskes mere kontur. Vi anbefaler maksimalt 5 stk. pr. positioneringsindsats.

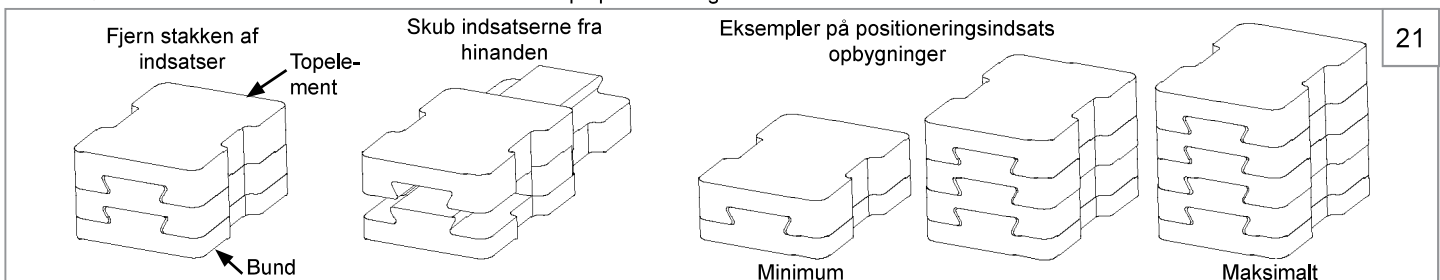
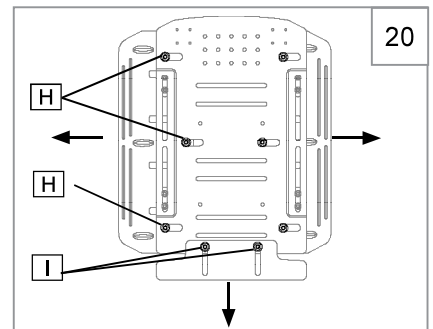
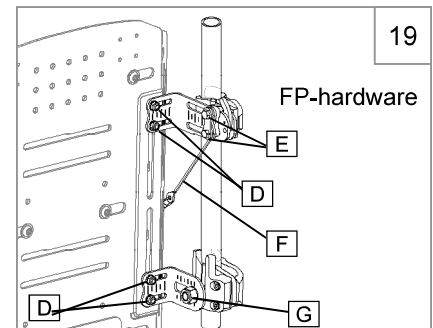
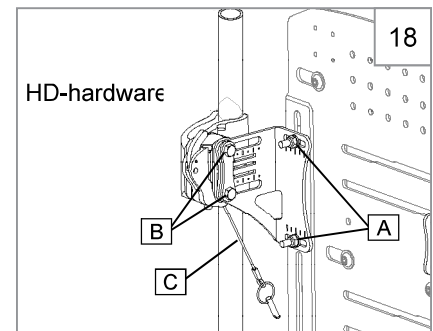
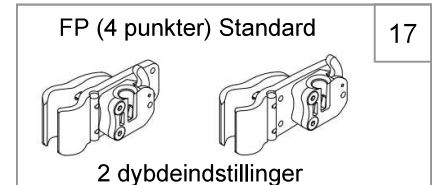
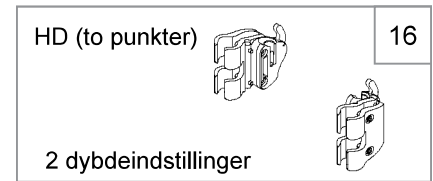

⚠ ADVARSEL

Ejeren af dette udstyr er ansvarlig for at sikre, at det er blevet sat op og justeret af en autoriseret Sunrise Medical-forhandler efter råd fra sundhedsfagligt personale. Det kan kræve periodiske sikkerheds- og funktionskontroller eller visse justeringer under brug, som kan udføres af ejeren, omsorgspersonen eller en autoriseret Sunrise Medical-forhandler, hvis det ønskes.

Korrekt vedligeholdelse og rengøring kan hjælpe med til at forlænge JAY-ryggens levetid. Rengør din JAY-ryg regelmæssigt. Det anbefales, at man kontrollerer de enkelte dele under rengøringen.

Se betrækket efter for flænger og kraftig slidage, og udskift betrækket, hvis det er revnet, flænget eller ikke fuldt funktionsdygtigt af andre årsager. Hvis det på noget tidspunkt viser sig at det udvendige betræk eller andre komponenter er slidte, eller hvis du bemærker en forringelse af teksten, skal du kontakte en autoriseret Sunrise Medical-forhandler eller Sunrise Medical for evaluering og yderligere anvisninger.

A. Sådan rengøres det ydre betræk

1. Fjern det udvendige betræk fra rygskallen ved at hive i Velcroen® og åbne trykknapperne.
2. Lyn de nederste lynlåse ned, og fjern alle skumkomponenter. Vend nu betrækket på vrangen.
3. Betrækket maskinvaskes i varmt vand 60° C og dryptørres eller tørretumbles ved lav varme.
4. Sørg for, at al skum er sat tilbage i den korrekte konfiguration, før du bruger ryggen igen.

Bemærk: strygning er ikke nødvendig.

⚠ VIGTIGT

Tåler ikke kemisk rens. Betrækket må ikke vaskes og/eller tørres i industrielle maskiner. Tåler ikke dampsterilisering (autoklave). Undgå blegning.

(Hyndebetræk) Vaskesymboler	
	Maskinvask i varmt vand (60° C)
	Tåler blegning ved behov, men ikke med klor
	Dryptørring
	Må ikke stryges
	Tåler ikke kemisk rens

b. Rengøring af rygskallen

1. Rygskallen bør regelmæssigt tørres af med sæbe og vand.
2. Eftersé rygskallen for løse, slidte, bøjede eller beskadigede dele. Hvis der opdages løse, slidte eller beskadigede dele, skal de udskiftes, før du bruger ryggen.

C. Sådan rengøres det indre betræk

1. Det indvendige betræk bør tørres af med sæbe og vand regelmæssigt.
2. Tjek det indvendige betræk for flænger og kraftig slidage, og udskift betrækket, hvis det er revnet, flænget eller ikke er fuldt funktionsdygtigt af andre årsager.
3. Afrmontering og justering af positioneringsindsatserne skal udføres af sundhedsfagligt personale, der har erfaring med siddestillinger og positioneringer.

D. Vigtige sikkerhedstjek

1. Fastgørelsesanordninger: Sunrise Medical anbefaler at alle fastgørelseselementer kontrolleres hver 6. måned for slidage, for eksempel for løse bolte eller knækkede dele. Løse fastgørelsesanordninger skal genspændes i henhold til anvisningerne.
2. Udskiftning af komponenter: Kontakt din autoriserede Sunrise Medical-forhandler med det samme for at udskifte eventuelle komponenter. Fortsæt ikke med at anvende systemet efter identifikation af slidte, løse eller ødelagte komponenter.

E. Aftagning og genmontering

Efter montering og/eller justering kan ryggen nemt tages af kørestolen, hvis det er nødvendigt.

1. Fjernelse
 - a. Fjern låsestiften fra monteringshardwaren.
 - b. Skub begge udløsergreb fremad for at låse hardwaren op.
 - c. Når begge greb er i den forreste position, løftes ryggen lige op vha. håndtaget øverst på ryggen.
2. Genmontering
 - a. Ryg og hardwarebeslag genmonteres ved at flugte stifterne med beslagene. Skub ryggen på plads i beslagene. Hvis stifterne er sat korrekt i, "klikker" de i låst position.
 - b. Indsæt låsestifterne (A) i monteringsbeslagene (B). Låsestifterne udgør en sikkerhedsfunktion, der forhindrer, at ryggen utilsigtet frigøres fra kørestolen.

⚠ ADVARSEL

Hvis du ikke er sikker på, om du har hørt "klikket", skal du trække op i ryggen ved hjælp af håndtaget for at teste det og sørge for, at det er forsvarligt låst fast.

Hvis du ikke tager højde for disse advarsler, kan det beskadige din kørestol, du kan falde ud af den, du kan miste kontrollen, hvilket kan forårsage skader hos brugeren eller andre.

F. Ekstraudstyr

JAY FIT 2U-ryggen er kompatibel med hele vores serie af Whitmyer hovedstøtter og udvalgte JAY thorakale sidestøtter. Se de enkelte produkters brugervejledninger og instruktionsblade for at få oplysninger om montering, vedligeholdelse og rengøring. Tilbehør må kun monteres af en autoriseret Sunrise Medical-forhandler.

G. Hygiejneprocesser ved genanvendelse

Hvis kørestolen skal anvendes af en ny bruger, bør den klargøres grundigt. Alle overflader, der kan komme i kontakt med brugeren, skal behandles med desinfektionsmiddel i sprayform. Der skal til dette formål anvendes et, i dit land, anbefalet desinfektionsmiddel, som bruges til hurtig, alkoholbaseret desinfektion af medicinske hjælpemidler og medicinsk udstyr, når der kræves et hurtigtvirkende desinfektionsmiddel. Vær opmærksom på producentens vejledning til desinfektionsmidlet under anvendelsen. Det kan ikke garanteres, at sømme kan desinificeres fuldstændigt. For at undgå mikrobiel kontaminering anbefales det derfor, at sædet og rygpolstringen kasseres i henhold til lokale retningslinjer om beskyttelse mod infektion.

H. Sikre opbevaringsforhold

1. Produktet skal opbevares tørt og ved en relativ luftfugtighed på mellem 20 – 75 %.
2. Beskyt mod direkte sollys og støv af længere varighed.
3. Væk fra direkte varme og ved en temperatur på mellem 5 °C og 40 °C.
4. Placer og stabil de emballerede produkter i henhold til pilene "denne side op" på emballagen.
5. Hvis en pakke er høj og smal og derfor muligvis ustabil, skal du sørge for, at den er forsvarligt fastgjort på pallen eller i opbevaringssystemet, så den ikke vælter/falder.
6. Der må ikke stables noget oven på de pakke produkter, når etiketten med "Må ikke stables" ses på pakken.
7. Produktet må aldrig opbevares udendørs og udsættes for vejr og vind.

VI. SUNRISE MEDICALS BEGRÆNSEDE GARANTI

JAY FIT 2U-RYG GARANTI

Hver eneste JAY FIT 2U-ryg efteres nøje og afprøves for at sikre, at den fungerer optimalt. Alle JAY FIT 2U-rygge omfattes af en garanti mod materiale- og fabrikationsfejl gældende i 24 måneder fra købsdato, forudsat at ryggen anvendes på normal vis. Såfremt der opstår materiale eller fabrikationsfejl inden for 24 måneder fra den oprindelige købsdato, forpligter Sunrise Medical sig til, efter eget skøn, at reparere eller erstatte varen uden beregning. Denne garanti omfatter ikke punkteringer, flænger, brændemærker eller ryggens aftagelige betræk.

Det aftagelige udvendige betræk omfattes af en garanti mod materiale- og fabrikationsfejl gældende i seks (6) måneder fra købsdato, forudsat at betrækket anvendes på normal vis. Såfremt der opstår materiale eller fabrikationsfejl inden for seks (6) måneder fra den oprindelige købsdato, forpligter Sunrise Medical sig til, efter eget skøn, at reparere eller erstatte varen uden beregning.

Erstatningskrav og reparationer skal ske via den nærmeste autoriserede Sunrise Medical-forhandler. Med undtagelse af udtrykkelige garantier, fremsat i ovenstående, er enhver anden garanti udelukket, herunder også stiltiende garantier for, at varen er salgbar samt formålsegnet.

Garantien gælder ikke ud over det heri beskrevne. Godtgørelse for brud på den udtrykkelige garanti er begrænset til reparation eller udskiftning af varen. Under ingen omstændigheder skal skadeserstatning, som følge af garantibrud, omfatte følgetab eller overstige anskaffelsesprisen på den uacceptable solgte vare.

YDERLIGERE GARANTIOPLYSNINGER

Angående varer, der leveres af Sunrise Medical Pty Ltd i Australien, er vores varer omfattet af en garanti fra Sunrise Medical, der ikke kan udvides i henhold til den australske forbrugerlovgivning. Du er berettiget til at få produktet udskiftet eller få det refunderet i tilfælde af alvorlige mangler og til at få kompensation for eventuelle rimeligt forventede tab eller skader. Du er også berettiget til at få varerne repareret eller udskiftet, hvis varerne ikke er af acceptabel kvalitet, og fejlen ikke danner en større fejl. De fordele, som du opnår i denne garanti, skal tillægges dine andre rettigheder og retsmidler i henhold til lovgivningen i forbindelse med de produkter, som denne garanti omfatter.

Type:	Produktnavn/ SKU-nummer	XXXX-XX-XX	Produktionsdato
Date:	LOT; defineret jævnfør Ju- lian-dag	Part Code	Varenr.
 XXX mm	Sædebredde	MD	Dette symbol betyder medicinsk udstyr
 XXX mm	Dybde (maksimalt)		Producentens adresse
 XXX kg	Maks. Bru- gervægt	EC REP	EU-autoriseret repræsentant
CE	CE-mærkat	UK RP	Ansvarlig person i Storbritannien
UK CA	UKCA-mærkat	CH REP	Adresse på repræsentant i Schweiz
	Se brugsanvisningen		Importørens adresse

SUNRISE MEDICALS kvalitetsstyringssystem er godkendt i henhold til EN ISO 13485 og ISO 14001.

SUNRISE MEDICAL er godkendt i henhold til ISO 13485, som bekræfter kvaliteten af vores produkter på alle stadier fra udvikling til produktion. Dette produkt opfylder de standarder, der er angivet i EU- og UKCA-bestemmelser. Det viste ekstraudstyr eller tilbehør kan købes mod tillægspris.

De forskellige varianter af rygge samt de forskellige positioneringskomponenter til støtte af holdning, trykfordeling og øget siddetolerance er fordele i henhold til hver enkelt brugers krav og indikationer, hvilket betyder, at de kan anvendes af en række brugere med forskellige behov og indikationer som følger:

- Rygmarvsskade
- Multipel sklerose
- Neurologisk sygdomsmønster (hemiplegi, Parkinsons)
- Muskeldystrofi
- Amputation
- Tetraplegi
- Deformiteter/misdannelser i benene
- Ledkontraktur
- Cerebral parese

Ingen kontraindikationer er kendte eller tilgængelige.

BEMÆRK: Generelle brugerråd. Hvis disse anvisninger ikke følges, kan det resultere i personskade, beskadigelse af produktet eller skade på miljøet.

PRØVE

JAY

Part Code:

Date:

cm cm kg

Max

Sunrise Medical (US) LLC
2842 Business Park Avenue
Fresno, California, 93727 USA

Sunrise Medical GmbH
Kahlbachring 2-4
69254 Malsch / HD
Germany

Sunrise Medical Ltd.
Thorns Road, Brierley Hill
West Midlands DY5 2LD
United Kingdom

Assembled in Mexico

106132 Rev. J

Brugeren og/eller patienten skal være opmærksom på, at en eventuel alvorlig hændelse, der opstår i relation til enheden, skal indberettes til producenten og den kompetente myndighed i det land, hvor brugeren og/eller patienten bor.



Som producent erklærer SUNRISE MEDICAL hermed, at dette produkt overholder bestemmelserne i Forordning om medicinsk udstyr (2017/745).

B4Me særlige ændringer

Sunrise Medical anbefaler på det kraftigste, at brugeren læser og forstår alle oplysninger, der leveres sammen med B4Me produktet, før produktet anvendes første gang. Dette skal gøres for at sikre, at B4Me produktet fungerer efter producentens hensigt.

Sunrise Medical anbefaler ligeledes, at oplysningerne om produktet ikke bortskaffes, når de er blevet læst, men opbevares til fremtidig brug.

Kombinationer med medicinsk udstyr

Dette medicinske udstyr kan muligvis kombineres med andet medicinsk udstyr eller et andet produkt. Information om hvilke kombinationer, der er mulige, kan findes på www.Sunrisemedical.dk. Alle de angivne kombinationer er blevet valideret, så de opfylder kravene til generel sikkerhed og ydeevne, punkt 14.1 i Forordning om medicinsk udstyr 2017/745.

Vejledning om kombinationer, såsom montering, er at finde hos www.SunriseMedical.dk.



BEMÆRKNINGER

BEMÆRKNINGER



Sunrise Medical S.r.l.
Via Riva, 20 – Montale
29122 Piacenza
Italia
Tel.: +39 0523 573111
Fax: +39 0523 570060
www.SunriseMedical.it

Sunrise Medical AG
Erlenauweg 17
CH-3110 Münsingen
Schweiz/Suisse/Svizzera
Fon +41 (0)31 958 3838
Fax +41 (0)31 958 3848
www.SunriseMedical.ch

Sunrise Medical AS
Delitoppen 3
1540 Vestby
Norge
Telefon: +47 66 96 38 00
post@sunrisemedical.no
www.SunriseMedical.no

Sunrise Medical AB
Neongatan 5
431 53 Mölndal
Sweden
Tel.: +46 (0)31 748 37 00
post@sunrisemedical.se
www.SunriseMedical.se

MEDICCO s.r.o.
H – Park, Heršpická 1013/11d,
639 00 Brno
Czech Republic
Tel.: (+420) 547 250 955
Fax: (+420) 547 250 956
www.medicco.cz
info@medicco.cz
Bezplatná linka 800 900 809

Sunrise Medical Aps
Mårkærvej 5-9
2630 Taastrup
Denmark
+45 70 22 43 49
info@sunrisemedical.dk
www.Sunrisemedical.dk

Sunrise Medical Australia
11 Daniel Street
Wetherill Park NSW 2164
Australia
Ph: +61 2 9678 6600
Email: enquiries@sunrisemedical.com.au
www.SunriseMedical.com.au

Sunrise Medical (US) LLC
North American Headquarters
2842 N. Business Park Avenue
Fresno, CA, 93727, USA
(800) 333-4000
(800) 300-7502
www.SunriseMedical.com



EC REP

Sunrise Medical GmbH
Kahlbachring 2-4
69254 Malsch/Heidelberg
Deutschland
Tel.: +49 (0) 7253/980-0
Fax: +49 (0) 7253/980-222
www.SunriseMedical.de

Sunrise Medical Ltd.
Thorns Road
Brierley Hill
West Midlands
DY5 2LD
England
Phone: 0845 605 66 88
Fax: 0845 605 66 89
www.SunriseMedical.co.uk

Sunrise Medical S.L.
Polígono Bakiola, 41
48498 Arrankudiaga – Vizcaya
España
Tel.: +34 (0) 902142434
Fax: +34 (0) 946481575
www.SunriseMedical.es

Sunrise Medical Poland
Sp. z o.o.
ul. Elektronowa 6,
94-103 Łódź
Polska
Telefon: + 48 42 275 83 38
Fax: + 48 42 209 35 23
E-mail: pl@sunrisemedical.de
www.Sunrise-Medical.pl

Sunrise Medical B.V.
Groningenhaven 18-20
3433 PE NIEUWEGEIN
The Netherlands
T: +31 (0)30 – 60 82 100
F: +31 (0)30 – 60 55 880
E: info@sunrisemedical.nl
www.SunriseMedical.nl

Sunrise Medical HCM B.V.
Vossenbeemd 104
5705 CL Helmond
The Netherlands
T: +31 (0)492 593 888
E: customerservice@sunrisemedical.nl
www.SunriseMedical.nl
www.SunriseMedical.eu
(International)

Sunrise Medical S.A.S
ZAC de la Vrillonnerie
17 Rue Mickaël Faraday
37170 Chambray-Lès-Tours
Tel : + 33 (0) 247554400
Email: info@sunrisemedical.fr
www.sunrisemedical.fr



CE



 **SUNRISE
MEDICAL®**