



 Skuter inwalidzki

000691026.PL

ELITE² Mini
ELITE² XS
ELITE² Plus

Instrukcja użytkowania



Firma SUNRISE MEDICAL posiada certyfikat ISO-13485, który potwierdza wysoką jakość naszych produktów na każdym etapie ich powstawania, od opracowywania nowych rozwiązań po fazę produkcji. Niniejszy produkt spełnia wymogi stawiane przez dyrektywy UE i Wielkiej Brytanii. Dodatkowe wyposażenie i akcesoria dostępne są za dodatkową opłatą.

W przypadku jakichkolwiek pytań dotyczących użytkowania, konserwacji lub bezpieczeństwa produktu należy kontaktować się ze swoim lokalnym autoryzowanym serwisem firmy Sunrise Medical. W przypadku braku informacji na temat autoryzowanego dystrybutora w okolicy lub dodatkowych pytań należy zadzwonić lub napisać na adres:

Sunrise Medical Poland
Sp. z o.o.ul. Elektronowa 6,
94-103 Łódź
Polska
Telefon: +48 42 275 83 38
Fax: + 48 42 209 35 23
E-mail: pl@sunrisemedical.de
www.Sunrise-Medical.pl

Podpis i pieczęć dystrybutora:

1.0 Informacje dla użytkownika	4	6.0 Panel sterowania	23
1.1 Ta instrukcja obsługi	4	6.1 Definicje	24
1.2. Dalsze informacje	4	6.1.1 Przełącznik kluczykowy zasilania	27
1.3 Symbole wykorzystywane w tej instrukcji	5	6.1.2 Dźwignia sterowania (sterowanie manetką)	27
2.0 Bezpieczeństwo	6	6.2 Hamowanie	29
2.1 Symbole i etykiety na tym produkcie	6	6.2.1 Hamowanie awaryjne za pomocą hamulca ręcznego	29
2.2 Bezpieczeństwo: Temperatura	6	6.2.2 Hamowanie awaryjne za pomocą przełącznika kluczykowego	29
2.3 Bezpieczeństwo: Części ruchome	7	6.3 Przełącznik wyboru przy przepustnicy	30
2.4 Bezpieczeństwo: Promieniowanie elektromagnetyczne	7	6.4 Przełącznik kierunkowy	30
2.6 Bezpieczeństwo: Niebezpieczeństwo zakrzuszenia	8	7.0 Akumulatory, ładowanie i zasięg	31
2.7 Rampy podjazdowe do transportu skutera:	8	7.1 Akumulatory	31
2.8 Bezpieczeństwo: Podnoszenie skutera	8	7.2 Ładowanie akumulatorów	32
3.0 Przeznaczenie skutera	9	7.2.1 Gniazdo ładowania	32
3.1 Zakres stosowania: Użytkownik	9	7.3 Zasięg wózka	34
3.2 Zakres stosowania: Przeznaczenie i środowisko	10	7.4 Gwarancja na akumulator	34
4.0 Ustawianie skutera	11	7.5 Demontaż akumulatora	34
4.1 Wysokość siedziska	11	7.6 Odłączanie akumulatorów na czas transportu lotniczego	34
4.2 Regulacja kierownicy	11	8.0 Transport	36
4.3 Regulacja wysokości trzonu kierownicy w Elite ² Plus	11	8.1 Przewożenie w pojazdach:	36
4.4 Regulacja trzonu kierownicy (wykonuje użytkownik)	11	8.2 Korzystanie ze skutera w pociągu	36
4.5 Regulacja odchylenia oparcia (wykonuje użytkownik)	12	8.3 Inne wymagania w zakresie transportu:	36
4.6 Regulacja lędźwiowego elementu wspierającego (wykonuje użytkownik)	12	9.0 Konserwacja i czyszczenie	37
4.7 Ustawienie siedziska (wykonuje użytkownik)	12	9.1 Przegląd	37
4.8 Kąt podłokietnika (wykonuje użytkownik)	12	9.2 Konserwacja opon i ciśnienie w oponach	38
4.9 Program układu sterowania	12	9.2.1 Ciśnienie w oponach	38
4.10 Pas biodrowy / pas pozycjonujący w pozycji siedzącej	13	9.2.2 Zużycie opon	38
4.11 Kółka zabezpieczające	15	9.3 Demontaż kół	39
4.12 Dostępne OPCJE	15	9.3.1 Skuter Elite ² XS RS – Demontaż koła przedniego skutera 3-kołowego	39
4.12.1 Sterowanie stopą	15	9.3.2 Skuter ELITE ² Plus – Demontaż koła przedniego skutera 3-kołowego	40
4.12.2 Pokrętło regulacji przepustnicy	15	9.3.3 Skuter ELITE ² XS RS – Demontaż tylnego koła	40
4.12.3 Uchwyt na kule	15	9.3.4 Skuter ELITE ² Plus – Demontaż tylnego koła	41
4.12.4 Podniesiony podnóżek platformy	16	9.4 Wymiana dętki (wszystkie koła)	41
4.12.5 Podnóżek z regulacją kąta	16	9.5 Konserwacja świateł:	43
4.12.6 Balkonik – mocowanie balkonika	16	9.6 Czyszczenie and dezynfekcja	43
4.12.7 Uchwyt na butlę z tlenem	16	9.7 Przechowywanie średnio- i długoterminowe:	43
5.0 Obsługa skutera	17	9.8 Temperatura i wilgotność przechowywania:	43
5.1 Kontrola skutera przed użyciem	17	10.0 Rozwiązywanie problemów	44
5.2 Przesiadanie się	18	10.1 Wyświetlacz skutera Elite ² Plus	44
5.3 Jazda skuterem	19	10.2 Wyświetlacz skutera Elite ² XS	44
5.4 Zakręty	20	10.3 Kody usterek i możliwe przyczyny	45
5.5 Hamowanie i zatrzymywanie awaryjne	20	11.0 Usuwanie zużytych produktów	46
5.6 Pokonywanie pochyłości	20	12.0 Arkusze specyfikacji (EN 12184 i ISO 7176-15)	47
5.7 Przeszkody i krawężniki	21	13.0 Gwarancja	51
5.8 Pchanie skutera	22	14.0 Tabliczki znamionowe	52
5.9 Korzystanie z pojazdu w pobliżu wody	22		

1.0 Informacje dla użytkownika

Dziękujemy za wybranie skutera Sunrise Medical. Wysokiej klasy rozwiązania Sunrise Medical dla osób niepełnosprawnych zapewniają im niezależność i ułatwiają codzienne życie.

Firma Sunrise Medical zastrzega sobie w ramach trwającego procesu ulepszania produktów prawo do zmiany specyfikacji i konstrukcji bez powiadomienia.

O wszelkich zmianach, które są istotne z perspektywy bezpieczeństwa, będziemy jasno informować.

Ponadto, nie wszystkie oferowane funkcje i opcje są dostępne ze wszystkimi konfiguracjami skutera.

Wszystkie wymiary są przybliżone i mogą ulec zmianie.

Zakładany okres użytkowania skutera wynosi 8 lat. NIE należy używać ani montować w skuterze części innych producentów, o ile nie zostały oficjalnie zaakceptowane przez Sunrise Medical.

1.1 Ta instrukcja obsługi

Ta instrukcja obsługi informuje, jak bezpiecznie użytkować i konserwować skuter.

Zabrania się użytkowania skutera bez przeczytania i zrozumienia niniejszej instrukcji!

1.2. Dalsze informacje

W sprawie pytań dotyczących używania, konserwacji lub bezpieczeństwa skuterów prosimy o kontakt z lokalnym autoryzowanym sprzedawcą firmy Sunrise Medical. Jeżeli w Twoim rejonie nie ma autoryzowanego sprzedawcy, prosimy kierować pytania pisemnie lub telefonicznie bezpośrednio do Sunrise Medical.

Powiadomienia dotyczące bezpieczeństwa oraz wycofania produktów można znaleźć na stronie www.Sunrise-Medical.pl

W przypadku wprowadzenia przez Sunrise Medical zmian w produktach związanych z bezpieczeństwem, wszyscy klienci zostaną skontaktowani i poinformowani o tym.

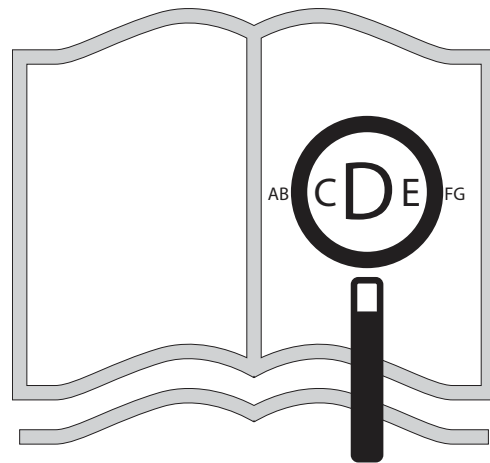



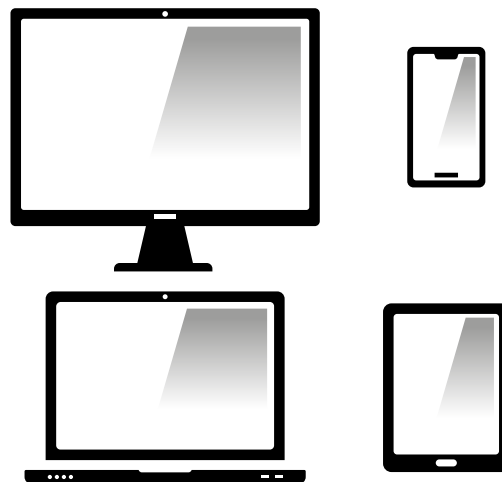

Osoby niedowidzące mogą obejrzeć niniejszy dokument w formacie PDF na stronie www.Sunrise-Medical.pl



Na życzenie jest on dostępny również jako tekst pisany dużymi literami.



1.3 Symbole wykorzystywane w tej instrukcji

 NIEBEZPIECZEŃSTWO!	Potencjalne ryzyko urazu, poważnego urazu lub śmierci
 OSTRZEŻENIE!	Potencjalne ryzyko urazu
 UWAGA!	Potencjalne ryzyko uszkodzenia sprzętu
UWAGA!	Porada ogólna lub najlepsze zalecane działanie
	Odniesienie do dokumentacji dodatkowej

 Jako producent, SUNRISE MEDICAL deklaruje, że ten produkt spełnia wymagania rozporządzenia UE w sprawie wyrobów medycznych (2017/745).

UWAGA:

Ogólne porady dla użytkownika.

Nieprzestrzeganie niniejszych instrukcji może spowodować urazy, uszkodzenie produktu lub szkody dla środowiska naturalnego.

Informacja dla użytkownika lub pacjenta: Wszelkie poważne zdarzenia z udziałem tego produktu należy zgłaszać producentowi oraz odpowiedniej instytucji w państwie członkowskim, w którym znajduje się użytkownik i/lub pacjent.

Produkty indywidualne B4Me

Aby produkt B4Me działał zgodnie z założeniami producenta, Sunrise Medical gorąco zaleca, aby przed pierwszym użyciem dokładnie przeczytać i zrozumieć wszystkie dokumenty dla użytkownika dostarczone wraz z produktem.

Sunrise Medical zaleca też, aby po przeczytaniu dokumentacji dla użytkownika nie wyrzucać jej, ale zachować do wykorzystania w przyszłości.

Zestawy wyrobów medycznych

Ten wyrób medyczny może łączyć się z co najmniej jednym innym wyrobem medycznym lub innym produktem. Informacje o możliwych zestawach można znaleźć na stronie www.Sunrisemedical.pl. Wszystkie wymienione zestawy zostały sprawdzone pod kątem spełniania ogólnych wymogów dotyczących bezpieczeństwa i działania opisanych w załączniku I, punkt 14.1 rozporządzenia w sprawie wyrobów medycznych (2017/745).

Wskazówki dotyczące łączenia, np. montażu, można znaleźć na stronie www.Sunrise-Medical.pl

2.0 Bezpieczeństwo

Należy uważnie przestrzegać instrukcji podanych obok symboli ostrzegawczych. Nieprzestrzeganie niniejszych instrukcji może spowodować urazy, uszkodzenie skutera lub szkody dla środowiska naturalnego. O ile to możliwe, informacje dotyczące bezpieczeństwa zamieszczono we właściwych rozdziałach.

2.1 Symbole i etykiety na tym produkcie

Symbole, oznaczenia i instrukcje przymocowano do skutera ze względów bezpieczeństwa. Nie wolno ich usuwać ani zakrywać. Te oznaczenia muszą być zawsze obecne i czytelne przez cały okres eksploatacji skutera. Wszelkie nieczytelne lub uszkodzone oznaczenia, symbole i instrukcje należy natychmiast wymieniać lub naprawiać. Aby uzyskać pomoc, należy skontaktować się ze sprzedawcą.

- Rys. 2.1 Punkt mocowania na czas transportu
- Rys. 2.2 Nie przeprowadzono testów zderzeniowych (tylko Black Scooters)
- Rys. 2.3.1 Maksymalna waga ciała użytkownika skutera Elite² Mini = 136 kg
- Rys. 2.3.2 Maksymalna waga ciała użytkownika skutera Elite² XS = 175 kg
- Rys. 2.3.3 Maksymalna waga ciała użytkownika skutera Elite² Plus = 175 kg
- Rys. 2.4 Mechanizm jazdy na luzie: zewnętrzna dźwignia w dół (A) = jazda na luzie
- Rys. 2.5.1 Etykieta informacyjna z numerem seryjnym – Elite² Mini
- Rys. 2.5.2 Etykieta informacyjna z numerem seryjnym – Elite² XS
- Rys. 2.5.3 Etykieta informacyjna z numerem seryjnym – Elite² Plus
- Rys. 2.6.1 Lokalizacja etykiety z numerem seryjnym – etykieta z numerem seryjnym Elite² Mini (na odwrocie)
- Rys. 2.6.2 Lokalizacja etykiety z numerem seryjnym – etykieta UDI Elite² Mini (na odwrocie)
- Rys. 2.6.3 Lokalizacja etykiety z numerem seryjnym – Elite² XS i Elite² Plus – etykieta UDI (A) i etykieta numer z numerem seryjnym (B) (na odwrocie)

2.2 Bezpieczeństwo: Temperatura

! OSTRZEŻENIE!

- Należy zawsze unikać kontaktu z silnikami skutera. Podczas użytkowania są one w ciągłym ruchu i mogą się rozgrzewać do wysokich temperatur. Po zakończeniu użytkowania silniki powoli ostygną. Dotknięcie ich może spowodować poparzenia. Po jeździe odczekać przynajmniej 30 minut, aż silniki się schłodzą.
- Gdy skuter jest nieużywany, należy przechowywać go w miejscu, w którym nie będzie narażony na długotrwałe bezpośrednie nasłonecznienie. W wyniku długotrwałego wystawienia na działanie słońca niektóre podzespoły skutera, np. siedzisko, oparcie i podłokietniki, mogą stać się gorące. Może to powodować poparzenia i reakcje alergiczne.
- Należy pamiętać, że w bardzo niskich temperaturach zewnętrzne elementy metalowe mogą być tak zimne, że przy dotknięciu powodują odmrożenia, szczególnie jeśli dłonie są mokre.

Rys. 2.1



Rys. 2.2



Rys. 2.3.1



Rys. 2.3.2



Rys. 2.3.3

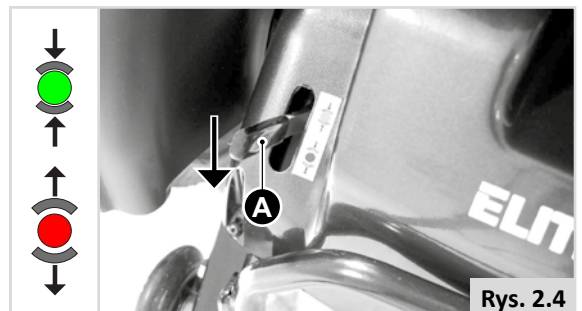

Rys. 2.4

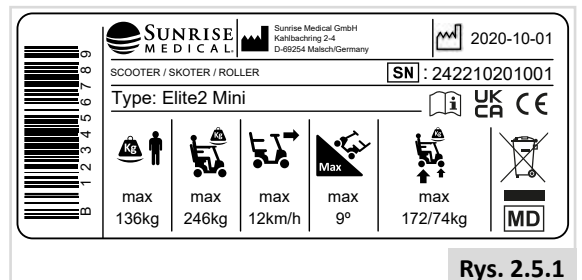

Rys. 2.5.1

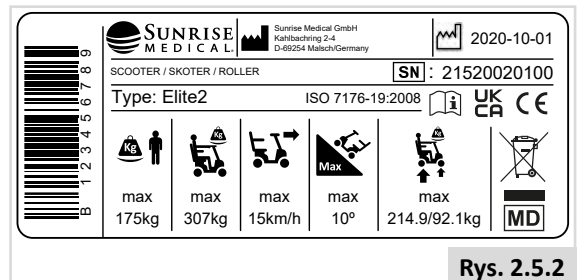

Rys. 2.5.2

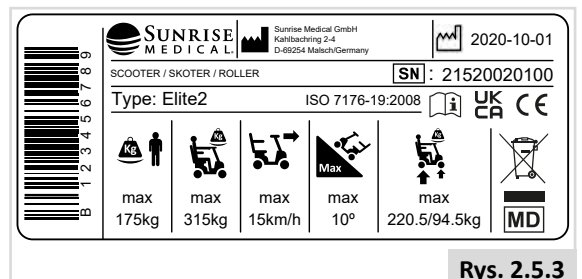

Rys. 2.5.3

2.3 Bezpieczeństwo: Części ruchome (Rys. 2.7)

⚠ NIEBEZPIECZEŃSTWO!

Skuter zawiera podzespoły ruchome i wirujące. Kontakt z częściami ruchomymi może spowodować poważne urazy lub uszkodzenie skutera. Należy unikać kontaktu z częściami ruchomymi skutera.

- Koła
- Dźwignia obrotu fotela
- Dźwignia przesuwania fotela do przodu/do tyłu
- (być może) Regulacja wysokości trzonu kierownicy w Elite² Plus

2.4 Bezpieczeństwo: Promieniowanie elektromagnetyczne

⚠ UWAGA!

Standardowa wersja skutera elektrycznego została przetestowana pod kątem spełniania wymagań w zakresie promieniowania elektromagnetycznego (EMC). Pomimo tych testów: Nie można wykluczyć, że promieniowanie elektromagnetyczne może wpływać na funkcjonowanie skutera. Na przykład:

- telefony komórkowe;
- duże urządzenia medyczne;
- inne źródła promieniowania elektromagnetycznego;
- Nie można wykluczyć, że skuter może wpływać na pola elektromagnetyczne. Na przykład:
- drzwi sklepowe;
- alarmy przeciwwłamaniowe w sklepach;
- mechanizmy otwierania drzwi garażowych.

Choć jest to mało prawdopodobne, gdyby taki problem wystąpił, należy natychmiast powiadomić sprzedawcę.

⚠ NIEBEZPIECZEŃSTWO!

- Podczas korzystania z radiotelefonów dwukierunkowych, krótkofalówek, radia CB, amatorskich radiotelefonów, radiotelefonów typu PMR lub innych urządzeń transmisyjnych skuter należy zatrzymać i wyłączyć.
- Obsługa telefonów bezprzewodowych i telefonów komórkowych, wraz z urządzeniami głośnomówiącymi, jest dozwolona, jednakże w razie wystąpienia niestandardowej pracy, skuter należy natychmiast zatrzymać i wyłączyć.

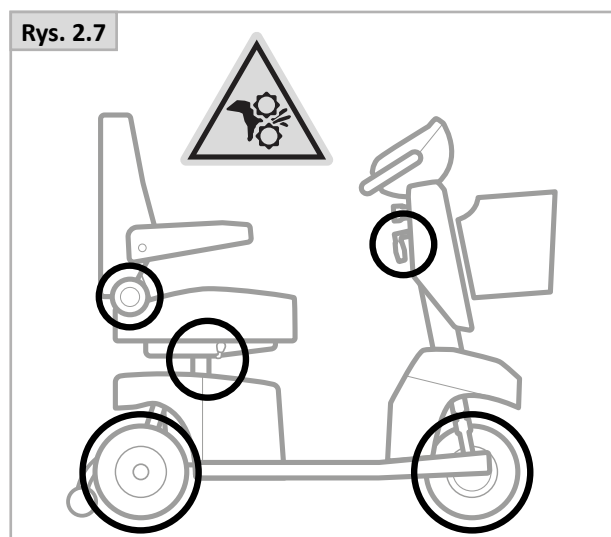
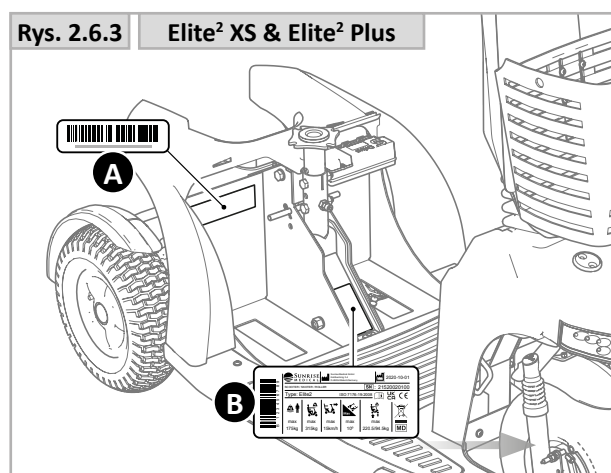
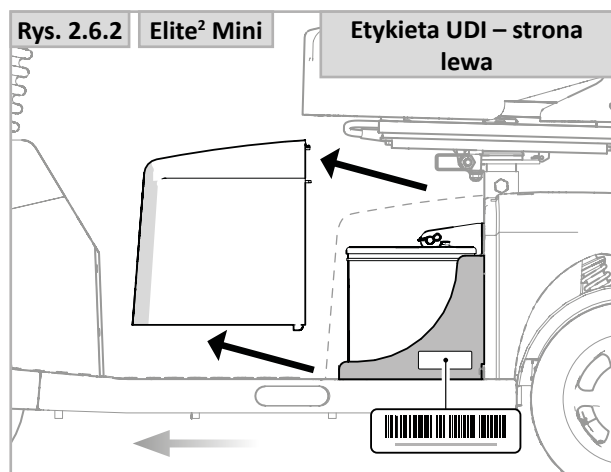
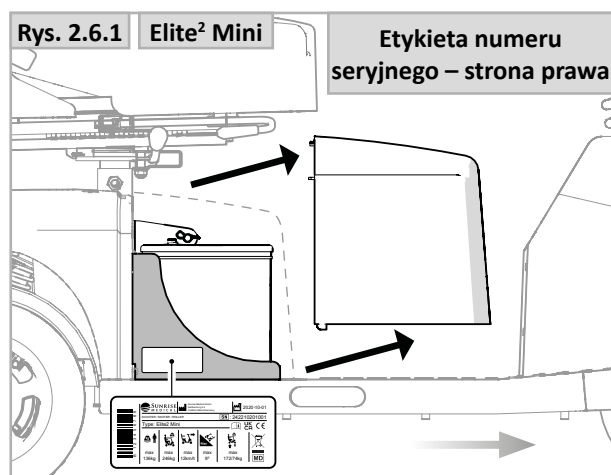

2.6 Bezpieczeństwo: Niebezpieczeństwo zakrztuszenia

NIEBEZPIECZEŃSTWO!

Wózek zawiera drobne elementy, które w pewnych okolicznościach mogą grozić zakrztuszeniem się przez małe dzieci.

2.7 Rampy podjazdowe do transportu skutera:

NIEBEZPIECZEŃSTWO!

- Podczas korzystania z rampy podjazdowej należy się upewnić, że jej udźwig jest wystarczający do utrzymania łącznej wagi skutera i użytkownika.
- Jeżeli podjazd wykorzystywany jest w celu załadowania skutera do innego pojazdu, należy się upewnić, że podjazd został odpowiednio zamocowany do pojazdu.
- Należy zawsze podejżdżać na podjazd przodem i zachować ostrożność.
- Proszę się upewnić, że podjazd nadaje się do produktu, który ma być transportowany.
- Maksymalny kąt nachylenia rampy = 10° (18%)
- Należy postępować zgodnie ze wszystkimi instrukcjami załączonymi do rampy.
- Należy pamiętać, że akcesoria przymocowane do skutera mogą wpływać na jego ogólną stabilność.

NIEBEZPIECZEŃSTWO!

- Należy się upewnić, że użytkownik oraz wszyscy opiekunowie w pełni rozumieją instrukcje producenta dotyczące korzystania z podnośników.
- Nigdy nie wolno przekraczać zalecanego przez producenta bezpiecznego udźwigu podnośnika oraz zaleceń dotyczących rozłożenia ciężaru załadunku.
- Podczas przebywania na podnośniku zawsze należy wyłączyć całe zasilanie. W przeciwnym razie użytkownik może przypadkowo dotknąć przepustnicy lub przepustnicy bocznej / elementów sterowania i spowodować zjechanie skutera z platformy podnośnika. Należy pamiętać, że próg zabezpieczający znajdujący się na skraju podnośnika może nie zapobiec takiemu zjazdowi.
- Zawsze należy w sposób bezpieczny umieszczać użytkownika na skuterze w celu uniknięcia upadku podczas przebywania na podnośniku.
- Podczas korzystania z podnośnika zawsze należy się upewnić, że wózek ustawiony jest na tryb jazdy z napędem (a nie na tryb jazdy na luzie).

2.8 Bezpieczeństwo: Podnoszenie skutera

OSTRZEŻENIE!

- Nie podnosić skutera, siedziska ani akumulatorów za jakiegokolwiek części demontowane, ponieważ może to spowodować uszkodzenie skutera i uraz użytkownika.

3.0 Przeznaczenie skutera

Opis urządzenia

Ta seria skuterów Sterling Elite² została zaprojektowana z myślą o komforcie, bezpieczeństwie i trwałości.

Dzięki modułowej budowie, prostocie i szerokiemu zakresowi regulacji wachlarz skuterów Sterling Elite² to doskonały produkt umożliwiający łatwe serwisowanie, odnawianie i ponowne wprowadzanie do użytku.

Skutery Sterling Elite² można dostosować do indywidualnych preferencji, potrzeb i okoliczności użytkownika. Są one dostępne w następujących wersjach:

- Sterling Elite² Mini
- Sterling Elite² XS
- Sterling Elite² Plus

3.1 Zakres stosowania: Użytkownik

Skutery są przeznaczone wyłącznie dla użytkowników, którzy mają trudności z pieszym pokonywaniem większych odległości lub z pieszym poruszaniem się przez dłuższy czas, do użytku osobistego w pomieszczeniach i na zewnątrz.

Poruszanie się skuterem wymaga odpowiednich możliwości poznawczych, fizycznych i wzrokowych.

Użytkownik musi być w stanie ocenić następstwa działań podejmowanych podczas obsługi skutera, a także je korygować.

Na skuterze może poruszać się jednocześnie 1 osoba.

Oznaczenie ograniczenia wagi (dotyczy łącznej wagi użytkownika oraz akcesoriów przymocowanych do skutera) znajduje się na tabliczce z numerem seryjnym, przymocowanej do podwozia skutera (Rys. 2.6.1, 2.6.2 i 2.6.3).

Informacje dotyczące ograniczeń wagowych zamieszczone w specyfikacji technicznej w rozdziale 11.

Przed użyciem skutera użytkownik powinien poznać treść instrukcji obsługi. Przed pierwszą jazdą w ruchu ulicznym użytkownik powinien odbyć dokładnie szkolenie w zakresie obsługi skutera przeprowadzone przez wykwalifikowanego specjalistę. Pierwsze jazdy na skuterze należy odbywać pod nadzorem nauczyciela/doradcy.

Wskazania

Wiele wariantów dopasowania i modułowa konstrukcja wózka zapewnia możliwość jego używania przez osoby niemogące chodzić lub o ograniczonej zdolności poruszania się z powodu:

- paraliżu,
- utraty lub amputacji kończyny (nogi),
- Wady lub deformacji kończyny,
- przykurczu lub uszkodzenia stawów,
- udarów i uszkodzeń mózgu,
- Niepełnosprawności neurologicznej
- Chorób serca i układu krążenia, zaburzeń równowagi, kacheksji oraz z przyczyn geriatrycznych (u osób wciąż władających górną częścią ciała).

Przeciwwskazania

Skutera nie wolno używać w przypadku:

- zaburzeń percepcji
- zaburzeń równowagi
- utraty obu rąk;
- Przykurczu lub uszkodzenia stawów w obu ramionach
- braku możliwości siedzenia

Rys. 3.1



Budowa wózka (Rys. 3.1)

- | | |
|---------------------|--------------------------------|
| 1. SIEDZISKO | 6. OBUDOWA AKUMULATORÓW |
| 2. STEROWNIKI | 7. PŁYTA NA STOPY |
| 3. TRZON KIEROWNICY | 8. ŚWIATŁA |
| 4. PODŁOKIETNIKI: | 9. PRZEDNI KOSZYK (MAKS. 5 kg) |
| 5. KOŁA | |

UWAGA:

Poruszanie się wózkiem wymaga odpowiednich możliwości poznawczych, fizycznych i wzrokowych. Użytkownik musi być w stanie ocenić skutki działań podejmowanych podczas obsługi wózka i, jeśli to konieczne, skorygować je. Sunrise Medical nie ma możliwości oceny tych możliwości ani możliwości bezpiecznego użytkowania elementów wyposażenia dodatkowego. Nie ponosimy odpowiedzialności za jakiegokolwiek szkody powstałe z tego powodu.

Należy zapoznać się z instrukcjami obsługi wózka i elementów wyposażenia dodatkowego. Poinstruować użytkownika o bezpiecznym użytkowaniu wózka inwalidzkiego i elementów wyposażenia dodatkowego. Informować użytkowników o konkretnych ostrzeżeniach, które należy przeczytać, zrozumieć i których należy przestrzegać.

OSTRZEŻENIE!

- Zabrania się jazdy na skuterze pod wpływem leków, które mogą wpływać na zdolność prowadzenia pojazdu.
- Bezpieczna jazda na skuterze wymaga sprawnego wzroku.
- Na skuterze może siedzieć wyłącznie jedna osoba.
- Nie pozwalać dzieciom jeździć skuterem bez nadzoru.

UWAGA!

- Użytkownik skutera odpowiada za przestrzeganie lokalnych przepisów i wytycznych w zakresie bezpieczeństwa.

3.2 Zakres stosowania: Przeznaczenie i środowisko

Skutery klasy B. są zwykle duże i przeznaczone do używania na zewnątrz. Są w stanie pokonywać większe odległości i przeszkody.

Skutery te są przeznaczone do jazdy w miejscach publicznych lub innych, w których występują chodniki, utwardzane ścieżki lub podłogi o twardej i stabilnej nawierzchni. Należy przestrzegać ograniczeń bezpieczeństwa dotyczących wzniesień i przeszkód.

Skuterami można poruszać się po drogach, o ile zezwalają na to lokalne przepisy o ruchu drogowym.

Prędkość należy dostosować do warunków.

OSTRZEŻENIE!

- Podczas poruszania się po śliskich drogach (np. oblodzonych, mokrych lub zaśnieżonych) należy zachować ostrożność.
- W przypadku ograniczonej widoczności należy włączyć oświetlenie wózka.
- Podczas jazdy z wyższą prędkością należy zachować szczególną ostrożność.
- W pomieszczeniach, na chodniku i wśród pieszych należy ustawić niską prędkość maksymalną.
- Nie zjeżdżać z wysokich przeszkód.
- Bez uzyskania aprobaty wykwalifikowanego specjalisty nie mocować żadnych obciążników do skutera. Może to negatywnie wpłynąć na stabilność produktu.

UWAGA!

- Trzymać skuter z dala od morskiej wody: ma ona właściwości żrące i może spowodować uszkodzenie skutera.
- Należy trzymać skuter z dala od piasku, który może dostać się do elementów ruchomych wózka i spowodować ich szybsze zużywanie się.
- Nie używać skutera w temperaturze poniżej -25°C ani powyżej $+50^{\circ}\text{C}$.
- Nie używać skutera do ciągnięcia ani pchania przedmiotów.
- Nie wjeżdżać w kałuże.

4.0 Ustawianie skutera

Skutery Sunrise Medical można dostosować do potrzeb konkretnej osoby.

Wstępne ustawianie odbywa się raz przed pierwszą jazdą. Z udziałem wykwalifikowanego specjalisty, o ile nie określono inaczej.

4.1 Wysokość siedziska (Rys. 4.1)

1. Poluzować (A).
2. Wyregulować (B) do wybranej pozycji.
3. Dokręcić (A).

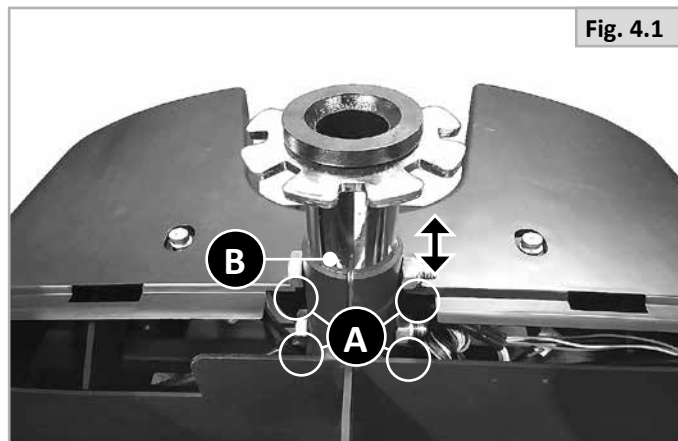

4.2 Regulacja kierownicy

⚠ UWAGA!

Kąt nachylenia kierownicy można regulować stosownie do wymagań użytkownika (Rys. 4.2). Kierownica jest zaciśnięta w układzie sterowania. Sprzedawca lub dostawca może w razie potrzeby regulować kąt nachylenia kierownicy. Nie należy podejmować prób samodzielnej regulacji. W przypadku przeprowadzenia nieautoryzowanej regulacji może dojść do uszkodzenia układu sterowania skutera.

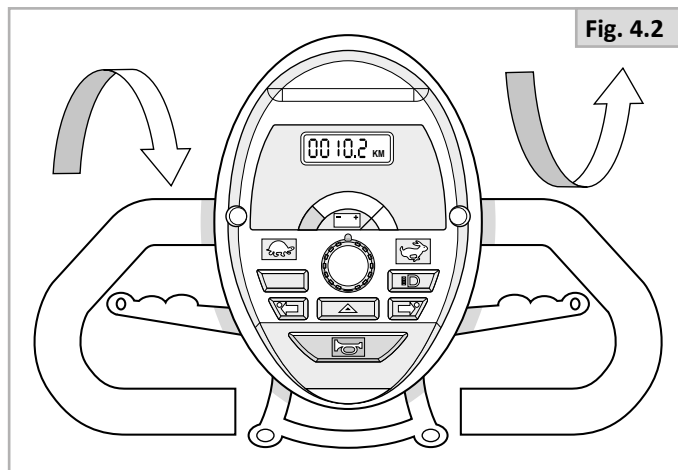

4.3 Regulacja wysokości trzonu kierownicy w Elite² Plus (Rys. 4.3)

Trzon kierownicy Elite² Plus ma standardową regulację wysokości od 0 mm do 50 mm.

1. Poluzować (A) kluczem imbusowym 6 mm.
2. Wyregulować (B) do wybranej pozycji, ostrożnie pociągnąć do góry trzon kierownicy za pomocą uchwytu trzonu kierownicy.
3. Dokręcić (A).

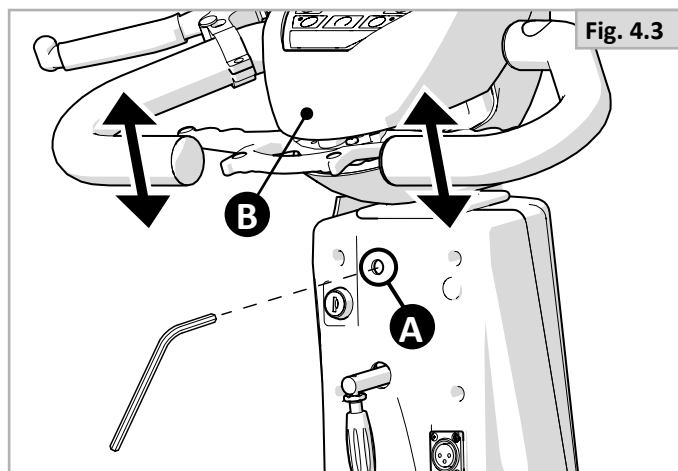

4.4 Regulacja trzonu kierownicy (wykonuje użytkownik) (Rys. 4.4)

⚠ NIEBEZPIECZEŃSTWO!

- Nie należy regulować trzonu kierownicy podczas jazdy, ponieważ może to doprowadzić do utraty kontroli nad pojazdem i poważnych urazów.
- Nie należy wykorzystywać uchwytu regulacji trzonu kierownicy do przewożenia lub zawieszania przedmiotów, np. torebek.
- Podczas regulacji należy trzymać palce i inne części ciała oraz przedmioty z dala od dolnej części trzonu kierownicy. Przytrzaśnięcie może prowadzić do poważnych urazów.

1. Obrócić (A) zgodnie z ruchem wskazówek zegara.
2. Przytrzymać (B) i przesunąć do wybranego położenia.
3. Po znalezieniu zadowalającej pozycji dla (B), zwolnić (A).
4. Aby przywrócić (B) do pierwotnej pozycji, przekręć ponownie (A) w kierunku zgodnym z ruchem wskazówek zegara.

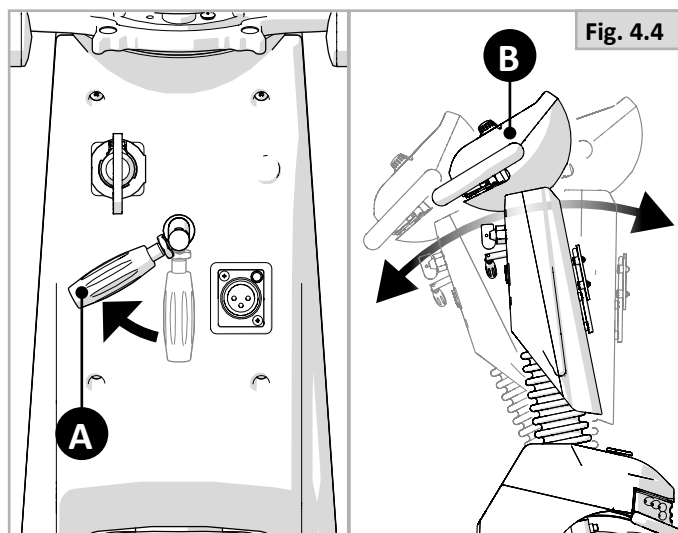

4.5 Regulacja odchylenia oparcia (wykonuje użytkownik) (Rys. 4.5)

1. Wyregulować, obracając (A).

⚠ OSTRZEŻENIE!

Podczas regulacji odchylenia oparcia należy zachować ostrożność, ponieważ można upaść do tyłu i doznać urazów lub uszkodzić skuter.

- W czasie regulacji kąta oparcia uważać, aby nie przytrzasnąć palców.

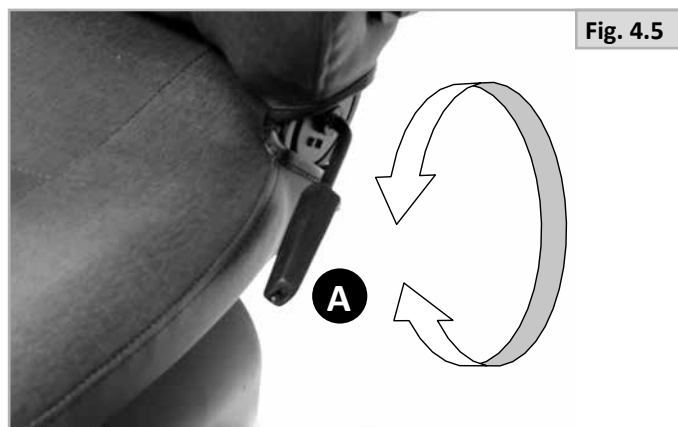

4.6 Regulacja lędźwiowego elementu wspierającego (wykonuje użytkownik) (Rys. 4.6)

UWAGA: Nie dotyczy modelu Elite 2 Mini

1. Wyregulować, obracając (B).



4.7 Ustawienie siedziska (wykonuje użytkownik) (Rys. 4.7)

1. Pociągnąć (A), aby przesunąć do przodu lub do tyłu.

2. Zwolnić (A)



4.8 Kąt podłokietnika (wykonuje użytkownik) (Rys. 4.8)

1. Obrócić (A).

4.9 Program układu sterowania

Skuter wyposażono w układ sterowania, który można programować i konfigurować. Czynność ta wymaga odpowiedniego przeszkolenia oraz specjalistycznego oprogramowania. Zabrania się zmiany ustawień przed użytkownika.

⚠ NIEBEZPIECZEŃSTWO!

Nieprawidłowe ustawienie parametrów układu sterowania może doprowadzić do niebezpiecznych sytuacji.

Ustawienia mogą zmieniać wykwalifikowani specjaliści.

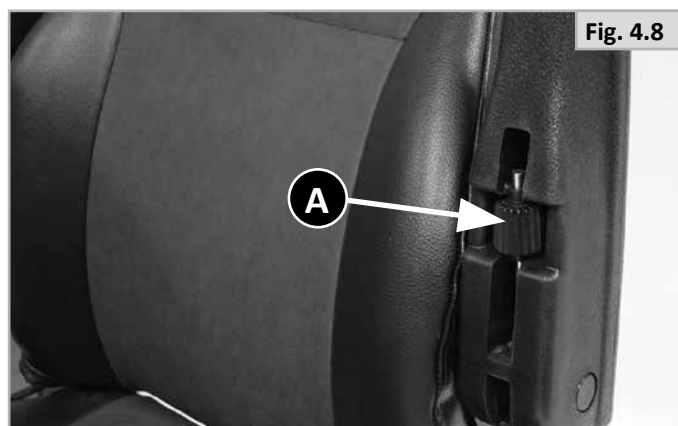

4.10 Pas biodrowy / pas pozycjonujący w pozycji siedzącej

NIEBEZPIECZEŃSTWO/OSTRZEŻENIE!

- Produkt może posłużyć wyłącznie do ustalenia pozycji pojedynczej osoby siedzącej na skuterze.

Montaż pasa biodrowego / pasa pozycjonującego w pozycji siedzącej

Biodrowy pas bezpieczeństwa montuje się na skuterze w sposób pokazany na ilustracjach (Rys. 4.9 - 4.10). Pas musi być zamontowany prawidłowo i nie może być skręcony.

Pas jest regulowany automatycznie do właściwego napięcia przez wewnętrzny system wałków.

Zapinanie pasa:

Przeciagnąć sprzączkę przez udo i mocno wsunąć w otwór zamka.

Pas dostosuje się do właściwego napięcia.

Odpinanie pasa:

Nacisnąć czerwony przycisk z napisem „PRESS”, aby odpiąć pas (2) (Rys. 4.11).



Fig. 4.9



Fig. 4.10

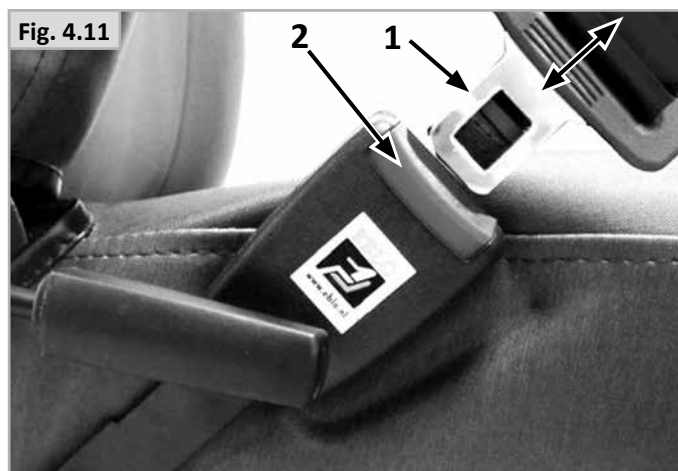

Fig. 4.11

Ustawianie pozycji osoby korzystającej z pasem biodrowym

- Wyregulować odpowiednio pas. W celu zapewnienia komfortu i bezpieczeństwa należy pozostawić szczelinę nie większą niż szerokość ręki (Rys. 4.12).
- Należy to sprawdzić przy normalnym napięciu pasa biodrowego, który nie powinien być splątany, a odstęp nie powinien być zbyt duży.
- Aby zapewnić maksymalny komfort użytkownika, pas biodrowy musi być prawidłowo przymocowany do skutera. W przypadku wątpliwości dotyczących mocowania lub obsługi pasa należy skontaktować się z zatwierdzonym sprzedawcą firmy Sunrise Medical.
- Pas biodrowy powinien być zamocowany w taki sposób, aby jego taśmy były ułożone pod kątem ok. 45° (Rys. 4.13), a po prawidłowej regulacji powinien zapobiegać zsuwaniu się użytkownika z siedziska.
- Pas bezpieczeństwa należy sprawdzać codziennie, aby upewnić się, że jest prawidłowo dopasowany i nie jest w żaden sposób zablokowany czy nadmiernie zużyty.
- Niewykonanie takiej kontroli przed użyciem może skutkować poważnymi obrażeniami użytkownika, Np. zbyt luźny pas może pozwolić na ześlizgnięcie się użytkownika z wózka dołem i spowodować ryzyko uduszenia.

NIEBEZPIECZEŃSTWO/OSTRZEŻENIE!

- Przed użyciem wózka należy zawsze się upewnić, że pas biodrowy został odpowiednio zapięty i wyregulowany.
- Zbyt luźny pas może spowodować wysunięcie się użytkownika dołem z wózka i tym samym poważne obrażenia.
- W regularnych odstępach czasu należy sprawdzać stan pasa biodrowego i innych elementów zabezpieczających pod kątem zużycia lub uszkodzenia. W razie konieczności należy je wymienić.
- Podczas serwisowania należy skontrolować prawidłowość pracy klamry zwalnającej oraz sprawdzić pas pod kątem oznak zużycia materiału lub plastikowych wsporników.
- Regularne kontrole/działania:
- Jak w przypadku wszystkich elementów stabilizujących, pasy należy regulować wraz ze zmianą pozycji zajmowanej przez użytkownika.
- Pasy należy regularnie sprawdzać pod kątem prawidłowego dopasowania, bezpieczeństwa i komfortu.

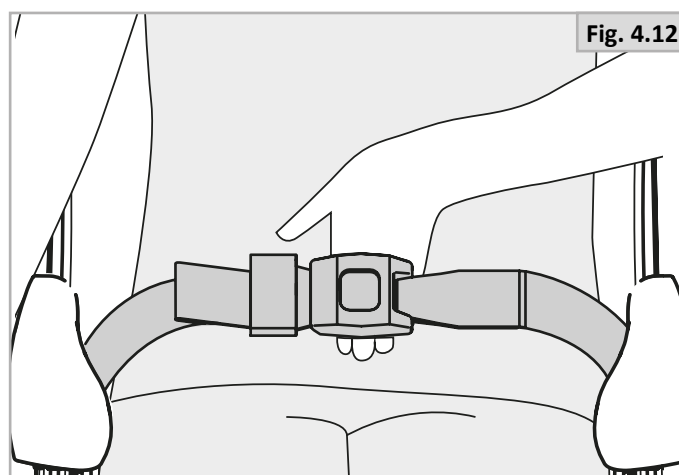

Fig. 4.12



Fig. 4.13

4.11 Kółka zabezpieczające (Rys. 4.14):

OSTRZEŻENIE!

- Przed użyciem skutera należy upewnić się, że kółka antywywrotne są zamontowane.
- Przed skorzystaniem ze skutera należy upewnić się, że kółka antywywrotne nie są uszkodzone ani zużyte.
- Osoby towarzyszące muszą znać położenie kółek zabezpieczających, aby móc zapobiec przytrzaśnięciu stóp u dołu wózka, co może spowodować obrażenia.
- Nie należy dopuszczać, aby dzieci lub dorośli stawali na kółkach antywywrotnych ani innych częściach skutera, ponieważ może to negatywnie wpłynąć na stabilność pojazdu.



Fig. 4.14

4.12 Dostępne OPCJE.

4.12.1 Sterowanie stopą

Można je zamontować w dowolnym miejscu na podłodze skutera lub na podniesionym podnóżku z platformą. Stosuje się je w połączeniu z pokrętką regulacji przepustnicy lub boczną dźwignią sterowania. Stosowane są również dwa przełączniki, jeden do przełączania między jazdą do przodu i do tyłu, a drugi do przełączania między sterowaniem nożnym i sterowaniem pokrętką regulacji przepustnicy lub boczną dźwignią sterowania (Rys. 4.15).

OSTRZEŻENIE!

Przypadkowe wciśnięcie pedału, gdy skuter jest włączony, spowoduje, że skuter ruszy. Zachować ostrożność i zawsze wyłączać skuter, gdy nie jest używany.

4.12.2 Pokrętło regulacji przepustnicy

Pokrętło regulacji przepustnicy można używać samodzielnie lub w połączeniu ze sterowaniem stopą. Jeśli jest używane samodzielnie, jest wyposażony w przełącznik jazdy do przodu/do tyłu. Jeśli pokrętło regulacji przepustnicy jest używane w połączeniu ze sterowaniem stopą, używane są dwa przełączniki, do przodu/do tyłu i dodatkowy przełącznik do wyboru każdego trybu sterowania (Rys. 4.16).

4.12.3 Uchwyt na kule (Rys. 4.17)

OSTRZEŻENIE!

- Należy się upewnić, że kule zostały odpowiednio przymocowane w uchwycie.
- Należy upewnić się, że kule nie przeszkadzają w pracy mechanizmu skutera.
- Należy się upewnić, że kule nie wystają poza bryłę skutera.
- Nie należy podejmować próby wyjęcia kul, gdy skuter się porusza.

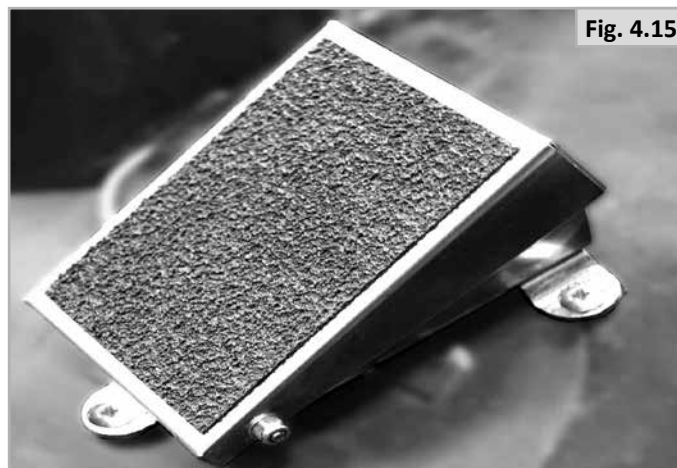

Fig. 4.15



Fig. 4.16



Fig. 4.17

4.12.4 Podniesiony podnóżek platformy

Ma to na celu ułatwienie prawidłowego kąta nachylenia kolan / nóg, aby uzyskać maksymalny komfort dla użytkowników o krótszych podudziach.

OSTRZEŻENIE!

Należy pamiętać o dodatkowej wysokości od podłoża i zachować ostrożność podczas wsiadania i zsiadania ze skutera.

4.12.5 Podnóżek z regulacją kąta

Podnóżek stanowi dodatkowe wsparcie dla stopy, kostki i nogi, pomagając zapobiegać skurczom i zmniejszając ból stawów. Można go zamontować w dowolnym miejscu na podłodze skutera lub na podniesionym podnóżku z platformą (Rys. 4.18)

4.12.6 Balkonik – mocowanie balkonika

Ta montowana z tyłu rama umożliwi przewożenie balkoników Sunrise Medical na skuterze (Rys. 4.19).

OSTRZEŻENIE!

- Należy pamiętać, że wszelkie akcesoria przymocowane do skutera zwiększają jego wymiary.
- W przypadku zamocowania balkonika lub wózka należy podczas manewrowania zachować szczególną ostrożność.
- Przed jazdą należy upewnić się, że dany przedmiot jest prawidłowo przymocowany.
- Należy zwrócić uwagę na to, czy zamocowany przedmiot nie zasłania tylnych świateł skutera. W takim przypadku należy poruszać się po chodniku, szczególnie w nocy.

4.12.7 Uchwyt na butlę z tlenem.

Mocuje się do siedziska przy użyciu śrub blokujących podłokietnik. Można je zamocować po lewej lub prawej stronie siedziska. Uchwyt jest przeznaczony do butli 3.9 kg (Rys. 4.20).

OSTRZEŻENIE!

Podczas korzystania z tlenu należy przestrzegać wszelkich zaleceń bezpieczeństwa dotyczących korzystania z tlenu.

- Należy trzymać się z dala od miejsc, w których występuje otwarty ogień.
- Nie należy palić.
- Nie należy korzystać z urządzeń emitujących fale, takich jak telefony komórkowe itd.



5.0 Obsługa skutera

NIEBEZPIECZEŃSTWO!

- Ustawienia skutera mogą wymagać zmiany.

UWAGA!

Ograniczenie wagowe

- Masa całkowita użytkownika wraz z dodatkowym wyposażeniem, akcesoriami i przewożonymi przedmiotami nie powinna nigdy przekraczać dopuszczalnej wagi użytkownika.
- Nigdy nie siadać na skuterze podczas ćwiczeń siłowych, jeśli całkowita waga (użytkownik plus dodatkowe ciężary) przekracza dopuszczalną wagę użytkownika.
- Przekroczenie ograniczenia wagowego może spowodować uszkodzenie siedziska, ramy lub elementów mocujących i ze względu na uszkodzenie skutera może skutkować poważnymi obrażeniami użytkownika lub innych osób.
- Przekroczenie ograniczenia wagowego spowoduje unieważnienie gwarancji
- Nie należy wieszać zakupów na kierownicy, ponieważ mogą one zacząć się kotłować, co może spowodować utratę kontroli nad skuterem lub spowodować nieumyślną jazdę.
- Nie przeciążać przedniego ani tylnego kosza, ponieważ będzie to miało negatywny wpływ na sterowanie i stabilność.

5.1 Kontrola skutera przed użyciem

Przed rozpoczęciem każdej jazdy należy codziennie przeprowadzać następujące czynności:

OSTRZEŻENIE!

- Upewnić się, że wszystkie elementy sterowania działają prawidłowo.
- W przypadku wykrycia jakiegokolwiek usterki skutera należy udać się z nim do naprawy lub w celu zresetowania systemu. Dystrybutor może pomóc w wykrywaniu usterki i jej usuwaniu.
- Podczas jazdy skuterem do tyłu należy zachować szczególną ostrożność. W przypadku uderzenia jednym z kół w przeszkodę można stracić kontrolę nad skuterem lub wypaść z niego.
- Na czas jazdy oparcie powinno być ustawione w pozycji pionowej, a fotel skierowany do przodu.
- Nie wolno wykonywać połączeń elektrycznych metodą krótkiego spięcia – może to spowodować eksplozję.
- Nie należy korzystać ze skutera, jeśli jakakolwiek opona jest uszkodzona lub jeśli jest niewłaściwie (za mało lub za bardzo) napompowana.
- Na czas korzystania z telefonu komórkowego skuter należy wyłączyć.
- Nie wolno palić podczas przebywania na skuterze.
- Na czas przerwy w jeździe, gdy użytkownik pozostaje na skuterze na dłużej niż kilka chwil, pojazd należy wyłączyć kluczykiem.

UWAGA!

Kontrola kół i opon

- Sprawdzić, czy ciśnienie w oponach jest odpowiednie (rozdział 8.2).

Kontrola akumulatora

- Przed pierwszym skorzystaniem z wózka należy ładować akumulatory przez 24 godziny.
- Sprawdzić, czy akumulatory są odpowiednio naładowane. Zielone kontrolki na wskaźniku akumulatora muszą być podświetlone. (Rozdział 7.2).
- Nie używać skutera, gdy poziom naładowania akumulatora jest niski. Może nastąpić nagłe, nieoczekiwane zatrzymanie pojazdu.

Kontrola świateł i kierunkowskazów

- Przed udaniem się na zewnątrz w nocy należy się upewnić, że światła i kierunkowskazy działają poprawnie oraz że ich powierzchnie są czyste.

Kontrola zdalnego sterowania

- Przy wyłączonym systemie sterowania należy sprawdzić, czy manetka nie jest zagięta ani uszkodzona oraz czy automatycznie wraca do pozycji wyśrodkowanej po jej naciśnięciu i puszczeniu.

Kontrola dźwigni mechanizmu jazdy na luzie

- Przed użyciem skutera sprawdzić, czy dźwignię jazdy na luzie ustawiono w pozycji napędu (Rozdział 5.8).

Kontrola siedziska

- Sprawdzić, czy wszystkie poduszki znajdują się na właściwym miejscu.
- Należy się upewnić, że oparcie zostało odpowiednio ustawione i zamocowane.
- Wzrokowo sprawdzić skuter, aby upewnić się, że podłokietniki itp. zostały odpowiednio ustawione oraz że wszystkie elementy mocujące zostały odpowiednio dokręcone.

Kontrola ubioru pod kątem ryzyka zaplątania

- Podczas obsługi skutera odzież nie może wpływać na jego funkcjonowanie (np. nie może być zbyt długa). Przed jazdą należy za każdym razem sprawdzać, czy odzież lub akcesoria nie stykają się z kołami ani innymi elementami ruchomymi bądź obracającymi się, co może spowodować ich zaplątanie się.

Kontrola warunków pogodowych

- Zimą akumulatory wyczerpują się znacznie szybciej. W okresie lekkiego przymrozku ich czas pracy spada do ok. 75% standardowego. Przy temperaturach poniżej -5°C jest to już ok 50%. To znacznie skraca zasięg wózka.

OSTRZEŻENIE!

Unikać noszenia luźnych mankietów/rękawów podczas obsługi manetki/przepustnicy bocznej, ponieważ może to spowodować zaplątanie.

5.2 Przesiadanie się

NIEBEZPIECZEŃSTWO/OSTRZEŻENIE!

Zapobieganie upadkom:

1. Podczas wsiadania lub zsiadania, w celu uniknięcia niezamierzonego ruchu należy się upewnić, że kluczyk jest w pozycji wyłączonego zasilania. W przeciwnym razie użytkownik może przypadkowo dotknąć układu sterowania i spowodować niespodziewane ruszenie skutera.
2. Stając z boku skutera i podnieść najbliższy podłokietnik (Rys. 5.1).
3. Popchnąć dźwignię obrotu fotela do przodu i obrócić fotel w swoją stronę. (Rys. 5.2).
4. Upewnić się, że fotel jest bezpiecznie zablokowany w danym położeniu.
5. Popchnąć dźwignię obrotu fotela do przodu i obrócić fotel do przodu skutera (Rys. 5.3).
6. Pociągnąć dźwignię mechanizmu przesuwania siedziska i przesunąć go do przodu lub do tyłu, aby znaleźć dobrą pozycję siedzącą.
7. Upewnić się, że siedzisko jest bezpiecznie zablokowane w danym położeniu i że podłokietnik jest opuszczony.
8. Upewnić się, że stopy spoczywają stabilnie na podporce stóp skutera.
9. Wyregulować trzon kierownicy tak, aby można było wygodnie dosięgnąć wszystkich elementów sterowania (Rys. 5.4).

Fig. 5.1



Fig. 5.2



Fig. 5.3



Fig. 5.4



5.3 Jazda skuterem

OSTRZEŻENIE!

- Użytkownik skutera odpowiada za przestrzeganie lokalnych przepisów i wytycznych w zakresie bezpieczeństwa. Skutery są napędzane za pomocą dźwigni operacyjnych i panelu sterowania (układu sterowania). Patrz rozdział 6

Lusterko wsteczne

OSTRZEŻENIE!

- W celu uniknięcia obrażeń osób znajdujących się wokół wózka należy pamiętać, że lusterko wystaje poza bryłę skutera i może spowodować obrażenia osób, obok których ten przejeżdża.
- Lusterka należy używać podczas poruszania się na drogach publicznych z prędkością powyżej 6 km/h oraz zgodnie z lokalnymi przepisami.
- Podczas korzystania z lusterka należy zawsze się upewnić, że jest ono czyste i nieuszkodzone, tak aby nic nie zakłócało widoczności.

Użycie na drogach

Podczas poruszania się po ulicach należy zachować najwyższą ostrożność względem innych użytkowników ruchu.

NIEBEZPIECZEŃSTWO!

- Należy pamiętać, że ostatnią rzeczą, jakiej spodziewa się kierowca samochodu osobowego czy ciężarówki, jest skuter cofający z krawężnika na jezdnię.
- W razie jakichkolwiek wątpliwości nie należy ryzykować pokonywania jezdni aż do chwili, gdy jej bezpieczne pokonanie będzie możliwe bez żadnego zagrożenia.
- Należy zawsze przekraczać jezdnię tak szybko, jak to tylko możliwe; po drodze mogą poruszać się inni uczestnicy ruchu.
- Nie należy najeżdżać na żadne przedmioty, które mogą spowodować przebicie opon.
- Należy się upewnić, że na drodze przejazdu nie ma żadnych obiektów, które mogłyby zostać zablokowane w mechanizmie wózka lub sprychach tylnych kół. Mogłyby to spowodować nagłe zatrzymanie skutera.
- Przejeżdżanie przez pokrywy lub kratki studzienek odpływowych może spowodować zablokowanie kółek samonastawnych lub kół skutera, co może spowodować jego nagłe zatrzymanie.
- Podczas jazdy skuterem po drogach lub ścieżkach publicznych należy zawsze zwracać uwagę na pieszych i sytuacje, które mogą wymagać szczególnej ostrożności.
- Podczas manewrowania w ciasnych miejscach, w tym w sklepach, należy wybrać minimalną prędkość.
- Dla bezpieczeństwa użytkownika i innych pieszych, Sunrise Medical zaleca, aby podczas jazdy po chodniku lub innej ścieżce dla pieszych ograniczyć prędkość skutera do poniżej 6 km/h.

Dodatkowe zagrożenia

- Szczególnie uważnym należy być w pobliżu dzieci i zwierząt.
- Podczas korzystania z miejsc publicznych należy zachować ostrożność i zawsze zwracać uwagę na inne osoby w pobliżu.
- Ze względów bezpieczeństwa kluczyk należy mieć zawsze ze sobą.

Niekorzystne warunki:

Należy pamiętać, że podczas jazdy skuterem w niekorzystnych warunkach, np. po mokrej trawie, błocie, lodzie, śniegu czy innych śliskich powierzchniach, skuter może stracić przyczepność.

NIEBEZPIECZEŃSTWO!

- W takich warunkach zalecamy przedsięwzięcie dodatkowych środków ostrożności, szczególnie przy jeździe w górę i w dół wzniesień; w takich sytuacjach skuter może stracić stabilność lub wpaść w poślizg i spowodować obrażenia.
- Podczas korzystania ze skutera należy zwracać uwagę na luźne lub długie elementy ubioru lub inne przedmioty. Zaplątanie się fragmentu ubrania w części ruchome, np. koła, może potencjalnie doprowadzić do poważnych obrażeń lub nawet śmierci.

UWAGA:

Ekstremalne wahania temperatury mogą spowodować uruchomienie mechanizmu ochronnego systemu sterowania. W takim wypadku system sterowania zostanie chwilowo wyłączony, aby zapobiec uszkodzeniu podzespołów elektronicznych wózka.

5.4 Zakręty

Sterowanie skuterem jest łatwe i intuicyjne. Należy jedynie pamiętać o odpowiednim odstępie od przeszkód, aby tylne koła o nic nie zahaczyły.

Ścięcie zakrętu na narożniku chodnika może doprowadzić do zsunięcia się tylnego koła z chodnika, co w przypadku dużej nierówności może spowodować upadek. Należy unikać takich sytuacji. W tym celu należy skręcać szerokim łukiem.

W przypadku manewrowania w ciasnym miejscu, np. podczas przejeżdżania w drzwi lub zawracania, należy zatrzymać skuter, a następnie obrócić kierownicę we właściwym kierunku i delikatnie dodać mocy. Następnie skuter powinien ciasno skręcić. Zaleca się także, aby w ciasnych miejscach obniżyć ustawioną prędkość w celu uzyskania lepszej kontroli nad pojazdem.

! NIEBEZPIECZEŃSTWO!

Nie należy próbować skręcać przy pełnej prędkości wózka. W razie konieczności wykonania ostrego skrętu należy zmniejszyć prędkość pojazdu za pomocą manetki, przepustnicy bocznej lub skorzystać z ustawienia prędkości. Jest to szczególnie ważne podczas poruszania się w dół lub w poprzek wzniesienia. Nieprzestrzeganie tego zalecenia może prowadzić do przewrócenia się skutera.

Opcja: Zmniejszenie prędkości sterowania

Skuter można wyposażyć w automatyczną redukcję prędkości jazdy (nie jest dostępna na wszystkich rynkach). Funkcja ta obniża prędkość skutera, gdy tylko zacznie się jechać po łuku. Jest to przydatne zabezpieczenie. W określonych sytuacjach można wyłączyć tę funkcję, np. znajdując się na pochyłości lub podczas manewrowania w pomieszczeniu i przy utracie tracisz zbyt dużej siły napędowej. W celu dezaktywacji zmniejszenia prędkości sterowania, naciśnąć (Rys. 5.5 – A).

! NIEBEZPIECZEŃSTWO!

Dezaktywacja tej funkcji spowoduje inne dynamiczne zachowanie podczas jazdy. Zachować ostrożność podczas jazdy za zakrętem.

! OSTRZEŻENIE!

Sygnalizować zmianę kierunku jazdy kierunkowskazami.

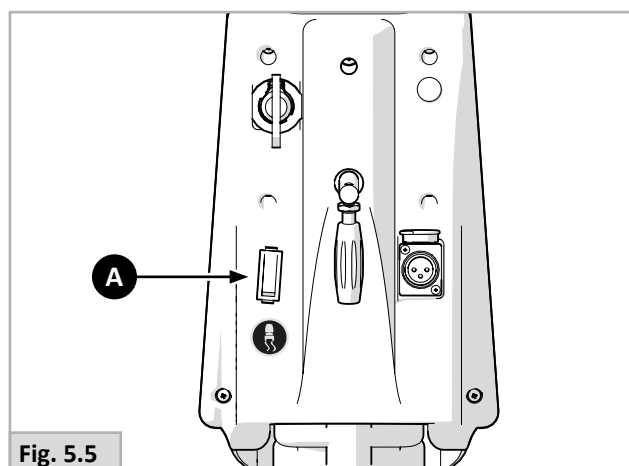

5.5 Hamowanie i zatrzymywanie awaryjne

Istnieją trzy sposoby zatrzymywania skutera:

- Najłatwiejszy i najbezpieczniejszy sposób polega na zatrzymaniu skutera poprzez zwolnienie dźwigni operacyjnej. Spowoduje to zatrzymanie skutera w sposób kontrolowany.
- Przełączenie na jazdę w tył spowoduje gwałtowne zatrzymanie skutera.
- Również wyłączenie systemu sterowania za pomocą klucza On/OFF podczas jazdy skuterem spowoduje zatrzymanie pojazdu.

! OSTRZEŻENIE!

- System sterowania należy wyłączać tylko w sytuacjach awaryjnych, ponieważ zatrzymanie jest bardzo gwałtowne.

5.6 Pokonywanie pochyłości (Rys. 5.6)

Skuter został zaprojektowany i przetestowany tak, aby umożliwić użytkownikowi poruszanie się po wzniesieniach o maksymalnym kącie nachylenia wynoszącym minimum 6°.

Model Elite ² Mini z układem sterowania 90 A	6° znamionowy kąt nachylenia wzniesienia lub pochyłość
Dla modelu Elite ² XS i Elite ² Plus ze sterownikiem 140 amp. Model Elite ² Mini ze sterownikiem 120 amp.	6° znamionowy kąt nachylenia wzniesienia lub pochyłość

! NIEBEZPIECZEŃSTWO!

- Na zboczach droga hamowania może być znacznie dłuższa niż na płaskiej drodze.

! NIEBEZPIECZEŃSTWO!

- W niektórych okolicznościach skuter może utracić stabilność.
- Aby zwiększyć stabilność, należy pochylić się do przodu podczas jazdy w górę wzniesienia, z siedziskiem i oparciem w pozycji pionowej.
- Można także usiąść w pozycji pionowej podczas jazdy naprzód w dół wzniesienia lub przechylić lub rozłożyć siedzisko do tyłu.
- W razie jakichkolwiek wątpliwości dotyczących możliwości pokonania danego wzniesienia nie należy podejmować próby wjazdu na wzniesienie/krawężnik bądź zjazdu ze wzniesienia/krawężnika; należy spróbować znaleźć trasę alternatywną.

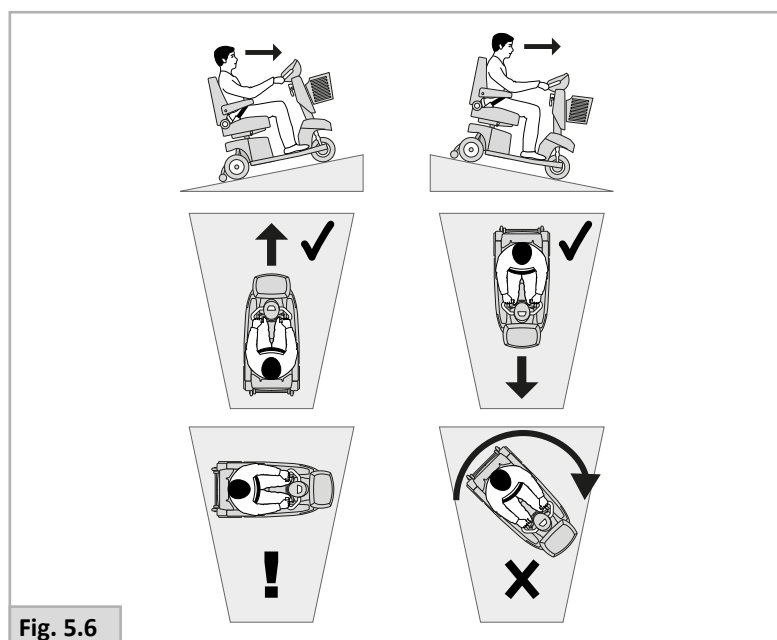

Pochyłości – jazda pod górę:

⚠️ OSTRZEŻENIE!

- Podczas jazdy w górę wzniesienia należy utrzymywać skuter w bezustannym ruchu.
- W przypadku zatrzymania się na wzniesieniu, należy powoli uruchamiać wózek.
- W razie konieczności należy wychylić się do przodu.

Pochyłości: jazda w dół:

Podczas jazdy w dół należy zachować ostrożność, aby nie dopuścić do rozpędzenia się skutera do prędkości większej niż standardowa prędkość podczas poruszania się po płaskim terenie.

⚠️ NIEBEZPIECZEŃSTWO!

- Podczas jazdy po stromych wzniesieniach należy poruszać się powoli (poniżej 5 km/h) i zatrzymać się w przypadku pojawienia się wątpliwości.
 - Bezpieczniejsze jest powolne poruszanie się w dół stromych wzniesień (z prędkością poniżej 5 km/h) i zatrzymywanie się w przypadku pojawienia się obaw co do możliwości kontrolowania pojazdu.
 - W przypadku zbyt szybkiego przyspieszenia skutera należy puścić manetkę przepustnicy, aby zatrzymać pojazd, a następnie powoli ruszyć ponownie i nie pozwolić na przyspieszenie powyżej prędkości, przy której można komfortowo zjeżdżać.

5.7 Przeszkody i krawężniki:

⚠️ NIEBEZPIECZEŃSTWO!

- Nie wolno zjeżdżać z krawężnika tyłem.
- Nie należy próbować pokonywać ciągu schodów ani schodów ruchomych. Jest to niebezpieczne i może spowodować odniesienie obrażeń lub uszkodzenie skutera. Skuter został zaprojektowany jedynie do wjazdów na pojedyncze schody bądź krawężnik.

Pokonywanie krawężników:

Należy zawsze podjeżdżać do krawężnika pod kątem 90° (Rys. 5.7).

- Do krawężnika (schodka) należy podjeżdżać przodem, zawsze pod kątem 90°.
- Podjeżdżać powoli i równomiernie.
- Zatrzymać skuter, gdy tylko koło przednie dotknie krawężnika.
- Należy użyć odpowiedniej mocy, aby podnieść przód skutera i wprowadzić go na krawężnik (schodek), a następnie dodać nieco mocy i przyspieszyć, tak aby koła napędowe płynnie wspięły się na krawężnik (schodek).
- Dopóki to możliwe, kierownicę należy utrzymywać w pozycji prosto w przód.

Prędkość dojazdu oraz sam proces wjazdu mogą się różnić w zależności od sposobu działania skutera oraz wyboru kółka samonastawnego.

Zjazd z krawężnika.

⚠️ NIEBEZPIECZEŃSTWO!

Należy powoli i ostrożnie prowadzić skuter w przód, aż przednie koło znajdzie się na krawędzi krawężnika, ponownie pod kątem 90° względem krawężnika.

Należy tak powoli, jak to tylko możliwe, zjechać z krawężnika kołami napędowymi.

Nie należy zatrzymywać skutera podczas zjeżdżania z krawężnika. Dla większego poczucia bezpieczeństwa użytkownik może przechylić się do tyłu; jeśli jednak jest to niemożliwe, nie należy się obawiać, gdyż skuter jest stabilny. Dopóki nie przekracza się bryły wózka, bezpieczeństwo jest zachowane.

Zalecamy stosowanie pasa biodrowego w celu większego poczucia bezpieczeństwa podczas zjazdu z krawężnika

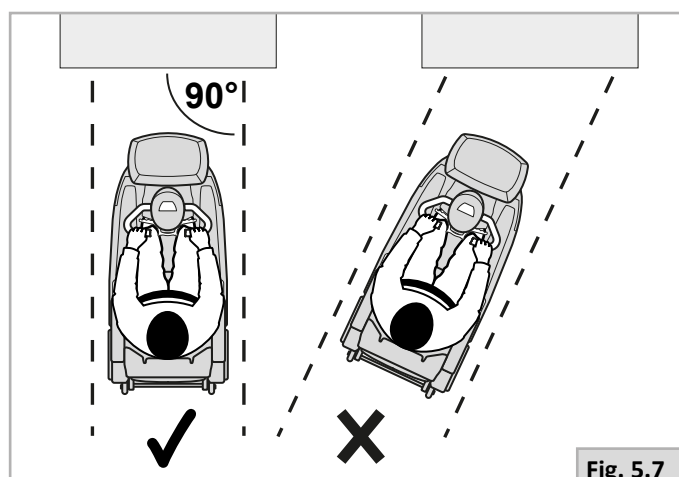

5.8 Pchanie skutera

Skuter można również pchać. W tym celu należy odłączyć silnik przełącznikiem jazdy na luzie. Funkcja ta jest przeznaczona dla osób towarzyszących użytkownikowi, choć jest wykorzystywana także w sytuacjach awaryjnych. Przełącznik ma 2 położenia:

NAPĘD (A – Rys. 5.8)

Do sterowania ruchem skutera (w tym hamowaniem) służy wyłącznie elektroniczny układ sterowania.

JAZDA NA LUZIE (B – Rys. 5.8)

Skuter napędzany jest ręcznie. Może także poruszać się pod wpływem grawitacji (dziury w nawierzchni, krawężniki, wzniesienia, spadki itd.). Popchnąć dźwignię do góry, aby załączyć napęd lub w dół, aby przełączyć w tryb jazdy na luzie.

! NIEBEZPIECZEŃSTWO!

- Z przełącznika może korzystać wyłącznie osoba towarzysząca, nigdy użytkownik.
- Nie wolno pozostawiać użytkownika bez nadzoru, gdy wózek jest przełączony w tryb popychania (B – Rys. 5.8).
- Nie włączać trybu popychania na pochyłości. W trybie popychania automatyczny hamulec postojowy jest wyłączony. Dlatego też skuter może samoistnie stoczyć się ze zbrocza.
- Automatyczny hamulec postojowy działa wyłącznie, gdy przełącznik jest w pozycji do jazdy z napędem.
- Gdy skuter nie jest już pchany, dźwignię jazdy na luzie należy natychmiast przełączyć go w tryb napędu.
- Aby ręcznie pchać skuter, należy zwolnić hamulec silnika.
- Nie załączać ani nie odłączać hamulca silnika, jeśli od skutera nie odłączono zasilania.
- Przed zwolnieniem hamulca silnika zadbać o pełną kontrolę nad skuterem. Po wykonaniu tej czynności skuter nie będzie miał możliwości hamowania.
- Przed zwolnieniem hamulca ustawić skuter na poziomej nawierzchni.
- Pchać skuter wyłącznie za kierownicę i oparcie siedziska. Pozwalają one w bezpieczny sposób trzymać tył skutera i zapobiegają jego przewróceniu się.
- Należy sprawdzić także, czy osłona uchwytów do popychania nie obróci się ani nie ześlizgnie.

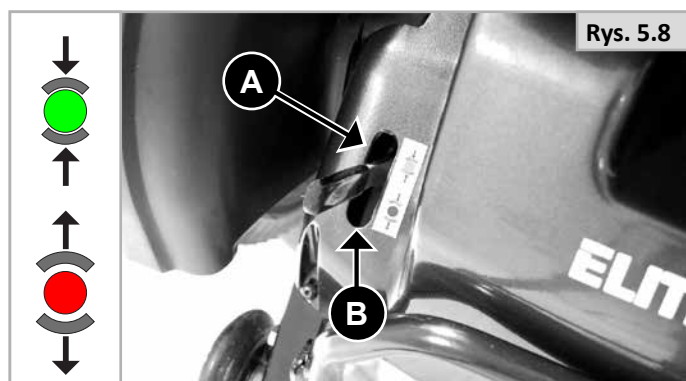

5.9 Korzystanie z pojazdu w pobliżu wody

Podczas używania skutera w pobliżu zbiorników wodnych należy zachować szczególną ostrożność. Nabrzeża kanałów, plaże, keje czy brzegi rzeki mogą być niebezpieczne.

! NIEBEZPIECZEŃSTWO!

- Nie należy jeździć po pochyłych nawierzchniach bezpośrednio nad wodą.
- W miarę możliwości należy jechać w odległości przynajmniej jednej długości skutera od krawędzi zbiornika.
- Należy zwracać szczególną uwagę na ukryte przeszkody, takie jak korzenie drzew, włazy kanalizacyjne czy pierścienie cumownicze, ponieważ niespodziewane zderzenie z nimi może doprowadzić do utraty kontroli nad skuterem.
- Należy poruszać się z małą prędkością.
- Nigdy nie należy jechać tyłem w kierunku zbiornika wodnego.
- Nie należy pokonywać stromych podjazdów ani zjazdów znajdujących się w pobliżu krawędzi zbiornika wodnego.
- Na ścieżkach i nabrzeżach kanałów należy ustępować pierwszeństwa pieszym.
- Aby uświadomić innym osobom swoją obecność, należy używać klaksonu.
- Nie należy próbować objeżdżać pieszych, jeśli spowoduje to zbytne zbliżenie się do krawędzi zbiornika wodnego.
- Należy unikać jazdy po zboczach pokrytych głębokim piaskiem, żwirem, błotem lub morką trawą.
- Szczególną ostrożność należy zachować w przypadku silnego wiatru, ponieważ luźna odzież, np. peleryna lub koc, może nagle zostać poderwana przez wiatr i tymczasowo zablokować widoczność lub spowodować utratę kontroli nad pojazdem.
- Nie należy zbliżać się do zbiorników wodnych w trakcie burzy.
- Podczas postoju skuter należy wyłączać kluczykiem.
- Należy stosować się do wszystkich lokalnych przepisów, zasad i wymogów.







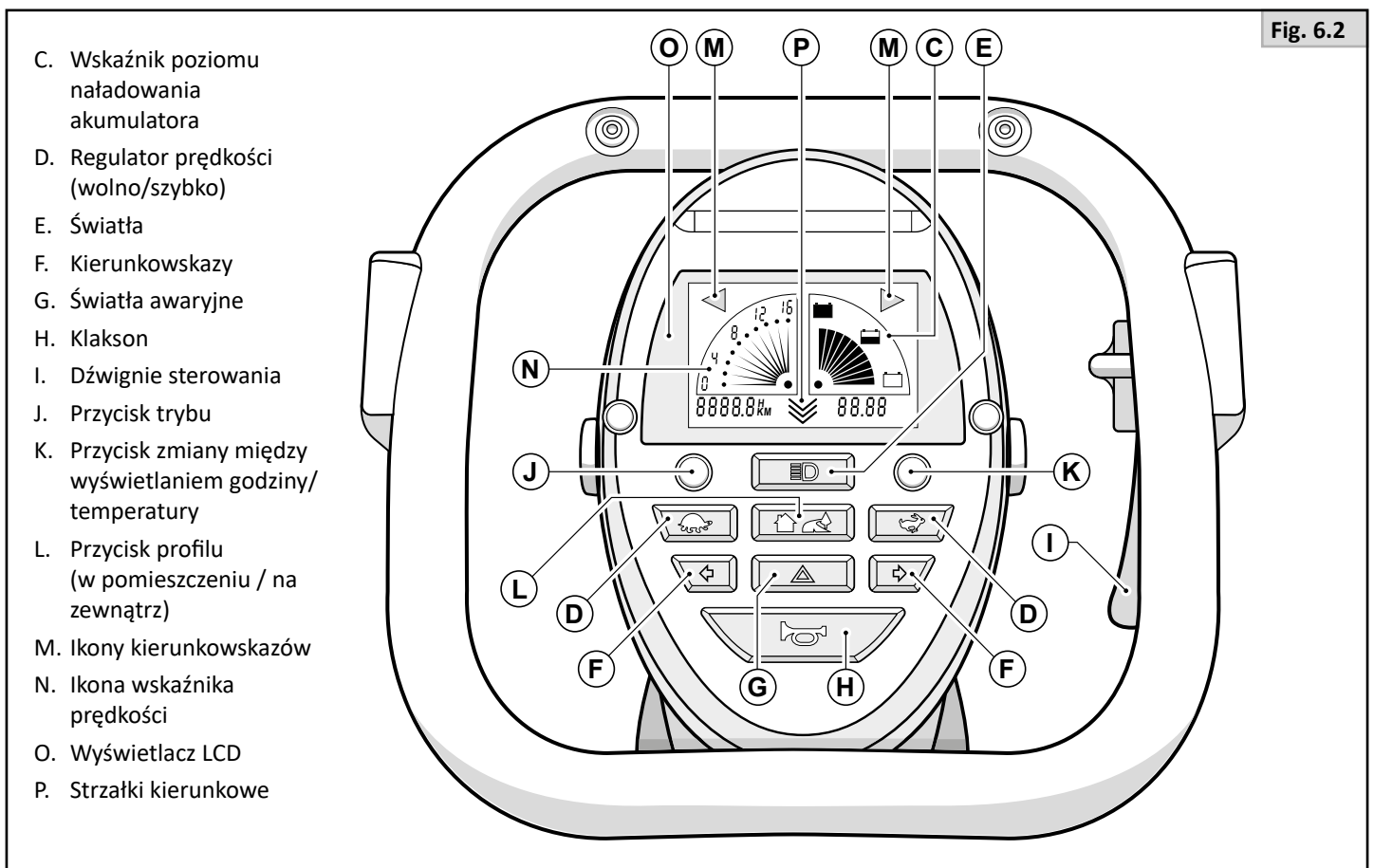
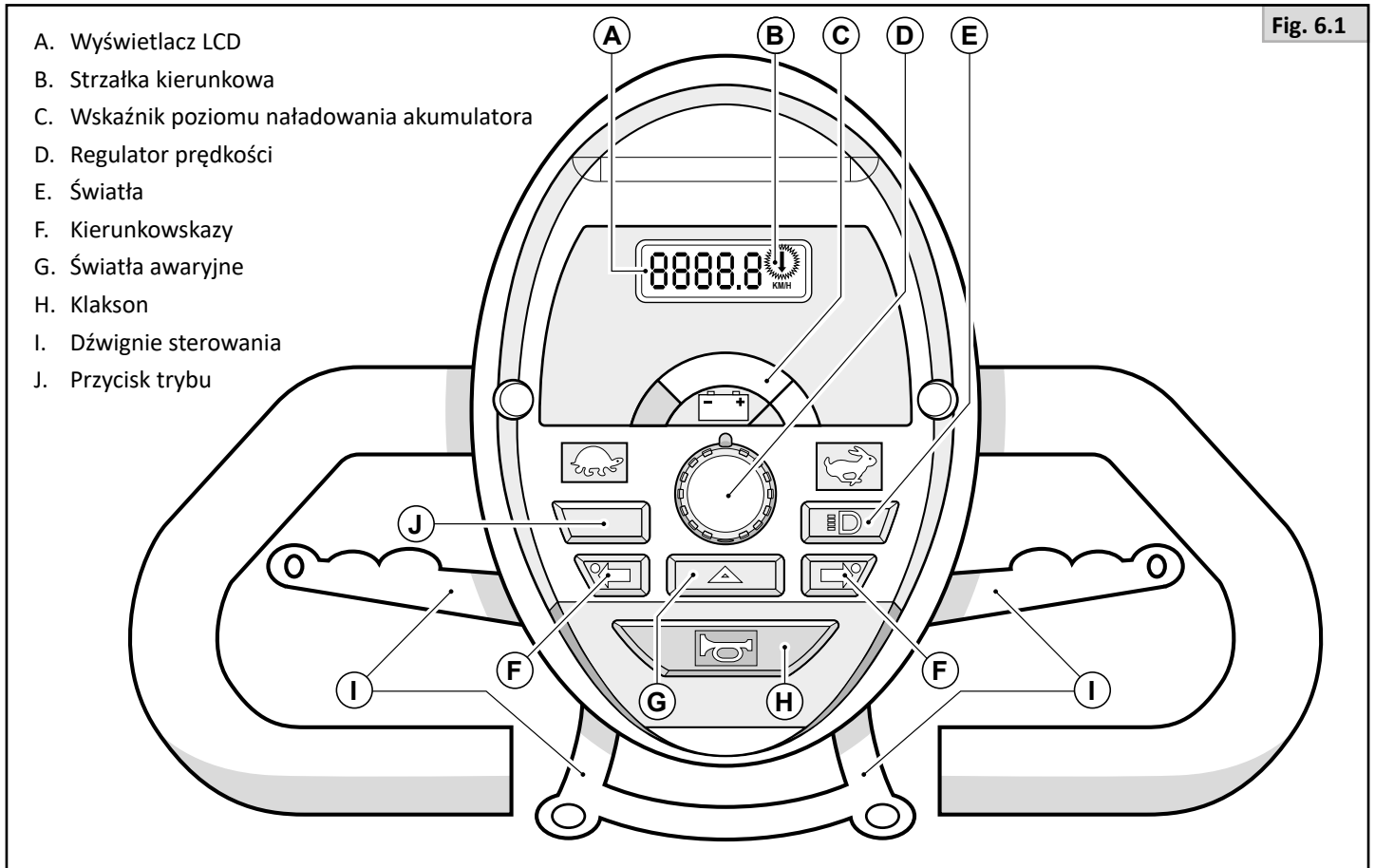

! UWAGA!

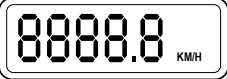

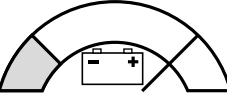
- Jeśli skuter jest zanieczyszczony błotem, piaskiem, solą lub innymi substancjami, należy go dokładnie wyczyścić.
- Nie należy używać urządzeń do mycia pod wysokim ciśnieniem (patrz rozdział 9.6).

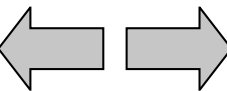

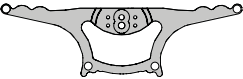



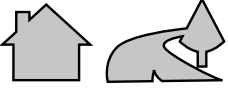
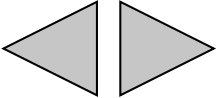
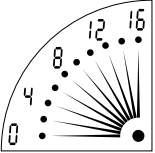
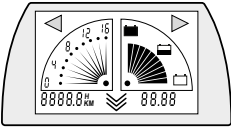

6.0 Panel sterowania

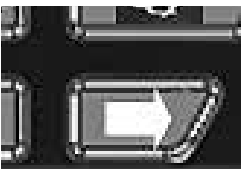

6.1 Definicje

	<p>A. Wyświetlacz LCD Podświetlany wyświetlacz LCD może wyświetlać:</p> <ul style="list-style-type: none"> • prędkość podawaną w kilometrach na godzinę (km/h) lub milach na godzinę (m/h). • całkowitą przebytą drogę w kilometrach (km) lub milach (m) • Długość podróży – zerowana po przyciśnięciu przycisku trybu, 7.1.7 (Rys. 7.1). • Całkowita liczba godzin, przez które skuter był używany (h). • Awaria wyświetlacza – patrz rozdział o rozwiązywaniu problemów.
	<p>B. Strzałka kierunkowa Gdy używane jest opcjonalne sterowanie stopą lub pokrętło regulacji przepustnicy, migająca strzałka oznacza jazdę w kierunku przeciwnym (Rys. 7.1-Etykieta 7.1.10A), (patrz również rozdział 7.13).</p>
	<p>C. Wskaźnik akumulatora Wskazuje on średni poziom naładowania akumulatora. Wskazania będą zmieniać się w trakcie jazdy skuterem. Jest to normalne zjawisko.</p> <p>Rys. 6.1: Zielony kolor wskazuje naładowany akumulator. Wraz ze spadkiem poziomu kolejne diody gasną, aż wszystkie będą świecić na czerwono. Kolor czerwony oznacza, że akumulatory są naładowane do poniżej połowy pojemności.</p> <p>Rys. 6.2: 10 kresek oznacza w pełni naładowane akumulatory, co jest sygnalizowane symbolem pełnego akumulatora. 50% naładowania to około 5 kresek. Wskaźnik akumulatora będzie migał, gdy akumulatory będą w bardzo niskim stanie naładowania. Zaleca się, aby w miarę możliwości ładować skuter, gdy wskaźnik wyświetla 2 kreski.</p>
	<p>D. Regulator prędkości Umożliwia on ustawienie prędkości skutera.</p> <p>Aby zmniejszyć prędkość, należy obrócić pokrętło w kierunku przeciwnym do ruchu wskazówek zegara. Aby zwiększyć prędkość do maksymalnej, należy pokrętło obrócić w kierunku zgodnym z ruchem wskazówek zegara.</p> <p>Należy pamiętać, że tylko ćwiczenie czyni dobrym kierowcą. Należy znaleźć bezpieczne, wolne od zagrożeń otoczenie, w którym można przećwiczyć sterowanie skuterem i zapoznać się z układem sterowania oraz funkcjami pojazdu.</p>
	<p>E. Oświetlenie Naciśnięcie tego przycisku spowoduje włączenie przedniego i tylnego światła LED-owego.</p> <p>UWAGA: Jeśli po zakończeniu jazdy światła nie zostaną wyłączone, wyjęcie kluczyka spowoduje ich automatyczne wyłączenie.</p>
	<p>F. Kierunkowskazy Naciśnięcie przycisku spowoduje miganie przednich i tylnych kierunkowskazów LED-owych zgodnie z wybranym kierunkiem skrętu. Na klawiaturze będzie również migać lampka kontrolna, a skuter będzie emitować sygnał dźwiękowy.</p> <p>Aby wyłączyć kierunkowskazy, należy wcisnąć przycisk ponownie. Alternatywnie, kierunkowskazy wyłączą się automatycznie po przebyciu odległości około 30 metrów.</p>
	<p>G. Światła awaryjne Naciśnięcie tego przycisku, gdy skuter jest włączony, sprawi, że przednie i tylne kierunkowskazy będą migać równocześnie.</p> <p>Migać będą także kontrolki przycisków kierunku na klawiaturze.</p> <p>Aby wyłączyć światła awaryjne, należy ponownie nacisnąć ten przycisk.</p>
	<p>H. Klakson W przypadku, gdy ten przycisk zostanie wciśnięty, słychać będzie dźwięk klaksonu.</p>
	<p>I. Dźwignie sterowania (Patrz 6.1.2).</p>
	<p>J. Przycisk trybu Naciśnięcie przycisku trybu spowoduje zmianę informacji pokazywanych na wyświetlaczu LCD 7.1.10</p> <ul style="list-style-type: none"> • Naciśnięcie i PRZYTRZYMANIE przycisku trybu wyzeruje wyświetlaną długość podróży. • Nacisnąć raz, aby wyświetlić całkowity przejechany dystans. • Nacisnąć dwukrotnie, aby wyświetlić całkowity przejechany dystans podróży (wyświetlacz LCD przedstawi literę „t”). • Nacisnąć trzeci raz, aby wyświetlić całkowitą liczbę godzin w użyciu. • Nacisnąć czwarty raz, aby powrócić do wyświetlania prędkości.

	<p>K. Przycisk zmiany między wyświetlaniem godziny/temperatury Każde naciśnięcie tego przycisku zmieni sposób wyświetlania, aby pokazać godzinę lub aktualną temperaturę otoczenia. UWAGA: Wyświetlacz temperatury otoczenia wskazuje jedynie aktualną temperaturę otoczenia. Ze względu na liczne czynniki wpływające na wyczuwanie temperatury, wyświetlana temperatura powinna być traktowana jedynie jako wskazówka.</p>
	<p>L. Przycisk profilu (w pomieszczeniu / na zewnątrz) Przycisk profilu (w pomieszczeniu / na zewnątrz) zmienia prędkość skutera do 50% maksymalnej prędkości oraz ograniczenie przyspieszania i zwalniania. Jest on przeznaczony do jazdy wewnątrz pomieszczeń lub w miejscach o ograniczonej przestrzeni. Gdy działa tryb „w pomieszczeniu”:- Wyświetlacz LCD pokaże grafikę na Rys. 6.2 Aby powrócić do trybu normalnej jazdy (na zewnątrz), należy ponownie nacisnąć przycisk (Rys. 6.2 – L). Gdy aktywny jest tryb „w pomieszczeniu”, prędkość skutera można także ograniczyć przy użyciu przycisku ograniczenia prędkości. Skuter zapamięta tę prędkość podczas zmiany między trybami „w pomieszczeniu/na zewnątrz”, aż do wyłączenia skutera. Po tym czasie ustawienie powróci do standardowej wartości 50%. UWAGA: Możliwa jest dalsza regulacja standardowego ustawienia trybu „w pomieszczeniu” W tym celu należy skontaktować się ze sprzedawcą lub dostawcą firmy Sunrise Medical.</p>
	<p>M. Ikony kierunkowskazów Ikona w kształcie trójkąta będzie pulsować równoległe z kierunkowskazami i światłami awaryjnymi.</p>
	<p>N. Ikona wskaźnika prędkości (Rys. 6.2 – N) Linia prosta wskazuje aktualną prędkość jazdy i będzie odpowiednio rosła i spadała. Małe kropki oznaczają wstępnie ustawioną prędkość jazdy (Rys. 6.2 – N).</p>
	<p>O. Wyświetlacz LCD (Rys. 6.2 – O) Podświetlany wyświetlacz LCD może wyświetlać następujące funkcje:</p> <ul style="list-style-type: none"> - Wskaźnik akumulatora. - Godzina i temperatura otoczenia. - Prędkość podawaną w kilometrach na godzinę (km/h) lub milach na godzinę (m/h), - całkowitą przebytą drogę w kilometrach (km) lub milach (m) - Długość podróży. Można ją wyzerować, naciskając i przytrzymując przycisk trybu. - Całkowita liczba godzin, przez które skuter był używany (h). - Strzałki kierunkowe. Gdy używane jest opcjonalne sterowanie stopą lub pokrętło regulacji przepustnicy, strzałka oznacza jazdę w kierunku przeciwnym (patrz rozdział 7.13). - Awaria wyświetlacza (patrz rozdział o rozwiązywaniu problemów).
	<p>P. Strzałki kierunkowe (Rys. 6.2) Gdy używane jest opcjonalne sterowanie stopą lub pokrętło regulacji przepustnicy, strzałka oznacza kierunek jazdy.</p>

MODE	DZIAŁANIE		WYŚWIETLACZ	
Wchodzenie w tryb ustawiania zegara	Nacisnąć i przytrzymać okrągły przycisk poniżej wyświetlacza zegara przez ponad 10 sekund.		Miga wskazanie aktualnej godziny.	
Wybór między trybem 12- lub 24-godzinnym	Nacisnąć i zwolnić przycisk prawego wskaźnika, aby przełączyć między wyświetlaniem zegara 12- lub 24-godzinnego.		Miga 12:hr lub Miga 24:hr	
	Nacisnąć i zwolnić okrągły przycisk, aby potwierdzić swój wybór i przejść do następnego kroku.		Część wyświetlająca godziny miga.	
Ustawienie godzin	Nacisnąć i zwolnić raz przycisk prawego wskaźnika, aby przejść w górę o jedną godzinę.		Wskazanie godziny zmienia się o 1 godzinę po każdym naciśnięciu i zwolnieniu przycisku.	
	Nacisnąć i zwolnić okrągły przycisk, aby potwierdzić ustawienie godzin i przejść do następnego kroku.		Część wyświetlająca minuty miga.	
Ustawienie minut	Nacisnąć raz i zwolnić prawy przycisk wskaźnika, aby przejść w górę o jedną minutę.		Wskazanie minut zmienia się o 1 minutę po każdym naciśnięciu i zwolnieniu przycisku.	
Zakończenie	Nacisnąć i zwolnić okrągły przycisk, aby potwierdzić ustawienie minut. Spowoduje to automatyczne zapisanie ustawień i wyjście z trybu ustawiania zegara.		Zegar pokazuje nowe ustawienie godziny.	

⚠ OSTRZEŻENIE!

Przed udaniem się na zewnątrz w nocy lub przy słabej widoczności należy upewnić się, że światła i kierunkowskazy działają poprawnie oraz że ich powierzchnie są czyste.

⚠ OSTRZEŻENIE!

Dla bezpieczeństwa użytkownika i innych pieszych, Sunrise Medical zaleca, aby podczas jazdy po chodniku lub innej ścieżce dla pieszych ograniczyć prędkość skutera do poniżej 6 km/h.

6.1.1 Przełącznik kluczykowy zasilania

Aby włączyć skuter, należy włożyć kluczyk pionowo i obrócić go o 90° w kierunku zgodnym z ruchem wskazówek zegara.

Aby wyłączyć skuter, należy obrócić kluczyk z powrotem do pozycji pionowej i go wyjąć (Rys. 6.4).

⚠ OSTRZEŻENIE!

Nie należy zatrzymywać skutera poprzez obrót kluczyka, z wyjątkiem sytuacji awaryjnych. (W przeciwnym razie może to spowodować szybsze zużywanie się podzespołów układu napędowego).

Aby uniknąć nieoczekiwanego lub niezamierzonego ruszenia skutera i aby oszczędzać akumulator, należy na czas postoju lub przechowywania wyłączać kluczykiem wózek.

Upewnij się, że podczas jazdy do breloka skutera nie są przyłączone żadne inne klucze / breloki. W ten sposób uniknie się sytuacji, w której skuter zostanie przypadkowo wyłączony i zatrzyma się.

6.1.2 Dźwignia sterowania (sterowanie manetką) (Rys. 6.5)

Jazda w przód

1. Włączyć skuter, patrz Rys. 6.4
2. Użyć regulatora prędkości (A na Rys. 6.5 lub Rys. 6.6), aby wybrać żądaną prędkość.
3. Ścisnąć dźwignię manetki (B na Rys. 6.5) po prawej stronie. Im bardziej ścisnie się manetkę, tym szybciej jedzie skuter. Alternatywnie można również użyć sterowania kciukiem (C) po lewej stronie. Pociągnięcie dźwigni sterowania w górę (B na Rys. 6.6) lub odciągnięcie górnego pokrętkła (C) spowoduje, że skuter pojedzie w przodu. Im dalej ścisnie się manetkę, tym szybciej jedzie skuter.

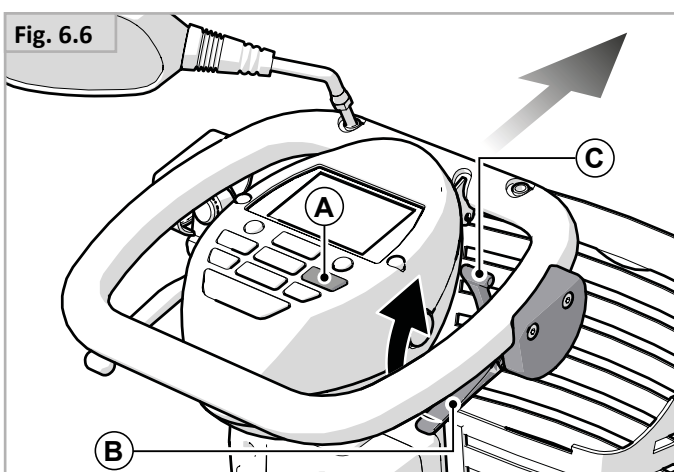
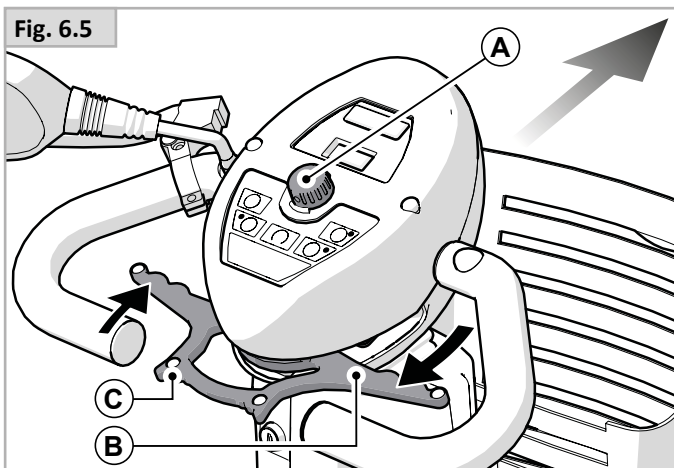
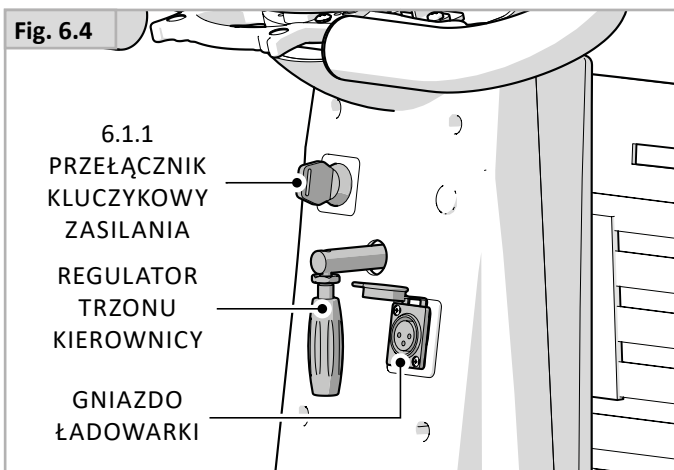

Cofanie

1. Zwolnić uchwyt. Skuter się zatrzyma.

Rys. 6.7: Powoli ścisnąć dźwignię manetki (D) po lewej stronie.

Skuter pojedzie w tył. Im bardziej ścisnie się manetkę, tym szybciej jedzie skuter. Alternatywnie można również użyć sterowania kciukiem (E) po prawej stronie.

Rys. 6.8: Pchnięcie dźwigni sterowania (F) w dół lub pociągnięcie do tyłu pokrętki górnej (G) odwróci kierunek jazdy skutera.

2. Powoli ścisnąć dźwignię manetki (D) po lewej stronie. Skuter pojedzie w tył. Im bardziej ścisnie się manetkę, tym szybciej jedzie skuter. Alternatywnie można również użyć sterowania kciukiem (E) po prawej stronie.
3. Po zwolnieniu uchwytu następuje automatyczne hamowanie.

OSTRZEŻENIE!

Powyżej opisano domyślne ustawienie fabryczne. Należy zwrócić uwagę na to, czy sposób działania przepustnicy nie został odwrócony poprzez przeprogramowanie skutera. Jest to szczególnie ważne, jeśli użytkownik przejął skuter od innej osoby.

Podczas cofania można zaprogramować włączenie alarmu dźwiękowego, aby ostrzec inne pojazdy lub pieszych, że skuter cofa.

UWAGA: Dźwiękowy alarm cofania jest domyślnie wyłączony, ale może go włączyć dystrybutor lub dostawca Sunrise Medical. Nie zaleca się dezaktywacji tej funkcji, jeśli jest to wymóg ustawy obowiązujący w danym kraju/stanie.

UWAGA: Skuter można przeprogramować tak, aby odwrócić sposób działania przepustnicy. W tym celu należy skontaktować się ze sprzedawcą firmy Sunrise Medical.

OSTRZEŻENIE!

Przed zmianą kierunku z przedniego na wsteczny należy zatrzymać skuter.

Przed przystąpieniem do wsiadania na skuter lub zsiadania z niego należy zawsze najpierw wyłączyć układ sterowania.

NIEBEZPIECZEŃSTWO!

Podczas cofania należy zachować szczególną ostrożność, ponieważ pole widzenia użytkownika jest w dużym stopniu ograniczone.

Zaleca się, aby podczas kilku pierwszych sesji jazdy na skuterze nie było w pobliżu żadnych przeszkód ani pieszych.

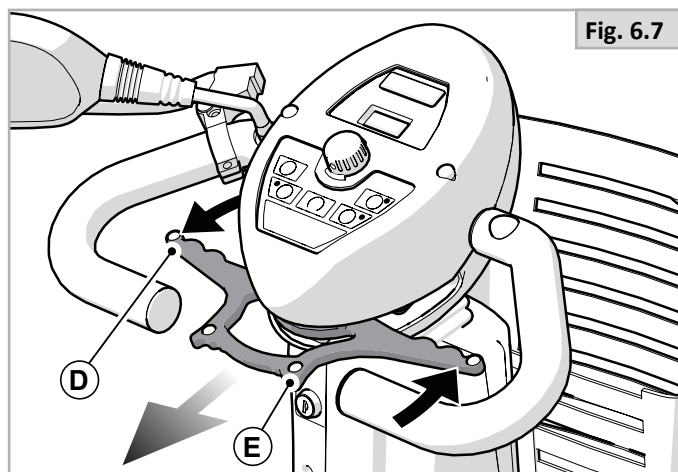

Fig. 6.7

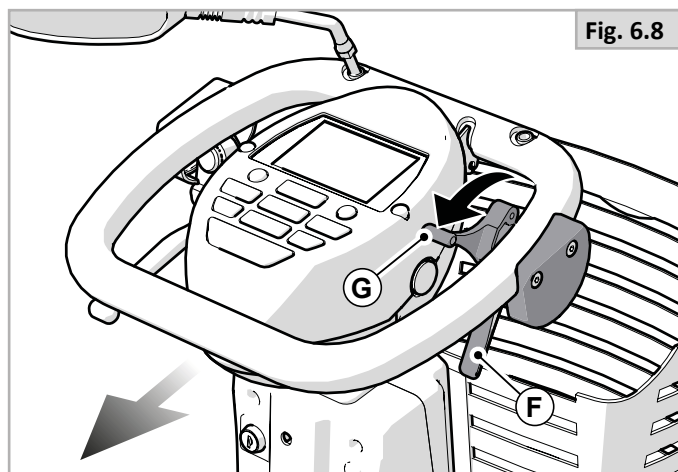

Fig. 6.8

6.2 Hamowanie

Aby zatrzymać skuter, wystarczy puścić manetkę przepustnicy lub dźwignię sterowania. Należy cały czas trzymać kierownicę. Puszczanie manetki spowoduje uruchomienie dwóch rodzajów hamulca, jednego po drugim:

- Najpierw włączy się automatyczny hamulec z mechanizmem odzyskiwania energii, który zatrzyma skuter.
- Następnie, po zatrzymaniu skutera, załączy się automatyczny hamulec postojowy. Automatyczny hamulec postojowy unieruchamia skuter nawet na wznórzku.

UWAGA: Hamowanie jest dwuetapowe i nie jest natychmiastowe. Najpierw skuter zwalnia i zatrzymuje się, a następnie załącza się hamulec postojowy. Ponowne ruszenie skutera spowoduje automatyczne zwolnienie hamulca postojowego. Naciśnięcie manetki przepustnicy na chwilę i puszczenie jej spowoduje, że hamulec postojowy zwolni się, a następnie ponownie załączy się po połowie obrotu koła.

Podczas hamowania jasne tylne światło stopu z diod LED zaświeci. Tylne światła świecą także, gdy oświetlenie skutera jest włączone.

6.2.1 Hamowanie awaryjne za pomocą hamulca ręcznego

W mało prawdopodobnym przypadku niepożądanego ruchu skutera należy użyć hamulca ręcznego systemu hamowania postojowego (PBS). System hamowania postojowego (PBS) jest uruchamiany poprzez pociągnięcie dźwigni hamulca ręcznego na trzonie kierownicy, spowoduje to spowolnienie skutera do kontrolowanego zatrzymania.

Mocowanie uchwytu (H – Rys. 6.9 i Rys. 6.10)

Mocowanie dźwigni bocznej (I – Rys. 6.10)

Hamulec ręczny automatycznie zatrzymuje jednostkę napędową poprzez połączenie elektryczne. Zwolnienie dźwigni hamulca ręcznego umożliwi ponowne działanie jednostki napędowej.

UWAGA: Skuter nie będzie jechać z zaciągniętym hamulcem ręcznym.

6.2.2 Hamowanie awaryjne za pomocą przełącznika kluczykowego

Jeśli skuter wbrew woli użytkownika ruszy, należy obrócić kluczyk do położenia OFF, co spowoduje natychmiastowe zatrzymanie pojazdu. Choć hamowanie awaryjne jest bardzo skuteczne, jest też bardzo gwałtowne, dlatego nie należy go używać w normalnych warunkach jazdy.

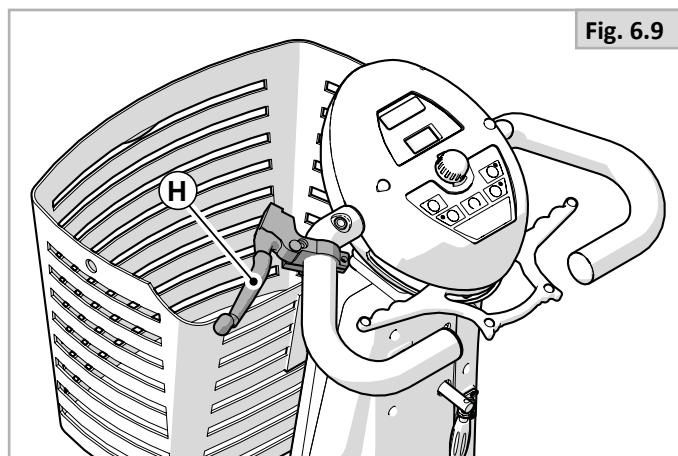

Fig. 6.9

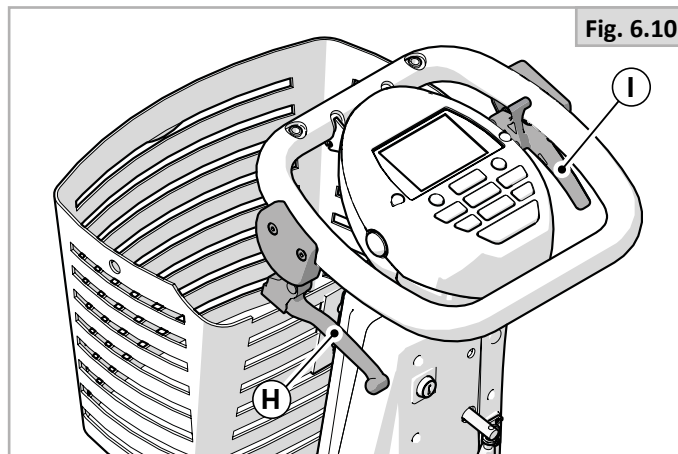

Fig. 6.10

6.3 Przełącznik wyboru przy przepustnicy

Ten przełącznik służy do wyboru pomiędzy sterowaniem nożnym a dowolnym sterowaniem z kierownicy.

UWAGA: Funkcja jest obsługiwana za pomocą przycisku zatraskowego (naciśnięcie – włączenie, naciśnięcie – wyłączenie) (Rys. 6.11).

! OSTRZEŻENIE!

Po wyłączeniu skutera typ sterowania wybrany w momencie wyłączenia, będzie nadal wybrany po ponownym włączeniu skutera.

Zachować ostrożność podczas pierwszego ruszania po dłuższej przerwie.

Bagaż/torby należy zawsze przechowywać w taki sposób, aby nie zasłaniały sterowania stopą.

6.4 Przełącznik kierunkowy

Ten przełącznik służy do wyboru między kierunkiem jazdy do przodu i do tyłu (Rys. 6.12).

Przełącznik kierunkowy jest używany zawsze razem z przepustnicą niemanetkową, np. sterowaniem stopą i pokrętkiem regulacji przepustnicy.

Po wybraniu biegu wstecznego na wyświetlaczu LCD Elite² XS -RS pojawia się ostrzegawcza migająca strzałka (Rys. 6.13 – A) lub przewijające się strzałki na wyświetlaczu LCD Elite² Plus (Rys. 6.14 – B).

! OSTRZEŻENIE!

- Po wyłączeniu skutera kierunek wybrany w momencie wyłączenia, będzie nadal wybrany po ponownym włączeniu skutera.
- Zachować ostrożność podczas pierwszego ruszania po dłuższej przerwie.
- Podczas cofania należy zachować ostrożność.
- Należy zawsze zatrzymać skuter przed przełączaniem między jazdą do przodu i do tyłu.
- Nie należy cofać w dół po nierównej powierzchni.
- Nie należy cofać ani zawracać na nierównej powierzchni.
- Pod żadnym pozorem nie wolno zawracać na zakręcie z ograniczoną widocznością.
- Należy zawsze ustąpić pieszym.

Jeśli ruch głowy/szyi jest ograniczony podczas cofania:

- Użyć lusterek.
- Wybrać najniższe działające ustawienie prędkości.
- Nie należy wykonywać gwałtownych manewrów.
- Wypatrywać wszelkich dźwiękowych wskazówek (dzieci krzyżące, biegające itp.).
- Należy być przygotowanym na natychmiastowe zatrzymanie.



Fig. 6.11

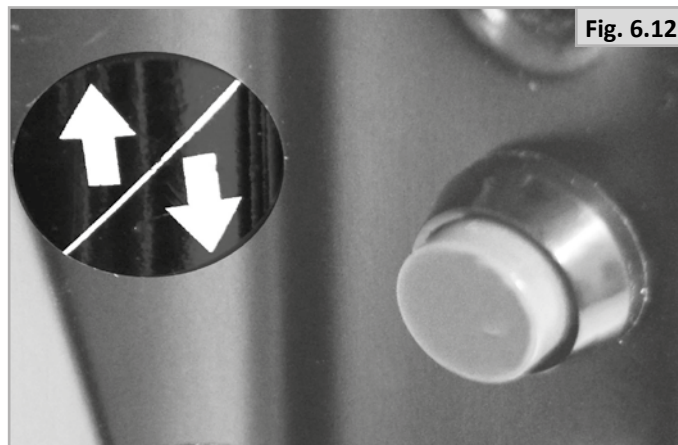

Fig. 6.12

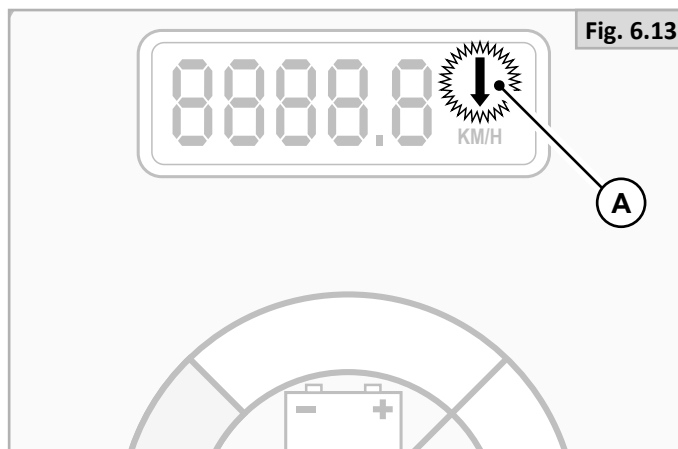

Fig. 6.13

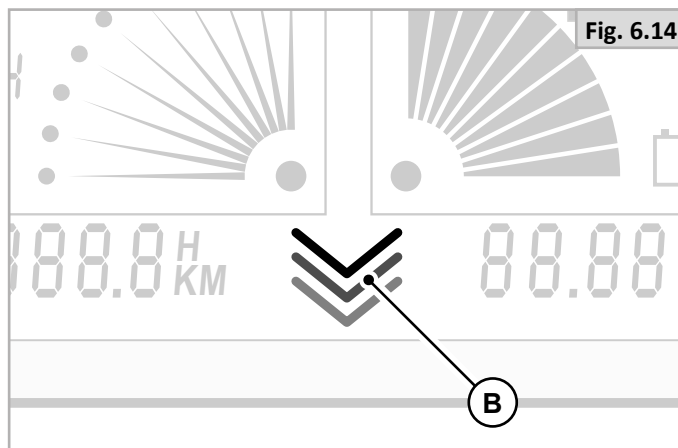

Fig. 6.14

7.0 Akumulatory, ładowanie i zasięg

7.1 Akumulatory

Obecnie akumulatory stanowią źródło zasilania prawie wszystkich nowoczesnych urządzeń mobilnych. Akumulatory stosowane w urządzeniach mobilnych znacząco się różnią od akumulatorów stosowanych na przykład do rozruchu samochodu. Akumulatory samochodowe zaprojektowane są tak, aby emitować dużą dawkę energii w krótkim czasie, natomiast akumulatory wózków elektrycznych (potocznie zwane akumulatorami głębokiego cyklu rozładowania) uwalniają równe dawki energii w dłuższym okresie czasu. Dlatego też, ze względu na ich mniejsze ilości produkcyjne i zwiększone wymogi technologiczne, akumulatory urządzeń mobilnych są zwykle droższe.

Zazwyczaj w jednym urządzeniu stosowane są dwa akumulatory 12 V, co gwarantuje zasilanie całkowite 24 V. Rozmiar akumulatora (tj. jego dostępna moc) wyrażany jest w amperach na godzinę, np. 70 A/h. Im wyższa liczba, tym większy rozmiar i waga akumulatora, a tym samym, potencjalnie, możliwość pokonywania przez urządzenia zasilane takim akumulatorem większych odległości. Firma Sunrise Medical standardowo wyposaża skutery wyłącznie w akumulatory niewymagające konserwacji.

Tego typu akumulatory wykorzystują metodę przenoszenia elektrolitu zwaną potocznie AGM. Jak wskazuje sama nazwa, w przypadku takich akumulatorów nie jest wymagana żadna konserwacja, a jedynie regularne ładowanie. Można bezpiecznie transportować tego typu akumulator bez obawy o rozlanie kwasu. **Co więcej, akumulatory te zostały dopuszczone do transportu samolotowego, kolejowego i morskiego.**

UWAGA!

- Nie montować w skuterze akumulatorów samochodowych. Montować wyłącznie niewymagające konserwacji akumulatory mobilne głębokiego cyklu rozładowania.
- Po zużyciu się akumulatorów należy zabrać je do lokalnego punktu utylizacji.
- Jeżeli akumulatory przestaną się ładować, należy je zwrócić do firmy Sunrise Medical lub bezpośrednio do producenta akumulatorów do recyklingu.
- Zaciski akumulatora powinny być regularnie sprawdzane pod kątem oznak korozji. W przypadku dostrzeżenia takich oznak, należy dokładnie oczyścić zaciski, a następnie nasmarować je ponownie, korzystając z wazeliny, a nie zwykłego smaru. Należy się upewnić, że śruba i nakrętka zacisku, a także zacisk przewodu i widoczny odcinek przewodu są całkowicie pokryte wazeliną.

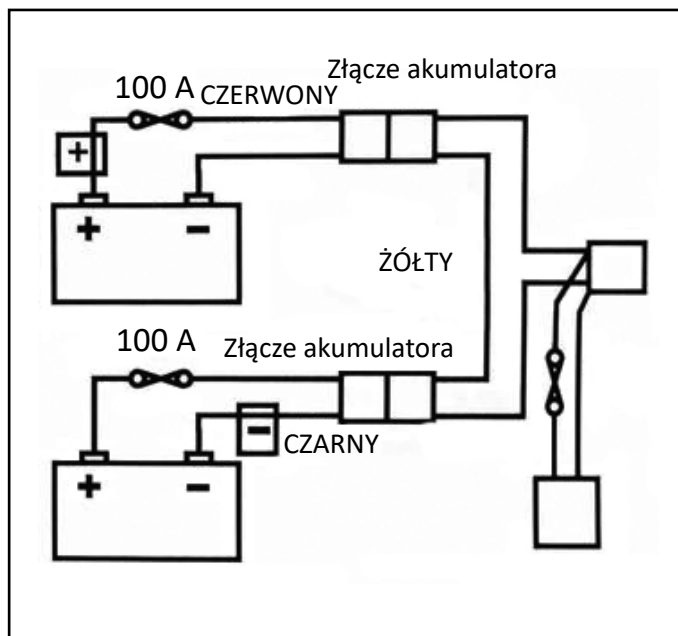

NIEBEZPIECZEŃSTWO!

- Nie wystawiać żadnej części akumulatora na bezpośrednie działanie wysokiej temperatury (tj. otwartego ognia, płomienia gazowego).
- Należy zachować szczególną ostrożność w celu zmniejszenia ryzyka upuszczenia metalowego narzędzia na akumulator. Może to spowodować zapalenie lub zwarcie w akumulatorze lub innych częściach elektrycznych, co może skutkować wybuchem. Podczas pracy z akumulatorem należy także zdjąć wszystkie metalowe oraz zwisające przedmioty osobiste.
- W żadnych okolicznościach nie należy ingerować samodzielnie w działanie akumulatorów. W razie jakichkolwiek wątpliwości należy skontaktować się ze swoim lokalnym autoryzowanym dystrybutorem produktów Sunrise Medical.
- Należy unikać kontaktu z kwasem z uszkodzonych akumulatorów typu szczelnie zamkniętego lub akumulatorów mokrych.
- Kwas z akumulatorów może spowodować powstanie oparzeń skóry, a także uszkodzenie podłóg, mebli oraz skutera.
- W przypadku zetknięcia się kwasu ze skórą lub ubraniem substancję tę należy natychmiast spłukać wodą z mydłem.
- W przypadku wnikięcia kwasu do oka należy je natychmiast przepłukać bieżącą zimną wodą, kontynuować to przez co najmniej 10 minut, i bezzwłocznie zasięgnąć pomocy lekarskiej.
- Rozlany kwas można zneutralizować sodą oczyszczoną i wodą.
- Należy zadbać, aby akumulatory były zawsze ustawione w pozycji pionowej, szczególnie podczas transportu skutera.

Wyłączniki bezpieczeństwa

Na wypadek zwarcia skuter ma wbudowanych kilka systemów bezpieczeństwa, zabezpieczających obwody elektryczne urządzenia (Rys. 6.1).

1. Topliwe łącza 100 A zostały podłączone do zespołu przewodów akumulatora w celu ochrony akumulatorów i okablowania.
2. Dodatkowe bezpieczniki 15 A obwodu zasilania modułów dodatkowych i zasilania siedziska.

Aby je wymienić, należy skontaktować się z autoryzowanym dystrybutorem produktów Sunrise Medical, który również zdiagnozuje pierwotną usterkę.

7.2 Ładowanie akumulatorów:

📖 Ładowarka akumulatora: Należy dokładnie przeczytać instrukcję użytkownika dostarczoną wraz z ładowarką. Obowiązują ogólne procedury postępowania ze skuterem i akumulatorami.

Konserwacja akumulatorów

Poniżej przedstawiono plan utrzymania dla akumulatorów niewymagających konserwacji. Plan ten został uzgodniony między firmą Sunrise Medical a producentami akumulatorów, aby umożliwić użytkownikowi jak najlepsze wykorzystanie posiadanego akumulatora. W przypadku postępowania innego niż określono w poniższym planie, może dojść do gorszego niż spodziewane działania wózka.

- Należy korzystać wyłącznie z ładowarki zatwierdzonej przez Sunrise Medical, kompatybilnej z wózkiem, którego akumulator będzie ładowany.
- Akumulatory należy ładować co noc, niezależnie od stopnia użytkowania pojazdu w ciągu dnia.
- Akumulatory należy ładować w dobrze wentylowanym miejscu.
- Nie należy przerywać cyklu ładowania.
- Jeżeli jazda pojazdem nie jest wymagana, akumulator powinien być ładowany do chwili, gdy będzie potrzebny do użycia. Nie spowoduje to uszkodzenia akumulatorów, jeżeli gniazdko zasilania/wtyczka będą włączone. Wyłączenie gniazdko zasilania/wtyczki przy pozostawionym przewodzie zasilania podłączonym do gniazdko spowoduje po pewnym czasie zmniejszenie mocy akumulatora.
- W przypadku pozostawienia wózka nieużywanego przez dłuższy okres czasu (ponad 15 dni) należy całkowicie naładować akumulatory, a następnie odłączyć główny przewód akumulatora od zasilania.
- Nieprzestrzeganie zalecenia doładowywania akumulatorów spowoduje ich uszkodzenie i może doprowadzić do skrócenia zasięgu wózka i przedwczesnego wystąpienia usterek.
- Nie należy doładowywać akumulatorów w ciągu dnia. Należy odczekać do wieczora, tak aby możliwe było całonocne ładowanie akumulatora.
- Ogólną zasadą jest, że akumulatory niewymagające obsługi ładują się dłużej niż „mokre” akumulatory kwasowo-ołowiowe.
- Zaciski akumulatora powinny być regularnie sprawdzane pod kątem oznak korozji. W przypadku dostrzeżenia takich oznak, należy dokładnie oczyścić zaciski, a następnie nasmarować je ponownie, korzystając z wazeliny, a nie zwykłego smaru. Należy się upewnić, że śruba i nakrętka zacisku, a także zacisk przewodu i widoczny odcinek przewodu są całkowicie pokryte wazeliną.
- Przestrzeganie wszystkich powyższych zaleceń skutkuje uzyskaniem lepszego stanu akumulatorów, możliwością korzystania z wózka na większych dystansach oraz dłuższym okresem użytkowania akumulatorów.

7.2.1 Gniazdo ładowania (Rys. 7.1)

⚠️ OSTRZEŻENIE!

- Gniazdo ładowania służy wyłącznie do podłączania ładowarki akumulatora skutera.
- Gniazda nie należy używać do zasilania jakiegokolwiek innego urządzenia.
- Podłączanie niezatwierdzonych urządzeń elektrycznych może spowodować uszkodzenie układu sterowania lub wpłynąć na sprawność elektromagnetyczną wózka.
- Po wyjęciu wtyku ładowarki gniazdo należy zawsze zakrywać osłoną.



Fig. 7.1

Podłączanie ładowarki do akumulatora

Procedura podłączania ładowarki i ładowania

- Wyłączyć skuter (patrz 6.1.1)
- Podłączyć okrągłą wtyczkę ładowarki akumulatora do gniazda ładowania (patrz Rys. 7.1).
- Należy podłączyć ładowarkę do gniazdka zasilania za pomocą wtyczki zasilającej i włączyć ją.

Aby uzyskać więcej informacji na temat działania ładowarki, należy zapoznać się z dołączonymi do niej instrukcjami.  ŁADOWARKA Ładowanie akumulatorów do pełna może zająć do 12 godzin, zależnie od stopnia rozładowania.

NIEBEZPIECZEŃSTWO!

- Należy się upewnić, że przewód umieszczony jest tak, aby nikt na niego nie wszedł, nie potknął się o niego ani w żaden inny sposób nie spowodował jego uszkodzenia bądź naprężenia.
- Nie kłaść akumulatora na górnej części ładowarki.
- Nie stawiać ładowarki na dywanie ani innej miękkiej powierzchni. Należy ją zawsze stawiać na twardej powierzchni.
- Nie używać ładowarki, jeżeli została mocno uderzona, upuszczona lub w inny sposób uszkodzona. Należy ją przekazać do naprawy wykwalifikowanemu technikowi.
- Nigdy nie należy umieszczać ładowarki bezpośrednio nad ładowanym akumulatorem; gazy emitowane przez akumulator spowodują korozję i uszkodzenie ładowarki.
- Nigdy nie należy ładować zamrożonego akumulatora. Całkowicie naładowany akumulator rzadko zamarza, ale elektrolit w wyładowanym akumulatorze może zamarznąć przy -9°C . Każdy akumulator, co do którego istnieje podejrzenie, że zamarzł, należy całkowicie odmrozić przed ładowaniem.
- Nigdy nie należy kłaść ładowarki na kolanach podczas ładowania akumulatorów.
- Obudowa ładowarki podczas ładowania standardowo nagrzewa się do wysokiej temperatury.
- Nie rozmontowywać samodzielnie ładowarki; przekazać ją do naprawy producentowi. Nieprawidłowy ponowny montaż może skutkować porażeniem prądem lub pożarem.
- Aby zmniejszyć ryzyko porażenia prądem, przed próbą konserwacji lub czyszczeniem należy odłączyć ładowarkę od gniazdka. Wyłączenie za pomocą układu sterowania nie zmniejszy ryzyka.
- Nigdy nie należy palić tytoniu ani iskrzyć ognia w pobliżu akumulatora lub ładowarki.
- Nie należy ładować akumulatorów na zewnątrz pomieszczeń.
- Zaleca się, aby w miejscu ładowania akumulatorów zamontowany był czujnik dymu.

Ładowarka akumulatora

Ładowarka zewnętrzna została zaprojektowana tak, aby ładować dwa akumulatory AGM 12 V połączone szeregowo (= 24 V).

Ładowarki posiadają funkcje zapobiegające zagrożeniom i wypadkom występującym w wyniku błędnego połączenia akumulatorów, przegrzania spowodowanego usterką lub próby ładowania akumulatorów o niewłaściwym napięciu. Większość ładowarek jest podwójnie izolowana elektrycznie i nie ma potrzeby ich uziemiania. Niektóre ładowarki większych rozmiarów mogą być uziemiane, a taka informacja znajduje się będzie na etykiecie.

W przypadku, gdy ładowarka została przeznaczona do użytku na Kontynencie Europejskim, będzie ona wyposażona w europejską wtyczkę z dwoma wtykami bez bezpiecznika. W takim przypadku bezpiecznik znajduje się na tablicy rozdzielczej ładowarki.

Informacje dotyczące konkretnego kraju: Wielka Brytania

3-wtykowa wtyczka brytyjska zawiera wymienny bezpiecznik. Wartość znamionowa tego bezpiecznika wskazana jest na etykiecie ładowarki.

NIEBEZPIECZEŃSTWO!

- Podobnie jak w przypadku zasilanego z sieci wyposażenia elektrycznego przepalone bezpieczniki należy zastępować bezpiecznikami tego samego typu i rozmiaru.
- Instalowanie innych bezpieczników może spowodować uszkodzenie ładowarki lub niemożność jej prawidłowego działania.

7.3 Zasięg wózka:

Należy zapoznać się z tabelami danych technicznych na odwrocie niniejszej instrukcji. Zawierają one informacje dotyczące zużycia paliwa (maksymalnego zakresu).

Większość producentów podaje zasięg wózków w opisie udostępnianym przy sprzedaży bądź w instrukcji użytkownika dołączonym do produktu. Czasem podawany zasięg różni się w zależności od producenta nawet w przypadku akumulatorów tego samego rozmiaru. Firma Sunrise Medical mierzy zasięg produkowanych przez siebie wózków w konsekwentny i jednorodny sposób, ale nadal mogą pojawiać się różnice związane z wydajnością silnika i ogólnym obciążeniem produktu.

Zasięg obliczany jest w sposób zgodny z normą ISO 7176. Część 4: Zużycie energii przez wózki inwalidzkie – zasięg teoretyczny.

Test ten przeprowadzany jest w warunkach kontrolowanych, z użyciem nowych, w pełni naładowanych akumulatorów, na płaskiej powierzchni testowej oraz przy wadze ciała użytkownika wynoszącej 100 kg. Podany zasięg powinien być traktowany jako teoretyczne maksimum i może ulec zmniejszeniu w przypadku, gdy wystąpi jedna lub kilka z poniższych sytuacji:

- Waga ciała użytkownika przekracza 100 kg.
- Wiek i stan akumulatorów nie jest odpowiedni.
- Teren, po którym pojazd jeździ, jest trudny, np. bardzo górzysty, stromy, błotnisty, pokryty żwirem, trawą, śniegiem bądź lodem.
- Pojazd regularnie wjeżdża na krawężniki.
- Temperatura otoczenia jest bardzo wysoka lub bardzo niska.
- W jednej lub kilku oponach ciśnienie jest nieprawidłowe.
- Podczas jazdy wózek wiele razy zatrzymuje się i rusza.
- Na zasięg może także wpłynąć jazda po grubych dywanach w warunkach domowych.
- Może wpłynąć również użycie dodatkowych opcji zużywających prąd (np. świateł, urządzeń uruchamiających itp.).

Akumulatory dostępne w każdym produkcie Sunrise Medical powinny wystarczyć do podróżowania w ramach zasięgu odpowiadającego stylowi życia większości użytkowników.

7.4 Gwarancja na akumulator:

Gwarancje na akumulatory obowiązują w okresach określonych przez producentów. Większość tych gwarancji podlega jednak klauzuli dotyczącej zużycia i jeśli dojdzie do faktycznego zużycia akumulatora w ciągu 6 miesięcy od rozpoczęcia użytkowania, uzyskanie jego wymiany w ramach gwarancji nie będzie możliwe.

7.5 Demontaż akumulatora:

Wymianę i serwis akumulatorów może przeprowadzać wyłącznie wykwalifikowany specjalista.

W przypadku usterki akumulatorów należy skontaktować się z lokalnym sprzedawcą.



NIEBEZPIECZEŃSTWO!

Nie wolno podejmować próby wymiany bądź serwisowania akumulatorów bez nadzoru przeszkolonego i wykwalifikowanego pracownika.

1. Zdemontować fotel (Rys. 7.2 – 7.3)
2. Zdemontować pokrywę komory akumulatorów. W tym celu podnieść mały elastyczny pasek z kołka mocującego i zdjąć go (Rys. 7.4).
3. Rozłączyć dwie połówki plastikowego złącza akumulatora (Rys. 7.5).
4. Zdemontować listwę przytrzymującą akumulator. W tym celu wyciągnąć jeden zaczep i przesunąć listwę przez otwór (Rys. 7.6).
UWAGA: W listwie są dwa otwory, więc należy zwrócić uwagę, która pozycja jest używana i odpowiednio zamontować pręt.
5. W przypadku wymiany akumulatorów lub ich okablowania, odciągnąć gumową osłonę zacisku akumulatora i odłączyć zaciski kluczem 11,0 mm (Rys. 7.7). Po ponownym montażu akumulatorów należy założyć plastikowe osłony ochronne zacisków.
6. Ugiąć kolana (akumulator powinien znajdować się centralnie przed użytkownikiem), ramionami podeprzeć się na kolanach.
7. Złapać uchwyt akumulatora obiema dłońmi.
8. Podnieść poprzez wyprostowanie nóg – plecy powinny pozostać proste.
9. Umieścić akumulator w bezpiecznym miejscu, cały czas utrzymując proste plecy. Podczas stawiania akumulatora należy ugiąć kolana.

UWAGA: W przypadku wymiany akumulatorów na inny rozmiar może być konieczne dostosowanie wysokości listwy mocującej je do nowych akumulatorów. Może być również konieczne zamontowanie przyklejonej piankowej listwy uszczelniającej obudowę akumulatora, aby zapobiec luzom bocznym. Wystarczy przyciąć pasek do wymaganej długości. Jeśli wymagana jest większa głębokość, przykleić jeden pasek na drugim.

7.6 Odłączanie akumulatorów na czas transportu lotniczego.

Akumulatory znajdują się w jednostce napędowej pod osłoną akumulatorów (patrz Rys. 7.4 i 7.5).

Fig. 7.2



Fig. 7.3



Fig. 7.4



Fig. 7.5



Fig. 7.6

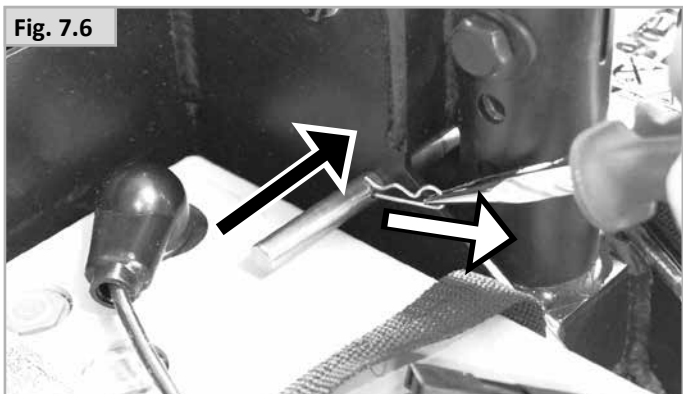

Fig. 7.7



8.0 Transport

8.1 Przewożenie w pojazdach:

Skuter nie może być stosowany jako siedzenie w pojazdach.



Nie poddano badaniom zderzeniowym

⚠ NIEBEZPIECZEŃSTWO!

Skuter zamontowany w pojeździe nie zapewnia takiego poziomu bezpieczeństwa, jak systemy bezpieczeństwa siedzeń w samochodzie. Zaleca się, aby użytkownik wózka zawsze przeniósł się na siedzenie w samochodzie.

8.2 Korzystanie ze skutera w pociągu

Aby móc używać skutera w pociągu, należy zawczasu, na etapie planowania podróży, skontaktować się z przewoźnikiem. Wagony kolejowe są wyposażone w miejsce na wózek inwalidzki, w którym można w trakcie podróży siedzieć na swoim skuterze. Należy pamiętać, że skuter może być dłuższy niż miejsce dostępne dla wózków inwalidzkich w danym wagonie.

Podczas planowania podróży należy zawsze sprawdzać z przewoźnikiem, czy dany wagon lub pociąg umożliwia podjazd i zjazd skuterem oraz dojazd do wyznaczonego miejsca dla wózków. Należy także upewnić się, że peron jest odpowiednio przystosowany do potrzeb osób niepełnosprawnych. Zalecamy, aby sprawdzić z przewoźnikiem, czy: rampa podjazdowa ma wystarczającą nośność, aby utrzymać skuter wraz z użytkownikiem; kąt podjazdu nie przekracza maksymalnego bezpiecznego kąta nachylenia dla skutera; wszelkie stopnie lub przednóżki nie przekraczają maksymalnej dopuszczalnej wysokości przeszkody dla skutera; w miejscu wsiadania do pociągu i w samym pociągu jest wystarczająco miejsca, aby móc się obrócić skuterem.

Większość przewoźników jest w stanie pomóc, o ile zostanie to zorganizowane zawczasu. Podczas planowania podróży warto mieć pod ręką instrukcję obsługi wózka i skontaktować się z firmą przewozową.

8.3 Inne wymagania w zakresie transportu:

Skuter można przewozić środkami transportu drogowego, kolejowego i morskiego, a także jako bagaż lotniczy. Przed podróżą należy skontaktować się z odpowiednim przewoźnikiem lub organizatorem przejazdu. Przewoźnik może poprosić o informacje dotyczące skutera, np. jego wagę lub ogólne wymiary. Zamieszczono je w odpowiednich tabelach dla danego modelu w rozdziale 12.0.

W przypadku transportu lotniczego konieczne może okazać się zdemontowanie akumulatorów, ponieważ nie mają one zatwierdzenia IATA na potrzeby transportu lotniczego. Sprzedawca może pomóc w nabyciu akumulatorów z zatwierdzeniem IATA.

Na czas przewozu skutera transportem drogowym w postaci bagażu niezbędne może być umieszczenie go w przestrzeni bagażowej lub przymocowanie go, aby uniemożliwić przypadkowe wjechanie skutera w innych pasażerów w przypadku nagłego hamowania.

Model Elite2 Mini (Rys. 8.1):

Skuter można zabezpieczyć poprzez przymocowanie odpowiednich pasów wokół widelca po obu stronach przedniego koła i do tylnego zderzaka.

Model Elite2 XS / Plus (Rys. 8.2):

Skuter można zabezpieczyć poprzez przymocowanie odpowiednich pasów do haków transportowych pod osłoną trzonu kierownicy (A) i haków transportowych pod siedziskiem (B).

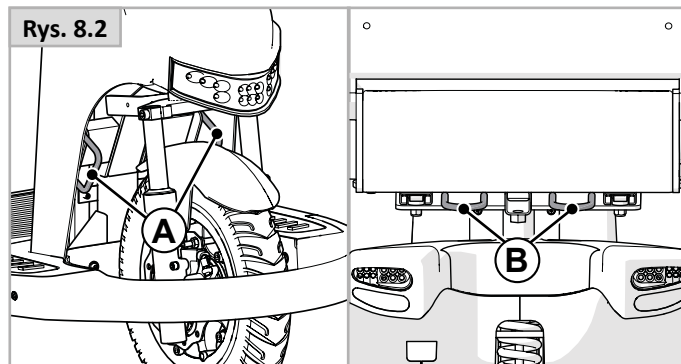
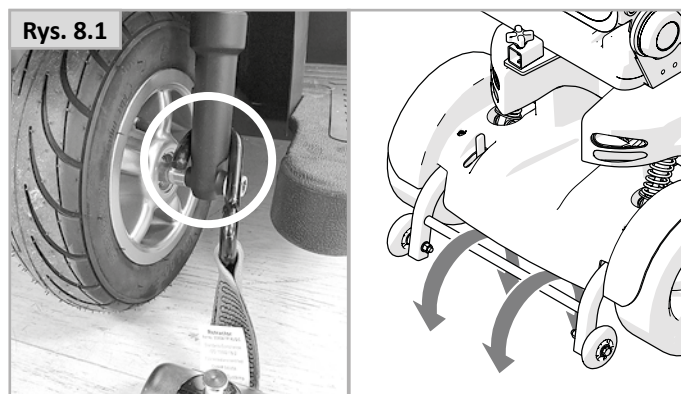

⚠ OSTRZEŻENIE!

Nie należy siadać na skuterze, gdy jest on przewożony (Rys. 8.3).

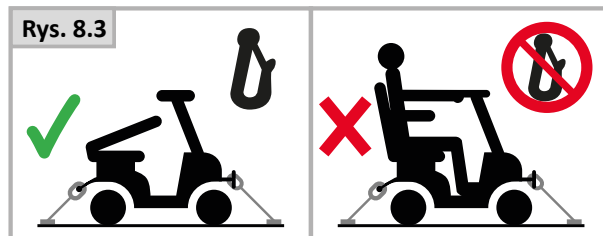

9.0 Konserwacja i czyszczenie

Okres eksploatacji skutera zależy od tego, czy jest należycie konserwowany.

Aby uzyskać informacje dotyczące konkretnych ustawień, konserwacji lub prac naprawczych, należy skontaktować się z autoryzowanym sprzedawcą Sunrise Medical. Podczas rozmowy ze sprzedawcą należy podać model, rok produkcji i nr seryjny skutera podany na tabliczce znamionowej.

UWAGA!

Skuter powinien być serwisowany przez sprzedawcę Sunrise Medical raz do roku, a w przypadku intensywnej eksploatacji – raz na sześć miesięcy. W celu uzyskania listy autoryzowanych dystrybutorów w okolicy należy kontaktować się z Działem Obsługi Klienta firmy Sunrise Medical.

Dane kontaktowe lokalnego serwisu Sunrise Medical zamieszczono po wewnętrznej stronie okładki tej broszury. Adresy internetowe krajowych i międzynarodowych stron podano na tylnej okładce.

9.1 Przegląd

OSTRZEŻENIE!

- Luźne elementy mocujące należy ponownie zamocować lub dokręcić zgodnie z instrukcją. Należy stosować momenty dokręcania podane w poniższej tabeli, chyba że w instrukcji podano inaczej.

Momenty dokręcania (Nm)	
M4	3,0 Nm
M5	5,9 Nm
M6	10 Nm
M8	25 Nm
M10	48 Nm
M12	84 Nm

Uwaga: Konieczne będzie korzystanie z klucza dynamometrycznego.

- W przypadku wykrycia uszkodzonego lub poluzowanego elementu należy natychmiast zaprzestać jego użytkowania i zgłosić się do autoryzowanego dostawcy Sunrise Medical w celu nabycia części zamiennej.

OSTRZEŻENIE!

- W razie jakichkolwiek wątpliwości dotyczących funkcjonowania produktu należy skontaktować się ze swoim lokalnym autoryzowanym sprzedawcą firmy Sunrise Medical.
- Po wykonaniu jakichkolwiek prac konserwacyjnych lub napraw skutera przed jego użyciem należy się upewnić, że działa on prawidłowo.
- Wszystkie elementy mocujące należy wymienić na identyczne pod względem długości, wytrzymałości i materiału.
- W przypadku wymiany nakrętek zabezpieczających lub nakrętek/śrub zabezpieczonych klejem blokującym gwint należy nałożyć nową warstwę kleju.

Kontrole codzienne

Codziennie przed rozpoczęciem jazdy należy przeprowadzać czynności kontrolne opisane w rozdziale 5.1.

Kontrole cotygodniowe

Raz w tygodniu przed rozpoczęciem jazdy należy przeprowadzać czynności kontrolne opisane poniżej.

Kontrola hamulca postojowego:

Test ten powinien być wykonywany na płaskim podłożu przy wolnej odległości co najmniej jednego metra z każdej strony skutera.

- Włączyć system sterowania.
- Sprawdzić, czy wskaźnik akumulatora świeci się stale czy też miga powoli, co sekundę.
- Powoli przesunąć manetkę lub dźwignię sterowania w przód, aż słychać będzie, że hamulec ręczny zaczął działać.
- Skuter może zacząć się poruszać.
- Natychmiast puścić dźwignię sterowania. W ciągu kilku sekund musi być słychać działanie (kliknięcie) hamulca ręcznego.
- Powtórzyć test kolejne 3 razy, przesuwając dźwignię sterowania powoli w tył, w lewo i w prawo.

Kontrola złączy i kabli:

- Sprawdzić, czy żaden kabel nie jest poluzowany oraz czy wszystkie są podłączone do skutera.
- Sprawdzić stan wszystkich przewodów i złączy pod kątem uszkodzeń.

Kontrola sterownika:

- Należy się upewnić, że wszystkie komponenty manetki lub przepustnicy bocznej zostały właściwie zamontowane.

Kontrola elementów systemu sterowania:

- Włączyć skuter – czy światła migają? Oznacza to, że w systemie elektronicznym doszło do usterki. Patrz rozdział 9 w celu uzyskania wskazówek dotyczących rozwiązywania podstawowych problemów.
- Sprawdzić przez włączenie wszystkie opcje elektryczne, w tym światła i kierunkowskazy, aby się upewnić, że działają prawidłowo.
- Uruchomić skuter we wszystkich profilach jazdy, aby upewnić się, że działa on tak jak poprzednio.

OSTRZEŻENIE!

- W razie jakichkolwiek wątpliwości dotyczących funkcjonowania produktu należy skontaktować się ze swoim lokalnym autoryzowanym sprzedawcą firmy Sunrise Medical.
- Po wykonaniu jakichkolwiek prac konserwacyjnych lub napraw skutera przed jego użyciem należy się upewnić, że działa on prawidłowo.
- Kompletną inspekcję, kontrolę bezpieczeństwa oraz działania serwisowe należy przeprowadzać u autoryzowanego dystrybutora Sunrise Medical przynajmniej raz do roku.
- Wszystkie elementy mocujące należy wymienić na identyczne pod względem długości, wytrzymałości i materiału.
- W przypadku wymiany nakrętek zabezpieczających lub nakrętek/śrub zabezpieczonych klejem blokującym gwint należy nałożyć nową warstwę kleju.
- Sprawdzić, czy wszystkie rzepy po złączeniu trzymają się stabilnie.
- Usunąć z powierzchni rzepów wszelkie zanieczyszczenia, między innymi kłaczki, włosy itd. Tego typu zanieczyszczenia mogą zmniejszyć skuteczność rzepu.

Kontrole miesięczne

Raz w miesiącu przed rozpoczęciem jazdy należy przeprowadzać czynności kontrolne opisane poniżej.

- Należy co miesiąc sprawdzać zużycie wszystkich elementów mocujących, na przykład pod kątem poluzowanych śrub lub uszkodzonych elementów.
- Należy co miesiąc sprawdzać wszystkie pasy pod kątem postrzępienia, zerwanych szwów lub innych objawów nadmiernego zużycia. W przypadku wykrycia uszkodzeń zaprzestać użytkowania.

9.2 Konserwacja opon i ciśnienie w oponach

9.2.1 Ciśnienie w oponach

UWAGA!

Jeżeli skuter wyposażony jest w opony pneumatyczne, ważne jest, aby regularnie sprawdzać ciśnienie powietrza w oponach oraz kontrolować je pod kątem oznak zużycia. Maksymalne wartości ciśnienia w oponach podano w rozdziale 12.0. W razie wątpliwości podano je także na ścianie bocznej opony.

UWAGA: Oba koła napędowe muszą być napompowane do tego samego poziomu ciśnienia, tak samo jak tylne koła. Korzystanie z pompki jest najbezpieczniejszą metodą pompowania opon kół skutera, a ciśnienie można sprawdzić standardowym manometrem samochodowym.

NIEBEZPIECZEŃSTWO!

- Nie pompować opon do ciśnienia przekraczającego określoną dla opon wartość maksymalną.
- Należy zawsze korzystać z załączonej do skutera pompki.
- Nigdy nie należy korzystać z kompresora powietrza.
- Przed wulkanizacją opony należy najpierw spuścić powietrze.

9.2.2 Zużycie opon

Podczas kontroli stanu zużycia opon należy sprawdzić, czy nie występują znaczne zadrapania lub przecięcia oraz czy bieżnik opon nie jest starty. Jeśli bieżnik nie jest widoczny na całej powierzchni opony, należy ją wymienić.

9.3 Demontaż kół

OSTRZEŻENIE!

- Zwykle naprawa pękniętego ogumienia w miejscu, w którym ono pękło, jest niepraktyczna. Sunrise Medical zaleca, aby zadzwonić po pomoc w celu przetransportowania skutera bezpośrednio do autoryzowanego serwisu lub w bezpieczne miejsce, z którego autoryzowany serwis może odebrać skuter.
- W przypadku jakichkolwiek wątpliwości dotyczących serwisowania skutera należy skontaktować się z autoryzowanym sprzedawcą firmy Sunrise Medical.
- Nie należy podejmować się wykonania czynności, jeśli nie jest się pewnym, jak to zrobić.
- Przed podniesieniem skutera na podnośniku należy przełączyć go w tryb jazdy i wyłączyć zasilanie oraz wyjąć kluczyki.
- Nie należy podnosić więcej niż jednego koła na raz.

UWAGA: Aby ponownie założyć koła, należy powtórzyć powyższe czynności w odwrotnym porządku, chyba że instrukcje stanowią inaczej.

9.3.1 Skuter Elite² XS RS – Demontaż koła przedniego skutera 3-kołowego

- Podnieść przednie koło. W tym celu ustawić podnośnik pod odpowiednimi punktami podnoszenia (Rys. 9.1).
- Po podniesieniu skutera podeprzeć podnośnik stabilnymi wspornikami, aby zwiększyć jego stabilność (Rys. 9.11).
- Kluczem imbusowym 4,0 mm wykręcić śrubę kotwiącą hamulec (Rys. 9.3).
- Wyjąć linkę hamulcową z tulei zewnętrznej, obracając radełkowanym kółkiem, aż szczeliny się ułożą (Rys. 9.3).
- Wyjąć złączkę hamulcową z ramienia siłownika hamulca (Rys. 9.4).
- Gniazdem 19,0 mm i kluczem imbusowym 10,0 mm odkręcić nakrętkę (Rys. 9.5).
- Przystąpić do powolnego wyjmowania śruby osi (Rys. 9.6).
- Najpierw wypadną podkładki (Rys. 9.7).
- Następnie należy wyjąć zespół hamulca z piasty (Rys. 9.8).
- Wypadnie przekładka dystansowa (Rys. 9.9).
- Wyjąć zespół przedniego koła (Rys. 9.10).

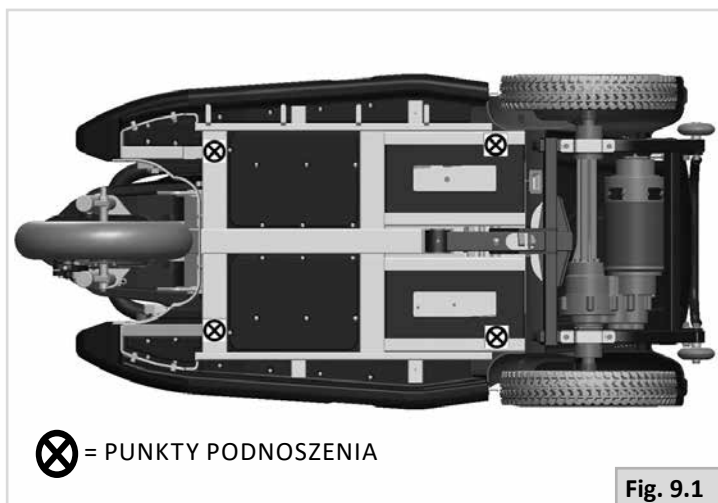

Fig. 9.1



Fig. 9.2



Fig. 9.6



Fig. 9.3

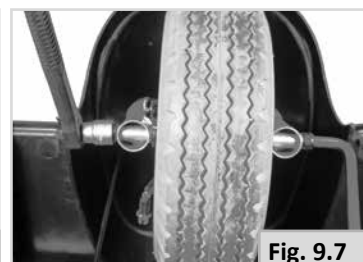

Fig. 9.7



Fig. 9.4

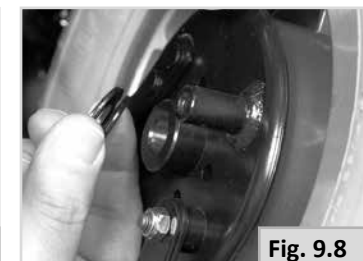

Fig. 9.8



Fig. 9.5



Fig. 9.9



Fig. 9.10

9.3.2 Skuter ELITE² Plus – Demontaż koła przedniego skutera 3-kołowego

- Podnieść przednie koło. W tym celu ustawić podnośnik pod odpowiednimi punktami podnoszenia (Rys. 9.1).
- Po podniesieniu skutera podeprzeć podnośnik stabilnymi wspornikami, aby zwiększyć jego stabilność (Rys. 9.11).
- Kluczem imbusowym 5,0 mm wykręcić wyjąć dwie śruby kotwiące hamulca tarczowego (Rys. 9.12).
- Delikatnie zdjąć zacisk hamulca tarczowego (Rys. 9.13).
- Kluczem imbusowym 10,0 mm (Rys. 9.14) i gniazdem 19,0 mm (Rys. 9.15) wykręcić nakrętkę osi.
- Powoli przeciągnąć śruby osi z powrotem przez przednie widelce,
UWAGA: Być może trzeba będzie delikatnie stuknąć w śrubę osi, aby ją uwolnić.
- Wymontować duży dystans (Rys. 9.16).
- Wymontować mały dystans (Rys. 9.17).
- Wyjąć śrubę osi (Rys. 9.18).
- Delikatnie wyciągnąć przednie koło (Rys. 9.19).



9.3.3 Skuter ELITE² XS RS – Demontaż tylnego koła

- Płaskim śrubokrętem ostrożnie zdjąć pokrywę piasty (Rys. 9.20).
- Przy kole spoczywającym nadal na ziemi: gniazdem 19,0 mm poluzować nakrętkę piasty, ale nie zwalniać jej o więcej niż dwa obroty (Rys. 9.21).
- Podnieść tylne koło. W tym celu ustawić podnośnik pod odpowiednimi punktami podnoszenia, następnie zabezpieczyć blokami (Rys. 9.22).
- Kluczem nasadowym zakończyć zwalnianie nakrętki.
- Odkręcić nakrętkę i podkładkę, (Rys. 9.23).
- Ostrożnie zdjąć koło (Rys. 9.24).
- Wyjąć klucz napędu z wałka napędowego i przechowywać go w bezpiecznym miejscu (Rys. 9.25).



9.3.4 Skuter ELITE² Plus – Demontaż tylnego koła

- Płaskim śrubokrętem ostrożnie zdjąć pokrywę piasty (Rys. 9.26).
- Przy kole spoczywającym nadal na ziemi: kluczem imbusowym 6,0 mm poluzować 4 śruby obręczy, ale nie zwalniać ich o więcej niż dwa obroty (Rys. 9.27).
- Podnieść tylne koło. W tym celu ustawić podnośnik pod odpowiednimi punktami podnoszenia, następnie zabezpieczyć blokami (Rys. 9.28).
- Kluczem imbusowym zakończyć zwalnianie śrub.
- Wyjąć śruby i podkładki (Rys. 9.29).
- Ostrożnie zdjąć koło (Rys. 9.30).
- Nie zdejmować piasty z wałka napędowego (Rys. 9.31).

9.4 Wymiana dętki (wszystkie koła)

- Sprawdzić, czy pozostałe powietrze zostało usunięte. W tym celu nacisnąć wentyl małym śrubokrętem i ścisnąć oponę (Rys. 9.32 - 9.33).
- Kluczem imbusowym 6,0 mm odkręcić PIĘĆ śrub obręczy (Rys. 9.34).
- Zdjąć zewnętrzną obręcz, (Rys. 9.35).
- Zdjąć oponę z wewnętrznej obręczy, (Rys. 9.36).
- Delikatnie przytrzymać dętkę tuż za wentylem.
- Ostrożnie wysunąć dętkę z opony, (Rys. 9.37).

UWAGA: Opony pełne są chemicznie połączone z obręczami kół. Należy je wymienić jako kompletny zespół.

Aby ponownie zamontować koło:

- Umieścić dętkę wewnątrz opony i oprzeć ją na zewnętrznej obręczy.
- Wentyl powinien znajdować się w jednej linii z wycięciem w obręczy, (Rys. 9.38).
- Skierować wylot wentyla na zewnątrz, (Rys. 9.38).
- Umieścić wewnętrzną obręcz na oponie, dętce i zewnętrznej obręczy.
- Umieścić wycięcie tak, aby wszedł w nie wylot wentyla i dopasować to ułożenie z wycięciem w zewnętrznej obręczy, (Rys. 9.38).
- Należy się upewnić, że oprawy śrub są właściwie ustawione na obu obręczach.
- Równomiernie dokręcać kolejno przedstawione śruby. Najpierw dokręcić wszystkie śruby raz, aby zmontować obręcz, a następnie dokładnie je dokręcić. Należy zachować ostrożność, aby nie przytrzasnąć dętki (Rys. 9.39).
- Powoli napompować koło do poziomu właściwego ciśnienia.

OSTRZEŻENIE!

Do pompowania dętek skutera nie należy używać urządzeń pompujących pod wysokim ciśnieniem, np. na stacjach benzynowych.

Należy zawsze zakładać nową dętkę.

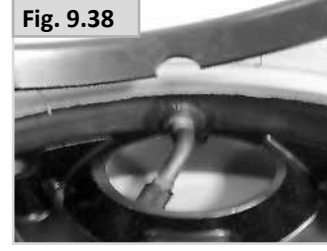

Harmonogram konserwacji i kontroli	Codziennie	Co tydzień	Co kwartał	Co sześć miesięcy	Co rok
Sprawdzić wskaźnik poziomu naładowania akumulatora i w razie konieczności naładować go.	●				
Sprawdzić, czy manetka przepustnicy na wsporniku kierownicy nie jest wygięta ani uszkodzona.	●				
Upewnić się, że wszystkie zdejmowane części zostały dobrze zamocowane.	●				
Sprawdzić pas biodrowy pod kątem zużycia i upewnić się, że klamra działa prawidłowo.	●				
Sprawdzić, czy hamulec postojowy załącza się i odłącza.		●			
Sprawdzić opony i je napompować.		●			
Upewnić się, że wszystkie widoczne śruby i nakrętki są dokręcone.		●			
Upewnić się, że wszystkie przewody i złącza są w dobrym stanie, uporządkowane oraz że znajdują się we właściwym miejscu.		●			
Regularnie czyścić skuter i tapicerkę		●			
Kontrola zacisków akumulatora – Usunąć wszelkie oznaki korozji i nasmarować wazeliną.			●		
Sprawdzić tapicerkę, siedzisko, zagłówki i podłokietniki pod kątem zużycia.				●	
Kompletna inspekcja, kontrola bezpieczeństwa oraz działania serwisowe powinny być wykonywane przez autoryzowanego dystrybutora Sunrise Medical.					●

UWAGA: Szczegółowe informacje na temat konserwacji zapobiegawczej przedstawiono w instrukcji obsługi modelu Elite2.

9.5 Konserwacja świateł:

NIEBEZPIECZEŃSTWO!

Konserwacja świateł i kierunkowskazów ma zasadnicze znaczenie dla bezpieczeństwa. W przypadku usterki świateł lub kontrolki należy skontaktować się z autoryzowanym sprzedawcą Sunrise Medical.

Wszystkie światła i kontrolki składają się z bezobsługowych, nowoczesnych i oszczędnych energetycznie diod LED. Wózek nie zawiera żadnych żarówek. Wysoki poziom niezawodności tych podzespołów oznacza, że prawdopodobieństwo ich usterki podczas normalnego użytkowania jest bardzo niskie. W przypadku jakichkolwiek uszkodzeń (np. z powodu uderzenia) należy wymienić cały uszkodzony moduł oświetlenia. Nie można wymienić poszczególnych diod LED.

UWAGA!

- Należy używać wyłącznie części zamiennych zatwierdzonych przez firmę Sunrise Medical.
- Należy pamiętać, że wszystkie obwody świetlne są chronione elektronicznie. W przypadku zwarcia zasilanie prądem zostanie zmniejszone do bezpiecznego poziomu. Po usunięciu usterki system sterowania automatycznie się zresetuje.

9.6 Czyszczenie and dezynfekcja

Raz na tydzień należy przetrzeć lekko skuter wilgotną, nie mokrą ściereczką, a wszelkie kłaczki bądź kurz, które zebrały się wokół silników, należy zdmuchnąć lub zetrzeć.

UWAGA!

Należy osuszyć wszystkie części skutera zamoczone podczas czyszczenia albo na skutek użycia wózka w mokrym lub wilgotnym otoczeniu.

NIEBEZPIECZEŃSTWO!

Jeśli skuter jest używany przez więcej niż jedną osobę, należy po każdym użyciu dokładnie go wyczyścić, aby zapobiec szerzeniu się zakażeń.

Środki higieniczne w przypadku ponownego zastosowania:

Przed ponownym zastosowaniem wózka należy go odpowiednio przygotować. Wszystkie powierzchnie mające kontakt z użytkownikiem należy spryskać środkiem odkażającym.

W tym celu należy zastosować do szybkiej dezynfekcji opartej na alkoholu stosowanej dla produktów i wyrobów medycznych, które należy szybko odkażać, z listy zatwierdzonych lub zalecanych produktów w danym kraju.

Należy uwzględnić instrukcję producenta dla stosowanego środka odkażającego.

Ogólnie rzecz biorąc, nie ma gwarancji działania bezpiecznych środków dezynfekcyjnych w przypadku szwów. Dlatego też zaleca się, w przypadku zakażenia drobnoustrojami, rozłożyć siedzisko i oparcie i zdezynfekować je środkiem aktywnym zgodnie z lokalnymi przepisami o ochronie przed infekcjami.

UWAGA!

- Nie używać rozpuszczalników, wybielaczy, środków żrących, detergentów syntetycznych, woskowych środków do polerowania ani aerozoli.
- Płyny odkażające można stosować po rozcieńczeniu zgodnie z instrukcjami producenta.
- Należy się upewnić, że powierzchnie zostały dobrze spłukane czystą wodą i dokładnie wysuszone.
- Nie czyścić wózka węzłem, wodą pod ciśnieniem ani parą.

OSTRZEŻENIE!

- Zawsze czytać etykiety komercyjnych lub domowych środków czyszczących.
- Zawsze uważnie wykonywać instrukcje.

Czyszczenie elementów systemu sterowania: & Sterownik

Jeśli sterowniki skutera ulegną zabrudzeniu, należy je wytrzeć wilgotną szmatką z rozcieńczonym środkiem dezynfekującym.

9.7 Przechowywanie średnio- i długoterminowe:

Przed odstawieniem skutera na dłuższy okres (ponad tydzień) należy wykonać następujące proste czynności:

- Całkowicie naładować skuter — przez co najmniej 24 godziny.
- Odłączyć ładowarkę.
- Odłączyć akumulatory.

OSTRZEŻENIE!

Nie wolno przechowywać skutera:

- w pobliżu bezpośredniego źródła ciepła,
- W bezpośrednim świetle słonecznym, ponieważ ciągłe wystawienie na działanie promieni UV może osłabić elementy plastikowe i piankowe, tj. panele, uchwyty itp. oraz spowodować wyblaknięcie etykiet.
- w środowisku wilgotnym,
- w środowisku zimnym,
- z podłączonymi akumulatorami/obudowami akumulatorów (nawet w przypadku wyłączenia sterownika),

Uniknięcie wystąpienia powyższych czynników spowoduje minimalizację rozładowania akumulatora w głębokim cyklu i wydłużenie jego okresu eksploatacji.

Przed użyciem skutera należy podłączyć do niego akumulatory / obudowy akumulatorów i ładować je przez przynajmniej 24 godziny.

9.8 Temperatura i wilgotność przechowywania:

Temperatura przechowywania: Min.: -25°C, (-40°C bez akumulatorów) Maks.: 50°C.

Wilgotność względna (bez kondensacji): Min. 5% Maks: 95%.

10.0 Rozwiązywanie problemów

Jeśli skuter nie działa zgodnie z oczekiwaniami, należy sprawdzić następujące kwestie:

- Sprawdzić, czy akumulatory są naładowane.
- Wyłączyć i włączyć skuter.
- Czy wtyki akumulatora są prawidłowo wsunięte?
- Sprawdzić, czy przełącznik jazdy na luzie jest w położeniu jazdy.
- Czy regulator prędkości jest właściwie ustawiony?

Rys. 10.1

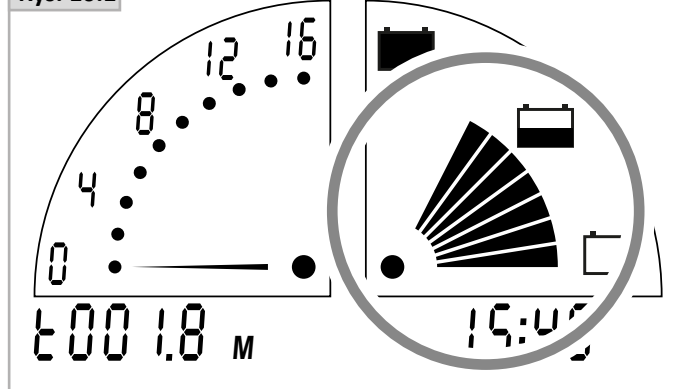

Rys. 10.2



Rys. 10.3

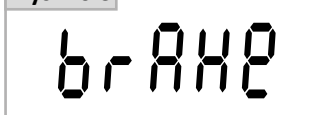

10.1 Wyświetlacz skuteru Elite² Plus

(Rys. 10.1)

Jeżeli na wyświetlaczu skuteru wyświetli się usterka diagnostyczna, zawsze należy zwrócić się o poradę do autoryzowanego sprzedawcy Sunrise Medical.

Usterka Elite² PLUS – Wskaźnik akumulatora pokazuje stan systemu sterowania, a na wyświetlaczu grafikę usterki.

Wskaźnik akumulatora jest stabilny

oznacza to, że wszystko jest w porządku.

Wskaźnik akumulatora powoli miga

oznacza to, że system sterowania pracuje prawidłowo, ale akumulatory wymagają jak najszybszego naładowania.

Wskaźnik akumulatora wskazuje wzrastający poziom

Trwa ładowanie akumulatorów skuteru. Użytkownik nie będzie mógł jechać skuterem, aż ładowarka nie zostanie odłączona, a system sterowania nie zostanie wyłączony i ponownie włączony.

Wskaźnik akumulatora szybko miga

Zadziałały obwody bezpieczeństwa systemu sterowania i uniemożliwione zostało poruszenie skuteru przez system sterowania.

Wskazuje samoczynne wyłączenie systemu, tzn. moduł zasilania wykrył problem w pewnym miejscu w systemie elektrycznym skuteru.

- Wyłączyć skuter.
- Sprawdzić, czy żadne wtyki i gniazda nie są poluzowane ani odłączone.
- Sprawdzić stan akumulatora.
- Jeśli zlokalizowanie problemu jest niemożliwe, należy wypróbować zalecenia zawarte w instrukcji samopomocy znajdującej się na następnej stronie.
- Ponownie włączyć skuter i spróbować ruszyć.
- Jeśli obwody bezpieczeństwa zadziałają po raz kolejny, należy wyłączyć skuter i nie próbować więcej go włączać.
- Skontaktować się z autoryzowanym dystrybutorem produktów Sunrise Medical.

10.2 Wyświetlacz skuteru Elite² XS

Jeżeli na wyświetlaczu skuteru wyświetli się usterka diagnostyczna, zawsze należy zwrócić się o poradę do autoryzowanego sprzedawcy Sunrise Medical.

Usterka Elite² XS,RS – Na wyświetlaczu LCD pojawi się numer paska błędów (Rys. 10.2).

W przypadku usterki hamulca (4 bary) wyświetlacz pokaże napis „brake”; jednocześnie rozbrzmi klakson (Rys. 10.3).

Powyższe wyświetlacze wskazują na zadziałanie obwodów bezpieczeństwa systemu sterowania i uniemożliwienie poruszania skuterem przez system sterowania.

Wskazuje samoczynne wyłączenie systemu, tzn. moduł zasilania wykrył problem w pewnym miejscu w systemie elektrycznym skuteru.

- Wyłączyć skuter.
- Sprawdzić, czy żadne wtyki i gniazda nie są poluzowane ani odłączone.
- Sprawdzić stan akumulatora.
- Jeśli zlokalizowanie problemu jest niemożliwe, należy wypróbować zalecenia zawarte w instrukcji samopomocy znajdującej się na następnej stronie.
- Ponownie włączyć skuter i spróbować ruszyć.
- Jeśli obwody bezpieczeństwa zadziałają po raz kolejny, należy wyłączyć skuter i nie próbować więcej go włączać.
- Skontaktować się z autoryzowanym dystrybutorem produktów Sunrise Medical.

UWAGA: Przeniesienie skuteru z ciepłego otoczenia wewnętrznego do bardzo zimnego otoczenia zewnętrznego może spowodować zamglenie wyświetlacza na krótki czas. Jest to niegroźne i szybko minie.

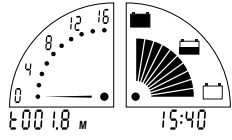
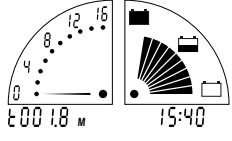
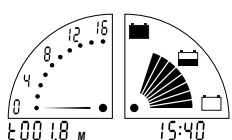
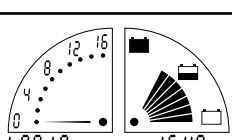
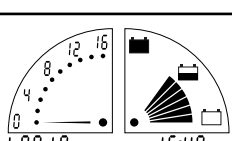
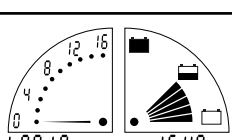
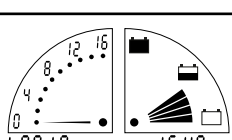
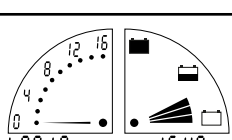
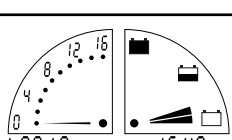
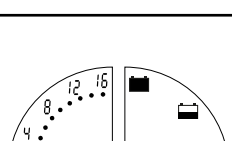
Elite ² Plus	Elite ² XS	
	Err 10	Moduł zasilania został poddany działaniu zbyt wysokiego napięcia. <i>Sprawdzić podłączenie akumulatora.</i> <i>Sprawdzić, czy używana jest właściwa ładowarka do akumulatorów i czy działa ona prawidłowo.</i>
	Err 9	Wykryto błąd podłączenia hamulca postojowego. <i>Sprawdzić wszystkie połączenia pomiędzy silnikiem, hamulcem i modułem zasilania.</i>
	Err 8	Wykryto ogólny błąd systemu sterowania. <i>Sprawdzić, czy wszystkie wtyczki i gniazda są podłączone.</i> <i>Jeśli skuter był prowadzony w skrajnych warunkach pogodowych, przeszedł przez głęboką kałużę lub został umyty strumieniem, umieścić go w suchym, ciepłym otoczeniu, aby wyschnął.</i>
	Err 7	Wykryto usterkę przepustnicy. <i>Upewnić się, że dźwignie przepustnicy znajdują się w pozycji neutralnej lub spoczynkowej.</i>
	Err 6	System sterowania uniemożliwia jazdę skutera z powodu sygnału hamującego. <i>Sprawdzić, czy wtyk ładowarki jest odłączony od gniazda ładowania.</i>
	Err 5	Nie jest używany.
	Err 4	Aktywowano dźwignię/wyłącznik jazdy na luzie. <i>Wyłączyć skuter; przestawić skuter z powrotem w tryb jazdy i ponownie włączyć.</i>
	Err 3	Zwarcie silnika z podłączeniem akumulatora. <i>Należy skontaktować się z lokalnym serwisem.</i>
	Err 2	Nieprawidłowe połączenie z silnikiem. <i>Sprawdzić wszystkie złącza pomiędzy silnikiem a modułem zasilania.</i> <i>Sprawdzić szczotki silnika.</i>
	Err 1	Akumulator jest rozładowany lub podłączenie akumulatora jest nieprawidłowe. <i>Naładuj akumulatory.</i> <i>Sprawdzić połączenia z akumulatorami.</i> <i>Sprawdzić, czy ładowarka akumulatora jest włączona i działa.</i> <i>Akumulatory wymagają wymiany.</i>

11.0 Usuwanie zużytych produktów

Poniższe symbole oznaczają, że zgodnie z prawodawstwem lokalnym produkt niniejszy nie powinien być utylizowany wraz z odpadami gospodarstwa domowego. Gdy zakończy się okres użytkowania produktu ze względu na jego zużycie, należy go przekazać do odpowiedniego lokalnego punktu zbioru tego typu produktów, wyznaczonego przez władze lokalne. Gromadzenie i recykling zużytego produktu prowadzone oddzielnie od recyklingu innych produktów pozwala na zachowanie naturalnych zasobów środowiska i gwarantuje, że produkt ten zostanie poddany recyklingowi z poszanowaniem zasad ochrony środowiska.

Przed utylizacją produktu zgodnie z powyższymi zaleceniami i przepisami krajowymi należy się upewnić, że użytkownik jest prawnym właścicielem produktu.

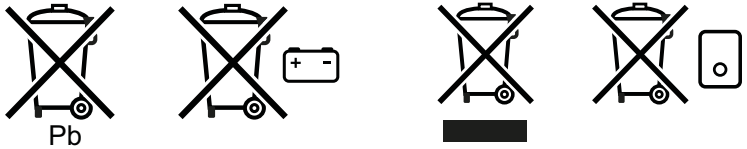

W kolejnym rozdziale przedstawiono opis materiałów zastosowanych w skuterze z uwzględnieniem informacji o usuwaniu i recyklingu skutera oraz jego opakowania.

Mogą obowiązywać specjalne lokalne przepisy dotyczące utylizacji lub recyklingu. Podczas utylizacji skutera należy brać je pod uwagę. (Obejmuje to czyszczenie lub odkażanie skutera przed jego usunięciem).

Aluminium: Koła, silnik / skrzynia biegów

Stal: Punkty mocowania, rama, siedzisko, rama siedziska

Tworzywa sztuczne: Uchwyty, zatyczki rur, osłony

Opakowanie: Torby z tworzywa sztucznego wykonane z miękkiego polietylenu, pudła tekturowe

Guma: Opony

Usuwanie lub recykling materiałów powinny być wykonywane przez licencjonowanego przedstawiciela lub autoryzowany punkt utylizacji. Skuter można także oddać sprzedawcy w celu jego utylizacji.

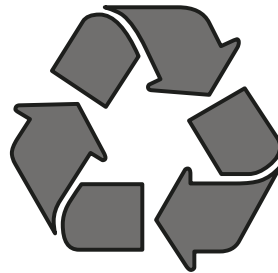

12.0 Arkusze specyfikacji (EN 12184 i ISO 7176-15)



Produkt jest zgodny z rozporządzeniami i wytycznymi dotyczącymi pomocniczych wyrobów medycznych oraz jest oznaczony symbolem CE.

Produkt jest także zgodny z następującymi wymaganiami i normami. Zgodność potwierdzają niezależnie instytucje.

EN ISO 10993-5:2009

Biologiczna ocena wyrobów medycznych - część 5: Badania cytotoksyczności in vitro (ISO 10993-5:2009)

Standardowa	Definicja / opis	Masa manekina testowego	
Rozporządzenie w sprawie wyrobów medycznych (UE) 2017/745	Zastosowanie zgodnie z opisem w Załączniku 1		
EN 12182: 2012	Wyroby pomocnicze dla osób niepełnosprawnych – wymagania ogólne i metody badań.	-	-
Klasa B	Elite ² Mini	136 kg	
Klasa C	Elite ² XS Elite ² Plus	175 kg	
EN 12184: 2014	Wózki inwalidzkie z napędem elektrycznym, skutery i ich zasilanie – wymagania i metody badań	-	-
Klasa B	Elite ² Mini	136 kg	
Klasa C	Elite ² XS Elite ² Plus	175 kg	
ISO 7176-8: 2014	Wymagania i metody badań wytrzymałości statycznej, zmęczeniowej i udarnej.	BRAK	BRAK
ISO 7176-9: 2009	Testy klimatyczne wózków elektrycznych	BRAK	BRAK
ISO 7176-14: 2008	Układy zasilania i sterowania wózków inwalidzkich z napędem elektrycznym – wymagania i metody badań	BRAK	BRAK
ISO 7176-16: 2012	Odporność na zapalenie części tapicerowanych -- Wymagania i metody badań.	BRAK	BRAK

Model	Sterling Elite ² Mini		
Maks. waga użytkownika	136 kg	300 lb	
Klasa wg EN12184:	B	-	

Opis	System metryczny		System imperialny i alternatywny		Uwagi
	MIN.	MAKS.	MIN.	MAKS.	
ISO 7176-15					
Długość całkowita	1270 mm	1341 mm	50,0"	52,8"	standardowa konfiguracja, bez kosza i z koszem
Szerokość całkowita	610 mm		24,0"		
Waga całkowita	110 kg		242,5 lb		standardowa konfiguracja z akumulatorami
Masa najcięższego elementu Akumulator 60 Ah Siedzisko z prowadnicą	19,8 kg 19 kg	19,7 kg	43,6 lb 41,9 lb	43,4 lb	bez zagłówka / z zagłówkiem
Stabilność dynamiczna (na pochyłości) z układem sterowania 90 A z układem sterowania 120 A	9° 9°				Użytkownik 136 kg
Min. droga hamowania przy prędkości maks.	-	2930 mm	-	115.4"	
Stabilność statyczna	15°/15°/15°				W dół / w górę / w bok
Zasięg (ISO 7176-15)	25 km	38,8 km	15,5 mi	24,1 mili	UWAGA: Następujące czynniki negatywnie wpływają na zasięg wózka: przeszkody, trudny teren, podjazdy, temperatury poniżej 0°C oraz częste korzystanie z mechanizmów regulacji siedziska.
Maks. wysokość przeszkody	72 mm		2,8"		
Maksymalna prędkość do przodu	10 km/h	12 km/h	6,2 m/h	7,4 m/h	
Promień skrętu	1230 mm		48,4"		
Prześrzeń skrętu / szerokość cofania	1500 mm		59,0"		
Odstęp do podłoża	50 mm		2,0"		
Ciśnienie w oponach	1,8 bar	2,4 bar	26 PSI	35 PSI	
Maks. wymiary akumulatora (dł. x szer. x wys.)	197 x 167 x 155	255 x 170 x 175	7,7" x 6,6" x 6,1"	10" x 6,7" x 6,9"	
Pojemność akumulatora	40 Ah / 60 Ah		-		
Maks. dopuszczalne napięcie ładowania	-	24 V	-	-	
Maksymalny prąd ładowania	-	10 A	-	-	
Efektywna głębokość siedziska	440 mm		17,3"		
Efektywna szerokość siedziska	470 mm		18,5"		
Wysokość siedziska od podłogi	450 mm	520 mm	17,7"	20,5"	do podłogi skutera
Nachylenie oparcia	-45°	+45°	-	-	
Wysokość oparcia	500 mm		19,7"		
Regulacja siedziska	-68 mm	+68 mm	-2,7"	+2,7"	Przód – tył, z pozycji środkowej
Wysokość podłokietnika	260 mm		10,2"		Względem powierzchni siedziska pod kątem 90°

Model	Sterling Elite ² XS		
Maks. waga użytkownika	175 kg	385,8 lb	
Klasa wg EN12184:	C	-	

Opis	System metryczny		System imperialny i alternatywny		Uwagi
	MIN.	MAKS.	MIN.	MAKS.	
ISO 7176-15					UWAGI
Długość całkowita	1390 mm		54,7"		standardowa konfiguracja
Szerokość całkowita	670 mm		26,4"		
Waga całkowita	132 kg		291 lb		standardowa konfiguracja z akumulatorami
Masa najcięższego elementu					
Akumulator 72 Ah	23,0 kg		50,7 lb		
Siedzisko z prowadnicą	22,0 kg		48,5 lb		
Stabilność dynamiczna (na pochyłości)	10°		-		Użytkownik 175 kg
Min. droga hamowania przy prędkości maks.	-	4500 mm	-	177,2"	
Stabilność statyczna	15°/15°/15°		-		W dół / w górę / w bok
Zasięg (ISO 7176-15)	35.7km		22.2mi		UWAGA: Następujące czynniki negatywnie wpływają na zasięg wózka: przeszkody, trudny teren, podjazdy, temperatury poniżej 0°C oraz częste korzystanie z mechanizmów regulacji siedziska.
Maks. wysokość przeszkody	100 mm		3,9"		
Maksymalna prędkość do przodu	10 km/h	15 km/h	6,2 m/h	9,3 m/h	+ 10%
Promień skrętu	1400 mm		55,1"		
Przestrzeń skrętu / szerokość cofania	1850 mm		72,8"		
Odstęp do podłoża	110 mm		4,3"		
Ciśnienie w oponach	1,8 bar	2,4 bar	26 PSI	35 PSI	
Maks. wymiary akumulatora (dł. x szer. x wys.)	255 x 170 x 175		10" x 6,7" x 6,9"		
Pojemność akumulatora	60 Ah / 72 Ah		-		
Maks. dopuszczalne napięcie ładowania	-	24 V			
Maksymalny prąd ładowania	-	10 A			
Efektywna głębokość siedziska	450 mm		17,7"		
Efektywna szerokość siedziska	475 mm		18,7"		
Wysokość siedziska od podłogi	445 mm	495 mm	17,5"	19,5"	do podłogi skutera
Nachylenie oparcia	-45°	+45°	-	-	
Wysokość oparcia	540 mm		21,3"		
Regulacja siedziska	-80 mm	+80 mm	-3,1"	+3,1"	Przód – tył, z pozycji środkowej
Wysokość podłokietnika	260 mm		10,2"		Względem powierzchni siedziska pod kątem 90°

Model	Sterling Elite ² Plus		
Maks. waga użytkownika	175 kg	385,8 lb	
Klasa wg EN12184:	C	-	

Opis	System metryczny		System imperialny i alternatywny		Uwagi
	MIN.	MAKS.	MIN.	MAKS.	
ISO 7176-15					UWAGI
Długość całkowita	1390 mm		54,7"		standardowa konfiguracja
Szerokość całkowita	650 mm		25,6"		
Waga całkowita	140 kg		308,6 lb		standardowa konfiguracja z akumulatorami
Masa najcięższego elementu					
Akumulator 72 Ah	23,0 kg		50,7 lb		
Siedzisko z prowadnicą	22,0 kg		48,5 lb		
Stabilność dynamiczna (na pochyłości)	10°		-		Użytkownik 175 kg
Min. droga hamowania przy prędkości maks.	-	4500 mm	-	177,2"	
Stabilność statyczna	15°/15°/15°		-		W dół / w górę / w bok
Zasięg (ISO 7176-15)	35.7 km		22.2 mi		UWAGA: Następujące czynniki negatywnie wpływają na zasięg wózka: przeszkody, trudny teren, podjazdy, temperatury poniżej 0°C oraz częste korzystanie z mechanizmów regulacji siedziska.
Maks. wysokość przeszkody	100 mm		3,9"		
Maksymalna prędkość do przodu	10 km/h	15 km/h	6,2 m/h	9,3 m/h	+ 10%
Promień skrętu	1400 mm		55,1"		
Przestrzeń skrętu / szerokość cofania	1850 mm		72,8"		
Odstęp do podłoża	135 mm		5,3"		
Ciśnienie w oponach	1,8 bar	2,4 bar	26 PSI	35 PSI	
Maks. wymiary akumulatora (dł. x szer. x wys.)	255 x 170 x 175		10" x 6,7" x 6,9"		
Pojemność akumulatora	60 Ah / 72 Ah		-		
Maks. dopuszczalne napięcie ładowania	-	24 V			
Maksymalny prąd ładowania	-	10 A			
Efektywna głębokość siedziska	450 mm		17,7"		
Efektywna szerokość siedziska	475 mm		18,7"		
Wysokość siedziska od podłogi	445 mm	495 mm	17,5"	19,5"	do podłogi skutera
Nachylenie oparcia	-45°	+45°	-	-	
Wysokość oparcia	540 mm		21,3"		
Regulacja siedziska	-80 mm	+80 mm	-3,1"	+3,1"	Przód – tył, z pozycji środkowej
Wysokość podłokietnika	260 mm		10,2"		Względem powierzchni siedziska pod kątem 90°

13.0 Gwarancja

TA GWARANCJA NIE OGRANICZA W ŻADNYM STOPNIU INNYCH PRAW KLIENTA.

Sunrise Medical* oferuje właścicielom swoich produktów gwarancję (jej szczegóły określają warunki gwarancji) obejmującą następujące kwestie:

Warunki gwarancji:

1. Jeżeli dowolna część produktu wymaga naprawy lub wymiany w wyniku ujawnienia wady fabrycznej lub materiałowej w okresie 24 miesięcy, część ta zostanie naprawiona lub wymieniona nieodpłatnie. Gwarancja obejmuje jedynie wady fabryczne
2. Aby skorzystać z gwarancji, należy skontaktować się z dostawcą skutera – np. autoryzowanym sklepem Sunrise Medical lub placówką opieki zdrowotnej – i przedstawić szczegółowy opis problemu. Jeżeli produkt będzie użytkowany poza obszarem działalności wyznaczonego autoryzowanego serwisu Sunrise Medical, naprawę i wymianę przeprowadzi inny podmiot wyznaczony przed producenta. Napraw musi dokonać serwis (sprzedawca) wyznaczony przez Sunrise Medical.
3. Części wymienione lub naprawione w ramach tej gwarancji są objęte gwarancją zgodną z tymi warunkami obowiązującą przez pozostały okres gwarancyjny produktu określony w punkcie 1.
4. Oryginalne części, których koszt poniósł klient, są objęte 12-miesięczną gwarancją (od daty montażu) zgodną z tymi warunkami.
5. Niniejsza gwarancja nie obowiązuje, jeśli naprawa lub wymiana części jest niezbędna ze względu na jeden z następujących powodów:
 - a. Normalne zużycie w toku eksploatacji między innymi akumulatorów, podkładek podłokietnika, tapicerki, opon, szczęk hamulcowych itd.
 - b. Przeładowanie produktu. Maksymalną masę użytkownika podano na etykiecie EC.
 - c. Produkt albo część nie były odpowiednio konserwowane lub serwisowane zgodnie z zaleceniami producenta, jak przedstawiono w Instrukcji użytkownika i/lub Instrukcji serwisowej.
 - d. Zastosowano akcesoria, które nie są określone jako oryginalne.
 - e. Produkt lub część uległy uszkodzeniu wskutek zaniedbania, wypadku lub niewłaściwego użycia.
 - f. Dokonano modyfikacji produktu lub części niezgodnie ze specyfikacjami producenta.
 - g. Naprawę przeprowadzono, zanim nasz dział obsługi klienta otrzymał informacje o okolicznościach wystąpienia usterki.
6. Niniejsza gwarancja podlega prawu kraju, w którym produkt został zakupiony od Sunrise Medical*
7. Zakładany okres eksploatacji
Zakładany okres eksploatacji tego produktu wynosi 8 lat, o ile spełnione są następujące warunki:
 - Jest on eksploatowany w ścisłej zgodności z przeznaczeniem użytkowym, określonym w niniejszym dokumencie.
 - Przestrzegane są wszystkie wymagania dotyczące konserwacji i serwisowania.W przypadku uważnej eksploatacji i właściwej konserwacji szacowany zakładany okres eksploatacji może zostać przekroczony, o ile postęp technologiczny i naukowy nie spowoduje pojawienia się ograniczeń technicznych.
Skrajne warunki lub nieprawidłowa eksploatacja mogą znacznie skrócić szacowany okres.
Fakt oszacowania okresu eksploatacji nie stanowi dodatkowej gwarancji.

* Oznacza placówkę Sunrise Medical, w której nabyto produkt.

14.0 Tabliczki znamionowe

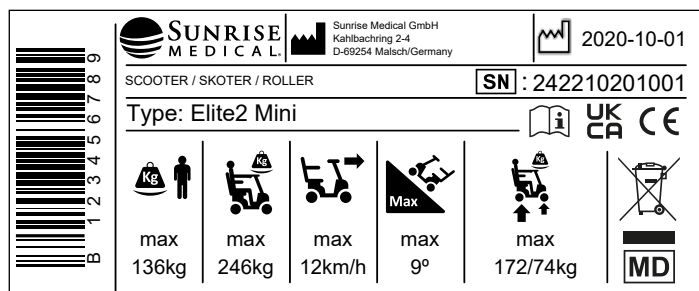

TYP:	Nazwa produktu / numer SKU.
	Maksymalne bezpieczne nachylenie przy zamontowanych rurach anty-wyrotnych; zależy od ustawienia skutera, postawy i możliwości fizycznych użytkownika.
	Dopuszczalna waga użytkownika.
	Maksymalne obciążenie na drążku.
	Dopuszczalna waga użytkownika.
	Znak UKCA.
	Znak CE.
	Prędkość maksymalna.
	Skonsultować się z instrukcją obsługi.
	Wskazuje, że urządzenia elektryczne i elektroniczne muszą być utylizowane zgodnie z rozporządzeniem WEEE.
	XXXX-XX-XX Data produkcji.
	Numer fabryczny wózka
	Ten symbol oznacza wyrób medyczny.
	Adres producenta.
	Adres importera
	Osoba odpowiedzialna w Wielkiej Brytanii
	Adres przedstawiciela w Szwajcarii



ISO 7010-M002
Należy zapoznać się z instrukcją!
(Niebieska ikona)







Sunrise Medical S.r.l.
Via Riva, 20 – Montale
29122 Piacenza
Italia
Tel.: +39 0523 573111
Fax: +39 0523 570060
www.SunriseMedical.it

Sunrise Medical AG
Erlenauweg 17
CH-3110 Münsingen
Schweiz/Suisse/Svizzera
Fon +41 (0)31 958 3838
Fax +41 (0)31 958 3848
www.SunriseMedical.ch

Sunrise Medical AS
Delitoppen 3
1540 Vestby
Norge
Telefon: +47 66 96 38 00
post@sunrisemedical.no
www.SunriseMedical.no

Sunrise Medical AB
Neogatan 5
431 53 Mölndal
Sweden
Tel.: +46 (0)31 748 37 00
post@sunrisemedical.se
www.SunriseMedical.se

MEDICCO s.r.o.
H – Park, Heršpická 1013/11d,
639 00 Brno
Czech Republic
Tel.: (+420) 547 250 955
Fax: (+420) 547 250 956
www.medicco.cz
info@medicco.cz
Bezplatná linka 800 900 809

Sunrise Medical Aps
Mårkærvej 5-9
2630 Taastrup
Denmark
+45 70 22 43 49
info@sunrisemedical.dk
Sunrisemedical.dk

Sunrise Medical Australia
11 Daniel Street
Wetherill Park NSW 2164
Australia
Ph: +61 2 9678 6600
E: enquiries@sunrisemedical.com.au
www.SunriseMedical.com.au

Sunrise Medical
North American Headquarters
2842 Business Park Avenue
Fresno, CA, 93727, USA
(800) 333-4000
(800) 300-7502
www.SunriseMedical.com



Sunrise Medical GmbH
Kahlbachring 2-4
69254 Malsch/Heidelberg
Deutschland
Tel.: +49 (0) 7253/980-0
Fax: +49 (0) 7253/980-222
www.SunriseMedical.de

Sunrise Medical
Thorns Road
Brierley Hill
West Midlands
DY5 2LD
England
Phone: 0845 605 66 88
Fax: 0845 605 66 89

Sunrise Medical S.L.
Polígono Bakiola, 41
48498 Arrankudiaga – Vizcaya
España
Tel.: +34 (0) 902142434
Fax: +34 (0) 946481575
www.SunriseMedical.es

Sunrise Medical Poland
Sp. z o.o.
ul. Elektronowa 6,
94-103 Łódź
Polska
Telefon: + 48 42 275 83 38
Fax: + 48 42 209 35 23
E-mail: pl@sunrisemedical.de
www.Sunrise-Medical.pl

Sunrise Medical HCM B.V.
Vossenbeemd 104
5705 CL Helmond
The Netherlands
T: +31 (0)492 593 888
E: customerservice@sunrisemedical.nl
www.SunriseMedical.nl
www.SunriseMedical.eu
(International)

Sunrise Medical SAS
ZAC de la Vrillonnerie
17 Rue Michaël Faraday
37170 Chambray-Lès-Tours
Tel : +33 (0) 2 47 55 44 00
Email: info@sunrisemedical.fr
www.sunrisemedical.fr



OM_Elite2 Mini XS Plus_EU_PL_
Rev1_2024-11-21