

*StreetJet*

1-2-3 *GO!*

Nouvelles  
fonctions



# RAPIDE À CONNECTER SIMPLE À UTILISER PUISSANT À CONDUIRE

## RAPIDE À CONNECTER

- Les pinces brevetées One Touch permettent un ancrage au fauteuil roulant facile, rapide et sans effort.

## SIMPLE À UTILISER

- La StreetJet convient aux utilisateurs de fauteuils roulants actifs qui souhaitent étendre leur champ d'action. Il est possible de (dé)connecter et utiliser la StreetJet, avec un minimum d'effort : une solution idéale pour les personnes ayant une préhension ou motricité manuelle réduite ou une fonction limitée des muscles abdominaux.

## PUISSANT À CONDUIRE

- Le moteur puissant et la batterie de grande capacité offrent une grande autonomie jusqu'à 50 km (même sur des surfaces inégales) assurant un plaisir de conduite sans souci.

## FACILE À PERSONNALISER

- La StreetJet offre un grand choix d'accessoires et d'options de couleur. De plus, l'accélération peut être paramétrée en fonction de vos préférences. Créez votre StreetJet de rêve !



# PLUS DE PUISSANCE PLUS DE DISTANCE

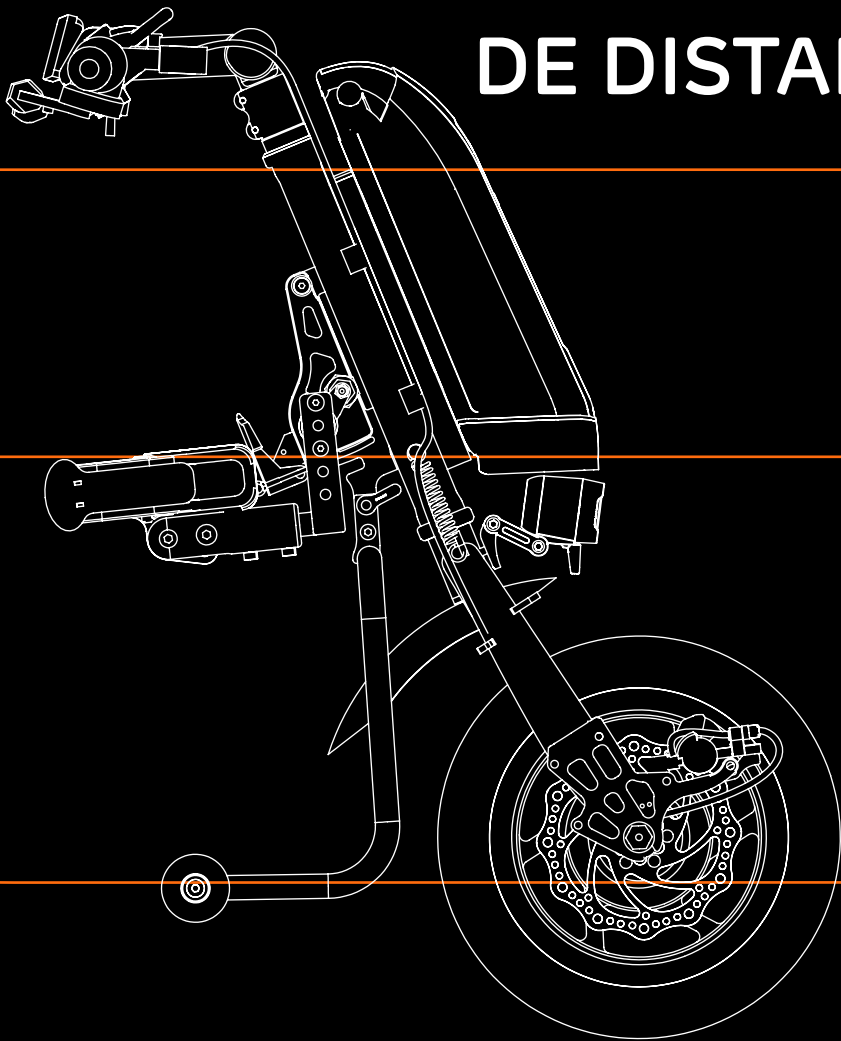

Parcourir de longues distances sur des chemins aventureux ? 1-2-3 PARTEZ avec la StreetJet fiable !

Grâce au moteur puissant à couple élevé et à la batterie de grande capacité, vous pouvez satisfaire votre désir d'aventure et éprouver un nouveau sentiment de liberté et d'indépendance. Et tout cela sans solliciter vos épaules au-delà de leur limites !

La StreetJet est disponible en version roue motrice 12 ou 16 pouces. Le régulateur de vitesse et les pneus à chambre à air ajoutent au confort de conduite très agréable sur les longs trajets.

L'assistance électrique à la traction StreetJet offre un maximum de mobilité et de plaisir, quel que soit votre âge ou l'environnement où vous roulez, en ville comme à la campagne.

# PINCES DE FIXATION ONE TOUCH BREVETÉES

Le système de fixation breveté One Touch a été développé pour permettre un ancrage simple, rapide et sans effort au fauteuil roulant.

Ce système a été conçu et pensé pour les personnes avec une préhension réduite ou une force limitée des muscles abdominaux.

Le système s'adapte à des tubes de cadre de tout type, sans aucune pièce restant sur le cadre du fauteuil.

Grâce aux béquilles équipées de roulettes, à la conception des pinces et à la marche-arrière, vous (dé)connectez votre StreetJet sans effort et sans avoir à soulever l'assistance électrique.  
1-2-3 PARTEZ!



Aucune pièce permanente sur votre fauteuil roulant.



Voyez dans la vidéo comment connecter ou déconnecter votre StreetJet sans effort.



**1** Ouvrez les pinces, avancez votre fauteuil pour placer le cadre dans les pinces et refermez les pinces d'une simple pression sur les leviers.

**2** Actionnez les freins du fauteuil et maintenez enfoncé le loquet de déverrouillage sur le guidon. Relevez alors le guidon en le poussant vers l'avant OU servez vous de la marche-arrière pour mettre en place la Streetjet sans effort.

**3** Tirez le levier de serrage rouge sur la StreetJet vers le haut et vous êtes prêt à partir.

# GO!



# CHOISIR VOTRE TAILLE

## ROUE MOTRICE

- Empattement plus court
- Rayon de braquage plus petit
- Solution parfaite en ville ou sur les routes de campagne
- Compact et facile à emporter



## ROUE MOTRICE

- Très grand confort de conduite
- Solution parfaite pour les terrains accidentés et vos aventures en pleine air



# CONÇUE POUR SORTIR DES SENTIERS BATTUS

Améliorez votre mobilité... Que ce soit pour aller au travail, explorer la ville ou partir à l'aventure, l'assistance électrique StreetJet puissante améliorera le confort de votre mobilité et vous permettra de vous sentir libre d'explorer de nouveaux horizons et d'augmenter votre autonomie.

L'éclairage LED assure une bonne visibilité par temps de brouillard et la nuit, pour bien voir ce qui se passe autour de vous et pour que les autres usagers de la route vous voient aussi.

# TOUT SOUS CONTRÔLE

- 1 Le guidon réglable en angle permet de créer une posture de conduite agréable.
- 2 Contrôlez votre vitesse avec précision grâce à l'accélérateur ergonomique.
- 3 La commande du frein électrique est montée côté opposé de l'accélérateur.
- 4 Avec le loquet de déverrouillage vous (dé)connectez votre StreetJet aisément et en toute sécurité - vos mains restent sur le guidon.
- 5 Commande du frein mécanique : arrêter votre fauteuil roulant sur une pente en toute sécurité grâce au frein de stationnement.
- 6 Maintenir la vitesse choisie sans avoir à actionner l'accélérateur grâce au régulateur de vitesse (Cruise Control).
- 7 Changer le sens de déplacement : passer de la marche avant à la marche arrière et manœuvrer aisément.
- 8 Écran d'affichage LCD très lisible : compteur de vitesse, distance de trajet, nombre total de kilomètres, niveau de charge de la batterie et indication de la consommation.
- 9 Commande Quad - conçue pour les personnes ayant une fonction très limitée des mains. Le levier de gauche sert de frein et le levier de droite d'accélérateur. Ces leviers sont actionnés avec le poignet.



Paramétrez votre accélération et votre vitesse de pointe en fonction de vos préférences et style de conduite.



# PLUS DE DISTANCE POUR PLUS

La batterie Lithium-ion d'une capacité de 14Ah (EN STANDARD) permet de faire des excursions jusqu'à 50 km (ISO 7176-4) sans avoir à vous soucier de l'état de charge de la batterie. Avec le port de charge USB intégré, vous rechargez votre smartphone tout en naviguant ou profitez d'une ballade en musique. Plaisir de conduite assuré !





# UNE FORCE DE FREINAGE SUR LAQUELLE VOUS POUVEZ

Le système de freinage double (standard) ou triple (en option) assure votre confort et une sécurité élevée. Le système à deux freins indépendants offre un frein électrique proportionnel et un frein à disque mécanique. Le système optionnel à trois freins comprend un électrofrein proportionnel indépendant et un double frein à disque mécanique.

Le puissant frein à disque mécanique fonctionne de manière très précise. Il réagit rapidement et assure un freinage optimal sur différentes surfaces et sous différentes conditions météorologiques. Vous gardez le contrôle !



## COLORIS DU CADRE (REVÊTEMENT EN POUUDRE)\*

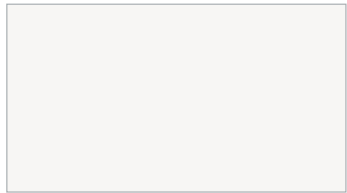

White gloss 100

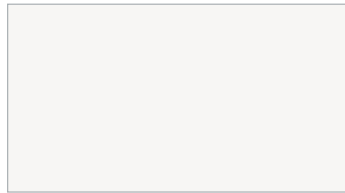

White matt 101

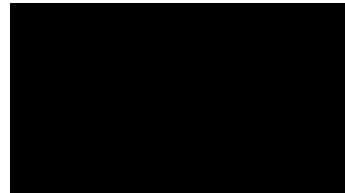

Black gloss 103

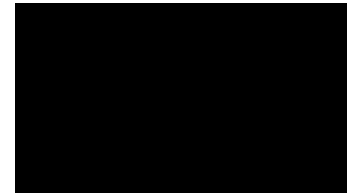

Black matt 105



Green gloss 107



Red gloss 108



Yellow gloss 120



Grey matt 131



Grey gloss 132

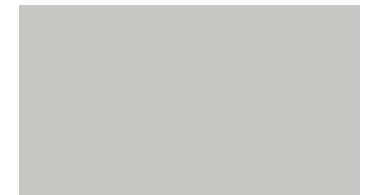

Light grey matt 133



Cream gloss 135

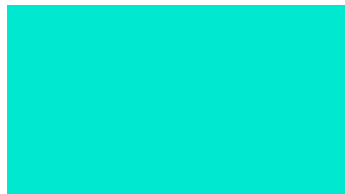

Duckegg blue gloss 141



Forest green gloss 143



Navy blue matt 152



Purple gloss 157



Dark blue gloss 151



Royal blue gloss 154



Blue gloss 174



Orange gloss 180

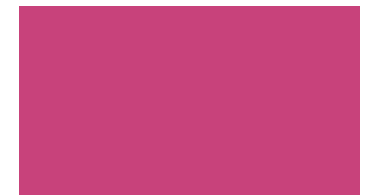

Pink gloss 188

## Kit de pièces colorées anodisées\*

Les kits couleur comprennent des béquilles, une unité centrale et des pinces

One Touch. Disponible en 5 couleurs :



Noir anodisé



Rouge anodisé



Bleu anodisé



Violet anodisé



Or anodisé

## Des câbles de couleur\*

Les câbles Bowden pour le freinage et le déverrouillage du dispositif sont disponibles en 3 couleurs :



Noir



Bleu



Rouge

Choisissez parmi de nombreux accessoires pour créer votre StreetJet de rêve.

Chaque accessoire a été conçu spécifiquement pour la StreetJet pour une parfaite compatibilité.

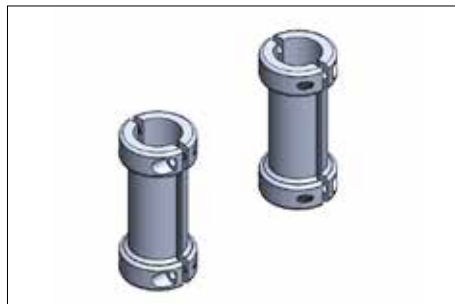

### Protection pour le cadre de votre fauteuil

Cette protection protège le cadre avant de votre fauteuil roulant. Plusieurs modèles disponibles, pour tubes ronds ou ovales.



### Béquilles

Vous n'avez pas besoin de soutenir la StreetJet, parce qu'elle tient debout grâce aux béquilles à roulettes, livrées en standard.



### Éclairage LED

Voir la route et être vu avec cette lumière LED, présente en standard sur la StreetJet.



### Garde-boue en carbone

Un garde-boue léger avec du style.



### Porte-bagages

Emportez vos bagages confortablement avec ce porte-bagages de construction robuste pouvant supporter des charges jusqu'à 8 kg.

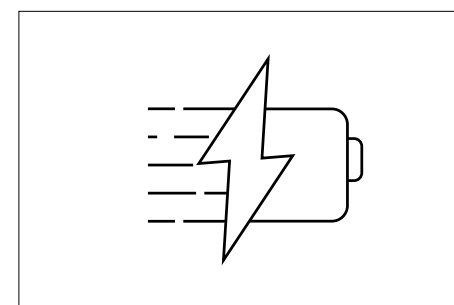

### 4A Un chargeur rapide

Chargez votre StreetJet 2x plus rapidement avec le chargeur rapide.



# Empulse StreetJet

## DONNÉES TECHNIQUES

Autonomie jusqu'à	50 km (ISO 7176-4)
Pente maximale	11% (6°)
Largeur cadre avant du fauteuil	220 - 425 mm
Vitesse maximale	20 km/h
Poids maximal de l'utilisateur	120 kg
Poids de la batterie	2,6 kg
Type de batterie	Lithium-ion, 36 V, 14 Ah
Poids total sans batterie (à partir de)	12,9 kg
Poids total avec batterie (à partir de)	15,5 kg
Taille de la roue motrice	12" ou 16" (pneus avec chambre à air)
Chargeur	36V, 2A (chargeur rapide 4A en option)
Type de freins	Système à double freinage indépendant : un frein à disque mécanique (servant également de frein de stationnement) et un frein électrique à commande séparée.  En option système à triple freinage : deux freins
Certifiée conformément EN12184	Oui

Pour de plus amples informations relatives aux spécifications, options et accessoires, veuillez consulter le formulaire de commande. Toutes les informations sont sous réserve de fautes de frappe et de modifications techniques et peuvent être modifiées sans préavis.

