



 Elektrisk kørestol

000690785.DK

Quickie Q300 R

Brugervejledning



SUNRISE MEDICAL er godkendt i henhold til ISO 13485, som bekræfter kvaliteten af vores produkter på alle stadier fra udvikling til produktion. Dette produkt opfylder de standarder, der er angivet i EU- og UKCA-bestemmelser. Det viste ekstraudstyr eller tilbehør kan købes mod tillægspris.



Hvis du har spørgsmål vedrørende brugen af din kørestol, vedligeholdelse eller sikkerhed, bedes du kontakte din lokale autoriserede Sunrise Medical-forhandler. Såfremt du ikke har adgang til forhandleren i dit lokalområde, eller hvis du har nogle andre spørgsmål, bedes du ringe eller skrive til:

Sunrise Medical Aps
Mårkærvej 5-9
2630 Taastrup
Denmark
+45 70 22 43 49
info@sunrisemedical.dk
Sunrisemedical.dk

Sunrise Medical ApS underskrift og stempel

Contents

1.0 Brugerinformation	4
1.1 Denne brugervejledning	4
1.2 For yderligere information	4
1.3 Symboler anvendt i denne vejledning	5
2.0 Sikkerhed:.....	6
2.1 Symboler og mærkater anvendt på produktet	6
2.2 Sikkerhed: Temperatur	6
2.3 Sikkerhed: Bevægelige dele (Fig. 2.10)	7
2.4 Sikkerhed: Elektromagnetisk stråling	7
2.5 Sikkerhed: Kvælningsfare	8
2.6 Sikkerhed: Brug af kørestolslift (på køretøjer)	8
2.7 Sikkerhed: Borde	8
2.8 Sikkerhed: Løft af kørestolen	8
2.9 Brugsanvisning til anvendelse med monteret stopkontakt til fjernbetjeningsnøgle	9
3.0 Tilsigtet anvendelse af kørestolen	10
3.1 Anvendelsesområde: Brugeren	10
3.2 Anvendelsesområde: Brugerforhold	11
4.0 Opsætning af kørestolen	12
4.1 Siddesystem	12
4.2 Sædehøjde	12
4.3 Tyngdepunkt	12
4.4 Betjeningsenhedens højde og dybde	12
4.5 Betjeningsenhedens system program	12
4.6 Hoftesele/siddepositioneringssele	13
5.0 Brug af kørestolen.....	14
5.1 Inspektion af kørestolen før brug.....	14
5.2 Sådan foretages en forflytning.....	15
5.3 Kørsel af kørestolen.....	15
5.4 Sving	16
5.5 Bremses og nødstop.....	16
5.6 Kørsel på en skråning	17
5.7 Forhindringer og kantsten:	18
5.8 At skubbe kørestolen.....	19
5.9 (Elektriske) Siddeindstillinger	20
5.10 Nedfældeligt ryglæn.....	21
5.11 Forskellige ryglænskonfigurationer.....	22
6.0 Batterier, opladning og kapacitet	23
6.1 Batterier.....	23
6.2 Opladning af batterier:	24
6.3 Kørselsdistance:.....	25
6.4 Batterigarantier:	26
6.5 Udskiftning af batterier	26
6.6 Afmontering af batterier før flytransport	26
7.0 Transport	27
7.1 Transport af kørestolen i en bil	27
7.2 Sådan anvender du Dahl-dockingsystemet	29
7.3 Kørestolen som et passagersæde	32
7.4 Særlige transportkrav.....	33
7.5 Hejsning af kørestolen:	34
7.6 Generelle transportadvarsler	34
8.0 Vedligeholdelse og rengøring	35
8.1 Vedligeholdelse	35
8.2 Vedligeholdelse af dæk og dæktryk	36
8.2.1 Dæktryk	36
8.2.2 Dækslid	36
8.2.3 Reparation af drivhjulenes dæk	37
8.2.4 Aftagning af svinghjul (8") (Fig. 8.11)	38
8.3 Vedligeholdelse af hjul og dæk	39
8.4 Vedligeholdelse af belysning:.....	40
8.5 Rengøring og desinfektion	40
8.6 Opbevaring i længere tid:	40
9.0 Bortskaffelse.....	41
10.0 Fejlsøgning.....	42
11.0 Tekniske specifikationer: Gældende normer/ standarder.....	42
12.0 Garanti	46
13.0 Typeskilt	47

1.0 Brugerinformation

Tak fordi du har valgt en Sunrise Medical-kørestol. Sunrise Medicals kvalitetsprodukter er designet til at forbedre din uafhængighed og gøre din hverdag nemmere.

Som en del af vores løbende produktforbedringer forbeholder Sunrise Medical sig retten til at ændre specifikationer og design uden forudgående varsel.

Alle ændringer i den tilvejebragte information til eksisterende brugere skal imidlertid kommunikeres tydeligt ud til dem, hvis de er væsentlige for sikkerheden.

Ydermere er det ikke alle funktioner og muligheder, som tilbydes, der er kompatible med alle kørestolens konfigurationer.

Alle dimensioner er omtrentlige og kan udsættes for ændringer.



Den forventede levetid for dette produkt er 5 år. Der må IKKE anvendes eller monteres nogen form for tredjepartskomponenter på kørestolen, medmindre sådanne er officielt godkendt af Sunrise Medical.

1.1 Denne brugervejledning

Denne brugervejledning vil hjælpe dig med at anvende og vedligeholde din kørestol på sikker vis. Hele brugervejledningen til denne kørestol består af fire hæfter:

- Den generelle brugervejledning til kørestolen (dette hæfte)
- brugervejledningen til siddesystemet
- brugervejledningen til betjeningsenheden
- brugervejledningen til batteriopladeren

Når det er nødvendigt, henviser denne generelle brugermanual til andre manualer som vist i tabellen nedenfor:

 Siddesystem:	Henviser til brugermanualen for siddesystemet.
 Betjeningsenhed:	Henviser til brugermanualen for betjeningsenheden.
 Batterioplader:	Henviser til brugermanualen for batteriopladeren.

Du må ikke bruge kørestolen, før du har læst og forstået hele denne manual og alle relevante hæfter!

Hvis en af brugermanualerne ikke er vedlagt din kørestol, bedes du straks kontakte din forhandler.

1.2 For yderligere information

Hvis du har spørgsmål vedrørende brugen af din kørestol, vedligeholdelse eller sikkerhed, bedes du kontakte din lokale Sunrise Medical-forhandler. Såfremt den lokale forhandler ikke kan hjælpe, eller hvis du har yderligere spørgsmål, er du velkommen til at skrive eller ringe til Sunrise Medical ApS.

For information om produktsikkerhedsbemærkninger eller produkttilbagekaldelser, fortsæt til www.Sunrisemedical.dk

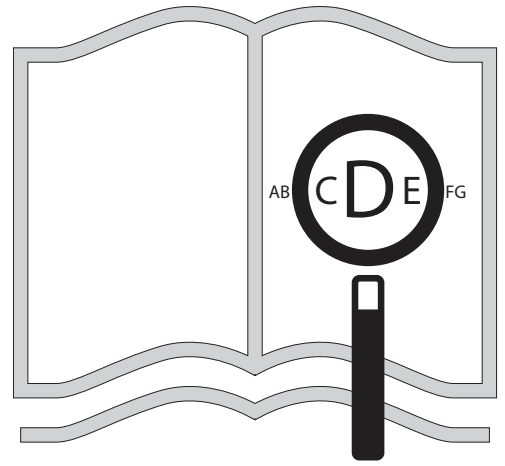

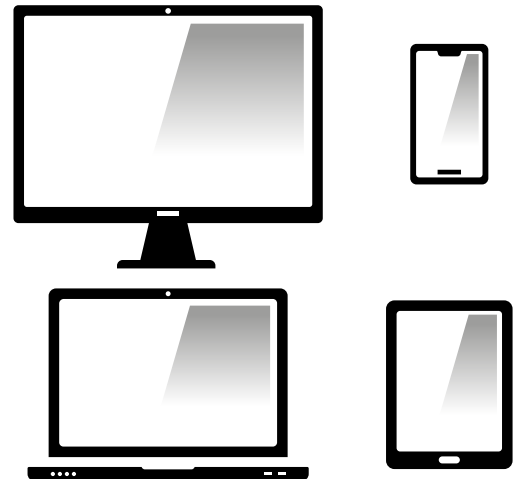

Hvis du har nedsat syn, kan dette dokument ses i PDF-format på www.sunrisemedical.dk



eller alternativt kan det stilles til rådighed med stor tekst.



1.3 Symboler anvendt i denne vejledning

 RISIKO!	Mulig risiko for skade, alvorlig skade eller død
 ADVARSEL!	Mulig risiko for skade
 VIGTIGT!	Mulig beskadigelse af udstyr

CE Som producent erklærer SUNRISE MEDICAL hermed, at dette produkt overholder bestemmelserne i Forordning om medicinsk udstyr (2017/745).

BEMÆRK:

Generelle brugerråd.

Hvis disse anvisninger ikke følges, kan det resultere i personskade, beskadigelse af produktet eller skade på miljøet.

Bemærkning til brugeren og/eller patienten: Alvorlige hændelser, der opstår i forbindelse med enheden, skal indberettes til producenten og den kompetente myndighed i det medlemsland, hvor brugeren og/eller patienten bor.

B4Me særlige tilpasninger

Sunrise Medical anbefaler på det kraftigste, at brugeren læser og forstår alle oplysninger, der leveres sammen med B4Me produktet, før produktet anvendes første gang. Dette skal gøres for at sikre, at B4Me produktet fungerer efter producentens hensigt.

Sunrise Medical anbefaler ligeledes, at oplysningerne om produktet ikke bortskaffes, når de er blevet læst, men opbevares til fremtidig brug.

Kombinationer med medicinsk udstyr

Dette medicinske udstyr kan muligvis kombineres med andet medicinsk udstyr eller et andet produkt. Information om hvilke kombinationer, der er mulige, kan findes på www.Sunrisemedical.dk. Alle de angivne kombinationer er blevet valideret, så de opfylder kravene til generel sikkerhed og ydeevne, Bilag I, punkt 14.1 i Forordning om medicinsk udstyr 2017/745.

Vejledning om kombination, såsom montering, kan findes på www.Sunrisemedical.dk.

2.0 Sikkerhed:

Følg altid anvisningerne ved siden af disse advarselssymboler nøje! Hvis disse anvisninger ikke følges nøje, kan det resultere i personskade, beskadigelse af kørestolen eller skade på miljøet. Når det er muligt, er der medtaget sikkerhedsinformation i det relevante kapitel.

2.1 Symboler og mærkater anvendt på produktet

Skilte, symboler og anvisninger, der er klæbet på kørestolen, udgør en del af sikkerhedsoplysningerne. De må aldrig tildækkes eller fjernes. De skal være til stede og letlæselige i hele kørestolens levetid.

Udskift eller reparer straks alle ulæselige eller beskadigede skilte, symboler og anvisninger. Kontakt din forhandler for at få assistance.

Fig. 2.1. Advarsel - Må ikke berøres - VARMT

Fig. 2.2. Fikseringspunkt ved kørsel i taxi

Fig. 2.3. Risiko for, at fingrene kommer i klemme

Fig. 2.4. Advarsel – Sørg for, at quick-release-skruen til sædets samleflademodul er spændt forsvarligt fast, inden kørestolen tages i brug, især ved kørsel på skrånninger

Fig. 2.5. Advarsel – Kørestolen må ikke køre på skrånninger, mens den har tilbagelænet ryglæn og/eller sædet i ståtilstand

Fig. 2.6. Advarsel – Den maksimale brugervægt for denne kørestol: 136 kg

Fig. 2.7. Frihjulsmechanisme: udadgående håndtag ned = frihjul

Fig. 2.8. Serienummer og informationsmærkat (kun et eksempel).

Fig. 2.9. Placering af serienummermærkat, (på næste side – Fig. 2.9 baghjul).

2.2 Sikkerhed: Temperatur

ADVARSEL!

- Undgå altid fysisk kontakt med kørestolens motorer. Motorerne er hele tiden i bevægelse under anvendelse og kan opnå høje temperaturer. Efter anvendelse vil motorerne køle langsomt ned. Fysisk kontakt kan forårsage forbrændinger. Lad motorerne køle ned i mindst 30 min. efter anvendelse.
- Hvis du ikke anvender kørestolen, skal du sikre dig, at den ikke står, hvor den er udsat for direkte sollys i en længere periode. Visse dele af kørestolen, såsom sæde, ryg- og armlæn, kan blive varme, hvis de har været udsat for fuldt sollys for længe. Dette kan forårsage forbrændinger eller allergiske reaktioner på huden.



Fig. 2.1



Fig. 2.2

Fig. 2.3

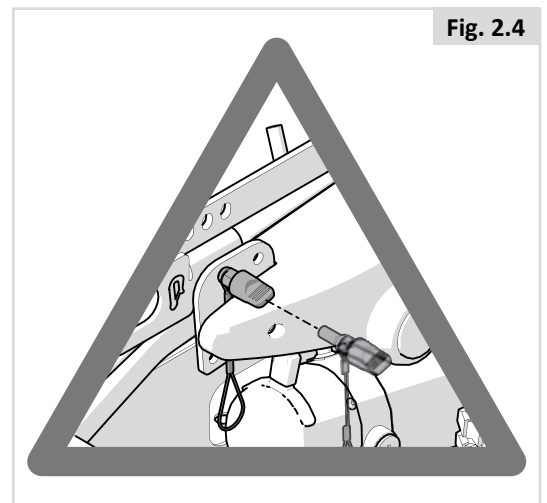

Fig. 2.4

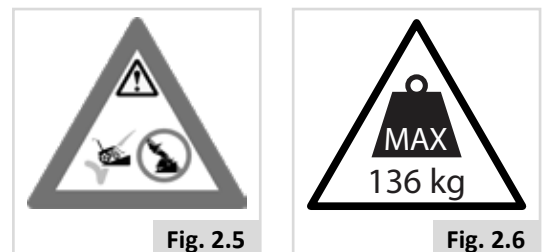

Fig. 2.5

Fig. 2.6

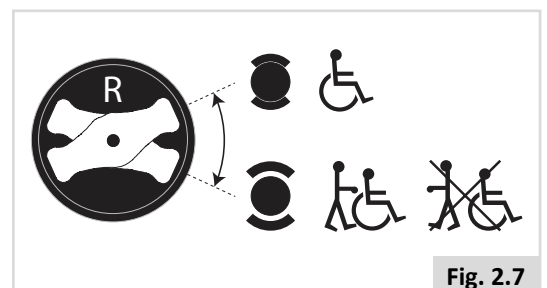

Fig. 2.7

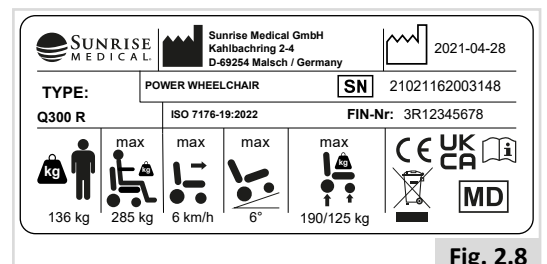

Fig. 2.8

2.3 Sikkerhed: Bevægelige dele (Fig. 2.10)

RISIKO!

En kørestol har bevægelige og roterende dele. Kontakt med bevægelige dele kan resultere i alvorlig personskade eller beskadigelse af kørestolen. Kontakt med kørestolens bevægelige dele bør undgås.

- Hjul (drejhjul og svinghjul)
- Elektrisk justering af tilt
- Elektrisk sædeløft (tilbehør)
- Elektrisk justering af rygvinkel
- Betjeningsenhedens svingbeslag

2.4 Sikkerhed: Elektromagnetisk stråling

VIGTIGT!

Standardversionen af din elektriske kørestol er blevet testet mht. de gældende regler om elektromagnetisk stråling (EMC-krav). På trods af disse tests:

Kan det ikke udelukkes, at elektromagnetisk stråling kan have en indvirkning på din kørestol. For eksempel:

- mobiltelefoni
- stort, medicinsk udstyr
- andre elektromagnetiske strålingskilder
- Det kan ikke udelukkes, at kørestolen kan forstyrre elektromagnetiske felter. For eksempel:
- Butiksdøre
- Tyverialarmer i butikker
- Elektriske garagedørsåbnere

I det usandsynlige tilfælde, at sådanne problemer skulle opstå, beder vi dig straks underrette din forhandler herom.

RISIKO!

- Anvendes tovejsradioer, walkie-talkies, kortbølgeradio, amatørradio, offentlig mobilradio eller andet kraftigt sendeudstyr, bør kørestolen standses og slukkes helt.
- Trådløse telefoner og mobiltelefoner inkl. modeller til håndfri betjening kan normalt anvendes uden problemer, men hvis man bemærker uregelmæssigheder i kørestolens funktion, skal der slukkes for kørestolssystemet med det samme.

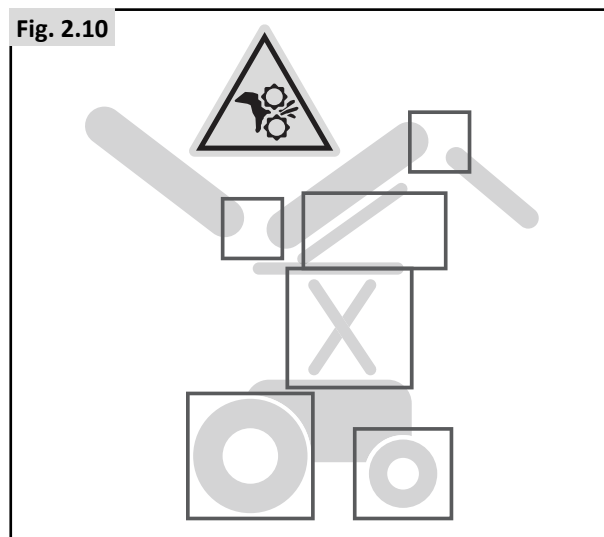
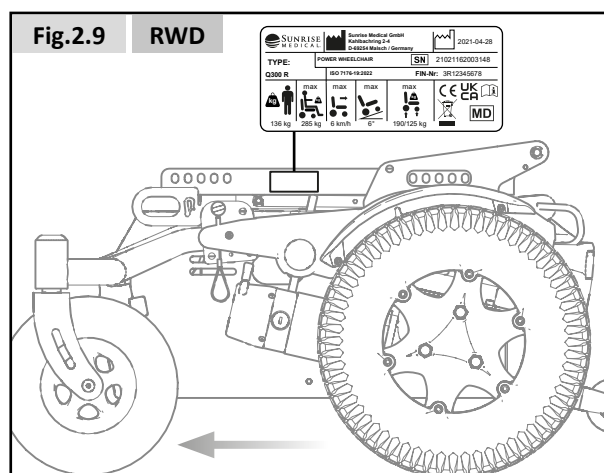

2.5 Sikkerhed: Kvælningsfare



RISIKO!

Dette mobilitetshjælpemiddel bruger små dele, som under visse omstændigheder kan udgøre en kvælningsrisiko for små børn.

2.6 Sikkerhed: Brug af kørestolslift (på køretøjer)

Kørestolslifte findes bl.a. på biler og busser og i bygninger, så du lettere kan komme fra én kørsels- eller gulvhøjde til en anden.



RISIKO!

- Sørg for, at såvel brugeren som alle ledsagere har fuldt kendskab til liftproducentens vejledning i, hvordan kørestolsliften anvendes.
- Liftproducentens anbefalinger for sikker driftsbelastning og vejledning angående vægtfordeling skal overholdes til enhver tid.
- Sørg altid for at slukke for al strømforsyning til kørestolen, mens du befinder dig på liften. I modsat fald risikerer du, at du skubber til joysticket ved et uheld, så kørestolen kører ud over kanten af platformen. Bemærk, at et eventuelt rullestop sidst på platformen ikke altid er nok til at afværge denne risiko.
- Sørg altid for, at brugeren er sikkert placeret i kørestolen og ikke risikerer at falde ud, mens kørestolen befinder sig på liften.
- Sørg altid for, at kørestolen er indstillet til køreposition, når kørestolsliften anvendes (dvs. at hjulene er låst, så frihjulsfunktionen ikke er slået til).

2.7 Sikkerhed: Borde

Sikkerhed: Kørestolsbord med sidedrejning:



RISIKO!

- Bordpladen kan maksimalt tåle en samlet vægt på 2,5 kg.
- Pas på ikke at overbelaste bordpladen, da dette medfører risiko for, at bordpladen revner, eller at kørestolen bliver ustabil.
- Undgå at placere tændte cigaretter eller andre varmekilder på bordpladen, da den derved kan komme ud af facon eller få grimme mærker.
- Sørg for, at hænder, fødder, tøj osv. er væk fra bordet, når det indstilles til brug.

2.8 Sikkerhed: Løft af kørestolen



ADVARSEL!

- Løft ikke dette siddesystem i de aftagelige dele, da dette kan resultere i beskadigelse af siddesystemet eller skade brugeren.

2.9 Brugsanvisning til anvendelse med monteret stopkontakt til fjernbetjeningsnøgle.

ADVARSEL!

Denne brugsanvisning skal læses af alle ansvarlige voksne, der kommer i kontakt med denne elektriske kørestol. Den skal også læses sammen med de brugeroplysninger, der leveres sammen med fjernbetjeningsnøglen, og advarslerne i de relevante afsnit i brugsanvisningen.

ADVARSEL!

Da fjernbetjeningsnøglen kan standse den elektriske kørestol uden at advare brugeren i forvejen, må den kun bruges af en ansvarlig voksen.

Fjernbetjeningsnøglen må ikke efterlades uden opsyn og skal opbevares utilgængeligt for ikke-autoriserede personer eller børn.

ADVARSEL!

Før anvendelse og hver gang kørestolen anvendes, skal ledsageren/omsorgspersonen fastslå, at fjernstopfunktionen fungerer tilfredsstillende, før den anvendes.

Brugeradvarsler og anvendelsesbegrænsninger:

BEMÆRK/VIGTIGT!

Kontrollen af den elektriske kørestol forbliver hos brugeren, men når der trykkes på knappen på fjernbetjeningen, aktiveres den elektriske kørestols stopfunktion. Dette vil få den elektriske kørestol til at foretage et kontrolleret stop, hvis den bevæger sig, og vil forhindre brugeren i at køre kørestolen i nogen som helst retning. Stopfunktionen deaktiveres, når der trykkes på fjernbetjeningsknappen igen.

BEMÆRK/VIGTIGT!

Sørg for, at den elektriske kørestol ikke stopper i farlige omgivelser eller i en farlig brugsposition. (F.eks. hvis kørestolen er ved at køre over vejen)

ADVARSEL!

Selv om stopfunktionen vil bringe en elektrisk kørestol til et kontrolleret stop anbefaler Sunrise Medical Ltd anbefaler kraftigt, at der monteres en hoftesele eller anden type sikkerhedssele på kørestolen, og at brugeren altid anvender den, når vedkommende sidder i kørestolen.

BEMÆRK/VIGTIGT!

Stoppet af kørestolen foregår på en kontrolleret måde. Dette vil sige, at kørestolen ikke standser brat op, men gradvist, og det er derfor ikke et nødstop (øjeblikkeligt stop).

BEMÆRK/VIGTIGT!

Fjernstopfunktionen for kørestolen er helt afhængig af integriteten af radiokommunikationsforbindelsen mellem senderen (fjernbetjeningsnøglen) og modtageren (kørestolen). Hvis kommunikationsforbindelserne afbrydes eller ikke virker, er det muligvis ikke muligt at stoppe kørestolen med fjernstopfunktionen. Årsager til afbrydelse af kommunikationen kan være, men er ikke begrænset til -

- Senderens eller modtagerens batteristrøm er ikke tilstrækkelig til at opretholde kommunikationen.
- Omgivelserne blokerer det transmitterede signal, f.eks. skal kørestolen være inden for direkte synsvidde; omgivelserne kan også absorbere det transmitterede signal, f.eks. af store metalgenstande i nærheden.
- Afstanden mellem senderen og kørestolen overstiger rækkevidden for sender/modtager.
- Andre forstyrrende radiosendere, f.eks. fjernbetjening til garagedøre, mobiltelefoner, radiotårne, nødtjenester, strømkabler.
- Miljøpåvirkninger; tordenvejr, indtrængen af regnvand i sender/modtager.

3.0 Tilsigtet anvendelse af kørestolen

Generel beskrivelse

Kørestole i Q300-serien er elektriske modulkørestole. En unik funktion er suspensionssystemet, der gør, at kørestolen kører lige så perfekt indendørs som udendørs.

Grundet det modulære design, enkeltheden og det store udvalg af justeringsmuligheder er en kørestol i Quickie Q300-serien det perfekte valg for nem service, renovering og behov for genbrug.

Da vi er optaget af at imødekomme individuelle præferencer, behov og forhold, fås Q300-serien i følgende konfigurationer:

- Baghjulsstyret (RWD): Q300 R

Med henblik på optimal siddestøtte og individuelle justeringer fås Q300-serien i kombination med

- Sedefoam-siddesystemet (se sædemanualen) 

3.1 Anvendelsesområde: Brugeren

Elektriske kørestole er udelukkende konstrueret til at anvendes af gangbesværede eller bevægelseshæmmede personer og er beregnet til deres personlige brug såvel inden- som udendørs.

Brugeren af en elektrisk kørestol skal have kognitive, fysiske og visuelle evner. Brugeren skal kunne bedømme og korrigere konsekvenser ved handlinger i forbindelse med betjening af kørestolen.

Kørestolen kan ikke transportere mere end én person ad gangen.

Den maksimale brugervægt (som omfatter brugeren og vægten af evt. tilbehør monteret på kørestolen) er angivet på den serienummermærkat, som findes på kørestolens understel (Fig. 2.9).

For restriktioner om brugervægt, se siddevejledningen .

Brugeren skal være bekendt med indholdet af denne brugervejledning, før vedkommende kan køre med kørestolen. Endvidere skal brugeren af kørestolen have grundige anvisninger af en kvalificeret specialist, før vedkommende kører i trafik. De første gange, brugeren kører i kørestolen, bør det ske under opsyn af en træner/rådgiver.

Indikationer

De mange forskellige monteringsmuligheder samt kørestolens modulbaserede konstruktion betyder, at denne kørestol er egnet til brugere, som er gangbesværede eller bevægelseshæmmede på grund af:

- Lammelse
- Tab af lemmer (benamputering)
- Deformiteter/misdannelser i benene
- Ledkontraktion/ledskader
- Sygdomme som f.eks. hjerte- eller kredsløbsproblemer, manglende balanceevne eller kakeksi. Desuden er kørestolen egnet til ældre personer, som stadig har kræfter i overkroppen.

Kontraindikationer

Kørestolen må ikke anvendes i tilfælde af:

- Perceptionsforstyrrelse
- Ubalance
- Nedsat siddefunktion

Fig. 3.1



BEMÆRK:

Bemærk venligst, at kørsel med kørestol kræver tilstrækkelige kognitive, fysiske og synsevner. Brugeren skal være i stand til at vurdere følger af handlinger under betjening af kørestolen og, om nødvendigt, korrigere dem. Disse egenskaber og sikker brug af de ekstra monterede komponenter kan ikke vurderes af Sunrise Medical som producent. Vi kan ikke påtage os noget ansvar for eventuelle skader som følge heraf.

Se betjeningsvejledningen til kørestolen og de ekstra monterede komponenter. Instruér brugeren i sikker brug af kørestolen og de ekstra monterede komponenter. Informér brugere om specifikke advarsler, der skal læses, forstås og overholdes.

Grundlæggende komponenter (Fig. 3.1)

- | | |
|-----------------|-----------------------|
| 1. Nakkestøtte | 7. Forreste svinghjul |
| 2. Joystick | 8. Drivhjul |
| 3. Armlæns pude | 9. Motorer |
| 4. Sidepude | 10. Batteriboks |
| 5. Siddepude | 11. Ryglæns polstring |
| 6. Benstøtte | |

⚠ ADVARSEL!

- Hvis du er påvirket af medicin, der kan have en indvirkning på din køreevne, har du ikke lov til at køre en kørestol.
- Et godt syn er påkrævet for at kunne betjene kørestolen sikkert i den pågældende brugersituation.
- Der kan kun sidde én person i kørestolen ad gangen.
- Børn må ikke køre i kørestolen uden opsyn.

⚠ VIGTIGT!

- Brugeren af kørestolen er altid selv ansvarlig for at overholde de gældende, lokale sikkerhedsbestemmelser og retningslinjer.

Ledsagere

Med en enhed til ledsagerbetjening monteret kan kørestolen betjenes af en ledsager på brugerens vegne.

Med en betjeningsenhed til både bruger- og ledsagerbetjening monteret, kan kørestolen enten betjenes af brugeren alene eller indstilles til at betjenes af en ledsager på brugerens vegne.

- Sørg for, at du retter dig efter alle advarsler og følger alle anvisninger i hvert afsnit af denne manual. Advarsler, der gælder brugeren, gælder også dig.
- Stå eller sid ikke på nogen dele af dette siddesystem.
- Du skal arbejde sammen med brugeren, brugerens læge, sygeplejerske eller anden behandler om at udvikle sikre metoder, der egner sig bedst til dine og brugerens evner.
- Kontroller, at skubbehåndtagsgrebene ikke kan dreje eller glide af.
- Sørg for, at du altid har let og bekvem adgang til ledsagerbetjeningsenheden, mens kørestolen kører, samt at betjeningsenheden sidder forsvarligt fast på kørestolen.
- Indstil ledsagerbetjeningsenheden til en hastighed, du selv har nemt ved at følge.
- Der skal altid slukkes for betjeningsenheden, når du efterlader brugeren i kørestolen.

3.2 Anvendelsesområde: Brugerforhold

Denne kørestol er beregnet til både indendørs og udendørs brug (EN12184 (2014) klasse B). Når du kører kørestolen udendørs, må du kun køre på asfalterede veje, fortove, gangstier og cykelstier. Hastigheden skal tilpasses omgivelserne.

⚠ ADVARSEL!

- Kør forsigtigt på glatte veje forårsaget af regn, is eller sne!
- Tænd for lyset ved begrænset udsyn.
- Når du kører ved højere hastigheder, skal du være særligt opmærksom. Vælg en lavere maksimal hastighed indendørs, på fortove og i fodgængerområder.
- Kør ikke ud over høje forhindringer.
- Fastgør ikke vægt til kørestolen uden forudgående tilladelse fra en kvalificeret specialist. Dette kan påvirke produktets stabilitet negativt.

⚠ VIGTIGT!

- Kørestolen må ikke komme i kontakt med havvand: havvand er kaustisk og kan beskadige kørestolen.
- Kørestolen må ikke komme i kontakt med sand: sand kan påvirke kørestolens bevægelige dele, hvilket resulterer i omfattende slitage af disse dele.
- Kørestolen må ikke anvendes, hvis temperaturerne er under: -25°C eller over $+50^{\circ}\text{C}$.
- Du må ikke åbne døre ved hjælp af benstøtterne.
- Du må ikke skubbe og/eller trække genstande med kørestolen.
- Kør ikke igennem vandpytter.

(Se Fig. 3.2)

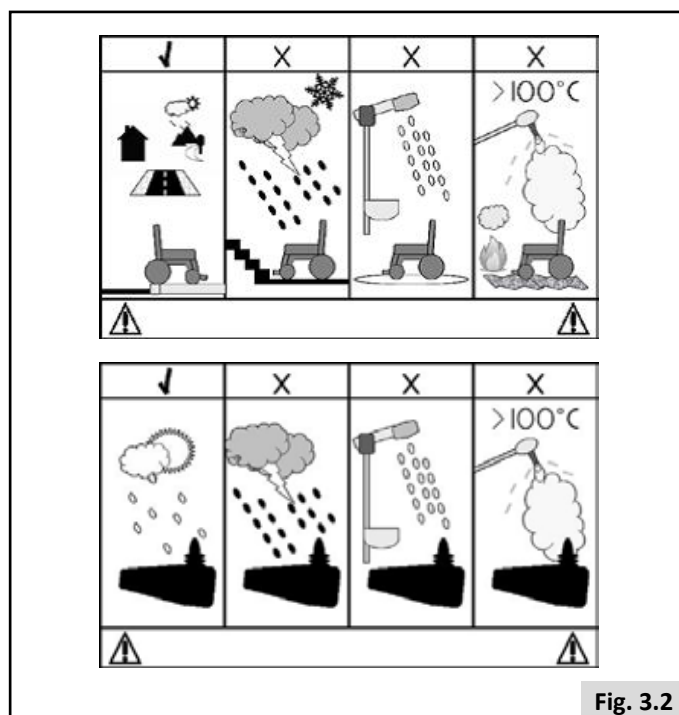



Fig. 3.2

4.0 Opsætning af kørestolen

Sunrise Medical-kørestole kan justeres i henhold til brugerens specifikke behov.

I vejledningen skelnes mellem kørestolsindstillinger og kørestolens siddejusteringsmuligheder. Indstillingerne udføres én gang, nemlig inden kørestolen anvendes første gang. De skal udføres af en kvalificeret specialist, medmindre andet udtrykkeligt er angivet. Siddejusteringerne kan udføres af brugeren. Disse justeringsmuligheder kræver ikke værktøj.

4.1 Siddesystem

De omfattende indstillinger af siddesystemet giver mulighed for optimal støtte af kroppen ( Siddesystem). Følgende indstillinger er mulige:

1. Sædedybde og sædebredde
2. Ryglænsvinkel
3. Armlæns højde/-bredde
4. Underbenslængde
5. Fodstøttens vinkel
6. Benstøttevinkel

4.2 Sædehøjde

Afhængig af brugerens specifikke omstændigheder kan sædehøjden indstilles. Hver mulig sædehøjde ligger indenfor den nominelle hældning som beskrevet i EN12184 (2014), Klasse B. Hvis sædehøjden sænkes, har det en positiv indvirkning på stabiliteten (dynamisk).

ADVARSEL!

Hvis sædehøjden øges, har det en negativ indvirkning på stabiliteten (dynamisk).

4.3 Tyngdepunkt

RISIKO!

Det er både fysisk krævende og sikkerhedsmæssigt vigtigt at justere tyngdepunktet på en elektrisk kørestol. Sunrise Medical anbefaler, at denne justering kun foretages af en servicerepræsentant/forhandler, der er godkendt af Sunrise Medical.

4.4 Betjeningsenhedens højde og dybde

( Siddesystem).

4.5 Betjeningsenhedens system program

Denne kørestol er udstyret med en betjeningsenhed, der kan programmeres ved at justere indstillingerne i enheden. Dette er en specialiseret opgave, der kræver en særlig baggrund, og som kun kan justeres med professionelt software. Slutbrugeren har ikke lov til at justere disse indstillinger.

RISIKO!

Hvis parametrene i betjeningsenheden indstilles forkert, kan det resultere i meget farlige situationer. Indstillingerne skal foretages af kvalificerede specialister.

4.6 Hoftesele/siddepositioneringssele

RISIKO/ADVARSEL!

- Dette produkt må kun bruges til at placere en enkelt person i en kørestol.
- Hofteseler egner sig ikke til transportformål. Anvend godkendte passagerfastspændingssystemer.
- Manglende overholdelse af disse advarsler kan resultere i alvorlige skader eller død.
- Sørg for, at plejeren eller ledsageren er trænet i korrekt betjening af selerne.
- Plejere eller ledsagere uden korrekt træning kan medføre forsinkelser, hvis der opstår en nødsituation.

Montering af en hoftesele/siddepositioneringssele

1. Fastgør (A) til sæderammen med en skrue på hver side. (Fig. 4.1)

Positionering af en person med hoftesele

- Hofteselen justeres efter behov, men for at opnå maksimal komfort og sikkerhed må der højst være plads til at føre en flad hånd ind mellem selen og kroppen, (Fig. 4.2).
- Håndens frihøjde skal være med hofteselen under den normale spænding, og der må ikke være store afstande eller løkker.
- Generelt bør hofteselen være monteret sådan, at remmene sidder i en vinkel på ca. 45° i forhold til sædet (Fig. 4.3), og når selen er justeret korrekt, bør det ikke være muligt for brugeren at glide ned i sædet.
- Selen lægges løst hen over sædet, så spændets åbningsdel vender mod højre, hvis brugeren er venstrehåndet, og mod venstre, hvis brugeren er højrehåndet. Før selens andre ender igennem åbningen mellem ryglænets rør og ryglænet.

RISIKO/ADVARSEL!

- Sørg altid for, at hofteselen er forsvarligt fastspændt og justeret korrekt inden brug.
- Hvis selen er for løs, kan det få brugeren til at glide ned, og dette kan forårsage alvorlige personskader.
- Hofteselen og fastspændingsanordningerne skal efterses grundigt med jævne mellemrum for tegn på slid eller skader. Udskift i givet fald de slidte eller beskadigede dele.
- Ved serviceeftersyn skal det kontrolleres, om spændet kan åbnes og lukkes korrekt, og stof samt plastbeslag skal efterses grundigt for tegn på slitage.
- Regelmæssige kontroller/aktiviteter:
- Som med alle positioneringskomponenter er der behov for korrigerende justeringer, efterhånden som brugeren ændrer sin siddeposition.
- Kontrollér selerne regelmæssigt for korrekt montering, for at sikre brugerens sikkerhed og bekvemmelighed.

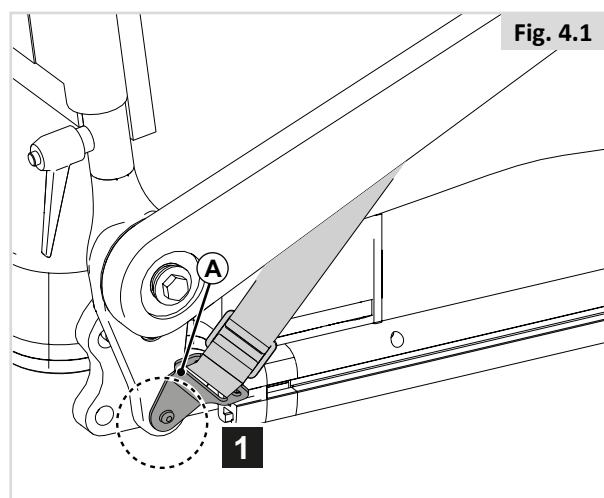

Fig. 4.1

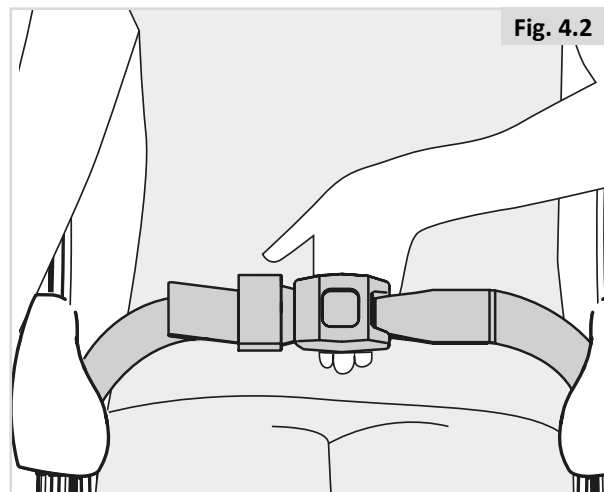

Fig. 4.2

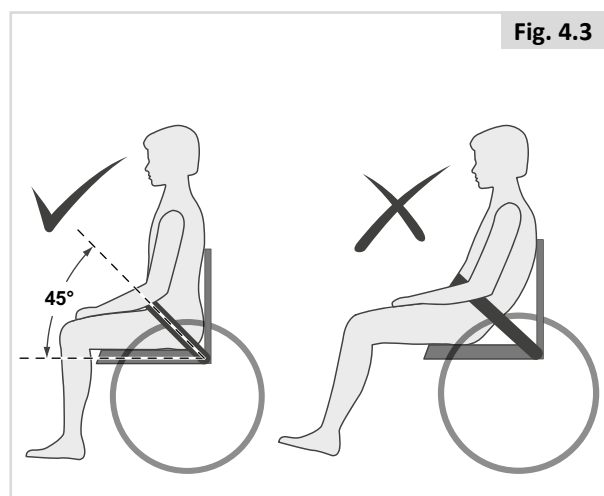

Fig. 4.3

5.0 Brug af kørestolen

RISIKO!

- Vær opmærksom på, at indstillingerne i betjeningsenheden muligvis skal justeres.
- Kontakt din forhandler straks vedrørende justering af betjeningsenhedens indstillinger, hvis du bemærker en ændring i at kunne gøre følgende:

1. Styre joysticket
2. Sidde rank
3. Undgå at køre ind i genstande.

5.1 Inspektion af kørestolen før brug

Udfør det følgende daglige eftersyn rutinemæssigt før kørsel:

VIGTIGT!

Tjek hjul og dæk

- Er der nok luft i dækkene? (Kapitel 8.2).

Tjek batterier

- Inden kørestolen anvendes første gang, bør batterierne oplades i 24 timer.
- Er der nok strøm på batterierne? De grønne lys på batteriindikatoren skal være tændt.  Betjeningsenhed

Tjek lygter og blinklys

- Sørg for, at lygter og blinklys fungerer korrekt, samt at lygteglassene er rene, inden du anvender kørestolen udendørs, når det er mørkt.  Betjeningsenhed

Tjek betjeningsenhed

- Sørg for, at der er slukket for kontrolsystemet, og se så efter, at joysticket ikke er bøjet eller beskadiget, og at det springer tilbage til midterpositionen, når du skubber til det og giver slip.

Tjek frihjulsstang

- Sørg for, at frihjulsstangen er blevet indstillet til 'kørsel'. (Kapitel 5.8).

Tjek sædet

- Sørg for, at alle puder er placeret, som de skal.
- Sørg for, at ryglænet er monteret og justeret korrekt.
- Se kørestolen efter for at sikre dig, at benstøtter, armlæn osv. er korrekt placeret og monteret på kørestolen, samt at alle fastgørelseselementer er forsvarligt spændt.
- Sørg for, at sædets interfaceknapper er strammet og sikret.

Tjek, at der ikke kan sætte sig tøj fast

- Når du betjener kørestolen, skal du sørge for, at dit tøj ikke hæmmer kørestolen (f.eks. at det er for langt). Før brug skal du altid kontrollere, at beklædningsgenstande ikke kan komme i kontakt med hjul og/eller andre bevægelige og/eller roterende dele, hvor de kan sætte sig fast.

Tjek vejrforhold

- Om vinteren har batterierne en reduceret kapacitet. I løbet af en periode med let frost er kapaciteten omtrent 75 % af det normale. Ved temperaturer under -5° C er kapaciteten omtrent 50 %. Dette vil begrænse din bevægelsesfrihed.

ADVARSEL

Bær ikke løse manchetter/ærmer, når du betjener joysticket, da joysticket kan blive fanget af dem.

ADVARSEL

Hvis fodpladen gnider mod gulvet under brug, skal du være opmærksom på, at det kan gøre forkanten skarp og dermed resultere i skade. Fodpladen håndteres derfor forsigtigt og udskift den, hvis den bliver skarp.

5.2 Sådan foretages en forflytning

Sunrise Medical anbefaler, at du kontakter din behandler for at få vejledning i, hvordan du øver dig i at stige forlæns og sidelæns ind og ud af kørestolen på en måde, der passer bedst til dine behov, så du undgår risiko for personskader.

Sådan gør du dig klar til en fremadrettet forflytning



RISIKO!

Det er farligt at foretage forflytninger på egen hånd. Det kræver god balance og smidighed. Vær opmærksom på, at der er et tidspunkt under forflytningen, hvor sædet ikke er under dig.

For at få yderligere instruktioner og advarsler om, hvordan du foretager en forflytning, se  Siddesystem.

5.3 Kørsel af kørestolen



ADVARSEL

- Brugeren af kørestolen er altid selv ansvarlig for at overholde de gældende, lokale sikkerhedsbestemmelser og retningslinjer.

Elektriske kørestole køres ved hjælp af en betjeningsenhed. Der er en separat brugervejledning til betjeningsenheden, og den er vedlagt kørestolen ( Betjeningsenhed).

1. Tænd for betjeningsenheden.
2. Indstil den maksimale hastighedsgrænse.
3. Bevæg joysticket i den retning, du ønsker at køre.
4. Hvis du bevæger joysticket endnu mere frem, får det kørestolen til at køre hurtigere.

Bakspejl



ADVARSEL

- Pas på ikke at ramme andre med spejlet. Det rager længere ud end resten af kørestolen og medfører derfor risiko for personskade, hvis du kører for tæt på andre personer.
- Spejlet skal anvendes på modeller ved hastigheder over 6 km/t på veje i henhold til lokal lovgivning.
- Sørg altid for, at spejlet er rent og helt, så der ikke er risiko for nedsat udsyn.

Anvendelse i trafikken

Sørg altid for at vise mest muligt hensyn til andre trafikanter.

⚠️ RISIKO!

- Husk, at en bilist eller en lastvognschauffør aldrig vil være forberedt på at se en kørestol, der kører fra kantstenen ud på vejen.
- Hvis du på nogen måde er i tvivl, bør du vente med at køre over vejen, til du er helt sikker på, at det kan gøres uden risiko.
- Sørg altid for at køre over vejen så hurtigt som muligt for at undgå andre trafikanter.
- Kør ikke hen over noget, der kan få dækkene til at punktere.
- Sørg for, at der ikke ligger ting på køreflader, som kan sætte sig fast i kørestolens mekanismer eller baghjulets eger. I modsat fald risikerer du, at kørestolen stopper meget brat.
- Ved kørsel over kloakriste o.l. er der risiko for, at kørestolens svinghjul eller drivhjul sætter sig fast, så kørestolen stopper meget brat.

Ugunstige forhold:

Bemærk, at når kørestolen anvendes under vanskelige forhold, f.eks. på vådt græs, mudder, is, sne eller andre glatte køreflader, er der risiko for, at kørestolen ikke opnår normalt vejgreb og traction.

⚠️ RISIKO!

- Det anbefales at være ekstra påpasselig under sådanne forhold, især på bakker og skråninger, da kørestolen kan blive ustabil eller skride ud med risiko for personskafe til følge.
- Når du bruger en elektrisk kørestol, skal du være særlig omhyggelig med løst tøj eller lange beklædningsgenstande. Bevægelige dele, som for eksempel hjul, kan blive farlige eller endda livsfarlige, hvis beklædningsdele er blevet indfildrede.

BEMÆRK:

Meget store temperatursvingninger kan udløse betjeningsenhedens selvbeskyttelsesmekanisme. I så fald lukker betjeningsenheden midlertidigt ned for at undgå, at der opstår skader i det elektroniske system eller på selve kørestolen.

5.4 Sving**⚠️ RISIKO!**

Forsøg ikke at udføre store sving ved fuld hastighed. Hvis du er nødt til at dreje skarpt, bør du sætte hastigheden ned ved hjælp af joysticket eller hastighedsindstillingen. Det er især vigtigt, når du kører tværs over eller ned ad en skråning. Hvis du ikke følger dette råd, risikerer du, at kørestolen vælter.

⚠️ ADVARSEL!

Brug blinklysene, når du ændrer retning.

5.5 Bremses og nødstop

Du kan standse din kørestol på tre måder:

- Den enkleste og sikreste metode til at standse kørestolen er ved at give slip på joysticket. Dermed standser kørestolen på en behersket måde og ikke alt for brat.
- Hvis du trækker joysticket bagud, bremses kørestolen hurtigt og brat.
- Hvis kontrolsystemet slås fra, mens kørestolen er i bevægelse, vil dette også standse kørestolen.

⚠️ ADVARSEL!

- Kontrolsystemet må kun slås fra i nødstilfælde, da denne metode får kørestolen til at standse meget brat.

5.6 Kørsel på en skråning

Kørestolen er konstrueret og afprøvet til at kunne anvendes på skråninger eller skrånende flader på op til 6°.

Q300 R: 6° (10,5 %) i standardkonfiguration.

Du har mulighed for at justere din stilling med sædeløft, vippeleje, elektrisk tilt, den midtermonterede elektriske benstøtte eller en kombination af disse funktioner.

RISIKO!

- Løft-, tilt- og benstøttejusteringer kan påvirke kørestolens tyngdepunkt. Under bestemte forhold kan dette føre til ustabilitet, hvilket kan medføre, at kørestolen utilsigtet vælter. Det kan være nødvendigt at udføre en risikovurdering, hvis kørestolen er tilpasset til ekstremer.
- Bremseafstande på skråninger kan være væsentligt længere end på en jævn overflade.

RISIKO!

- I visse situationer er der risiko for, at kørestolen bliver ustabil.
- Inden du forsøger at køre op eller ned ad skråninger, kantsten o.l. bør du være særligt forsigtig ved brug af mulighederne for fordeling af vægten i sædet (f.eks. elektrisk tilbagelæning eller stå-funktion) og/eller fordelingen af din egen vægt for at udligne vægtskydningerne.
- For at forbedre stabiliteten kan du læne dig forover, når du kører opad, mens sædet og ryglænet er opretstående.
- Alternativt kan du sidde i en oprejst position, når du kører i en fremadgående og ned ad bakke retning eller læne sædet tilbage.
- Det anbefales på det kraftigste, at du stiller sæde og ryglæn tilbage til deres oprindelige positioner, inden du forsøger at køre op eller ned ad en skråning. I modsat fald risikerer du, at kørestolen bliver ustabil.
- Hvis du er i tvivl om kørestolens egenskaber til kørsel på en skråning, bør du ikke forsøge at køre op eller ned ad den. Prøv at finde en anden rute i stedet.

Skråninger: opad:

ADVARSEL!

- Når du kører op ad bakke, skal kørestolen holdes i bevægelse.
- Styr kørestolen ved forsigtigt at skubbe joysticket fremad samtidig med, at du bevæger joysticket en smule mod venstre og højre for at justere retningen undervejs.
- Hvis du er stoppet på en bakke, bør du starte langsomt.
- Læn dig om nødvendigt fremover.

Skråninger: nedad:

Når du kører ned ad bakke, er det vigtigt at sørge for, at kørestolen ikke accelerer hurtigere end den normale hastighed på jævn vej.

RISIKO!

- Kør langsomt ned ad stejle skråninger (under 5 km/t), og stop med det samme, hvis du ikke føler dig tryk.
- Hvis kørestolen får mere fart på, kan joysticket centreres til sin oprindelige position, så kørestolen sænker farten eller standser.
- Genstart langsomt, og lad ikke hastigheden stige til mere end den hastighed, du har det godt med.

BEMÆRK:

- Betjeningsenheden fungerer som et logisk system, der hjælper med at udligne forskellen, når du kører på en forhøjning eller op ad bakke. Dette er en ekstra sikkerhedsforanstaltning på kørestolen. Derudover kan du naturligvis styre kørestolens hastighed ved hjælp af hastighedskontrollen.

5.7 Forhindringer og kantsten:

RISIKO!

- Kør aldrig baglæns ned over en kantsten.
- Forsøg ikke at køre op eller ned ad flere trappetrin eller at anvende kørestolen på rulletrapper. Det er yderst risikabelt og kan medføre personskader eller skader på kørestolen. Denne kørestol er udelukkende konstrueret til at køre op ad et enkelt trin eller en kantsten.
- Vi anbefaler, at brugere med svækket styrke i overkroppen bærer fastspændingssystemer, der holder kroppen i opretstående stilling ved kørsel op eller ned ad ramper, fortovskanter eller genstande.

Kantforceringer:

Kør altid vinkelret (90°) på kantstenen (Fig. 5.1).

- Kør lige hen mod kantstenen eller trinnet i en 90° vinkel.
- Kør langsomt og støt fremad.
- Stop kørestolen, så snart svinghjulene får kontakt med kantstenen.
- Sørg for, at motorerne tilføres tilstrækkelig kraft til at løfte kørestolens forreste del op på kantstenen eller trinnet. Derefter sætter du motorens omdrejninger og farten en anelse op, indtil drivhjulene med det samme kan køre jævnt op på kantstenen eller trinnet.
- Sørg for så vidt muligt for, at joysticket skubbes lige frem og holdes fast i denne position.

Den maksimale højde på forhøjninger eller kantsten, som kørestolen kan køre over, er:

- Q300 R: 100 mm.

Hastighed og fremgangsmåde ved kørsel mod forhindringer kan være forskellig alt efter kørestolens træktype og hvilken type svinghjul, der er monteret.

Kørsel ned ad kantsten.

RISIKO!

Kør langsomt og omhyggeligt forlæns med kørestolen, indtil begge forhjul står på kanten af kantstenen i en ret vinkel (90°). Kør så langsomt som muligt ned ad kantstenen med drivhjulene. Kørestolen må ikke stoppes, mens den kører ned ad kantstenen. Du vil føle dig mere tryk, hvis du kan læne dig tilbage, men hvis du ikke kan, er det også ok, da kørestolen er stabil. Så længe du holder dig inden for kørestolens begrænsning, kan du sagtens føle dig tryk. Alle elektriske siddeindstillinger skal være i udgangspositionen. Elektriske benstøtter skal muligvis justeres for at give tilstrækkeligt frirum ved kørsel op eller ned ad kantsten. Brug af hoftesele ved kørsel ned ad kantsten anbefales, så brugeren kan føle sig mere tryk.

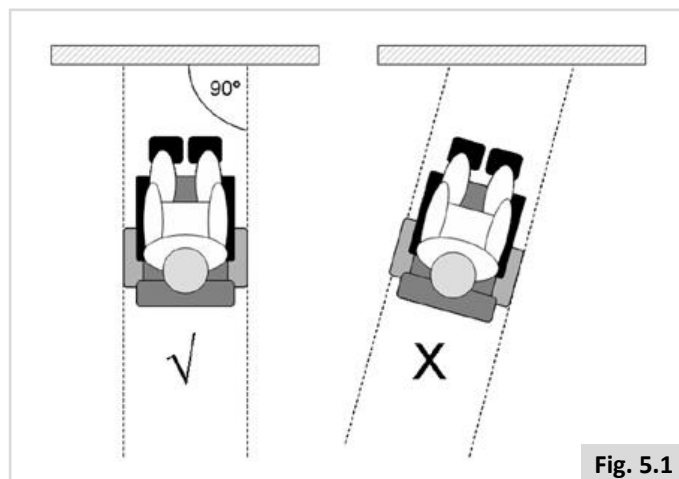

Fig. 5.1

5.8 At skubbe kørestolen

Kørestolen kan bevæges ved at blive skubbet. For at kunne gøre dette skal motorerne deaktiveres med frihjulshåndtaget. Denne funktion blev udviklet til kørestolsbrugeres hjælpere og tjener ligeledes som et nødhåndtag til frihjulet. Frihjulshåndtaget har to positioner:

1. Til kørsel af kørestolen.

Position '**Kørsel**': Drej grebet, så det i højre side sidder som vist på Fig. 5.2.

2. Sådan deaktiveres motorerne.

'**Frihjuls**' stilling: Drej grebet, så det i højre side sidder som vist på Fig. 5.3.

⚠ RISIKO!

- Frihjulshåndtaget må kun betjenes af en hjælper og aldrig af brugeren.
- En bruger må aldrig efterlades uden opsyn, mens kørestolen befinder sig i position 'Skub' (Fig. 5.3).
- Indstil aldrig håndtaget på positionen 'Skub' på en skråning! Når frihjulshåndtaget er indstillet på 'Skub', deaktiveres den automatiske parkeringsbremse. Det gør det muligt for kørestolen at rulle ned ad en skråning (Fig. 5.3).
- Den automatiske parkeringsbremse virker kun, hvis håndtaget er indstillet på position 'Kørsel'.
- Når kørestolen ikke længere bliver skubbet, skal frihjulshåndtaget straks indstilles på position 'Kørsel'.
- Frigør motorbremserne for at kunne skubbe kørestolen manuelt.
- Motorbremserne må ikke aktiveres eller deaktiveres, før strømmen er slukket.
- Sørg for, at du har fuld kontrol over stolen, når du frigør motorbremserne. Når du gør dette, har stolen ikke nogen brems.
- Sørg for, at stolen befinder sig på en plan overflade, før motorbremserne frigøres.
- Bevæg kun kørestolen ved hjælp af skubbehåndtagene. Skubbehåndtagene giver dig sikkerhed for at kunne holde kørestolen, hvorved du forhindrer, at kørestolen vælter.
- Kontroller, at skubbehåndtagsgrebene ikke kan dreje eller glide af.

Fig. 5.2

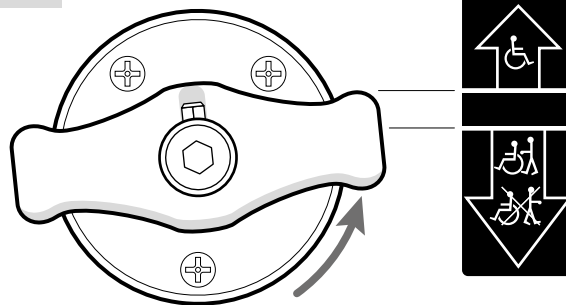

KØRSEL (DRIVE)

Fig. 5.3

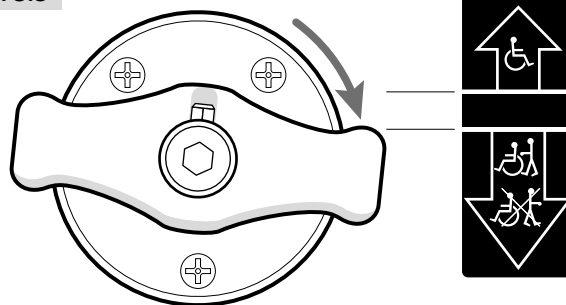



FRIHJULSFUNKTION (FREEWHEEL)

5.9 (Elektriske) Siddeindstillinger

Kørestolen kan udstyres med følgende mekaniske og/eller elektriske muligheder for at kunne justere siddestillingen. Disse indstillinger kan foretages af brugeren uden brug af værktøj.

Elektrisk justerbare siddeindstillinger (Fig. 5.6 - Fig. 5.8).

Læs hvordan du betjener disse elektriske sædeindstillinger i  Betjeningsenhed +  Sædestyring:

1. Elektrisk tiltfunktion
2. Elektrisk sædeløft
3. Elektrisk tilbagelæning af ryglæn
4. Elektriske eleverbare benstøtter

Kørestolen kan være udstyret med en funktion, der gør det muligt at køre op til 4,5 km/t, når sædet er hævet. Denne funktion kaldes C-Me. Kontakt din autoriserede Sunrise Medical-forhandler for at få vejledning i vægtbegrænsninger for brugeren og anbefalet konfiguration ved brug af C-Me.

RISIKO!

- Brugen af de elektrisk justerbare siddeindstillinger kan påvirke kørestolens stabilitet.
- Anvend kun de elektrisk justerbare siddeindstillinger, når kørestolen befinder sig på en plan overflade! Forsøg ikke at betjene de elektriske indstillinger, når du befinder dig på en hældning.
- Sørg for ikke at være i kontakt med de elektriske aktuatorer, når de er i bevægelse. Elektriske kørestole fra Sunrise yder bevægelsesfrihed over et stort område. Brugere skal være bevidste om deres omgivelser, når komponenterne er i bevægelse.
- Vær forsigtig, når du kører dette siddesystem i en tilbagelænet, hævet eller tiltet position.
- Anvend ikke de elektriske sædefunktioner, mens kørestolen er i bevægelse.
- Forsøg ikke at betjene sædets elektriske hæve-/sænke- eller tiltfunktioner i nærheden af børn.
- Via programmering er det muligt at tilbageføre alle elektriske siddeindstillinger. Sørg for, at du er klar over, hvilken retning dit sæde vil bevæge sig, før du starter.
- Venligst vær opmærksom på, at løft- og tiltfunktionerne udgør en risiko for fastklemning. For at forhindre skader, skal du under betjeningen af løft- og tiltfunktionerne sørge for, at stolen ikke kommer i berøring med tøj, hænder, fødder og andre legemsdele.
- Kør ikke på ramper eller skråninger med sædet i hævet position. Før du forsøger at køre op eller ned ad en skråning, skal kørestolen igen indstilles til en siddende standard-køreposition med opretstående ryglæn.
- Dette elektriske system er designet til automatisk at reducere den maksimale kørselshastighed til creep og/eller C-ME-mode, når visse indstillinger for elektriske sædefunktioner nås. Afhængigt af kørestolens konfiguration kan der være flere creep - og/eller C-Me-hastigheder.
- Læs alle advarsler og retningslinjer vedrørende denne funktion, før du betjener kørestolen i creep- og/eller C-Me-mode. Det vil hjælpe med at forstå, hvordan du reducerer risikoen for fald eller at vælte, og hvordan du identificerer miljøforhold, der kan påvirke din sikkerhed, når du kører, mens kørestolen anvender creep- og/eller C-Me-hastighed.
 1. Når du kører indendørs eller udendørs, i creep mode, bør kørestolen kun bruges på flade, plane og hårde overflader.
 2. Kørsel i creep mode bør aldrig forsøges på ujævnt terræn som f.eks. grus, græs, ujævne overflader, ujævne fortove eller bakker.
 3. Løft ALDRIG sædet, når stolen betjenes i nærheden af nogen af de terræntyper, der er angivet ovenfor, eller på ujævne overflader.

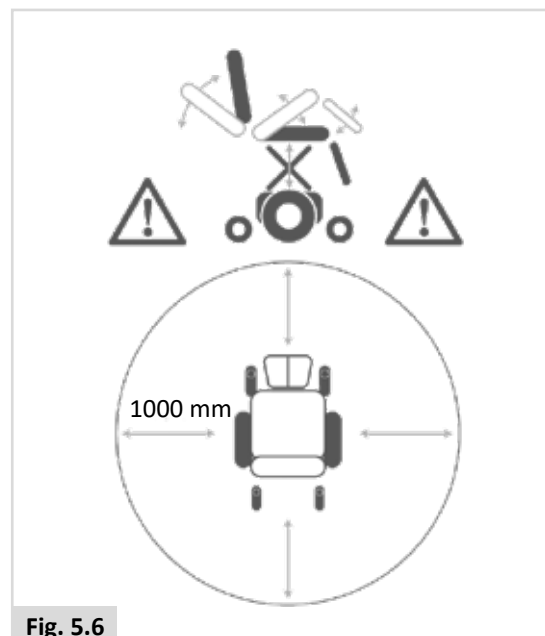

Fig. 5.6



Fig. 5.7

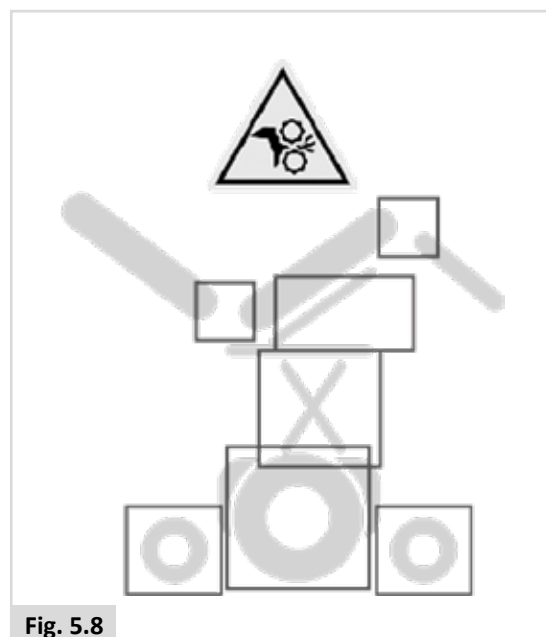

Fig. 5.8

5.10 Nedefældeligt ryglæn

Du lægger ryglænet ned (gælder for ryglæn, der kan justeres manuelt og elektrisk foldbare ryglæn) ved at tage fingerskruen af plastik (A) af og trække den anden fingerskrue og bolten ud (B) (Fig. 5.9).

Tryk så ryglænet fremad og læg det ned (Fig. 5.10).

BEMÆRK! Hold aktuator nede (C), mens du lægger ryglænet ned. Læg nu også aktuator ned på ryglænet.

ADVARSEL!

Når ryglænet skal slås op i opret stilling igen, skal du sikre, at bolten er sat korrekt i og fingerskruen er skruet forsvarligt på igen.

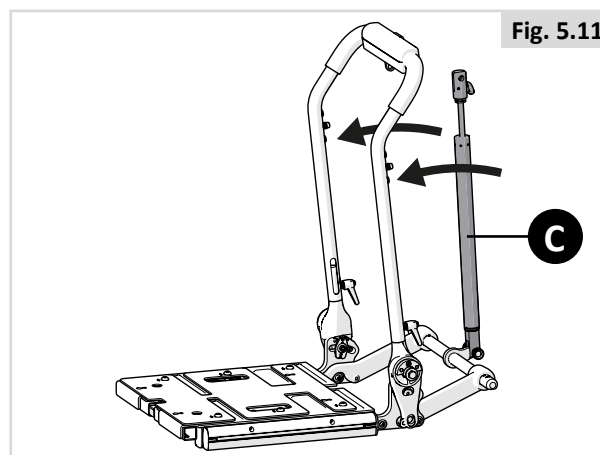
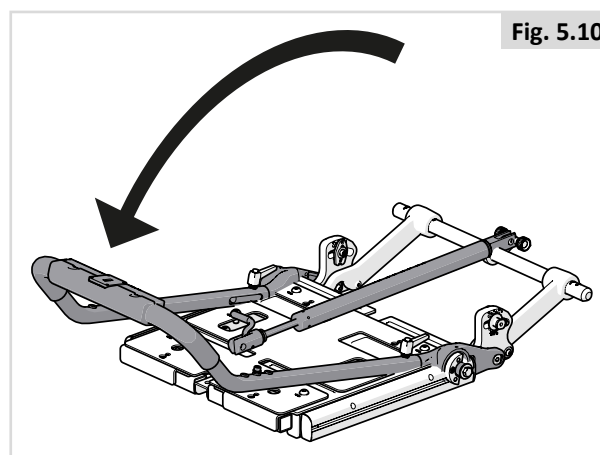
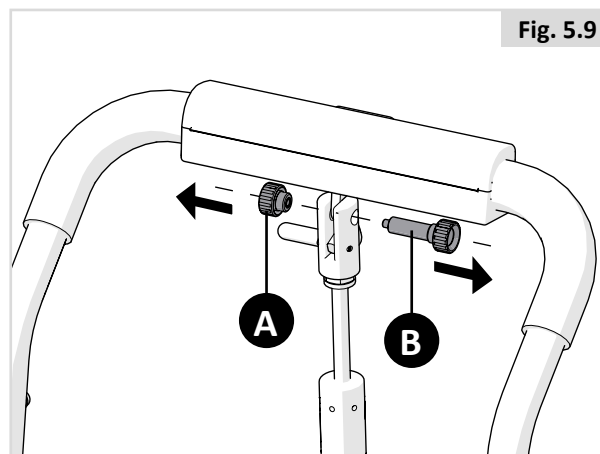

5.11 Forskellige ryglænskonfigurationer

De mulige ryglænskonfigurationer er vist modsat som:

- Standard (Fig. 5.12)
- Sedeo Lite (Fig. 5.13)
- Sedeo Pro Back Cushion Flexible (Fig. 5.14)

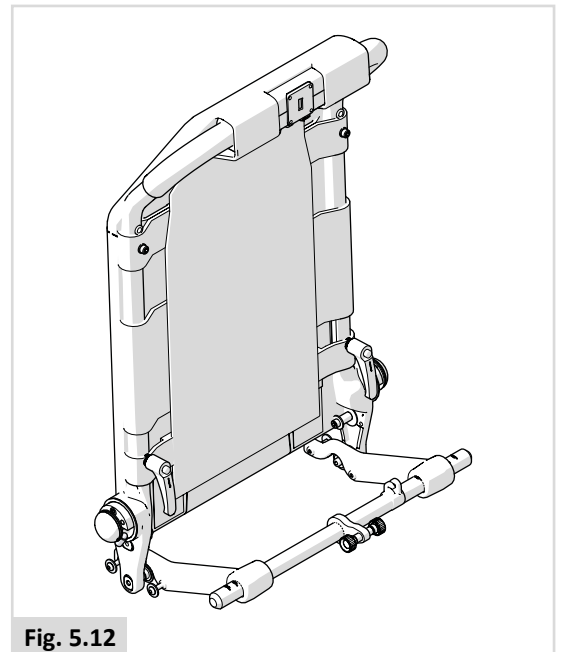

Fig. 5.12

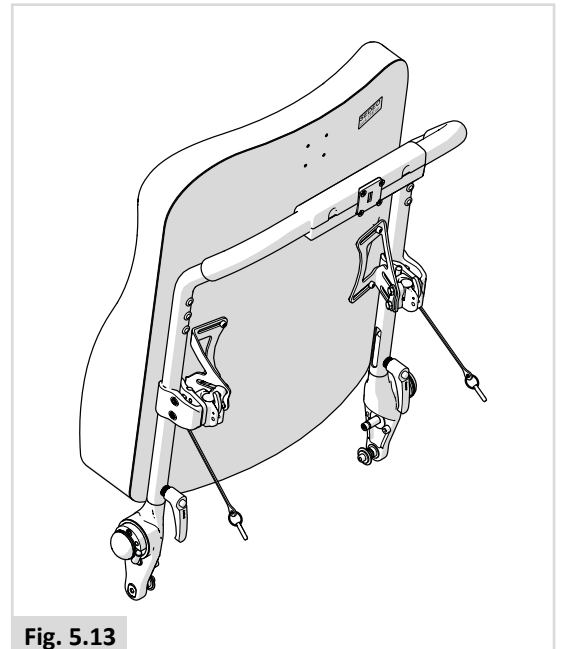

Fig. 5.13

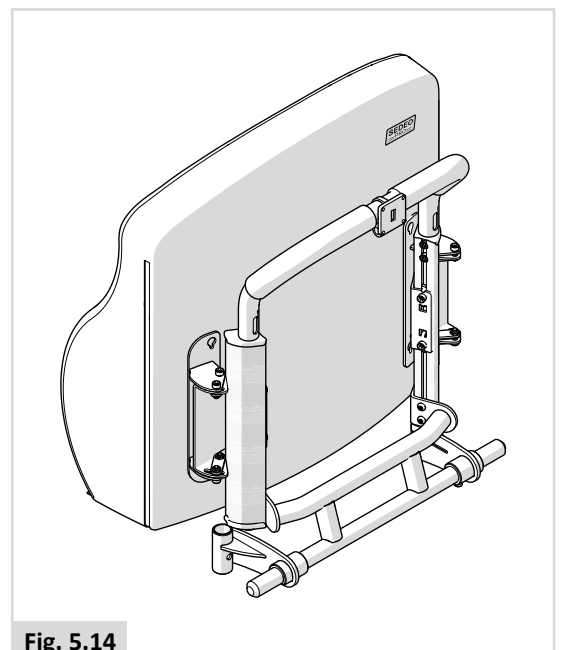

Fig. 5.14

6.0 Batterier, opladning og kapacitet

6.1 Batterier

Batterier bruges som strømkilde til næsten alle de moderne mobilitetsprodukter, der er på markedet i dag. Batterier beregnet til brug i mobilitetsprodukter er betydeligt anderledes opbygget end de batterier, der bruges til f.eks. at starte en bil. Bilbatterier er beregnet til at afgive store mængder strøm i løbet af kort tid, mens mobilitetsbatterier (også kaldet lukkede eller Deep Cycle batterier) afgiver en jævn mængde strøm over et længere tidsrum. Pga. det mindre produktionsomfang og de højere tekniske krav koster mobilitetsbatterier derfor ofte mere.

Normalt bruges to 12-voltsbatterier sammen i et mobilitetsprodukt, med en samlet spænding på 24 volt. Batteriets omfang (f.eks. dets strømkapacitet) angives i ampere i timen, f.eks. 70 Ah. Jo højere tallet er, jo større er batteriets omfang og vægt, og jo længere er den distance, du har mulighed for at køre. Sunrise Medical monterer kun vedligeholdelsesfri batterier som standardudstyr i denne type kørestole.

I denne type batteri udgøres elektrolytten af et særligt stof, som normalt kaldes AGM eller GEL, og som er forseglet indeni batteriets yderhus. Som navnet antyder, kræves der ingen vedligeholdelse ud over regelmæssig opladning. Eftersom batterihuset er forseglet, kan du transportere denne type batteri sikkert uden fare for syreudslip så længe batterierne er uskadede. **Desuden er denne type godkendt til transport ombord på fly, tog og skibe.**

! VIGTIGT!

- Der må ikke monteres bilbatterier på kørestolen. Sørg for kun at montere Deep Cycle vedligeholdelsesfri batterier, som er fremstillet specielt til mobilitetshjælpemidler.
- Når batterierne er slidt op, skal du bringe dem til de lokale myndigheders bortskaffelsessted.
- Batteriet eller dets enkelte dele må ikke udsættes for direkte varme (f.eks. gaskaminer eller åben ild).
- Reducer risikoen for, at metalgenstande, værktøj el.lign. bliver tabt ned på batteriet. Hvis det sker, kan der opstå gnister eller kortslutning i batteriet eller andre elektriske dele med risiko for eksplosion. Sørg også for at tage alle spænder, smykker og andre metalobjekter af, når du håndterer batteriet.
- Når batterierne ikke længere kan genoplades, skal de tilbageleveres til genbrug, enten til Sunrise Medical eller direkte til batteriproducenten.
- Batteripolerne skal efterses regelmæssigt for tegn på korrosion. Hvis der er opstået korrosion, skal polerne gøres grundigt rene og smøres med vaseline (der må ikke bruges almindeligt smørefedt). Sørg for, at polernes skruer og møtrikker, kabelklemmer og synlige kabler er smurt fuldstændigt ind i vaseline.

! RISIKO!

- Batteriet eller dets enkelte dele må ikke udsættes for direkte varme (f.eks. gaskaminer eller åben ild).
- Reducer risikoen for, at metalgenstande, værktøj el.lign. bliver tabt ned på batteriet. Hvis det sker, kan der opstå gnister eller kortslutning i batteriet eller andre elektriske dele med risiko for eksplosion. Sørg også for at tage alle spænder, smykker og andre metalobjekter af, når du håndterer batteriet.

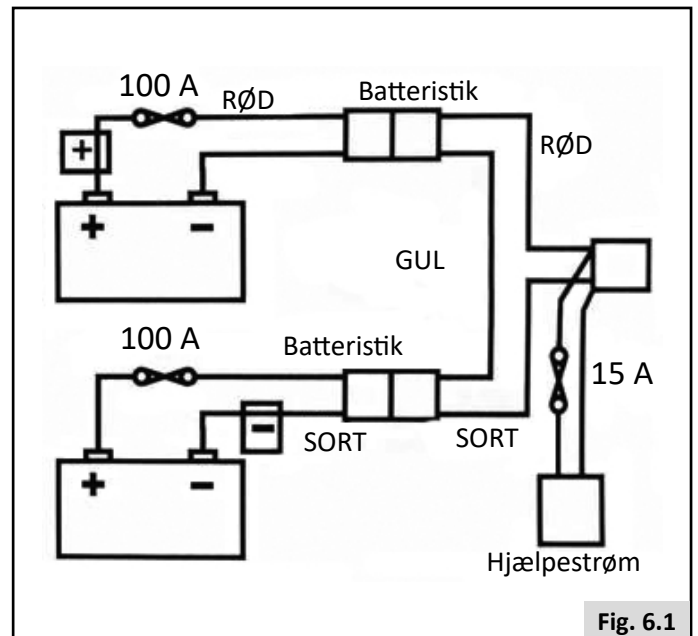

Fig. 6.1

! RISIKO!

- Man må under ingen omstændigheder pille ved eller ændre på batterierne. Hvis der opstår tvivl i denne forbindelse, bør du kontakte din autoriserede Sunrise Medical-forhandler. Undgå at komme i kontakt med syre fra beskadigede lukkede batterier eller våde batterier.
 - Batterisyre kan ætse huden og kan medføre skader på gulve, møbler og selve kørestolen.
 - Hvis batterisyre kommer i kontakt med hud eller tøj, skal den straks vaskes af med vand og sæbe.
 - Hvis batterisyre kommer i øjet, skylles øjet straks med rindende koldt vand i mindst 10 minutter, hvorefter der omgående søges lægehjælp.
- Syrespild kan neutraliseres ved hjælp af bagepulver og vand.
- Sørg for, at batterierne altid står oprejst, især under transport af kørestolen.

Sikkerhedsafbrydere

I tilfælde af kortslutning har kørestolen en række indbyggede sikkerhedssystemer, der beskytter de elektriske kredsløb (Fig. 6.1).

1. 100 A-smeltesikringer er sluttet til batteriernes ledningsbundter for at beskytte batterierne og ledningerne.
2. 15A hjælpesikringer til eksterne moduler og sædestrømforsyning.

Kontakt din autoriserede Sunrise Medical-forhandler, hvis sikringerne skal udskiftes. Forhandleren vil også fastslå den oprindelige fejlårsag.

6.2 Opladning af batterier:

 Batterioplader: Den brugervejledning, der følger med opladeren, bør læses nøje. De oplysninger om generelle fremgangsmåder samt eventuel interferens i forbindelse med kørestolen og batterierne, der er angivet i denne vejledning, gælder dog stadig.

Serviceplan for batterier

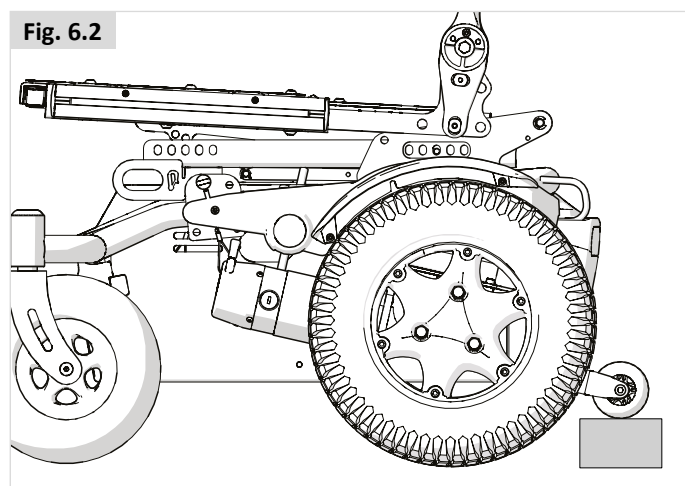

Nedenfor er vist en serviceplan for vedligeholdelsesfri batterier. Denne plan er godkendt af Sunrise Medical og batteriproducenten, for at du kan få størst muligt udbytte af dine batterier. Hvis du følger en anden serviceplan, kan det medføre, at din kørestols ydeevne bliver mindre end forventet.

- Anvend kun en godkendt Sunrise Medical-oplader kompatibel med den kørestol, der skal oplades.
- Batterierne skal oplades hver aften, uanset hvor meget dit mobilitetsprodukt er blevet brugt i dagens løb.
- Oplad batterierne i et lokale, der har god ventilation.
- Opladningsforløbet må ikke afbrydes.
- Hvis mobilitetsproduktet ikke skal bruges, bør det forblive tilsluttet opladeren, indtil det skal bruges igen. Dette skader ikke batterierne, så længe netstikket sidder i en tændt stikkontakt. Hvis der slukkes for stikkontakten, og stikket bliver siddende i, aflades batterierne efterhånden.
- Hvis køretøjet ikke skal anvendes gennem længere tid (mere end 15 dage), bør batterierne lades helt op, hvorefter hovedledningen til batterierne tages ud.
- Hvis du ikke sørger for genopladning, beskadiges batterierne, og dette kan føre til nedsat kørselsdistance og funktionssvigt inden for kort tid.
- Batterierne bør ikke oplades lidt ad gangen i løbet af dagen. Vent til om aftenen, så der kan foretages en fuld opladning natten over.
- Normalt tager det længere tid at oplade vedligeholdelsesfri batterier end "våde" batterier, også kaldet blyakkumulatorer.
- Batteripolerne skal efterses regelmæssigt for tegn på korrosion. Hvis der er opstået korrosion, skal polerne gøres grundigt rene og smøres med vaseline (der må ikke bruges almindeligt smørefedt). Sørg for, at polernes skruer og møtrikker, kabelklemmer og synlige kabler er smurt fuldstændigt ind i vaseline.
- Ved at følge alle ovenstående punkter kan du opnå, at batteriet fungerer bedre, at kørselsdistancen øges, og at batteriernes levetid forlænges.
- Sørg for, at sædeliften er helt sænket, før du hæver sædet for at få adgang til batterierne. Anbring venligst en blok under anti-tip hjulene for at forhindre kørestolen i at vælte. (Fig. 6.2)



Tilslutning af batteriopladeren

Fremgangsmåde for tilslutning af batteriopladeren samt opladning

- Sluk for kørestolens betjeningsenhed.  Betjeningsenhed:
- Kobl batteriopladerens runde udgangsstik til ladestikket på forsiden af joystickmodulet.  Betjeningsenhed:
- Slut opladeren til lysnettet ved at sætte netstikket i stikkontakten, og tænd for den.

For yderligere oplysninger om opladerens funktion, se de anvisninger, der følger med opladeren.  BATTERIOPLADER. Afhængig af, hvor afladede batterierne er, kan det tage op til 12 timer at oplade batterierne helt igen.

RISIKO!

- Sørg for, at ledningen er placeret, så der ikke er risiko for, at man træder på den, snubler over den eller på anden måde udsætter den for skader eller overbelastning.
- Batteriet må ikke placeres oven på batteriopladeren.
- Batteriopladeren må ikke placeres på tæpper eller andre bløde overflader. Den bør altid placeres på et solidt og fast underlag.
- Undgå at anvende batteriopladeren, hvis den har været udsat for stød eller slag, hvis den har været tabt den på gulvet, eller hvis den på anden måde er beskadiget. Den bør i så fald indleveres til eftersyn hos en fagmand.
- Batteriopladeren må aldrig placeres direkte over det batteri, der oplades, idet batteriet afgiver gas, som medfører tæring og skader på batteriopladeren.
- Oplad aldrig et frossent batteri. Et fuldt opladet batteri fryser sjældent, men elektrolytten i et afladet batteri kan fryse ved -9° C. Et batteri, der menes at være frossent, skal optøes fuldstændigt inden opladning.
- Sid aldrig med batteriet i skødet under opladningen.
- Opladerhuset bliver varmt som led i den normale opladningsproces.
- Undgå at skille batteriopladeren ad. Den må udelukkende repareres hos producenten. Hvis batteriopladeren sættes forkert sammen, kan dette medføre risiko for elektrisk stød eller brand.
- Risikoen for elektrisk stød nedsættes ved, at batteriopladerens stik tages ud af stikkontakten, inden der påbegyndes nogen form for vedligeholdelse eller rengøring. Det nedsætter ikke risikoen, at der slukkes for betjeningsenheden.
- Sørg altid for at undgå rygning, gnister eller åben ild i nærheden af batterierne og batteriopladeren.
- Batterierne må ikke oplades under udendørs forhold.
- Det anbefales at anvende en røgalarm i opladningsområdet.

Batterioplader

Den separate oplader er beregnet til opladning af to stk. 12 V-batterier i en serieforbindelse (= 24 V).

Opladeren har en række indbyggede funktioner beregnet til at forebygge faresituationer eller ulykker som følge af, at batterierne tilsluttes forkert (omvendt polarisering), overophedning pga. fejltilstande eller forsøg på at oplade batterier med forkert spænding.

De fleste størrelser opladere er dobbeltisolerede og kræver derfor ikke jordforbindelse. Visse større modeller har jordforbindelse, og dette vil i så fald fremgå tydeligt af mærkaten.

Hvis din oplader er beregnet til at bruges andre steder i Europa end i Storbritannien, er den forsynet med et 2-bensstik uden sikring. I så fald er sikringen placeret i opladerens betjeningspanel.

Landespecifikke oplysninger: STORBRIANNIEN

3-bensstikket til brug i Storbritannien indeholder en udskiftelig sikring. Sikringens mærkespænding er angivet på batteriopladerens mærkat.



RISIKO!

- Som i enhver form for el-apparat, der tilsluttes strømnettet, skal sikringen altid udskiftes med en sikring af samme type og størrelse som angivet.
- Hvis der monteres en anden slags sikring, kan dette medføre øget risiko for brandfare, skader eller funktionssvigt i batteriopladeren.

6.3 Kørselsdistance:

Yderligere oplysninger om energiforbrug (maks. rækkevidde) findes i specifikationstabellerne bagest i denne brugervejledning.

Producenter af mobilitetskøretøjer angiver som regel den relevante kørselsdistance enten i deres salgsmateriale eller i brugsvejledningen. Af og til kan det forekomme, at forskellige producenter angiver forskellige rækkevidder, selvom batteristørrelsen er den samme. Sunrise Medical måler rækkevidden for sine køretøjer med ensartede og konsekvente metoder, men der kan opstå afvigelser pga. motorens effektivitet og den samlede belastning af kørestolen.

Distanceangivelserne er beregnet i henhold til ISO-standard 7176: Del 4: Elektriske kørestole og scooters energiforbrug til bestemmelse af teoretisk distance.

Denne test udføres under kontrollerede forhold med nye, fuldt opladede batterier, på en jævn prøve kørselsflade og med en brugervægt på 100 kg. De angivne rækkevidder bør betragtes som teoretisk maksimale og kan være reducerede, hvis én eller flere af følgende omstændigheder er til stede:

- Brugervægten overstiger 100 kg.
- Batterierne er ældre og i dårligere stand end ideelt set.
- Terrænforholdene er dårlige, f.eks. med mange bakker, skråninger, mudret kørselsflade, grus, græs, sne og is.
- Køretøjet kører jævnlige op og ned ad kantsten.
- Omgivelsestemperaturen er enten meget høj eller meget lav.
- Der er forkert dæktryk i et eller flere dæk.
- Køretøjet bruges jævnlige til start/stop-kørsel.
- Der køres på tykke gulvtæpper, som også kan have indvirkning på rækkevidden.
- Der anvendes ekstraudstyr, som bruger strøm (f.eks. lygter, aktuatorer o.l.).

De batteristørrelser, der bruges på hvert Sunrise Medical-produkt, giver normalt en rækkevidde, der passer til langt de fleste kunders livsstil.

6.4 Batterigarantier:

Batterigarantier er betinget af de garantiperioder, producenten har fastlagt. De fleste garantier udstedes dog i henhold til en bestemmelse vedrørende slitage. Hvis du virkelig slider batterierne op inden for seks måneder, kan der ikke kræves ombytning ifølge garantien.

6.5 Udskiftning af batterier

Kørestolen anvender to spildsikre, serieforbundne 12 V-batterier. Disse batterier er fuldt forseglede og kræver ingen vedligeholdelse.

Udskiftning og servicering af batterierne skal foretages af en kvalificeret specialist.

Hvis batterierne fejler, kontakt da din lokale forhandler.

⚠ RISIKO!

- Forsøg ikke at udskifte eller servicere batterierne uden opsyn af uddannet og kvalificeret personale.

6.6 Afmontering af batterier før flytransport.

Batterierne er placeret i køreenheden under batterihuset.

Sådan afmonteres batterierne på en kørestol med baghjulstræk:

- Først løsnes de to stjernegreb under sæderammens forreste del, som forbinder sæderammen med sædmodulets samleflade (Fig. 6.3).
- Vip sæderammen bagud (Fig. 6.4).
- Sørg for, at sædet sikres og forbliver på plads, før du giver slip (Fig. 6.5 - A). Sørg for, at den røde sædestøtte sidder låst helt fast på stiften.
- Løft batteriets låg af, (Fig. 6.5 - B).
- Kobl de to Anderson-stik fra hvert batteri (Fig. 6.6).

Batterierne monteres igen ved at udføre ovenstående trin i omvendt rækkefølge.

Fig. 6.3

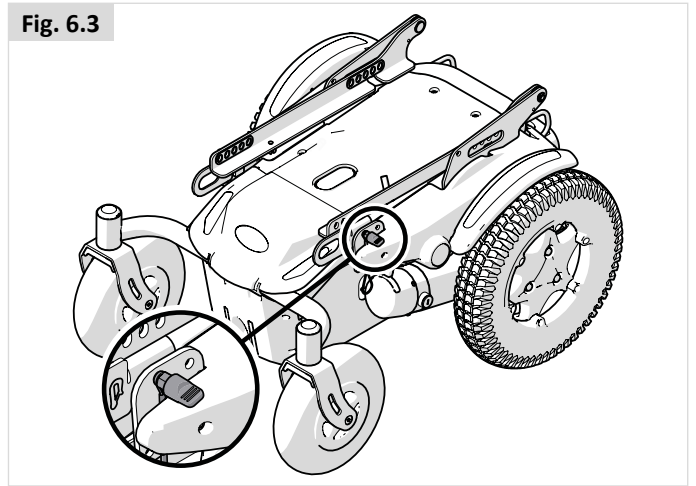

Fig. 6.4

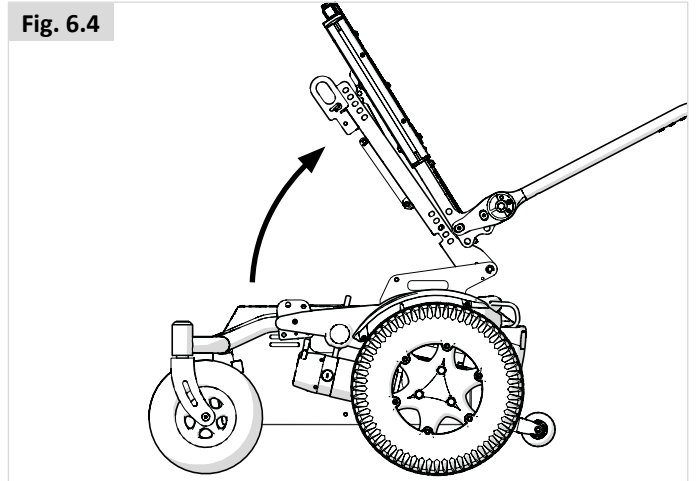

Fig. 6.5

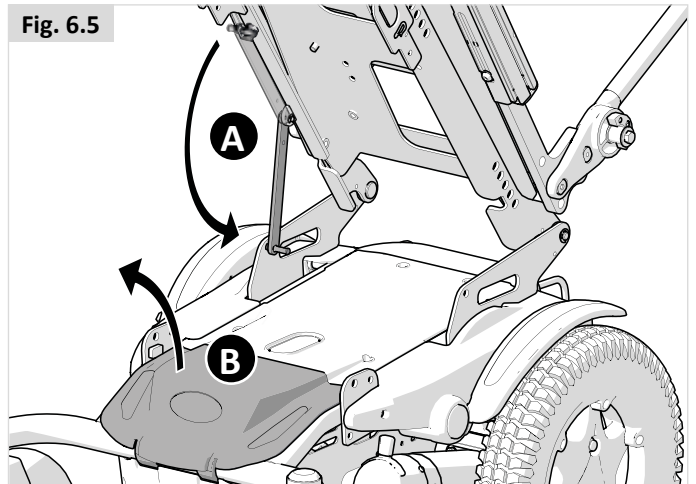
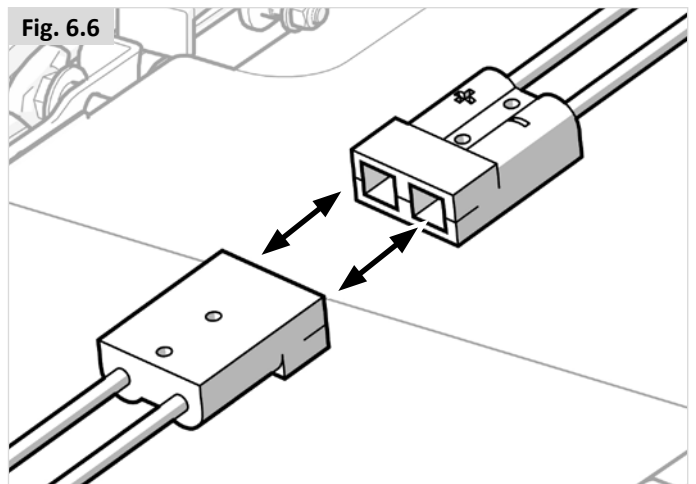

Fig. 6.6



7.0 Transport

7.1 Transport af kørestolen i en bil

Sådan kommer du ind og ud af køretøjet

⚠️ RISIKO!

- Sørg for at få bekræftet, om køretøjet er monteret med det rette udstyr til transport af en passager i kørestol, og om ind- og udgangsforholdene passer til den type kørestol, du anvender. Køretøjets bund skal være kraftig nok til at bære den samlede vægt af kørestolsbrugeren, kørestolen og evt. tilbehør.
- Anvend en rampe (eller lift), der kan bære hele kørestolens vægt (inklusive brugeren), til at få kørestolen ind i køretøjet.
- Kørestolen skal fastgøres i en fremadrettet position. Denne kørestol er godkendt til anvendelse i biler og opfylder kravene til fremadrettet transport og frontalkollisioner. Kørestolen er ikke blevet testet i andre positioner i et køretøj (Fig. 7.1).

⚠️ VIGTIGT!

- Der skal være plads nok rundt om kørestolen til, at man let kan komme til at fastgøre, stramme og løsne såvel bespændingssystemet som sikkerhedssele.
- Ind- og udgangsforhold samt manøvrerdygtighed i bilen kan påvirkes af kørestolens størrelse og venderadius; små kørestole og/eller kørestole med en mindre venderadius vil generelt give bedre ind- og udgangsforhold og manøvrerdygtighed til en fremadrettet position.

Sikring af kørestolen med et sikkerhedsselesystem

Denne kørestol er kollisionstestet og opfylder de relevante krav i henhold til: ISO 7176-19 med et repræsentativt sikkerhedsselesystem.

- Anvend seks remme, hvis 4-punkts-systemet ikke er beregnet til kørestolens vægt (to for og fire bag), der overholder ISO 10542 (international). Standardremmene er kun testet til 85 kg.
- Det anbefales, at anvende et 4-punkts-sikkerhedsselesystem, der er beregnet til kørestolens samlede vægt, herunder eventuelt tilbehør (Heavy Duty-system) – 2 for, 2 bag (der overholder ISO 10542 (international)).

BEMÆRK: Anvend WTORS i henhold til WTORS#1-producenternes anvisninger.

Forklaring på terminologi:

1) WTORS: *Wheelchair Tie-down Occupant Restraint System (= Kørestolens fastgørelsesanordninger og selesystem)*

Anbefalede vinkler til fastgørelsessele (Fig. 7.2 – 7.3).

Fig. 7.1

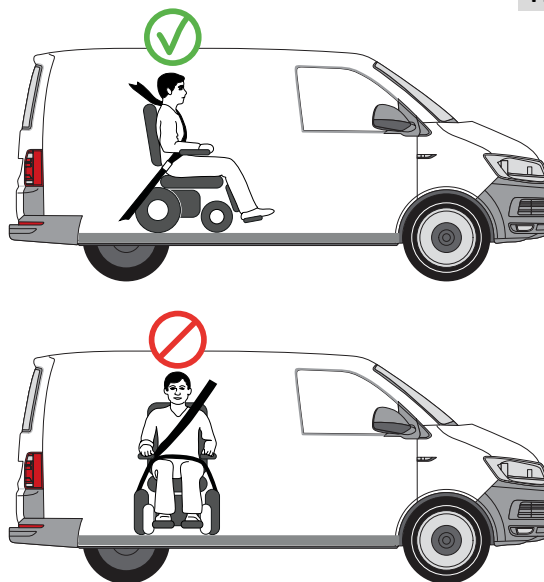
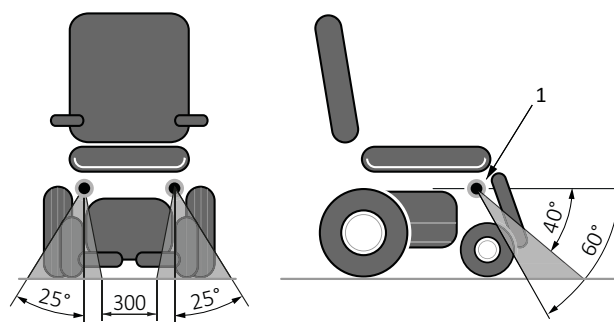
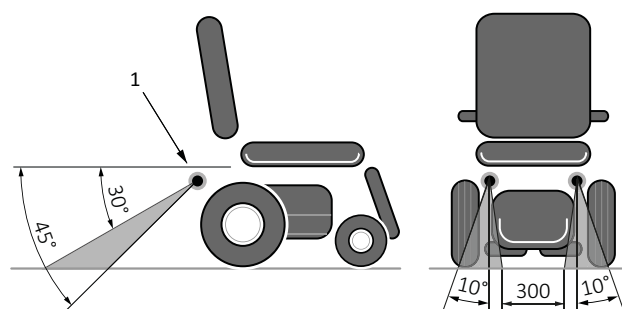

Fig. 7.2



Fastgøringspunkter fortil

Fig. 7.3



Fastgøringspunkter bagtil

⚠ RISIKO!

- Kørestolen må kun fastgøres i fastgøringspunkterne på kørestolens stel (Fig. 7.5).
- Fastgøringspunkterne (2 foran, 2 bagtil) angives med fastgørings symbolet (Fig. 7.4). Monter de forreste seler først, og derefter de bageste. Stram selerne for at fastgøre kørestolen. Kørestolen må ikke fastgøres til noget tilbehør (gaffelarme, armlæn, anti-tip-beslag osv.).
- Der må ikke foretages nogen ændringer eller udskiftninger af forankringspunkter/transportbeslag på kørestolen eller elementer af kørestolen samt dele af kørestolens ramme, uden først at konsultere producenten.
- Når kørestolen transporteres uden bruger i et køretøj, og der ikke findes noget fastgørings system, skal kørestolen staves korrekt sammen og fastgøres i bilens bagagerum under kørsel.

Fig. 7.4

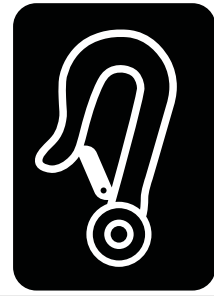
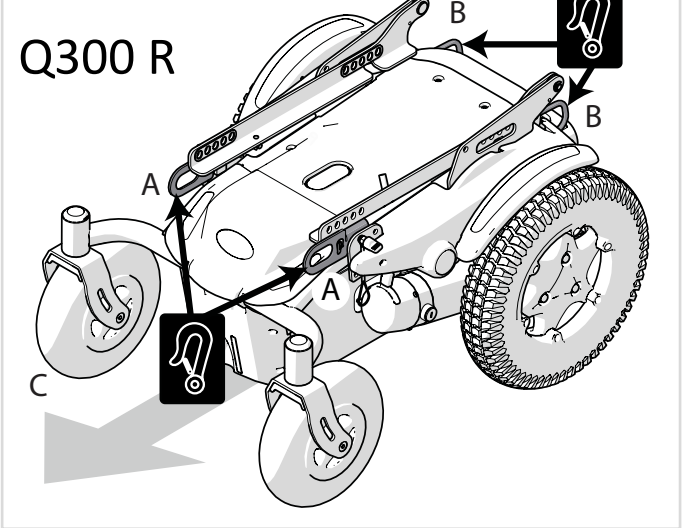

Fig. 7.5



- A** Fastgøringspunkter foran.
- B** Fastgøringspunkter bagtil.
- C** Kørselsretning.

7.2 Sådan anvender du Dahl-dockingsystemet

VIGTIGT!

Installationen skal udføres eller superviseres af en tekniker. Læs alle anvisninger omhyggeligt, før installationen påbegyndes.

Du skal anvende Dahl-tilpasningskit nr. 503012 for at kunne installere dockingpladen.

1. Sæt afstandsstykket på 8 mm på låsepladen (Fig. 7.6).
2. Anvend flere afstandsstykker for at opnå den ønskede tykkelse i forhold til brugervægt og dæktryk m.m. Der kan monteres yderligere afstandsstykker under låsestationen (Fig. 7.7). Ret låsepladens højde under kørestolen ind med dockingstationens afstandsstykker mellem dockingstationen og køretøjets bund, så dockingstationen hæves.
3. Skub de fem skruer gennem låsepladen, det obligatoriske afstandsstykke på 8 mm og de valgte (valgfri) afstandsstykker (grå på billedet) (Fig. 7.8).

ADVARSEL!

Anvend ikke andre skruer end dem, der er vedlagt fra Dahl Engineering (Delnr. 502800, som er kvalitet 14,9 med en torxnøgle i størrelse 27). Standardskruer er ikke stærke nok i forbindelse med en eventuel kollision.

4. Monter de fem skruer sammen med afstandsstykket/afstandsstykkerne og låsepladen på undersiden af understellet (Fig. 7.9).

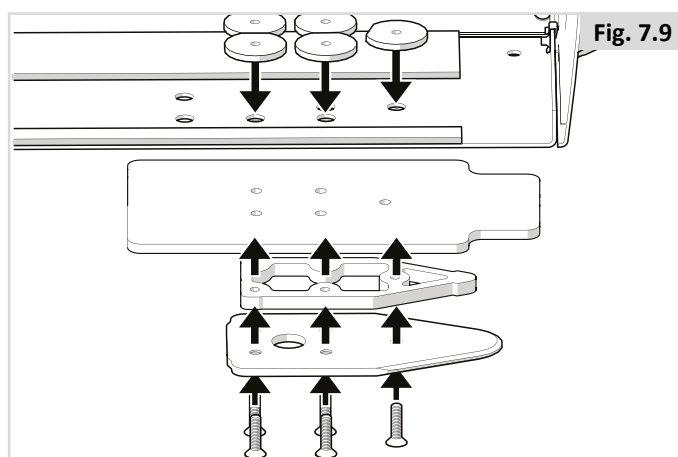
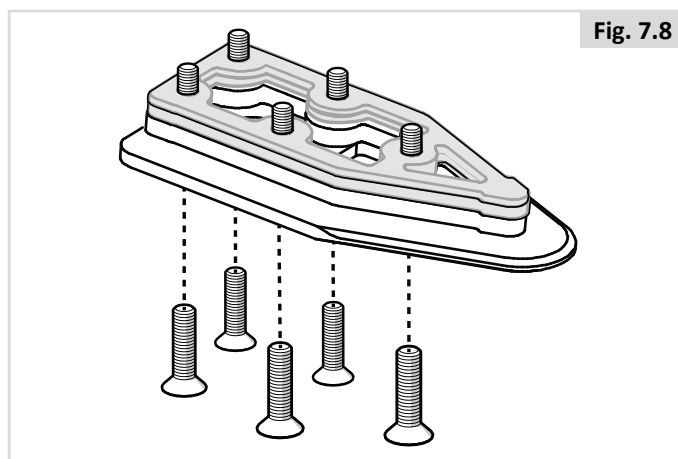
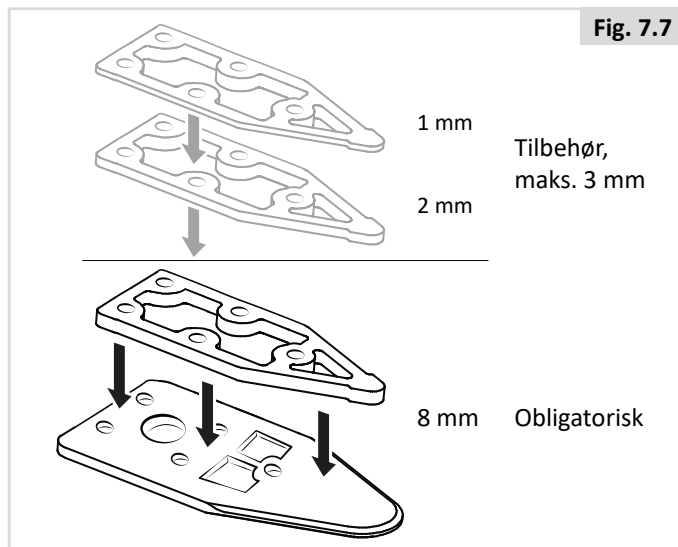
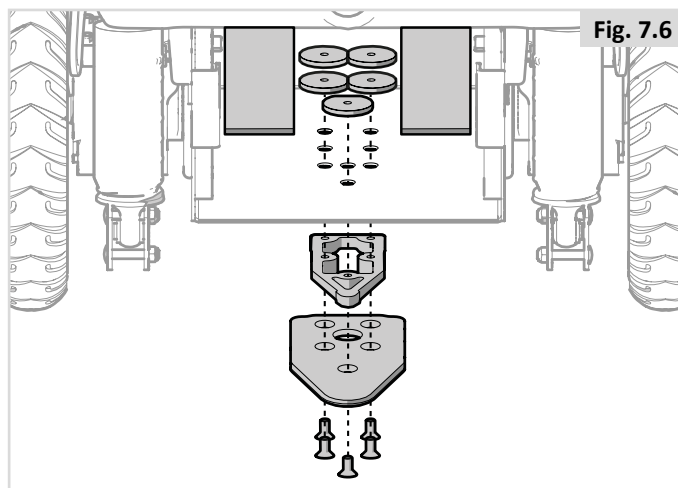

5. Marker, hvor skrueerne skal afskæres. (Fig. 7.10).

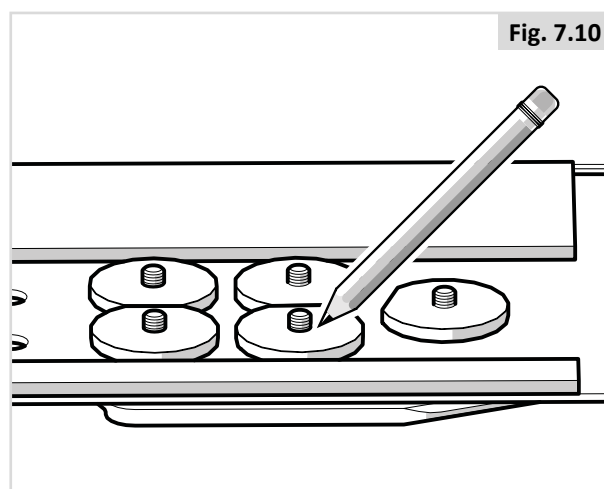

6. Tag skrueerne ud sammen med afstandsstykket/afstandsstykkerne (Fig. 7.11).

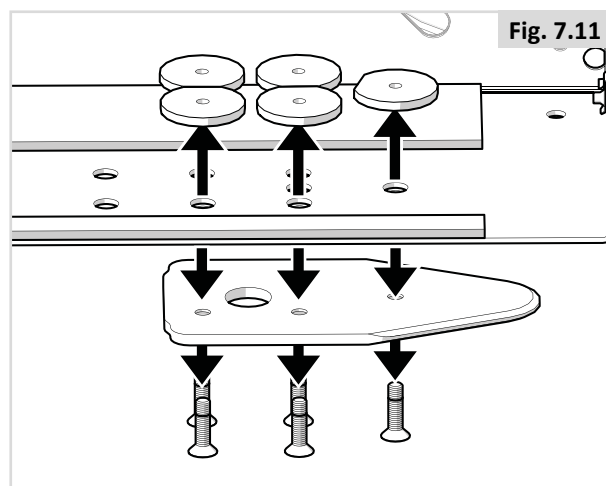

7. Afskær skrueerne ved markeringen (Fig. 7.12).

Det er meget vigtigt, at installatøren kontrollerer, at boltens længde er korrekt. Hvis boltene er for korte til at nå gennem hele gevindtet, vil de ikke have styrke nok til at bære de nødvendige belastninger. Hvis boltene er for lange, kan batterierne eller andre komponenter på kørestolen blive beskadiget. Om nødvendigt udskiftes de med længere bolte, eller også forkortes de.

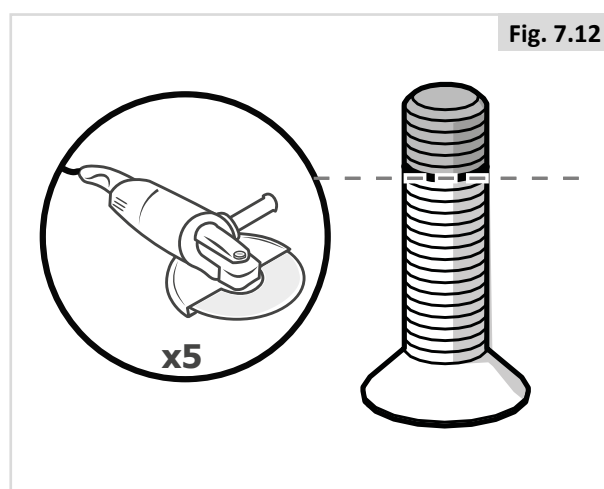

8. Påfør Loctite 222 (eller et tilsvarende produkt) på skruen (Fig. 7.13).

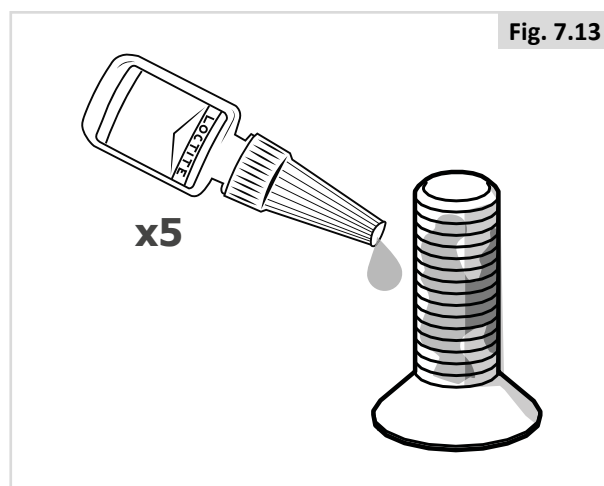

9. Monter de fem skruer sammen med afstandsstykket/afstandsstykkerne af plastik (for at forhindre, at batterierne kommer i kontakt med møtrikkerne) og låsepladen på undersiden af understellet. Tilspændingsmoment: 16-18 Nm/13,3 lb.ft (Fig. 7.14).

Se afsnit 6.6 i denne manual for afkobling af batterier.

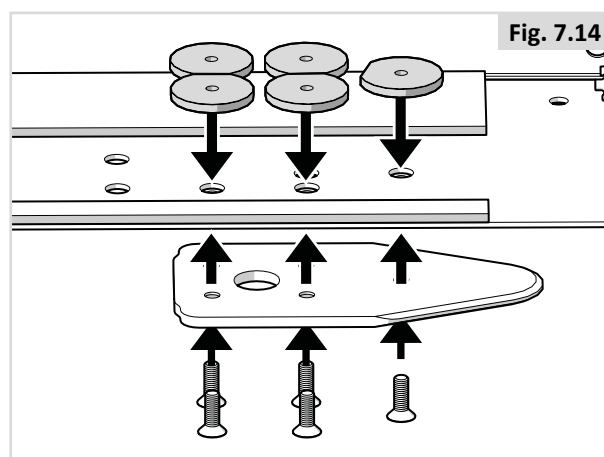

10. Udfør en endelig kontrol ved at slutte kørestolen til dockingstationen. Kontroller, at den er forsvarligt låst, og sørg for, at alle udløsermekanismer virker efter hensigten (Fig. 7.15).

Der vil lyde en advarselstone, hvis låsepladen ikke sidder korrekt.

- (A) Udløserknap.
- (B) Manuel betjeningsarm.
- (C) Udløserarm til nødsituationer.
- (D) Rød LED-lampe.
- (E) Grøn LED-lampe.
- (F) Låseplade.
- (G) Låsestift.

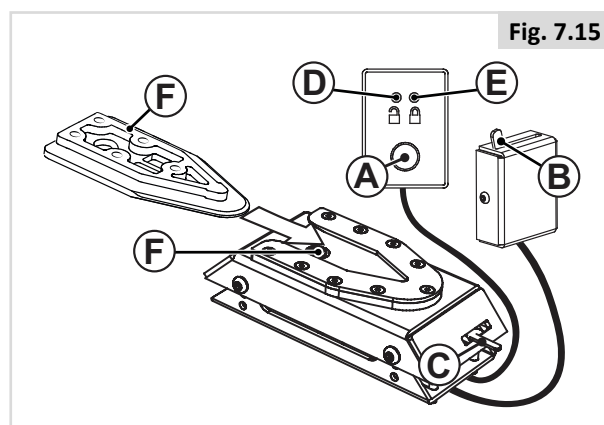

Sådan sikrer du kørestolen i dockingstationen:

Sørg for, at benstøtterne ikke kolliderer med rampen eller dockingstationen ved indstigning i køretøjet.

1. Kør kørestolen langsomt og i samme retning over dockingstationen. Låsepladen under kørestolen hjælper med til at styre kørestolen på plads på dockingstationen. Når låsepladen er helt indkoblet i dockingstationen, sikrer en fjedermekanisme på låsestiften automatisk låsepladen.
2. Dockingstationen er udstyret med en kontrolkontakt, der angiver, når låsepladen er korrekt fastgjort på dockingstationen. Så snart låsepladen kommer i kontakt med låsestiften, lyder en advarselstone (en skinger hyletone), og den røde diode/lampe (LED) på betjeningspanelet lyser, indtil låsepladen enten kobles helt ind, eller kørestolen fjernes fra dockingstationen.
3. Som en angivelse af, at kørestolen er korrekt fastgjort, ophører hyletonen, den røde diode på betjeningspanelet slukker, og den grønne diode/lampe (LED) lyser.
4. Glem ikke at spænde sikkerhedsselen ved kørsel.

Fjernelse fra dockingstationen

1. Når køretøjet standser, åbnes sikkerhedsselen.
2. Lås op ved at køre kørestolen fremad for at udløse trykket på låsestiften, hvorefter du trykker på den røde udløserknap på betjeningspanelet. Låsestiften bliver udløst i ca. fem sekunder, hvorefter låsestiften automatisk låses/aktiveres igen. Forsøg ikke at bakke ud af dockingstationen, før den røde LED-lampe på kontrolmodulet lyser, hvilket angiver, at der er låst op. **ADVARSEL!** Hvis du forsøger at bakke kørestolen ud, før den røde LED-lampe lyser, vil det resultere i, at dockingstationens låsemekanisme blokeres, hvilket gør det umuligt at bakke ud.

Hvis dette sker, gentages ovenstående oplåsningsprocedure.

3. Flyt kørestolen væk fra dockingstationen inden for fem sekunder.

Manuel udløser ved elektrisk fejl

1. I tilfælde af en elektrisk fejl anvendes den manuelle udløserarm, som befinder sig på dockingstationens forreste kant. Flyt kørestolen fremad for at udløse trykket på låsestiften, og skub den røde udløserarm til den ene side og hold den der, mens kørestolen bakker ud af dockingstationen.
2. En kabelaktiveret, manuel betjeningsarm kan også installeres (tilbehør). Den røde udløserarm skal skubbes til den ene side og holdes der, mens kørestolen flyttes væk fra dockingstationen.
3. Hvis den beskrevne, manuelle udløserprocedure fejler, anvendes det røde nødudløserværktøj af plastik, der er vedlagt hver dockingstation.

Flyt kørestolen fremad for at udløse trykket på låsestiften, og anbring nødudløserværktøjet i mellemrummet mellem låsepladen og dockingstationen. Skub udløserværktøjet fremad, indtil låsestiften tvinges ned – herefter kan kørestolen bakkes ud af dockingstationen.

Se også Dahl Engineerings anvisninger til Installation, Anvendelse og Vedligeholdelse

7.3 Kørestolen som et passagersæde

En kørestol, der er fastspændt i et køretøj, giver ikke samme sikkerhed og beskyttelse under transporten, som hvis man bruger køretøjets faste sæder og sikkerhedssele. Sunrise Medical anbefaler derfor, at brugeren flyttes over i køretøjets faste sæder og anvender de eksisterende sikkerhedssele i køretøjet i alle de tilfælde, hvor det kan lade sig gøre. Sunrise Medical erkender imidlertid, at det ikke altid er praktisk muligt at flytte brugeren. Under sådanne omstændigheder, hvor det er nødvendigt, at brugeren transporteres siddende i kørestolen, skal følgende råd overholdes nøje:

⚠️ RISIKO!

- Kørestolsbrugerens sikkerhed under transporten afhænger af, hvor omhyggeligt arbejdet udføres af den person, der er ansvarlig for at fastgøre kørestolsbespændingen. Personen/personerne skal have modtaget relevante instruktioner om og/eller træning i anvendelsen.
- Afmonter så vidt muligt alt hjælpeudstyr fra kørestolen og opbevar det i en sikker afstand fra kørestolen, f.eks. stokke, løse puder, bordplader osv.
 - i. Fjernet og fastgjort separat i køretøjet, eller
 - ii. Fastgjort til kørestolen, men med energiabsorberende polstring anbragt mellem bord og bruger.
- Eleverbare/leddede benstøtter bør ikke anvendes i hævet position under transport af kørestol og bruger.
- Hvor det er relevant: Ryglæn med tilbagelæning skal indstilles i opretstående position.
- Hvor det er relevant: Sædeløft skal være i den laveste position.
- Hvor det er relevant: De manuelle bremsere skal slås til, så de griber forsvarligt fast i dækkene.

Vejledning i fastspænding af kørestolsbruger

⚠️ RISIKO!

- Anvend et 3-punkts selesystem til at sikre brugeren.
- Kørestolsbruger skal fastspændes med såvel hofte- som skulderele for at nedsætte risikoen for, at vedkommende slår hovedet eller brystkassen mod andre dele af køretøjet.
- Sikkerhedssele skal monteres på den relevante søjle i køretøjet. Pas på, at selet ikke holdes væk fra kroppen på grund af kørestolskomponenter såsom armlæn eller hjul, der kan sidde i vejen for selet (Fig. 7.16).
- Anvend en passende anbragt hovedstøtte, når brugeren transporteres i kørestolen.
- Alle kørestolsforankrede fastholdelsesordninger til brugeren, dvs. 3-punktsseler, selet eller støtteordninger (hofteremme, hoftesele) bør ikke anvendes og er ikke beregnet til fastholdelse af passagerer i et kørende køretøj, uanset om de er mærket ISO 7176-19, ISO 10542-1, SAE J2249 eller andet. Brug i stedet et forankret og godkendt fastholdelsessystem til passagerer i køretøjet.

Placering af brugerens sele

⚠️ RISIKO!

- Sikkerhedssele skal have fuld kontakt med skulder, brystkasse og hofter, og hoftesele skal anbringes lavt på hofterne nær bøjningen mellem lår og bækken (opfylder kravene angivet i ISO 7176-19).
- Hoftesele skal bæres lavt hen over den forreste del af bækkenet, så hofteselens vinkel ligger inden for det optimale område på 30-75° i forhold til vandret.
- Ideelt bør man forsøge at opnå en mere skrånstillet (dvs. større) vinkel inden for det optimale område, dvs. tæt på, men aldrig større end 75° (Fig. 7.17).
- i. Skulderele skal sidde korrekt ned over skulderen og skrån hen over brystkassen som vist på billedet (Fig. 7.17). Sikkerhedssele skal strammes så meget, som det kan lade sig gøre, uden at det føles ubehageligt for brugeren.
- Sikkerhedsselelernes remme må ikke være snoede under brugen.
- Vær omhyggelig med at anbringe selens spænde, så udløserknappen ikke er i kontakt med kørestolskomponenterne under en kollision, når fastgørelsesudstyret til kørestolsbruger anvendes.

Fig. 7.16



Fig. 7.17

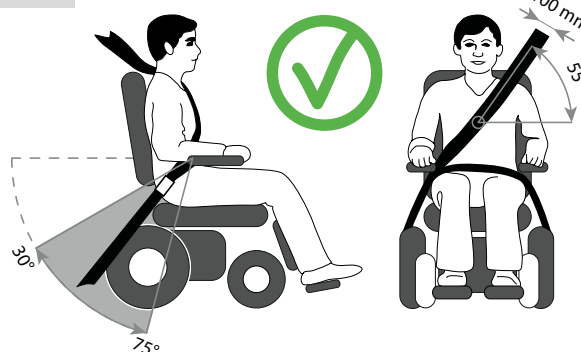

Passager med en brugervægt på < 22 kg.

Når den bruger, der transporteres, er et barn, der vejer mindre end i alt 22 kg, og det involverede køretøj har færre end otte (8) siddende passagerer, anbefales det, at brugeren overføres til et UNCE Regulation 44-kompatibelt børnesikkerhedssystem (CRS). Denne type børnesikkerhedssystem giver passageren et mere effektivt sikkerhedssystem end det traditionelle 3-punkts sikkerhedssystem, og nogle CRS-systemer omfatter yderligere holdningsstøtte, der hjælper med at bevare barnets siddestilling.

Forældre eller plejere kan i nogle tilfælde overveje muligheden for, at deres barn bliver i kørestolen under transporten på grund af barnets kropsholdningskontrol og kørestolens indstillinger. I sådanne tilfælde anbefaler vi, at det professionelle sundhedspersonale og relevante kompetente personer udfører en risikovurdering.

7.4 Særlige transportkrav

Brug af kørestolen i toget.

Inden du påbegynder en rejse, bør du kontakte togselskabet. De kan give dig oplysninger om eventuelle særlige krav eller instrukser. Vi råder dig til at undersøge følgende:

- Er der et egnet og dertil indrettet kørestolsområde i toget (med tilstrækkelig plads til at manøvrere)?
- Er der et egnet og dertil indrettet område til kørestolsbrugere på togperronen (med tilstrækkelig plads til at manøvrere)?
- Er der en egnet indstigningsadgang, så du kan komme op i togvognen og det dertil indrettede kørestolsområde?
- Er indstigningsadgangen egnet til den kombinerede størrelse/vægt af både kørestol og bruger?
- Sørg for, at indstigningsadgangens hældning ikke er større end den dynamisk sikre hældning. (Se afsnit 10)
- Forhindringer eller trin må ikke overstige kørestolens maksimale evne til at forcere kantsten. (Se afsnit 10)

De fleste togførere er hjælpsomme, hvis de har fået besked på forhånd. Vi anbefaler, at du har din brugervejledning ved hånden, når du planlægger din rejse og tager kontakt til togselskabet.

ADVARSEL!

- Gyro KAN IKKE anvendes i køretøjer i bevægelse, som busser, toge eller skibe. Når du kører i bevægende køretøjer, **SKAL GYROFUNKTIONEN DEAKTIVERES** ved at vælge kørselsprofil 1 på din styreenhed.
- Du må IKKE fjerne gyrofunktionen fra kørestolen. Hvis gyrofunktionen deaktiveres, vil kørestolens maksimale hastighed blive begrænset med 50 %.

ADVARSEL!

- Din elektriske kørestol kan være udstyret med et tilt-modul (Fig. 7.18) for forbedret stabilitetskontrol (afhængigt af ekstraudstyr).
- Hvis din elektriske kørestol ikke tænder, eller der opleves uventet blokering af drevet, skal du sørge for, at kablerne (D) er sluttet forsvarligt til tilt-modulet.

Fig. 7.18

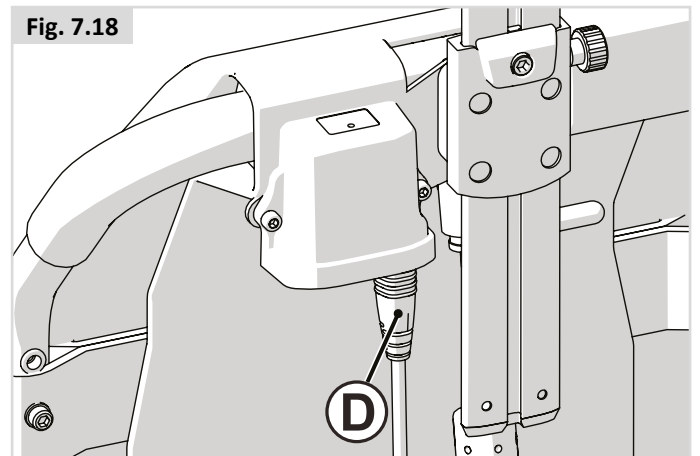

Transport af kørestolen som bagage.

Dele af kørestolen, der nemt kan tages af, skal fjernes, når kørestolen transporteres. Opbevar disse dele forsvarligt. F.eks.:

- Afmonter sædet (📖 Siddesystem).
- Afmontér benstøtterne (📖 Siddesystem).
- Afmontér armlænene (📖 Siddesystem).
- Fold ryglænet ned (📖 Siddesystem).

- Sørg for, at alle aftagelige dele enten er fastgjort på dit mobilitetsprodukt eller pakket separat med tydelig afmærkning, så de ikke bliver væk under på- og aflæsning.
- Kørestolen kan transporteres i bil, tog, med skib eller fly, da de medfølgende batterier opfylder IATA-bestemmelserne. Hvis batterierne udskiftes med batterier, der ikke er godkendt af IATA, skal de fjernes ved transport med fly. Din forhandler kan hjælpe dig med at levere batterier, som er godkendt af IATA.
- Inden du påbegynder en rejse, bør du kontakte den fragtfører, der står for transporten. Gennem din rejsearrangør kan du få oplysninger om eventuelle særlige krav eller instrukser.
- For oplysninger om kørestolens mål og vægt, se afsnit 10.
- For oplysninger om kørestolens batterier, se afsnit 6.
- Tag denne brugervejledning, brugervejledningen til siddesystemet (& Siddesystem) samt brugervejledningen til betjeningsenheden (& Betjeningsenheden) med dig. Fragtføreren bør orientere sig om følgende i de nævnte afsnit:
 - At skubbe kørestolen, afsnit 5.8.
 - Sådan låser du betjeningsenheden/låser du betjeningsenheden op: 📖 Betjeningsenhed.
 - Hvordan batterierne kobles fra (afsnit 6.7)
 - Hvordan drivmekanismen slås fra, (afsnit 5.8).
- Transport af kørestolen, afsnit 7.0.
- Mellemlang til lang opbevaringstid, følg anvisningerne i afsnit 8.5.

7.5 Hejsning af kørestolen:

(Fig. 7.18)

Q300 R kan hejses op uden bruger vha. fire egnede og godkendte løfteremme.

Fastgør remmene til kørestolen vha. de fire surringsbeslag. Se afsnit 7.1 for flere oplysninger om surringspunkterne.



⚠️ VIGTIGT!

Inden du påbegynder en rejse, bør du kontakte den fragtfører, der står for transporten.

Gennem din rejsearrangør kan du få oplysninger om eventuelle særlige krav eller instrukser.

7.6 Generelle transportadvarsler

⚠️ ADVARSEL!

- Der må ikke foretages nogen ændringer eller udskiftninger af forankringspunkter/transportbeslag på kørestolen eller elementer af kørestolen samt dele af kørestolens ramme uden først at konsultere Sunrise Medical.
- I tilfælde af, at der sker nogen form for køretøjskollision under transporten, bør kørestolen efterses af en autoriseret Sunrise Medical-tekniker/servicerepræsentant, inden den tages i brug igen.

8.0 Vedligeholdelse og rengøring

Kørestolens levetid afhænger af, hvor godt den bliver vedligeholdt.

For oplysninger om specifikke indstillinger, vedligeholdelse eller reparationer bedes du kontakte din autoriserede Sunrise Medical-forhandler. Sørg for altid at nævne model, fremstillingsår og serienummer fra identifikationsskiltet på kørestolen, når du kontakter din Sunrise Medical-forhandler.

VIGTIGT!

Kørestolen skal serviceres af en af Sunrise Medical anbefalet specialist én gang om året eller, ved omfattende anvendelse, hver sjette måned. For en liste over godkendte autoriserede forhandlere i dit område, bedes du kontakte Sunrise Medical ApS.

Kontaktoplysningerne til Sunrise Medical ApS kan du finde på dette hæftes forsideflap.

Nationale og internationale websiteadresser finder du på omslagets bagside.

8.1 Vedligeholdelse

ADVARSEL!

- Løse fastgørelseselementer skal efterspændes ifølge installationsvejledningen. Se (medmindre andet er angivet) den generelle tabel nedenfor for påkrævede drejningsmomenter.

Vejledning til indstilling af drejningsmoment	
M4	3,0 Nm
M5	5,9 Nm
M6	10 Nm
M8	25 Nm
M10	48 Nm
M12	84 Nm

Bemærk: Tilspændingen skal udføres ved hjælp af en momentnøgle.

- Brystseler skal udskiftes, når de viser det mindste tegn på skade og/eller kraftig slitage.
- Hvis der findes en knækket eller løs komponent, skal du straks holde op med at bruge kørestolen. Kontakt din forhandler for udskiftning.
- Kontroller, om alle velcrostropperne klæbeevne er intakt, når de trykkes sammen.
- Sørg for, at alt snavs såsom fnug, hår, osv. er fjernet fra velcrostropperne. En sådan forurening kan påvirke klæbeevnen.

ADVARSEL!

- Hvis du er i tvivl om afprøvningen af kørestolens funktioner, bedes du kontakte din autoriserede Sunrise Medical-forhandler.
- Efter udførelse af enhver form for vedligeholdelse eller reparation af kørestolen skal du kontrollere, om den fungerer korrekt, inden den tages i brug igen.
- Alle fastgørelseselementer skal udskiftes med identiske elementer med den korrekte længde, brudstyrke og af samme materiale.
- Ved udskiftning af selvlåsende møtrikker eller møtrikker/klemmer sikret med en spændskive, kontroller at en passende spændskive anvendes på fastgørelseselementet.

Daglige eftersyn

Udfør det daglige eftersyn, før du kører, som beskrevet i kapitel 5.1.

Ugentlige eftersyn

Udfør det ugentlige eftersyn, før du kører, som beskrevet nedenfor.

Kontroller parkeringsbremse:

Denne kontrol bør udføres på en jævn kørselsflade med mindst én meter frit rum omkring kørestolen.

- Tænd for betjeningsenheden.
- Se efter, om batterimåleren lyser konstant eller blinker langsomt efter ét sekund.
- Skub joysticket langsomt fremad, indtil du kan høre, at parkeringsbremserne er i gang.
- Det kan være, at kørestolen begynder at køre.
- Slip joysticket med det samme. Du bør kunne høre hver parkeringsbremse gå i gang (der lyder et klik) efter få sekunder.
- Gentag kontrollen tre gange mere, idet joysticket langsomt skubbes bagud, til venstre og højre.

Kontroller stik og kabler:

- Sørg for, at alle forbindelsesstik er sat korrekt og forsvarligt sammen.
- Tjek, at der ikke er nogen løse kabler, og at de sidder forsvarligt tilsluttet kørestolen.
- Se efter, at alle kabler og stik er ubeskadigede og i god stand.

Kontroller betjeningsenhed:

- Se efter, om den tynde gummimanchet rundt om den nederste del af joystickets skaft er beskadiget eller revnet. Manchetten bør kun kontrolleres visuelt, idet den ikke kan tåle direkte håndtering.
- Se efter, at alle betjeningsenhedens komponenter er forsvarligt monteret. Pas på ikke at spænde nogle af monteringskrueerne for hårdt.

Kontroller betjeningselementer:

- Tænd for betjeningsenheden – blinker lamperne? I givet fald er det tegn på en fejl i det elektroniske system. Se kapitel 9 for at få vejledning i almindelig fejlfinding.
- Afprøv alle de elektriske funktioner, herunder også lygter og blinklys (hvis de er monteret på kørestolen) for at sikre dig, at de fungerer korrekt.
- Prøv at køre med sædet hævet for at sikre dig, at "sikret tilstanden" (kravletilstand) fungerer korrekt, så kørestolen kører langsommere.
- Kør i hver af kørselsprofilerne for at sikre dig, at kørestolen fungerer på samme måde som før.

⚠ ADVARSEL!

- Hvis du er i tvivl om afprøvningen af kørestolens funktioner, bedes du kontakte din autoriserede Sunrise Medical-forhandler.
- Efter udførelse af enhver form for vedligeholdelse eller reparation af kørestolen skal du kontrollere, om den fungerer korrekt, inden den tages i brug igen.
- Et komplet eftersyn, sikkerhedskontrol og service skal foretages af en autoriseret Sunrise Medical-forhandler mindst en gang om året.
- Alle fastgørelseselementer skal udskiftes med identiske elementer med den korrekte længde, brudstyrke og af samme materiale.
- Ved udskiftning af selvlåsende møtrikker eller møtrikker/klemmer sikret med en spændskive, kontroller at en passende spændskive anvendes på fastgørelseselementet.
- Kontroller, om alle velcrostroppersnes klæbeevne er intakt, når de trykkes sammen.
- Sørg for, at alt snavs såsom fnug, hår, osv. er fjernet fra velcrostropperne. En sådan tilsmudsning kan påvirke klæbeevnen.

Månedlige eftersyn

Udfør det månedlige eftersyn før du kører, som beskrevet nedenfor.

- Alle fastgørelseselementer skal kontrolleres hver måned for slitage, såsom løse bolte eller knækkede komponenter.
- Kontrollér alle seler månedligt for trævler, flænsede sømme eller andre tegn på kraftig slitage. Hvis selerne er beskadigede, må de ikke bruges.

8.2 Vedligeholdelse af dæk og dæktryk**8.2.1 Dæktryk****⚠ VIGTIGT!**

Hvis kørestolen er forsynet med højtryksdæk, er det vigtigt, at du kontrollerer lufttrykket og efterser dækkene for tegn på slitage med jævne mellemrum.

De maksimale dæktryk er angivet i afsnit 8.3. Hvis du er i tvivl, skal du tjekke markeringerne på siden af kørestolens dæk for vejledning.

BEMÆRK: Det er vigtigt, at der er samme mængde luft i drivhjulene som par. Det samme gælder for baghjulene. Den sikreste metode til at pumpe kørestolsdækkene op er at bruge dækpumpen, og trykket kan kontrolleres med en almindelig trykmåler til motorkøretøjer.

⚠ RISIKO!

- Undgå at pumpe dækkene op til mere end det angivne maksimale dæktryk.

8.2.2 Dækslid

Når dækkene efterses for tegn på slitage, bør man især være opmærksom på tydelige skrabbemærker, ridser eller flænger, samt hvorvidt slidbanerne er slidt ned. Dækkene skal udskiftes, hvis slidbanemønsteret ikke længere er synligt over hele dækfladen (Fig. 8.1).

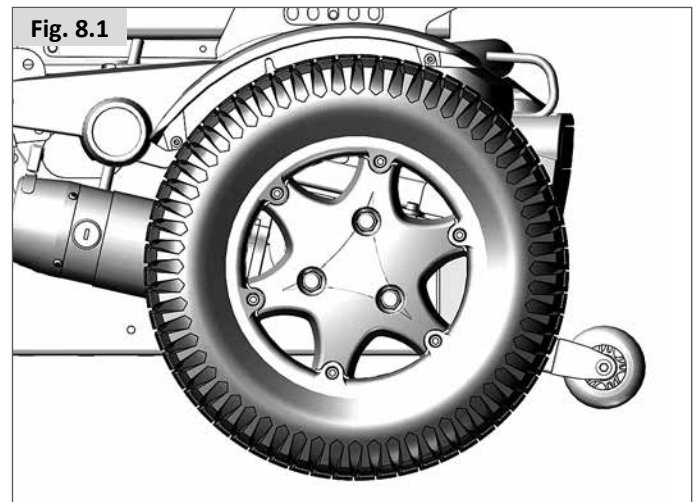

8.2.3 Reparation af drivhjulenes dæk

Sådan fjernes hjulet/dæk:

For fotografier, se nedenfor og på næste side.

- Tag farveringen af.
- Anvend en 16 mm AF-topnøgle til aftagning af de 3 tapskruer/styremøtrikker (Fig. 8.2).
- Klods bunden/batteriboksen op med blokke (Fig. 8.3).
- Fjern de tre klemmer, og træk hjulet væk fra navet.
- Fjern ventilhætten, og luk luften ud af dækket ved forsigtigt at trykke på ventilen med en lille skruetrækker (Fig. 8.4).
- De 6 bolte i fælgen skal løsnes/spændes (Fig. 8.5).
- Brug en 5,0 mm unbrakonøgle til at udløse/stramme klemmerne. (Fig. 8.5).
- Inderfælgen løftes fri af dækket (Fig. 8.6).
- Dækket og slangen tages af yderfælgen, (Fig. 8.7).
- Tag forsigtigt fat i slangen lige bag ved ventilen.
- Skub forsigtigt slangen ud af dækket (Fig. 8.8).
- Sørg for, at alle dele er rene, inden de samles igen (Fig. 8.9).

Genmontering

- Placer slangen inde i dækket, og læg dækket på den yderste fælg.
- Placer ventilen ift. fælgens udskæring.
- Sørg for, at ventilen vender udad.
- Læg inderfælgen over dækket, slangen og yderfælgen.
- Sørg for, at hullet i inderfælgen passer ned over ventilen, og ret det ind efter hullet i yderfælgen (Fig. 8.10).
- Sørg for, at hullerne til unbraco-skruerne sidder ud for hinanden på begge fælg.
- Spænd unbraco-skruerne som vist i Fig. 8.5
- Pust langsomt op til det tryk, der angives i afsnit 8.3.
- Sæt hjulet tilbage på motorakslen, og stram det forsvarligt med de tre klemmer til et moment på 34Nm.

For massive dæk er rækkefølgen den samme, men se bort fra den inderste slange og ventil.

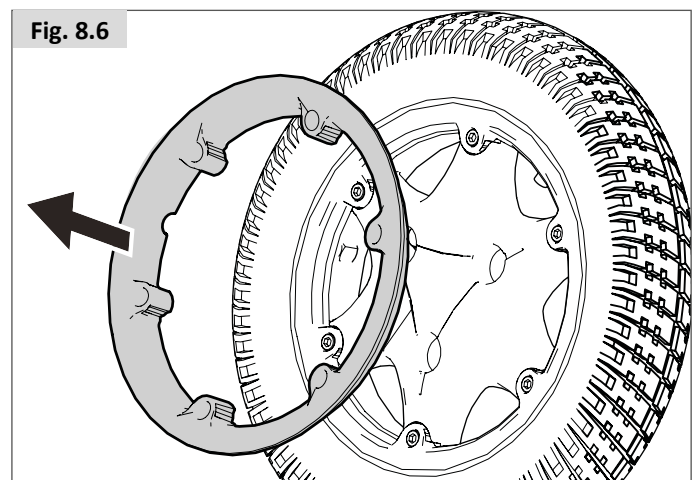
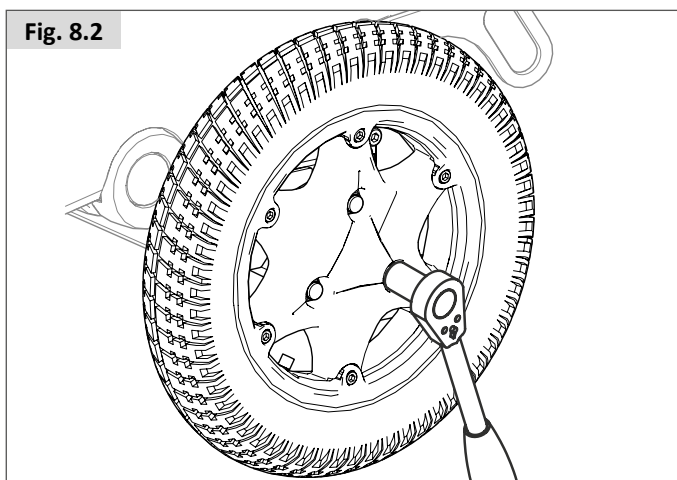
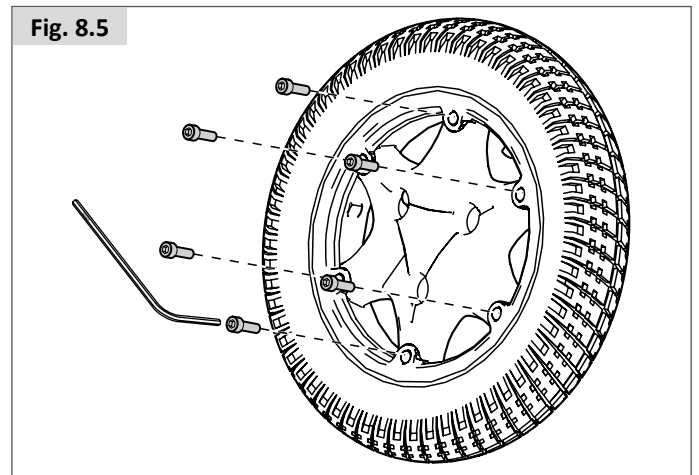
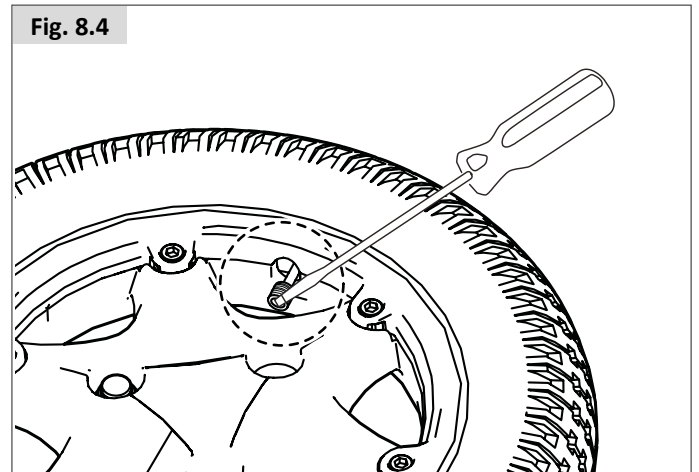
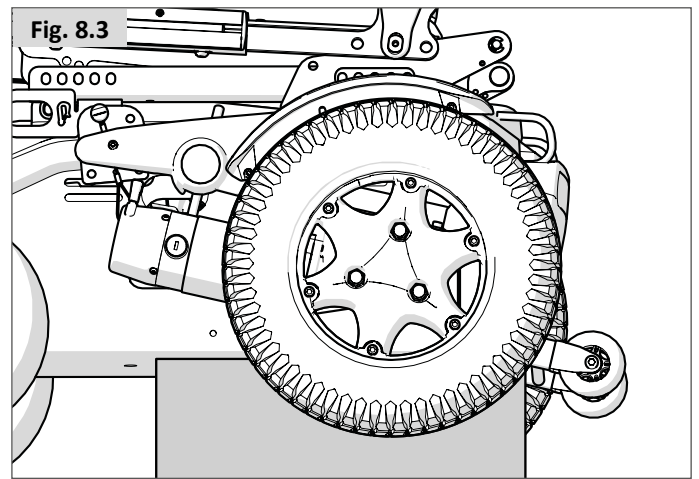

Fig. 8.7

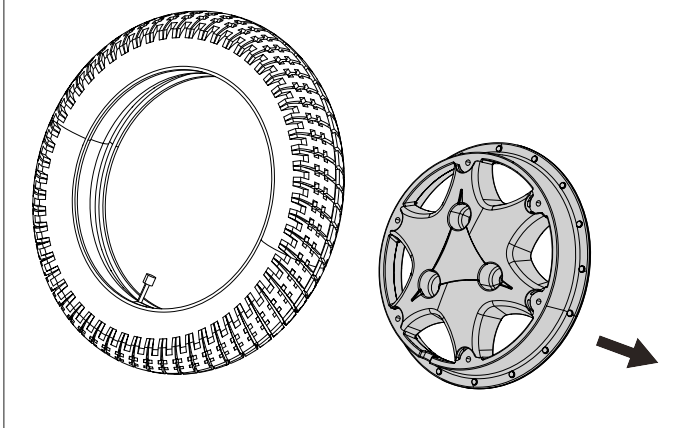

Fig. 8.8

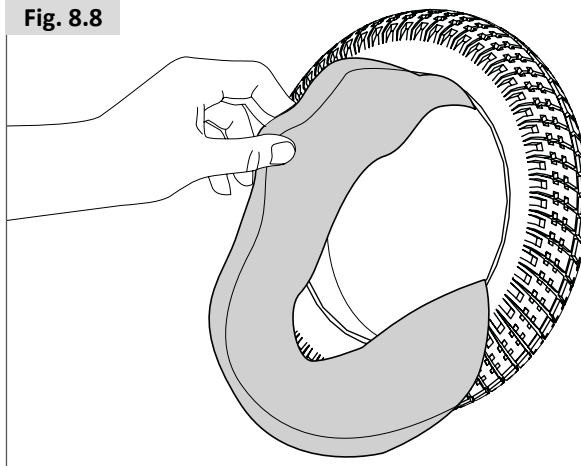

Fig. 8.9

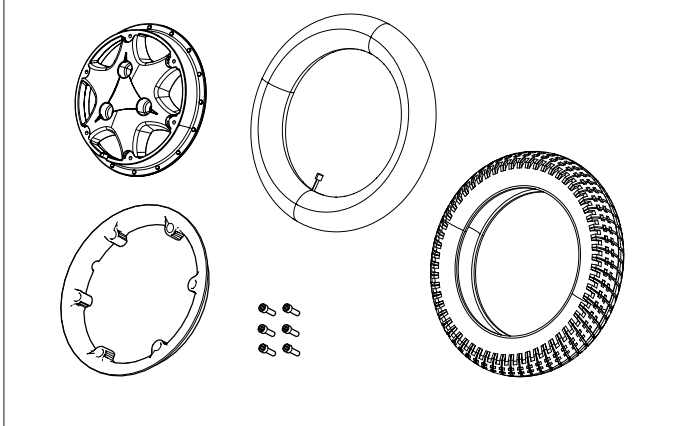
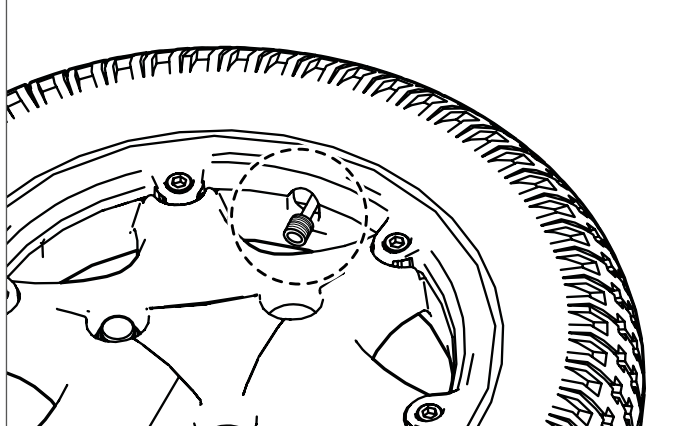

Fig. 8.10



8.2.4 Aftagning af svinghjul (8") (Fig. 8.11).

- Brug en 2 x 13 mm skiftenøgle/fatning til at løsne akselbolten.
- Fjern låsemøtrikken.

Aftagning af svinghjul (9") (Fig. 8.12)

- Anvend en 13,0 mm skruenøgle og en 5 mm unbrakonøgle til at løsne skrueene med.
- Tag begge skrue ud

Genmontering:

Når bolten sættes i igen, må den ikke forceres. Bevæg forsigtigt hjulet frem og tilbage, indtil bolten går igennem, og stram så til med et drejningsmoment på 14 Nm.

⚠ ADVARSEL!

Der skal altid anvendes en ny låsemøtrik (nylock), når hjulet sættes på igen.

Fig. 8.11

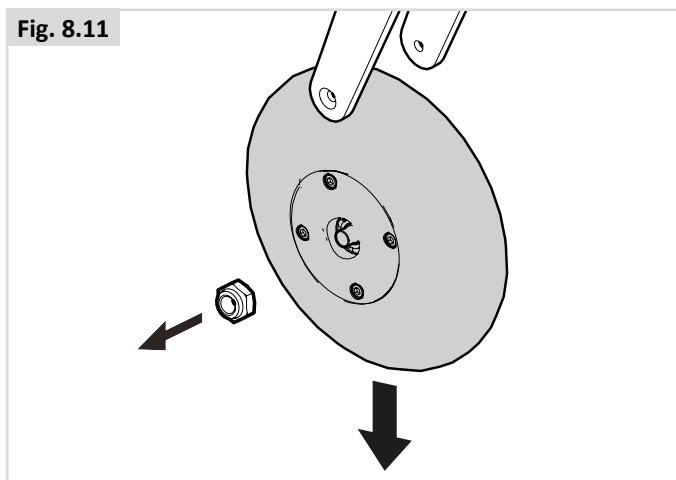
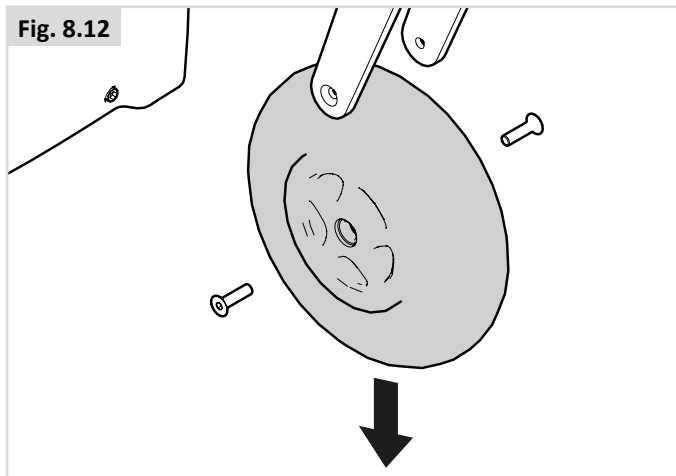



Fig. 8.12



Vedligeholdelses- og eftersynsplan	Dagligt*	Ugentligt	Månedligt	Årligt
Dagligt eftersyn som beskrevet i kapitel 5.1.	*			
Ugentligt eftersyn som beskrevet i kapitel 8.1.		*		
Rengør kørestolens betræk  Siddesystem		*		
Udførligt teknisk eftersyn, sikkerhedskontrol og serviceeftersyn bør foretages af en autoriseret Sunrise Medical-forhandler.				*

8.3 Vedligeholdelse af hjul og dæk

For at sikre, at din kørestol fungerer korrekt, er det vigtigt, at dækkene har det korrekte dæktryk. Det korrekte dæktryk for et bestemt dæk er angivet på dækkets side.

Dæk, der ikke har nok luft, vil have en negativ indvirkning på kørestolens ydeevne. Det vil kræve mere energi at bevæge kørestolen og belaste batterierne unødigt. Endvidere øges slitagen på dæk, der ikke har nok luft.

Når dækkene efterses for tegn på slitage, bør man især være opmærksom på tydelige skræbmærker, ridser eller flænger, samt hvorvidt slidbanerne er slidt ned. Dækkene skal udskiftes, hvis slidbanemønsteret ikke længere er synligt over hele dækfladen.

Svinghjul	Maks. dæktryk	
7"	Kun massive dæk	
Drivhjul	Maks. dæktryk	
12"	Kun massive dæk	
13" (2,50-8)	2,4 bar maks.	35 PSI maks.
14" (3,00-8)	3,5 bar maks.	50 PSI maks.

RISIKO!

- Undgå at pumpe dækkene op til mere end det angivne maksimale dæktryk.
- Brug af en sådan pumpe er på eget ansvar. Vær forsigtig, og påfyld ikke mere end det maksimale tryk, der er angivet i denne vejledning.
- Luften skal lukkes ud af dækkene, før de kan repareres!

8.4 Vedligeholdelse af belysning:

RISIKO!

Det har afgørende betydning for kørestolsbrugerens sikkerhed, at vedligeholdelse af lygter og blinklys udføres korrekt. Hvis dine lys og indikatorsystem viser en defekt, skal du kontakte en autoriseret Sunrise Medical-forhandler.

Alle lys og indikatorer er avancerede, lavenergi lysdioder, der ikke kræver nogen vedligeholdelse. Der bruges ingen pærer. Disse enheders høje indre pålidelighed betyder, at det er meget usandsynligt, at de svigter under normal brug. Hvis der opstår en fejl (f.eks. på grund af et sammenstød), skal hele den beskadigede lysenhed udskiftes. De individuelle lysdioder kan ikke udskiftes.

VIGTIGT!

- Det anbefales, at der udelukkende anvendes autoriserede reservedele fra Sunrise Medical.
- Vær især opmærksom på, at alle kredsløb til lygter har elektronisk sikring. I tilfælde af kortslutning reduceres spændingen til et sikkert niveau. Når fejlen er udbedret, genindstilles systemet automatisk.

8.5 Rengøring og desinfektion

Kørestolen bør tørres af en gang om ugen med en let fugtig (ikke våd) klud. Støv eller fnug, der har samlet sig på motorerne, pustes væk eller tørres af med en støvklud.

VIGTIGT!

Sørg for, at alle dele af kørestolen tørres grundigt, hvis den bliver våd eller fugtig som følge af rengøring, eller hvis kørestolen anvendes i våde eller fugtige omgivelser.

RISIKO!

Hvis kørestolen anvendes af flere brugere, er det særligt vigtigt, at den bliver gjort grundigt ren for at undgå risiko for krydsinfektion.

Hygiejneprocesser ved genanvendelse:

Hvis kørestolen skal anvendes af en ny bruger, bør den klargøres grundigt. Alle overflader, der kan komme i kontakt med brugeren, skal behandles med desinfektionsmiddel i sprayform.

Der skal til dette formål anvendes et, i dit land, anbefalet desinfektionsmiddel, som bruges til hurtig, alkoholbaseret desinfektion af medicinske hjælpemidler og medicinsk udstyr, når der kræves et hurtigtvirkende desinfektionsmiddel.

Vær opmærksom på producentens vejledning til desinfektionsmidlet under anvendelsen.

Det kan ikke garanteres, at sømme kan desinficeres fuldstændigt.

For at undgå mikrobakteriel kontaminering anbefales det derfor, at sædet og rygpolstringen kasseres i henhold til lokale retningslinjer om beskyttelse mod infektion.

VIGTIGT!

- Der må ikke anvendes opløsningsmidler, klorin, skuremidler, syntetiske rengøringsmidler, polérvoks eller midler i sprayform.
- Der kan anvendes desinfektionsmidler, men kun i opløsninger svarende til producentens vejledning.
- Sørg for at skylle overfladerne med rent vand samt tørre dem grundigt.

ADVARSEL!

- Sørg for altid at læse etiketten på enhver form for rengøringsmidler til erhvervs- eller privatbrug.
- Brugsanvisningen skal altid følges nøje.

Rengøring af betjeningsenheden: Betjeningsenhed

Hvis kørestolens betjeningsenhed bliver snavset/ beskidt, kan den tørres af med en fugtig klud med en desinfektionsopløsning.

RISIKO!

Vigtigt: Hvis kørestolen skal anvendes af mere end én person, skal rengørings- og desinfektionsanvisningerne følges nøje for at sikre, at der ikke finder krydsinfektion sted.

8.6 Opbevaring i længere tid:

Hvis kørestolen skal opbevares gennem længere tid (dvs. mere end en uge), skal du følge disse enkle anvisninger:

- Sørg for, at kørestolen oplades i mindst 24 timer.
- Frakobl opladeren.
- Afbryd batterierne.

ADVARSEL!

Kørestolen må aldrig opbevares under følgende forhold:

- Udendørs.
- I direkte sol (kan få plastdelene til at falme).
- Tæt på en direkte varmekilde.
- I fugtige omgivelser.
- I kølige omgivelser.
- Med batterierne/batterikasserne tilsluttet (det gælder også, selvom der er slukket for kontrolsystemet).

Ved at undgå ovenstående kan du til en vis grad forhindre, at batteriet aflades helt, og dermed forlænger du batteriets levetid.

Når kørestolen atter skal anvendes, skal du sørge for at tilslutte batterierne/batterikasserne igen og oplade kørestolen i mindst 24 timer inden brug.

Opbevaringstemperatur: Min: -40°C Maks: 65°C
Ingen begrænsninger for luftfugtighed og lufttryk.

9.0 Bortskaffelse

Nedenstående symboler angiver, at dette produkt i henhold til den lokale lovgivning ikke må kasseres sammen med husholdningsaffald. Når produktets levetid er udløbet, bør det afleveres på nærmeste kommunale genbrugsstation. Ved at sørge for, at produktet bortskaffes og genbruges korrekt, kan man både spare naturlige råstoffer og sikre sig, at produktet genbruges på en miljøvenlig måde.

Sørg for at du er den retmæssige ejer af produktet, inden du arrangerer bortskaffelse af produktet i overensstemmelse med de ovenstående anbefalinger og nationale forskrifter.

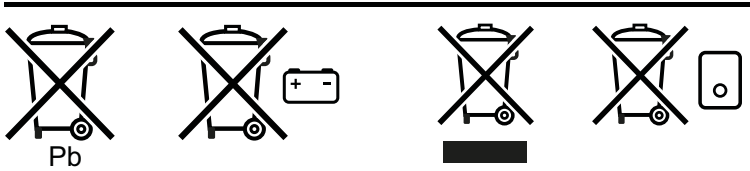

I dette kapitel findes en oversigt over, hvilke materialer, kørestolen er fremstillet af, med henblik på bortskaffelse eller genbrug af såvel kørestolen som dens emballage.

For bortskaffelse eller genbrug af siddesystemet skal du se Sedeo Lite- eller Sedeo Pro-vejledningerne ( Siddesystem).

Vær opmærksom på eventuel lokal lovgivning angående bortskaffelse eller genbrug, som der skal tages hensyn til, når kørestolen kasseres. (Der kan bl.a. være særlige regler angående rengøring eller desinfektion af kørestolen inden bortskaffelsen).

Aluminium: Hjul, tøjbeskytter til chassiset.

Stål: Svinghjulgaffler, fastgørelsespunkter, quick-release

Plast: Håndtag, rørstoppere, svinghjul og hjul/dæk

Emballage: Plastposer af blød polyethylen, pap

Bortskaffelse eller genbrug skal foretages gennem en autoriseret agent eller et autoriseret bortskaffelsessted. Alternativt kan din kørestol returneres til din forhandler for bortskaffelse.



10.0 Fejlsøgning

Hvis kørestolen ikke virker som den skal, skal følgende punkter tjekkes:

- Tjek, om batterierne er opladede.
- Sluk for kørestolen, og tænd den dernæst igen.
- Tjek, om batteripropperne sidder korrekt på plads
- Tjek, om frihjulshåndtaget er i positionen KØRSEL.
- Sørg for, at betjeningsenheden ikke er låst  Betjeningsenhed

Hvis problemet ikke er blevet løst:

-  Betjeningsenhed

11.0 Tekniske specifikationer: Gældende normer/standarder



Dette produkt er i overensstemmelse med bestemmelserne og retningslinjerne for medicinske hjælpemidler og bærer et CE-symbol.

Produktet opfylder nedenstående krav og standarder. Disse kontrolleres af uafhængige myndigheder.

EN ISO 10993-5:2009

Biologisk evaluering af medicinsk udstyr - Del 5: Tests for in vitro-cytotoksicitet (ISO 10993-5:2009)

Standard	Definition/beskrivelse	Test dummy-vægt
Forordning om medicinsk udstyr (EU) 2017/745	Gældende som nævnt i Bilag 1	
EN 12182: 2012 Klasse B	Hjælpemidler til personer med funktionsevnenedsættelse - Generelle krav og testmetoder.	SEDEO Lite
	Q300 R	136 kg
EN 12184: 2014 Klasse B	Elkørestole, elscootere og tilhørende ladeapparater - Krav og testmetoder	SEDEO Lite
	Q300 R	136 kg
ISO 7176-8: 2014	Krav og testmetoder vedrørende slag-, bøj- og udmatningsstyrke.	Ikke relevant
ISO 7176-9: 2009	Klimaprøvning af elektriske kørestole	Ikke relevant
ISO 7176-14: 2008	Krav og testmetoder vedrørende betjeningsenheder til elektrisk drevne kørestole	Ikke relevant
ISO 7176-16: 2012	Krav til modstandsevne over for antændelse af polstring.	Ikke relevant
ISO 7176-19: 2022	Kørestole - Del 19: Mobilt udstyr på hjul til brug som sæder i motorkøretøjer: Q-serien opfylder kravene til crashtest som beskrevet i ISO 7176-19"	SEDEO Lite
	Q300 R	75 kg

Model	Serie Q300		
Type/konfiguration Baghjulsstyret	Q300 R		
Maks. brugervægt			
Sammen med Sedeo Lite	136 kg	300 lbs.	
EN12184-klasse:	B		

Beskrivelse	Metrisk system		Imperiale systemværdier & alternativ	
	Minimum	Maksimalt	Minimum	Maksimalt
Samlet længde (inklusive benstøtter) Baghjulsstyret				
Centermonteret fodplade Manuel / elektrisk ELR	1060 mm	1100 mm	41,7"	43,3"
Samlet bredde Afhængig af drivhjulstype	550 mm	580 mm	21,7"	22,8"
Samlet vægt Basis konfiguration med centermonteret fodstøtte, ingen batterier	95 kg		209 lbs.	
Samlet vægtpåvirkning Batterier				
50 Ah GEL (C20) (Sæt á 2)	+ 29 kg		+ 64 lbs.	
55 Ah GEL (C20) (Sæt á 2)	+ 30 kg		+ 66 lbs.	
63 Ah AGM (C20) (Sæt á 2)	+ 36 kg		+ 79 lbs.	
Transportvægt, tungeste del	83 kg		183 lbs.	
Dynamisk stabilitet: Nominel hældning	6°		10,5 %	
Min. bremseafstand ved maksimal hastighed	1000 mm	2100 mm	39,4"	87,2"
Statisk stabilitet Q300 R Nedad/opad/sidelæns	9°/9°/9°	13°/15°/13°	15,8 %/15,8 %/15,8 %	23 %/26 %/23 %
<i>NB: Følgende aspekter har en negativ indvirkning på rækkevidden: Forhindringer, ujævnt terræn, kørsel på skrånninger, eksponering over for temperaturer under frysepunktet og hyppig anvendelse af elektrisk sædestyring.</i>				
6 km kørselsdistance	25 km	32 km	15,6 mil	20 mil
10 km kørselsdistance	20 km	29 km	12,5 mil	18,1 mil
Evne til at forcere forhindringer	100 mm		3,9"	
Max. hastighed ved kørsel fremad	6 km/t	10 km/t	4 mil/t	6,2 mil/t
Venderadius Centermonteret fodstøtte	850 mm		33,5"	
Vendeplads/bak-bredde Centermonteret fodstøtte	1150 mm		45,2"	
Frihøjde	95 mm		3,7"	

Beskrivelse	Metrisk system		Imperiale systemværdier & alternativ	
	Minimum	Maksimalt	Minimum	Maksimalt
Maksimalt batterimål (l x b x h)	229 x 138 x 223 mm		9,0 x 5,4 x 8,8"	
Batteriets kapacitet	50 / 55 / 63 Ah		50 / 55 / 63 Ah	
Maksimal, tilladt ladespænding	24 V		24 V	
Maksimal ladestrøm	10 A (rms)		10 A (rms)	
Stiktype	📖 Manual til betjeningsenhed		📖 Vejledning til betjeningsenhed	
Isolering	Klasse 2 dobbeltisoleret		Klasse 2 dobbeltisoleret	

Tekniske specifikationer: Sedeo Lite siddesystem

	Metrisk system		Imperiale systemværdier & alternativ	
	Minimum	Maksimalt	Minimum	Maksimalt
Sædets vinkeljustering				
Elektrisk tilt med COG-justering, tilbehør	0° - 30°		-5° - 25°	
Elektrisk tilt med COG-justering, tilbehør	-5° - 25°		0° - 30°	
Effektiv sædedybde	410 mm	560 mm	16,1"	22,0"
Effektiv sædebredde	385 mm	510 mm	15,2"	20,1"
Sæde til gulvhøjde				
Filler-modul (Ingen elektrisk tilt-in-space, ingen sædelevator)				
pos. 1 0° sædevinkel	430 mm		16,9"	
pos. 2 0° sædevinkel	450 mm		17,7"	
Elektrisk tilt				
pos. 1 0° sædevinkel	450 mm	755 mm	17,7"	29,5"
pos. 2 0° sædevinkel	470 mm	770 mm	18,5"	30,3"
Elektrisk tilt og sædeløft (30 cm)				
pos. 1 0° sædevinkel	470 mm	770 mm	18,5"	30,3"
pos. 2 0° sædevinkel	490 mm	790 mm	19,3"	31,1"
Ryglænsvinkel				
Vinkeljusterbar ryg, anvend værktøj	86°, 90°, 94°, 98°, 102°, 106°		86°, 90°, 94°, 98°, 102°, 106°	
Elektrisk tilbagelæning	85° - 120°		85° - 120°	
Ryglænsenhøjde (sædeplade til toppen af rygpude)	460 mm	510 mm	18,1"	20,1"
Flip-back armlæn				
Armlæns pude højde (sædeplade til toppen af armpude)	190 mm	320 mm	7,5"	12,6"
Armlæns pude dybde (på armlænsprofil)	100 mm		3,9"	
Armlæns pude vinkel (lodret)	0° - 15°		0° - 15°	
Single-post flip-back armlæn				
Armlæns pude højde (sædeplade til toppen af armpude)	250 mm	400 mm	9,8"	15,7"
Armlæns bredde (på sæderamme)	-20 mm	+20 mm	-0,79"	+0,79"
Armlæns pudens bredde (på armlænsprofil)	-20 mm		-0,79"	
Armlæns dybde (på sæderamme)	250 mm		9,8"	
Armlæns pude dybde (på armlænsprofil)	140 mm		5,5"	
Armlæns pude vinkel (lodret)	0° - 15°		0° - 15°	
Midtermonteret benstøtte				
Nedre benlængde (fra sædeplade)	305 mm	460 mm	12"	18,1"
Knævinkel	90°		0°	
Ankelvinkel	+20° - -20°		+20° - -20°	
SEDEO LITE svingbare benstøtter				
Nedre benlængde (fra sædeplade)	350 mm	510 mm	13,8"	20,1"
Knævinkel	70°		70°	
Ankelvinkel	0° - 180°		0° - 180°	

	Metrisk system		Imperiale systemværdier & alternativ	
	Minimum	Maksimalt	Minimum	Maksimalt
SEDEO LITE svingbare benstøtter, manuelt/elektrisk eleverbare				
Nedre benlængde (fra sædeplade)	350 mm	510 mm	13,8"	20,1"
Knævinkel	0° - 70°		0° - 70°	
Ankelvinkel	0° - 180°		0° - 180°	
UNI-svingbare benstøtter				
Nedre benlængde (fra sædeplade)	350 mm	510 mm	13,8"	20,1"
Knævinkel	80°		80°	
Ankelvinkel	0° - 180°		0° - 180°	
SEDEO PRO svingbare benstøtter				
Nedre benlængde (fra sædeplade)	350 mm	510 mm	13,8"	20,1"
Knævinkel	70°		70°	
Ankelvinkel	0° - 180°		0° - 180°	
SEDEO PRO svingbare benstøtter, manuelt/elektrisk eleverbare				
Nedre benlængde (fra sædeplade)	350 mm	510 mm	13,8"	20,1"
Knævinkel	0° - 70°		0° - 70°	
Ankelvinkel	0° - 180°		0° - 180°	
SEDEO hovedstøttemontage, multiposition				
Hovedstøtte højdejusteringsområde	170 mm		6,7"	
Hovedstøtte dybdejusteringsområde	200 mm		7,9"	
Hovedstøttevinkel (lodret)	-45° - +45°		-45° - +45°	
Hovedstøttebredde	-20 mm	20 mm	-0,8"	+0,8"
Laterale støtter				
Lateral støtte breddejusteringsområde	90 mm		3,5"	
Lateral støtte højdejusteringsområde	170 mm		6,7"	
Lateral støtte dybdejusteringsområde	45 mm		1,8"	
Abduktionskile (pommel)				
Abduktionskile højde (fra sædeplade til toppen af pude)	170 mm	250 mm	6,7"	9,8"
Abduktionskile dybdejusteringsområde	65 mm		2,5"	

DENNE GARANTI INDSKRÆNKER IKKE DINE RETTIGHEDER I HENHOLD TIL KØBELOVEN.

















Som anført i garantibetingelserne yder Sunrise Medical* sine kunder en garanti for produkter, der dækker det følgende.

Garantibetingelser:

1. Hvis en del eller dele af produktet skal repareres eller udskiftes på grund af en fabrikations- og/eller materialefejl inden for 24 måneder, vil den pågældende del eller de pågældende dele blive repareret eller udskiftet gratis. Garantien dækker kun produktionsfejl.
2. For at håndhæve garantien bedes du kontakte leverandøren af din kørestol, – f.eks. en forhandler eller sundhedsudbyder, der er godkendt af Sunrise Medical, med de nøjagtige oplysninger om problemets beskaffenhed. Hvis du anvender produktet uden for området, der er dækket af Sunrise Medicals kundeservicerepræsentant, vil reparationer eller udskiftning blive udført af en anden forhandler, der udpeges af producenten. Produktet skal repareres af en Sunrise Medical autoriseret servicemedarbejder.
3. For dele, som er blevet repareret eller udskiftet indenfor denne garanti, giver vi en garanti i overensstemmelse med disse garantivilkår for produktets resterende garantiperiode i henhold til punkt 1.
4. Originale reservedele, der er blevet monteret på kundens regning, er dækket af en garanti på 12 måneder (efter monteringen) i overensstemmelse med disse garantibetingelser.
5. Der kan ikke rejses erstatningskrav under denne garanti, hvis en reparation eller udskiftning af et produkt, eller en del, er påkrævet af følgende grunde:
 - a. Normal slitage, som omfatter, men ikke er begrænset til, de følgende dele, hvis de er installeret: batterier, armlænsputer, betræk, dæk, bremseklodser osv.
 - b. Hvis produktet overbelastes. Se EC-etiketten vedrørende den maksimale brugervægt.
 - c. Produktet eller delen ikke er blevet vedligeholdt i henhold til producentens anbefalinger som angivet i brugervejledningen og/eller den tekniske vejledning.
 - d. Der er anvendt andet tilbehør end det, der er angivet som originalt tilbehør fra producentens side.
 - e. Produktet eller delen er blevet beskadiget på grund af misligholdelse, uheld eller uhensigtsmæssig brug.
 - f. Ændringer/modifikationer, der er blevet foretaget på produktet eller delene, som afviger fra producentens specifikationer.
 - g. Hvis der er foretaget reparationer, inden kundeservice er blevet informeret om problemerne.
6. Denne garanti er omfattet af loven i det land, hvor produktet blev købt fra Sunrise Medical“
7. Forventet levetid
Vi vurderer en forventet levetid på 5 år for dette produkt, på betingelse af at:
 - At det udelukkende bruges til det tilsigtede formål, som er beskrevet i dette dokument.
 - Alle krav til vedligeholdelse og service overholdes.Produktets forventede levetid kan forlænges, hvis det bruges med forsigtighed og vedligeholdes korrekt, hvis de tekniske og videnskabelige fremskridt ikke resulterer i tekniske begrænsninger.
Den forventede levetid kan også blive væsentligt reduceret ved ekstrem eller fejlagtig anvendelse.
Den faktor at vi anslår en forventet levetid for dette produkt, udgør ikke en yderligere garanti.

* Betyder den Sunrise Medical forhandler, hvorfra produktet blev købt.

13.0 Typeskilt

TYPE:	Produktnavn/SKU-nummer.
	Maksimal sikker hældning med antitipstøtter monteret, Afhænger af kørestolens indstilling, holdning og brugerens fysiske evner.
	Maksimal brugervægt
	Maksimal belastning
	Maksimal hastighed
	Maksimalt belastning på akslen
	UKCA-mærke
	CE-mærkat.
	Se brugsanvisningen.
	Angiver, at elektrisk/elektronisk udstyr skal bortskaffes i overensstemmelse med WEEE-direktivet/regulativet.
 XXXX-XX-XX	Produktionsdato.
	Serienummer.
	Dette symbol betyder medicinsk udstyr.
	Producentens adresse
ISO 7176-19:2022	
	Kollisionstestet til: ISO 7176-19:2022.
	Importørens adresse
	Ansvarlig person i Storbritannien
	Adresse på repræsentant i Schweiz

Sunrise Medical S.r.l.
Via Riva, 20 – Montale
29122 Piacenza
Italia
Tel.: +39 0523 573111
Fax: +39 0523 570060
www.SunriseMedical.it

Sunrise Medical AG
Erlenauweg 17
CH-3110 Münsingen
Schweiz/Suisse/Svizzera
Fon +41 (0)31 958 3838
Fax +41 (0)31 958 3848
www.SunriseMedical.ch

Sunrise Medical AS
Delitoppen 3
1540 Vestby
Norge
Telefon: +47 66 96 38 00
post@sunrisemedical.no
www.SunriseMedical.no

Sunrise Medical AB
Neogatan 5
431 53 Mölndal
Sweden
Tel.: +46 (0)31 748 37 00
post@sunrisemedical.se
www.SunriseMedical.se

MEDICCO s.r.o.
H – Park, Heršpická 1013/11d,
639 00 Brno
Czech Republic
Tel.: (+420) 547 250 955
Fax: (+420) 547 250 956
www.medicco.cz
info@medicco.cz
Bezplatná linka 800 900 809

Sunrise Medical Aps
Mårkærvej 5-9
2630 Taastrup
Denmark
+45 70 22 43 49
info@sunrisemedical.dk
Sunrisemedical.dk

Sunrise Medical Australia
11 Daniel Street
Wetherill Park NSW 2164
Australia
Ph: +61 2 9678 6600
Email: enquiries@sunrisemedical.com.au
www.SunriseMedical.com.au

Sunrise Medical
North American Headquarters
2842 Business Park Avenue
Fresno, CA, 93727, USA
(800) 333-4000
(800) 300-7502
www.SunriseMedical.com



Sunrise Medical GmbH
Kahlbachring 2-4
69254 Malsch/Heidelberg
Deutschland
Tel.: +49 (0) 7253/980-0
Fax: +49 (0) 7253/980-222
www.SunriseMedical.de

Sunrise Medical
Thorns Road
Brierley Hill
West Midlands
DY5 2LD
England
Phone: 0845 605 66 88
Fax: 0845 605 66 89
www.SunriseMedical.co.uk

Sunrise Medical S.L.
Polígono Bakiola, 41
48498 Arrankudiaga – Vizcaya
España
Tel.: +34 (0) 902142434
Fax: +34 (0) 946481575
www.SunriseMedical.es

Sunrise Medical Poland
Sp. z o.o.
ul. Elektronowa 6,
94-103 Łódź
Polska
Telefon: + 48 42 275 83 38
Fax: + 48 42 209 35 23
E-mail: pl@sunrisemedical.de
www.Sunrise-Medical.pl

Sunrise Medical B.V.
Groningenhaven 18-20
3433 PE NIEUWEGEIN
The Netherlands
T: +31 (0)30 – 60 82 100
F: +31 (0)30 – 60 55 880
E: info@sunrisemedical.nl
www.SunriseMedical.nl

Sunrise Medical HCM B.V.
Vossenbeemd 104
5705 CL Helmond
The Netherlands
T: +31 (0)492 593 888
E: customerservice@sunrisemedical.nl
www.SunriseMedical.nl
www.SunriseMedical.eu
(International)

Sunrise Medical SAS
ZAC de la Vrillonnerie
17 Rue Michaël Faraday
37170 Chambray-Lès-Tours
Tel : +33 (0) 2 47 55 44 00
Email: info@sunrisemedical.fr
www.sunrisemedical.fr



OM_Q300 R_EU_DK_Rev.B