

100%
KARBONOWA
RAMA

VEYPR SUB4



 **SUNRISE**
MEDICAL

RGK

To jest wyrób medyczny. Używaj go zgodnie z instrukcją używania lub etykietą.

▶ ▶ ▶ ▶ ▶
**TO NIE JEST
TYLKO WÓZEK**
TO NASZA
NIEPOHAMOWANA
AMBICJA



PRAWDZIWIE
STWORZONY
NA MIARĘ

100 %
RAMA Z
WŁOKNA
WĘGLOWEGO

SUB4
ULTRALEKKA
TECHNOLOGIA

NASTAŁA
NOWA ERA

▶ ▶ ▶ ▶ ▶
**STWORZONY NA
MIARĘ Z WŁÓKNA
WĘGLOWEGO**
BEZKONKURENCYJNIE
WYDAJNY



▶ ▶ ▶ ▶ ▶

STWORZONY NA MIARĘ PERFEKCYJNIE DOPASOWANY

PERFEKCYJNIE DOPASOWANY DO DAVIDA

Tylko RGK oferuje „prawdziwe” szycie na miarę aby stworzyć dla Ciebie idealny wózek. Wybierz optymalną postawę, komfort i wydajność. „Prawdziwe” wykonanie na miarę w przeciwieństwie do innych pozwala dostosować cechy Twojego wózka do indywidualnych potrzeb, dzięki czemu możesz cieszyć się Aktywnym stylem życia.

- PONAD 30 INDYWIDUALNYCH POMIARÓW
- WYBÓR OPCJI ERGONOMICZNYCH
- LEKKI I KOMPAKTOWY WYGLĄD

SIEDZISKO
TYPU STOZEK

ERGONOMICZNE
OPARCIE

ERGONOMICZNE
SIEDZISKO



▶ ▶ ▶ ▶ ▶

100% RAMA Z WŁÓKNA WĘGLOWEGO

JESZCZE BARDZIEJ PŁYNNA, SZTYWNA

JAZDA

DZIĘKI NOWEJ PIONIERSKIEJ TECHNOLOGII
WYPRODUKOWALIŚMY PIERWSZY NA ŚWIECIE
PRAWDZIWIE WYKONANY NA MIARĘ WÓZEK
Z WŁÓKNA WĘGLOWEGO.

- OPATENTOWANY PROCES PRODUKCJI
- 4 WARSTWY RĘCZNIE NAKŁADANEGO
WŁÓKNA WĘGLOWEGO
- SPLOT W JODEŁKĘ





▶ ▶ ▶ ▶ ▶

ULTRALEKKI SUB4 GWARANTOWANE

Im lżejszy wózek tym codzienne czynności stają się łatwiejsze. Transfer do samochodu i pokonywanie długich dystansów z Veypr Sub4 nie wymaga wysiłku. To najlepszy wózek do aktywnego stylu życia.

- Technologia SUB4 **
- ~10% lżejszy niż Octane Sub4
- Od ~2,4 kg wagi ramy
- Od ~3,3 kg wagi transportowej

▶ ▶ ▶ ▶ ▶

STWORZONY DO CODZINNYCH PRZYGÓD PRZEKRACZAJ GRANICE

Dzięki wysokiej codziennej użyteczności Veypr Sub4 jest stworzony do codziennych przygód. Dzięki urzekającemu wyglądowi i ergonomicznej konstrukcji Veypr Sub4 zapewnia najlepsze

"TO NIEWIARYGODNE"
DAVID WEIR



▶ ▶ ▶ ▶ ▶

CECHY KLUCZOWE

RAMA Z WŁÓKNA
WĘGLOWEGO

WZÓR SPLOTU W
JODELKĘ

Ostatnia warstwa włókna węglowego układana jest precyzyjnie i ręcznie aby osiągnąć idealny wzór w jodełkę.

TAPICERKA
SUB4

ERGONOMICZNE
RURY SIEDZISKA

Fachowo zaprojektowane dla wygody i łatwości transferu

PODNÓŻEK
Z WŁÓKNA WĘGLOWEGO

VEYPR SUB4



▶ ▶ ▶ ▶ ▶

WYJĄTKOWA PERSONALIZACJA ZRÓB GO DLA SIEBIE

Umieść na nim swoją pieczęć, swój kolor, osobisty szczegół,
naklejki Veypr Sub4 są w pełni spersonalizowane.



OSOBISTY
TEKST
I LOGO

WYKOŃCZENIE
RAMY
SATYNOWE
LUB
BŁYSZCZĄCE



STUDIUM PRZYPADKU VEYPR SUB4 DAVIDA WEIRA

POZNAJ DAVIDA WEIRA CBE

David Weir jest sześciokrotnym złotym medalistą paraolimpijskim i współzałożycielem Akademii Weir-Archer. Jest super-gwiazdą sportową, wzorem do naśladowania i prawdopodobnie jednym z najlepszych zawodników na wózkach i paraolimpijczykiem wszechczasów. Jesteśmy zaszczytzeni, że używa teraz Veypr Sub4.

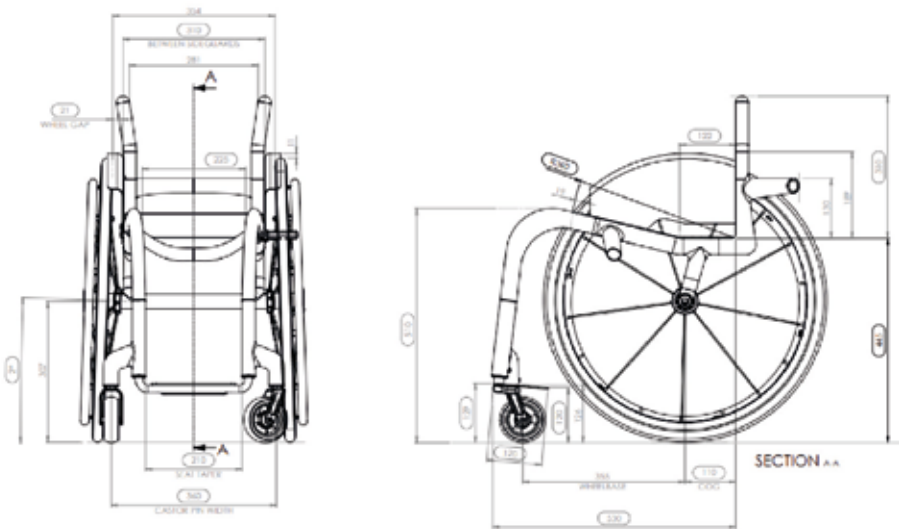

RYSUNEK CAD VEYPR SUB4 DAVIDA



JAKI BYŁ EFEKT KOŃCOWY?

„Mój Veypr Sub4 jest o wiele lżejszy niż moje poprzednie wózki, a jazda jest niewiarygodnie płynna. Ergonomiczne opcje poprawiły moją pozycję siedzenia i postawę, a rozbudowany proces produkcji na miarę zapewnił, że rama idealnie do mnie pasuje. To zrobiło ogromną różnicę w moim codziennym życiu, nie spodziewałem się, że to, co uważałem za tak małe szczegóły, może tak bardzo zmienić moją codzienność”.

- **David Weir**

► ► ► ► ►

DANE TECHNICZNE

OPIS	MIN	MAX
Długość całkowita z podnóżkiem (bez kółek)	390 mm	625 mm
Szerokość całkowita (szerokość siedziska)	250 mm	440 mm
Wysokość po złożeniu (tylko dla składanego op.)	N/D	N/D
Masa całkowita (z kołami)	5 kg	15 kg*
Masa części najcięższej (masa transportowa)	3 kg	12 kg*
Stabilność statyczna zjazdu	N/D	5° nachylenia
Stabilność statyczna pod górę	N/D	5° nachylenia
Stabilność statyczna na boki	N/D	5° nachylenia
Kąt siedzenia	0°	45° odchylenia
Efektywna głębokość siedziska	250 mm	440 mm
Wysokość siedziska przy przedniej krawędzi	380 mm	520 mm
Kąt oparcia	-10° odchylenia	20° odchylenia
Wysokość oparcia	150 mm	400 mm
Odległość od podnóżka do siedziska	200 mm	520 mm
Kąt między nogami a siedziskiem	70°	90°
Odległość od podłokietnika do siedzenia	N/D	N/D
Przednia lokalizacja do konstrukcji podłokietnika	N/D	N/D
Średnica obręczy napędowej	24"	25"
Poziome położenie osi	25 mm	125 mm
Minimalny promień skrętu	270 mm	N/D

Uwaga: powyższe jest przewodnikiem. Wszelkie wymagania poza tą tabelą mogą spowodować zmianę projektu.

*W oparciu o dodatkowe opcje, z wyłączeniem dodatków dla wózków innych firm.



www.sunrise-medical.pl

Sunrise Medical Poland Sp. z o.o.
ul. Elektronowa 6
94-103 Łódź

Telefon +48 42 275 83 38
Email: pl@sunrisemedical.pl



Producent:
Sunrise Medical GmbH
Kahlbachring 2-4, Germany
D-69254 Malsch / Heidelberg
Tel. +49 (0)7253 980-0