

INVALIDNÍ VOZÍK



NÁVOD K OBSLUZE

Parix2

 **Breezy**[®]

000690914.04

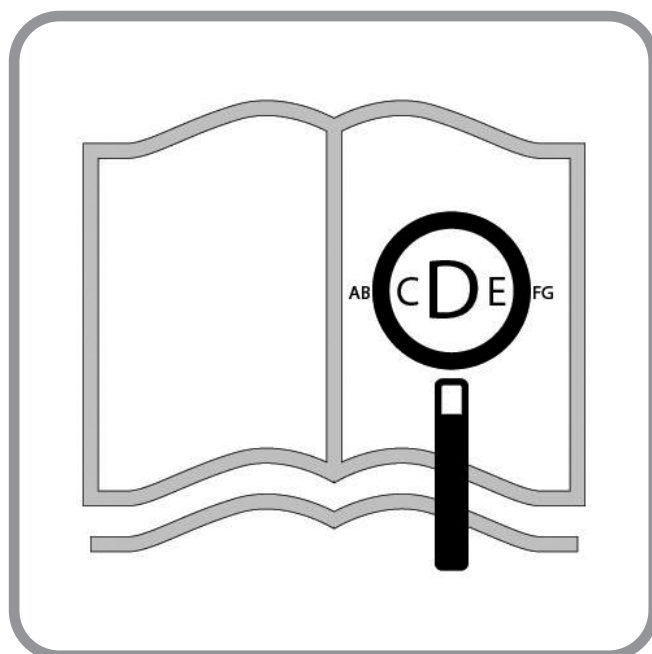

Jste-li zrakově postižený(á), můžete si tento dokument prohlédnout ve formátu PDF na stránce www.medicco.cz.

Součástí invalidního vozíku

CZ



Společnosti SUNRISE MEDICAL byl udělen certifikát ISO 13485, potvrzující kvalitu našich výrobků ve všech stádiích, od výzkumu a vývoje až po výrobu. Tento výrobek vyhovuje normám stanovených ve nařízení EU Spojeného království. Uvedené varianty a příslušenství jsou k dispozici za příplatek.



6

Wheelchair:

1. Rukojeti pro tlačení
2. Čalounění zádové opěrky
3. Bočnice
4. Potah sedadla
5. Stupačka
6. Kolečka
7. Stupátko
8. Castor Fork
9. Folding Frame
10. Brzdy
11. Zadní kolo
12. Arm Pad

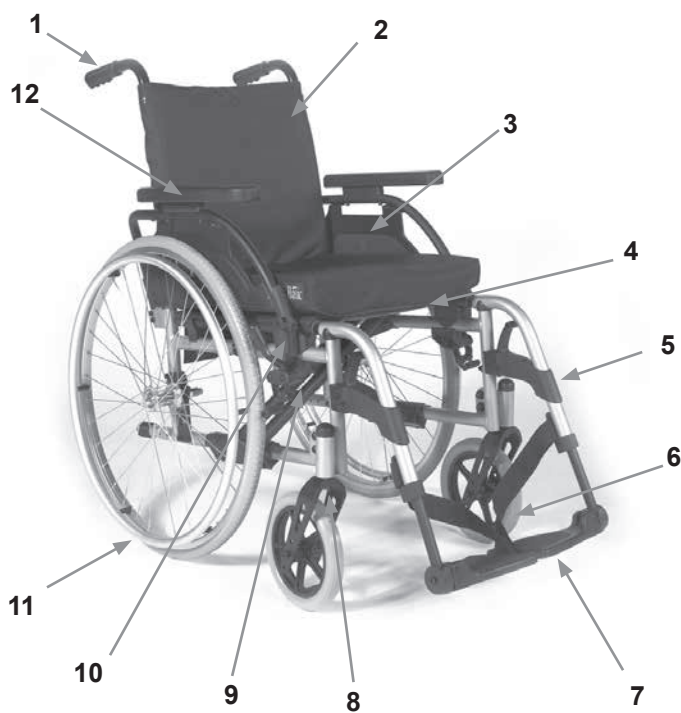
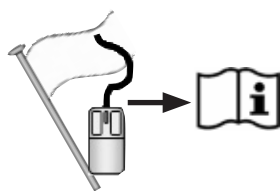

| | | | | | |
|--------|----|---|-----|---|----|
| | | | | | |
| 510 mm | 8" | 1 | 24" | 1 | 0° |
| 510 mm | 8" | 1 | 24" | 2 | 3° |
| 485 mm | 8" | 3 | 24" | 2 | 0° |
| 485 mm | 8" | 3 | 24" | 3 | 3° |
| 460 mm | 8" | 5 | 24" | 3 | 0° |
| 460 mm | 8" | 5 | 24" | 4 | 3° |
| 435 mm | 6" | 5 | 22" | 4 | 0° |

7 Nm

45 Nm

30 Nm

7 Nm

7 Nm

7 Nm

10 Nm

7 Nm 7 Nm





7 Nm

M6 = 7,0 Nm
Nm



| | | | | | | | |
|--|-------------------|--|-------------------|--|-------------------|--|------------------------------------|
| | 1060 ↕ 1010 | | 740 ↕ 580 | | 950 ↕ 875 | | 500 ↕ 350 |
| | 510 ↕ 435 | | 440 ↕ 415 | | 255 ↕ 235 | | 535 ↕ 530 |
| | 425 ↕ 410 | | 530 ↕ 390 | | 1060 ↕ 1010 | | 310 ↕ 300 |
| | 820 ↕ 800 | | | | | | MAX. mm ↕ MIN. Mm |
| | 10° ↕ 10° | | 10° ↕ 10° | | 10° ↕ 10° | | 7° ↕ 0° MAX. ↕ MIN. |
| | 3° ↕ 0° | | 79° ↕ 79° | | 115° ↕ 115° | | MAX. ↕ MIN. |
| | 11,0 ↕ 9,5 | | 17.6 ↕ 16.6 | | 125 ↕ --- | | MAX. kg ↕ MIN. kg |

| Obsah | |
|---|----|
| Contents | |
| Součásti invalidního vozíku | 2 |
| Definice | 6 |
| Předmluva | 7 |
| Použití | 8 |
| Oblast použití. | 8 |
| Všeobecné bezpečnostní poznámky a omezení pro jízdu | 9 |
| Záruka | 11 |
| Technické údaje | 11 |
| Přeprava | 12 |
| Manipulace | 14 |
| Přeprava invalidního vozíku | 14 |
| Varianty - Patka pro překlopení | 15 |
| Varianty - Brzdy | 15 |
| Varianty - Stupátka | 15 |
| Varianty - Kolečka | 16 |
| Varianty - Bočnice | 17 |
| Varianty - Zádová opěrka | 18 |
| Varianty - Kolečka proti překlopení | 18 |
| Varianty - Držák na berle | 18 |
| Pánevní bezpečnostní pás | 18 |
| Varianty – Hloubka sedu | 19 |
| Varianty - Terapeutický stůl | 19 |
| Typový štítek | 20 |
| Každodenní kontrola | 20 |
| Údržba a péče | 21 |
| Odhalování a řešení problémů | 21 |
| Likvidace / recyklace materiálů | 21 |

| Definice | |
|---|---|
| 3.1 Definice slov použitých v této příručce | |
| Slovo | Definice |
|  NEBEZPEČÍ! | Doporučení pro uživatele, při jehož nedodržení existuje potenciální riziko vážného úrazu |
|  VAROVÁNÍ! | Doporučení pro uživatele, při jehož nedodržení existuje potenciální riziko úrazu |
|  POZOR! | Doporučení pro uživatele, při jehož nedodržení existuje potenciální riziko poškození zařízení |
| UPOZORNĚNÍ: | Obecné doporučení nebo nejlepší postup |
|  | Odkaz na dodatečnou dokumentaci |

UPOZORNĚNÍ:

Vozíky, jejichž obrázky a popis naleznete v této příručce, nemusí být v každém detailu naprosto stejné jako Váš model. Avšak veškeré pokyny platí v plném rozsahu bez ohledu na rozdíly v detailech.

Výrobce si vyhrazuje právo měnit hmotnosti, rozměry a další technické parametry uvedené v této příručce bez předchozího upozornění. Veškeré hodnoty, rozměry a výkony uvedené v této příručce jsou orientační a nepředstavují specifikace.

UPOZORNĚNÍ:

Poznamenejte si adresu a telefonní číslo Vašeho místního servisního technika v políčku dole.

V případě poruchy se na něj obraťte a snažte se mu sdělit všechny důležité podrobnosti, aby Vám mohl rychle pomoci.

Podpis a razítko dodavatele

Předmluva

Vážený zákazníku,

velmi nás těší, že jste se rozhodl(a) pro vysoce kvalitní výrobek SUNRISE MEDICAL.

V této uživatelské příručce naleznete mnoho tipů a nápadů, které Vám poslouží k tomu, aby se invalidní vozík stal Vaším věrným a spolehlivým partnerem v životě.

V Sunrise Medical klademe velký důraz na dobré vztahy s našimi zákazníky. Proto bychom Vás chtěli průběžně informovat a novinkách a aktuálních vývojových trendech v naší společnosti. Být blízko našim zákazníkům znamená rychlý servis, co nejméně byrokracie a úzká spolupráce se zákazníky. Pokud potřebujete náhradní díly nebo příslušenství nebo pokud se jen chcete zeptat na něco ohledně Vašeho invalidního vozíku - jsme zde pro vás.

Chceme, abyste byl(a) s našimi výrobky a servisem spokojen(a). V Sunrise Medical stále pracujeme na dalším vývoji našich výrobků. Z tohoto důvodu může dojít ke změnám ve škále našich výrobků v oblasti podoby, technologie a vybavení. Proto nelze uplatňovat reklamace na základě údajů nebo obrázků v této uživatelské příručce.

Systém řízení SUNRISE MEDICAL má certifikaci EN ISO, ISO 13485 a ISO 14001.

☺ SUNRISE MEDICAL jakožto výrobce prohlašuje, že tento výrobek splňuje požadavky nařízení o zdravotnických prostředcích (2017/745).

UPOZORNĚNÍ:

Všeobecné uživatelské informace.

Následkem nedodržení těchto pokynů může dojít k fyzickému zranění, poškození výrobku nebo poškození okolního prostředí.

Upozornění pro uživatele anebo klienta: Jakákoli závažná nehoda, ke které dojde v souvislosti s tímto zařízením, by se měla oznámit výrobci a kompetentnímu orgánu členského státu, ve kterém se uživatel nebo klient nachází.

Zvláštní úpravy výrobku B4Me

Společnost Sunrise Medical důrazně doporučuje, abyste si před prvním použitím výrobku přečetli všechny informace pro uživatele dodané s výrobkem B4Me a porozuměli jim. Jedině tak lze zajistit funkčnost výrobku B4Me tak, jak je určeno jeho výrobcem.

Společnost Sunrise Medical dále doporučuje, abyste informace pro uživatele nevyhazovali, ale uschovali je na bezpečném místě pro budoucí potřebu.

Kombinace zdravotnických zařízení

Toto zdravotnické zařízení může být kombinovatelné s jedním nebo více jinými zdravotnickými zařízeními či jiným produktem. Informace o možných kombinacích naleznete na stránce www.Sunrisemedical.co.uk. Všechny uvedené kombinace byly ověřeny a splňují všeobecné požadavky na bezpečnost a výkonnost uvedené v příloze I oddílu 14.1 nařízení pro zdravotnická zařízení 2017/745.

Příslušné pokyny k dané kombinaci, např. k montáži, naleznete na stránce www.SunriseMedical.co.uk.

Pokud máte nějaké dotazy k používání, údržbě nebo bezpečnosti Vašeho invalidního vozíku, obraťte se na místního autorizovaného prodejce SUNRISE MEDICAL.

Pokud se ve vašem okolí nenachází autorizovaný prodejce, nebo máte dotazy k bezpečnosti výrobku a svolávacím akcím výrobku, kontaktujte společnost Sunrise Medical písemně nebo telefonicky. Případně můžete informace získat na adrese www.sunrisemedical.co.uk.



DŮLEŽITÉ UPOZORNĚNÍ:

NEPOUŽÍVEJTE TENTO INVALIDNÍ VOZÍK, DOKUD SI NEPŘEČTETE TUTO PŘÍRUČKU A NEPOROZUMÍTE JÍ. NÁSLEDKEM NEDODRŽENÍ TĚCHTO POKYNŮ MŮŽE DOJÍT K FYZICKÉMU ZRANĚNÍ, POŠKOZENÍ VÝROBKU NEBO POŠKOZENÍ OKOLNÍHO PROSTŘEDÍ.

MEDICCO s.r.o.
H – Park, Heršpická 1013/11d,
639 00 Brno
Czech Republic
Tel.: (+420) 547 250 955
Fax: (+420) 547 250 956
www.medicco.cz
info@medicco.cz
Bezplatná linka 800 900 809

Použití

Invalidní vozíky jsou určeny výhradně pro děti a dospělé osoby, které nemohou chodit nebo mají omezenou mobilitu, pro osobní použití při pohybu vlastními silami a pohybu s pomocí další osoby (tlačení průvodcem). Mohou být používány doma i venku.

Maximální hmotnostní limit (včetně váhy uživatele a veškerého příslušenství upevněného k invalidnímu vozíku) je uveden na štítku se sériovým číslem, který je připevněn na trubce nápravy pod sedadlem.

Záruka platí pouze tehdy, pokud je výrobek používán za specifikovaných podmínek a k účelům, ke kterým je určen. Předpokládaná životnost invalidního vozíku je 5 let. NEPOUŽÍVEJTE ani nenasazuje na invalidní vozík žádné součásti od jiných výrobců, pokud je oficiálně neschválí Sunrise Medical.

Oblast použití.

Indikace

Díky různým variantám přizpůsobení a modulární konstrukci jej mohou používat lidé, kteří nemohou chodit nebo mají omezenou mobilitu kvůli následujícím stavům:

- Paralýza
- Ztráta končetiny (amputace nohy)
- Vada končetiny/deformita
- Kontraktury kloubu/zranění kloubu
- Choroby jako jsou srdeční a oběhové poruchy, poruchy rovnováhy nebo katechie, neurologická onemocnění, svalová dystrofie, hemiplegie a také pro starší lidi, kteří dosud mají sílu v horní části těla.

Kontraindikace

Invalidní vozík se nesmí používat bez dozoru v případě těchto onemocnění:

- porucha vnímání
- ztráta rovnováhy
- Ztráta obou paží, pokud není zajištěna podpora pečovatele
- Kontraktura kloubů nebo poškození kloubů na obou pažích
- neschopnost samostatného sedu

UPOZORNĚNÍ:

Pamatujte prosím, že jízda na invalidním vozíku vyžaduje dostatečné kognitivní, fyzické a vjemové schopnosti. Uživatel musí být schopen posoudit dopady činností v důsledku používání invalidního vozíku a v případě potřeby zajistit jejich nápravu. Tyto schopnosti a bezpečné používání dodatečně instalovaných komponentů nemůže posoudit společnost Sunrise Medical jakožto výrobce. Nemůžeme přijmout žádnou odpovědnost za jakékoli škody vzniklé v důsledku této skutečnosti.

Přečtěte si návod k obsluze invalidního vozíku a dodatečně instalovaných komponentů. Seznamte uživatele s bezpečným používáním invalidního vozíku a dodatečně instalovaných komponentů. Informujte uživatele o příslušných varováních, která je zapotřebí si přečíst, porozumět jim a řídit se jimi.

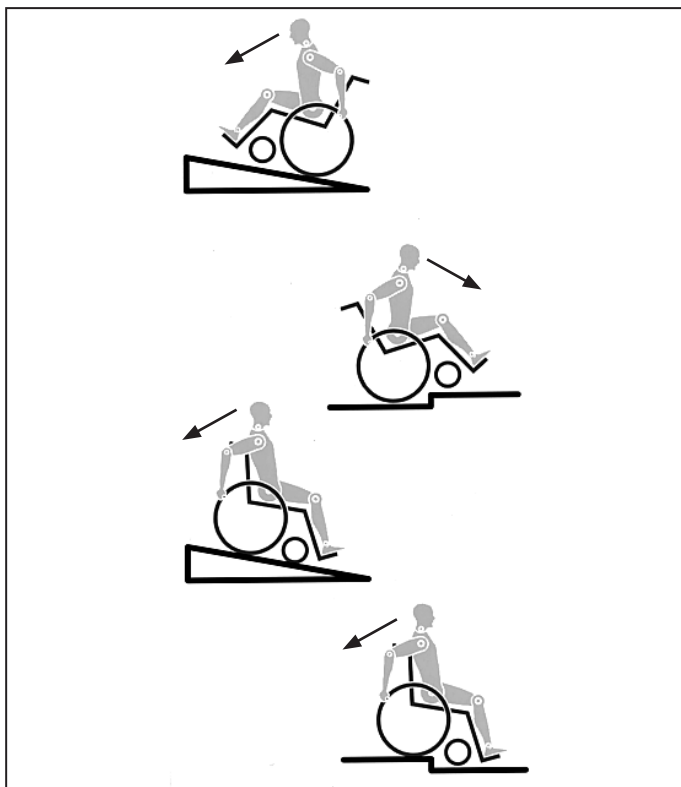

Řízení a konstrukce tohoto invalidního vozíku byly navrženy s důrazem na poskytnutí maximální bezpečnosti. Jednotlivé součásti splňují, či svými vlastnostmi převyšují aktuálně platné mezinárodní bezpečnostní normy. Přesto však se mohou uživatelé vystavovat riziku při nesprávném používání invalidních vozíků. Pro Vaši vlastní bezpečnost je nutno důsledně dodržovat následující pravidla.

Nepovolené změny nebo nastavení zvyšují riziko nehody. Jakožto uživatel invalidního vozíku jste také účastníkem každodenního provozu na silnicích a chodnících jako kdokoli jiný. Chtěli bychom vám připomenout, že v důsledku toho pro vás platí všechny dopravní předpisy.

Buďte opatrný(á) při první jízdě na tomto invalidním vozíku. Poznejte svůj invalidní vozík.

Před každým použitím je třeba zkontrolovat následující:

- Před každým použitím je třeba zkontrolovat následující:
- Suché zipy na sedadle a opěradle
- Pneumatiky, tlak v pneumatikách a brzdy.

Před změnou kteréhokoli z nastavení tohoto invalidního vozíku je třeba si přečíst příslušný odstavec v uživatelské příručce.

Výmoly a terénní nerovnosti mohou způsobit převržení vozíku, zejména při jízdě do kopce nebo z kopce. Při jízdě dopředu přes schod nebo do svahu by mělo být tělo nakloněno dopředu.

⚠ NEBEZPEČÍ!

- NIKDY nepřekračujte maximální zatížení 125 kg pro osobu na vozíku a jakékoli předměty, které na vozíku veze. Upozorňujeme, že hmotnostní údaje pro lehčí varianty jsou uvedeny zvlášť. Pokud překročíte maximální zatížení, může to vést k poškození vozíku, můžete spadnout nebo se překloupat, či ztratit nad vozíkem kontrolu a to může vést k vážnému zranění uživatele a dalších lidí.
- Když je tma, noste světlé oděvy nebo oděvy s odrazkami, abyste byl(a) lépe vidět. Přesvědčte se, že jsou odrazky po stranách a vzadu na invalidním vozíku jasně viditelné. Rovněž doporučujeme opatřit invalidní vozík aktivním světlem.
- Pro zamezení překloupení a vzniku nebezpečných situací byste se měl(a) nejprve naučit vozík ovládat na pevné zemi s dobrou viditelností.
- K nastupování na vozík a sestupování z vozíku nepoužívejte stupátka. Stupátka by měla být předem sklopeny nahoru a odklopeny co nejvíce směrem ven. Vždy zaujměte polohu co nejbližší od místa, kde chcete sedět.

- Používejte svůj vozík pouze řádně v souladu s účelem použití. Například nenajíždějte do překážek bez brzdění (schody, okraje obrubníků) a nesjíždějte do otvorů.
- Brzdy nejsou určeny k zabrzdnění invalidního vozíku. Jsou zde jen proto, aby bylo zajištěno, že se invalidní vozík neúmyslně nerozjede. Při zastavení na nerovném povrchu vždy použijte brzdy, aby se vozík neúmyslně nerozjel. Vždy použijte obě brzdy, jinak by se mohl invalidní vozík převrhnout.
- Zjistěte, jak se změna těžiště projeví na chování invalidního vozíku, zejména na kopci, svazích a všech stupních při překonávání překážek. Provádějte to s bezpečnou pomocí asistující osoby.
- Při extrémních nastaveních (např. zadní kola v poloze maximálně vpředu) a při pozici těla, které není optimální, se může invalidní vozík převrhnout i na rovném terénu.
- Při překonávání svahů nebo schodů nakloňte tělo více dopředu.
- Nakloňte horní část těla více dozadu, pokud překonáváte sklony a schody směrem dolů. Nikdy se nepokoušejte překonávat sklon směrem nahoru a dolů diagonálně.
- Nepoužívejte eskalátor, který může v případě pádu způsobit vážné zranění.
- Nepoužívejte invalidní vozík na svazích se sklonem > 10°. Bezpečný dynamický sklon závisí na konfiguraci vozíku, na schopnostech uživatele a na stylu jízdy. Vzhledem k tomu, že schopnosti uživatelů a styl jízdy nelze předem určit, nelze určit maximální bezpečný sklon. Proto je musí určit uživatel s asistencí doprovázející osoby, aby nedošlo k převrácení. Důrazně doporučujeme, aby nezkušení uživatelé používali stabilizační prvky proti převrácení.
- Výmoly a terénní nerovnosti mohou způsobit převržení vozíku, zejména při jízdě do kopce nebo z kopce.
- Nepoužívejte invalidní vozík na blátivé a zmrzlé zemi. Nepoužívejte invalidní vozík tam, kde je zakázán vstup chodcům.
- Nesahejte za jízdy na invalidním vozíku mezi paprsky kola či mezi zadní kolo a blokování kola, aby nedošlo k poranění ruky.
- Zejména při používání lehkých kovových obručí se mohou prsty zahřát na vysokou teplotu při brzdění z vysokých rychlostí nebo na dlouhých svazích.
- Při jízdě ve stoupání nebo klesání s bočním náklonem hrozí nebezpečí převrácení invalidního vozíku.
- Nesnažte se překonávat schody bez asistence jiné osoby. Pokud jsou k dispozici zařízení, která Vám mohou pomoci, např. schodolezy či výtahy, použijte je. Pokud takové zařízení není k dispozici, je nutno invalidní vozík naklonit a tlačít po schodech a nikdy nést (2 pomocníci). Doporučujeme, aby uživatelé o hmotnosti nad 100 kg tento manévř na schodišti nepoužívali!
- Obecně je třeba veškeré jistící kolečka předem nastavit tak, aby se nedotýkaly schodů, jinak by mohlo dojít k těžkému pádu. Pak je nutno jistící kolečka nastavit zpět do správné polohy.
- Zajistěte, aby doprovod držel invalidní vozík pouze za pevně a bezpečně namontované součásti (ne za opěrky nohou či bočnice).
- Tento invalidní vozík není určen k použití při cvičení s vlastní vahou anebo činkami. V těchto případech používejte pouze zařízení určená k tomuto účelu.
- Nezdvihejte a nepřenášejte invalidní vozík za zadní trubky ani za rukojeti pro tlačení.
- Při používání zdvižné rampy zajistěte, aby byly namontované jistící kolečka umístěny mimo nebezpečnou oblast.
- Zajistěte invalidní vozík s použitím brzd, pokud je na nerovném podkladu nebo při přemísťování, např. do auta.
- Při jízdě speciálně upraveným automobilem pro invalidy je třeba, aby cestující používali sedadla ve vozidle a vhodný zádržný systém kdykoli je to možné. Pouze tak lze zajistit maximální ochranu cestujících v případě dopravní nehody. Při používání bezpečnostních prvků dodaných SUNRISE MEDICAL a používání speciálně navrženého bezpečnostního systému lze lehké invalidní vozíky používat jako sedadlo při přepravě ve speciálně vybaveném vozidle. (viz kapitolu "Přeprava").

- Podle průměru předních koleček, seřízení adaptéru předních kol a nastavení těžiště invalidního vozíku se může stát, že se kolečka začnou při vysokých rychlostech třepat. To může vést k zablokování předních koleček a invalidní vozík se pak může překloupat. Proto zajistěte správné nastavení adaptéru předních koleček (viz kapitolu "Přední kolečka"). Zejména nejezděte z kopce bez brzdění, jezděte sníženou rychlostí. Doporučujeme novým uživatelům použití jisticích koleček.
- Jisticí kolečka by měla vozík chránit proti neúmyslnému převržení dozadu. Za žádných okolností by neměly nahrazovat přepravní kola a neměly by se používat k přepravě osoby na vozíku s odmontovanými zadními koly.
- Když se natahujete pro předměty (které jsou před vozíkem, vedle vozíku či za vozíkem), nevyklánějte se z invalidního vozíku příliš daleko, protože při změně těžiště existuje riziko převržení nebo odjetí vozíku. Zavěšení další zátěže (batohu či podobných věcí) na zadní sloupky invalidního vozíku může negativně ovlivnit stabilitu vozíku směrem dozadu, zejména při použití v kombinaci s naklápacím opěradlem. Může to způsobit překlopení invalidního vozíku směrem dozadu a tím může dojít k úrazu.
- Nastavení invalidního vozíku, zejména bezpečnostních součástí smí provádět pouze schválený prodejce, či autorizovaný servis. To platí pro nastavení zajištění kol, koleček proti převrácení, úhlu a výšky zádové opěrky, délky holeně, těžiště, bezpečnostního pásu, geometrie zadních kol, výšky sedu, geometrie a směrové stability hnacích kol.
- Pokud máte na invalidním vozíku namontované přídavné příslušenství, jako je přídavný ruční pohon, přídavný elektronické hnací ústrojí atd., zkontrolujte váš invalidní vozík, jestli je vybavený příslušnými hnacími koly schválenými pro toto použití. V případě dotazů kontaktujte vašeho prodejce.
- Neupevňujte jakékoliv nepovolené elektronické vybavení, napájenou nebo mechanicky obsluhovanou pohonnou jednotku, ruční kolo nebo kterákoliv jiná zařízení, která mění určené použití nebo strukturu invalidního vozíku.
- Jakákoliv kombinace s dalšími medicínskými zařízeními vyžaduje povolení od společnosti Sunrise Medical.
- Uvědomte si, že některé konfigurace invalidního vozíku mohou být širší než 700 mm. V takovém případě nemusí být za určitých okolností možné použití některých únikových cest (východů) v budovách. Může být obtížné nebo nemožné cestovat veřejnými dopravními prostředky.
- Další informace a bezpečnostní pokyny získáte u autorizovaného prodejce.
- Pro uživatele s vysokou amputací je nutno použít kolečka proti překlopení.
- Než se vydáte na cestu, zkontrolujte, zda máte správný tlak v pneumatikách. Pro zadní kola by měl být nejméně 3,5 bar (350 kPa). Maximální tlak je vyznačen na pneumatice. Brzdy s krátkým chodem budou fungovat pouze tehdy, pokud bude v pneumatikách dostatečný tlak a pokud bylo správně provedeno nastavení (viz kapitola „Brzdy“).
- Pokud je poškozený potah sedadla a opěradla, je nutné je okamžitě vyměnit.
- S ohněm manipulujte opatrně, zejména při zapalování cigaret. Závěsy sedadla a opěradla mohou vzplanout.
- Pokud je invalidní vozík vystaven dlouhou dobu působení přímého slunečního záření, mohou se součásti invalidního vozíku (např. rám, stupačky, brzdy a bočnice) zahřát na vysokou teplotu (>41°C).
- Vždy se ujistěte, že jsou rychloupínací osy na zadních kolech správně nasazené a zapadlé. Pokud není tlačítko na rychloupínací ose stisknuté, zadní kolo nelze sejmout.

VAROVÁNÍ!

- Účinek brzdy s krátkým chodem a obecné jízdní vlastnosti závisí na tlaku v pneumatikách. Invalidní vozík je podstatně snáze ovladatelný, když jsou zadní kola správně nahuštěná a v obou kolech je stejný tlak.
- Přesvědčte se, zda mají pneumatiky dostatečně vysoký vzorek! Mějte na paměti, že při jízdě v silničním provozu pro Vás platí všechny dopravní předpisy.
- Při práci s invalidním vozíkem či jeho nastavování vždy dávejte pozor na prsty!

VAROVÁNÍ!

NEBEZPEČÍ UDUŠENÍ – Tato pomůcka k dosažení mobility využívá malé součásti, které mohou za určitých okolností představovat nebezpečí udušení u malých dětí.

Vozíky, jejichž obrázky a popis naleznete v této příručce, nemusí být v každém detailu naprosto stejné jako Váš model. Avšak veškeré pokyny platí v plném rozsahu bez ohledu na rozdíly v detailech.

Výrobce si vyhrazuje právo měnit hmotnosti, rozměry a další technické parametry uvedené v této příručce bez předchozího upozornění. Veškeré hodnoty, rozměry a výkony uvedené v této příručce jsou orientační a nepředstavují specifikace.

Sunrise Medical má certifikaci ISO, která zajišťuje kvalitu ve všech stádiích vývoje a výroby těchto výrobků. Tento výrobek vyhovuje normám vymezeným v nařízeních EU. Volitelná zařízení a doplňky jsou k dispozici za příplatek.

TATO ZÁRUKA NIKTERAK NEOMEZUJE VAŠE ZÁKONNÁ PRÁVA.

Sunrise Medical* poskytuje svým zákazníkům záruku, jak je uvedena v záručních podmínkách na invalidní vozíky, která pokrývá následující.

Záruční podmínky:

1. Jestliže je nezbytné některé součásti invalidního vozíku opravit nebo vyměnit z důvodu vady výrobního postupu a/nebo vady materiálu během 24 měsíců nebo se vyskytne vada rámu a křížové vzpěry během 5 let po dodání zákazníkovi, bude dotčená část nebo dotčené části zdarma opraveny nebo vyměněny. Záruka se vztahuje pouze na výrobní vady.
2. Pro uplatnění záruky se, prosím, obraťte na zákaznické centrum společnosti Sunrise Medical s přesnými informacemi o povaze potíží. Jestliže bude zákazník invalidní vozík používat mimo oblast působnosti poskytovatele služeb zákaznického servisu Sunrise Medical, opravy nebo výměny budou provedeny jiným poskytovatelem, jenž bude určen výrobcem. Invalidní vozík musí být opraven poskytovatelem služeb zákaznického servisu určeným společností Sunrise Medical (obchodní zástupce).
3. Na části, které byly opraveny nebo vyměněny v rámci rozsahu záruky, poskytujeme záruku v souladu s podmínkami této záruky pro zbývající období záruky invalidního vozíku v souladu s bodem 1).
4. Na originální náhradní díly, nainstalované na náklady zákazníka, se poskytuje záruka v délce trvání 12 měsíců (od montáže), v souladu s těmito záručními podmínkami.
5. Nárok na tuto záruku nevzniká, jestliže je oprava nebo výměna invalidního vozíku nebo jeho části vyžadována z následujících důvodů:
 - a. Normální opotřebení, které zahrnuje baterie, opěrky rukou, čalounění, pneumatiky, brzdové segmenty atd.
 - b. Výrobek, který byl přetěžován. Maximální hmotnost uživatele je uvedena na výrobním štítku.
 - c. Jedná se o výrobek nebo díl, jehož údržba nebo servis nebyly prováděny v souladu s doporučeními výrobce, uvedenými v příručce uživatele nebo v servisní příručce.
 - d. Bylo použito příslušenství, které není specifikováno jako originální příslušenství.
 - e. Došlo k poškození invalidního vozíku nebo jeho součástí v důsledku zanedbání, nehody nebo nesprávného používání.
 - f. U invalidního vozíku nebo jeho části byly provedeny změny/úpravy, které se liší od požadavků výrobce.
 - g. Opravy byly provedeny před tím, než byl o okolnostech informován zákaznický servis společnosti Sunrise Medical.
6. Tato záruka podléhá zákonům země, ve které byl výrobek od společnosti Sunrise Medical* zakoupen.

* To znamená, provozovnu společnosti Sunrise Medical, ve které byl výrobek zakoupen.

Technické údaje

MAXIMÁLNÍ ZATÍŽENÍ: 125 KG

VIZ. TAKÉ STR. 5

V souladu s normou EN12183: 2009: Všechny uvedené součásti (sedadlo – čalounění opěradla, opěrka ruky, boční panel...) jsou odolné ohni podle normy EN1021-2.

Bezpečný dynamický sklon závisí na konfiguraci vozíku, na schopnostech uživatele a na stylu jízdy. Vzhledem k tomu, že schopnosti uživatelů a styl jízdy nelze předem určit, nelze určit maximální bezpečný sklon. Proto jej musí určit uživatel s asistencí doprovázející osoby, aby nedošlo k převrácení. Důrazně doporučujeme, aby nezkušení uživatelé používali stabilizační prvky proti převrácení.

Invalidní vozík splňuje následující normy:

- a) Požadavky a testy na statickou pevnost, odolnost proti nárazu a únavovou pevnost (ISO 7176-8)
- b) Požadavky na odolnost vůči vznícení podle ISO 7176-16 (EN 1021-1)

NEBEZPEČÍ!

Při nerespektování tohoto pokynu existuje riziko závažného zranění nebo smrti!

Přeprava invalidního vozíku v autě:

Vozík, který je v motorovém vozidle zajištěn, neposkytuje stejnou úroveň bezpečnosti a zabezpečení jako systém sedadla ve vozidle. Vždy se doporučuje, aby uživatel při přepravě seděl na sedadle ve vozidle. Bylo však zjištěno, že není pro uživatele být takto přepravován vždy praktické a za těchto okolností, kdy musí být uživatel přepravován na invalidním vozíku, je nutno dodržet následující pokyny:

1. Zkontrolujte, zda je vozidlo vhodně vybavené pro přepravu cestujících v invalidním vozíku a zajistěte, aby způsob přístupu/vystupování byl vhodný pro Váš typ invalidního vozíku. Vozidlo by mělo mít sílu podlahy, která snese kombinovanou hmotnost uživatele, invalidního vozíku a příslušenství.

2. Okolo invalidního vozíku musí být dostatečný prostor umožňující volný přístup pro připevnění, dotažení a uvolnění upevňovacích pásů invalidního vozíku a bezpečnostních pásů pro jeho uživatele.

3. Vozík, v němž sedí uživatel, musí být umístěn v poloze pohledu ve směru jízdy a zajištěn upínacími pásy pro upevnění vozíku a uživatel na vozíku musí mít zapnutý bezpečnostní pás (pásy pro upevnění vozíku WTORS splňující požadavky normy ISO 10542 nebo SAE J2249) v souladu s pokyny výrobce WTORS.

4. Používání vozíku ve vozidle v jiných polohách, např. přeprava v poloze s pohledem na stranu, nebylo testováno a nesmí se provádět za žádných okolností (Obr. A).

5. Invalidní vozík je třeba zajistit systémem upevňovacích pásků splňujícím požadavky normy ISO 10542 nebo SAE J2249 s nenastavitelnými předními pásy a nastavitelnými zadními pásy, na nichž jsou obvykle použity karabiny/háčky a spony. Tyto upevňovací pásy obvykle zahrnují 4 jednotlivé pásy upevněné ve všech rozích k invalidnímu vozíku.

6. Upevňovací pásy je třeba nasadit na hlavní rám invalidního vozíku, jak je znázorněno na schématu na následující stránce a ne na doplňky nebo příslušenství, jako například okolo paprsků kol, brzd nebo stupaček.

7. Upevňovací pásy je třeba připevnit co nejbližší pod úhlem 45 stupňů a bezpečně dotáhnout podle pokynů výrobce.

8. Úpravy nebo náhrady na zajišťovacích bodech vozíku, na konstrukci a rámu nebo jejich částech se nesmí provádět bez konzultace s výrobcem. Pokud tak neučiníte, nelze invalidní vozík Sunrise Medical přepravovat ve vozidle.

9. Je nutno použít bezpečnostní pásy pro pánevní oblast i bezpečnostní pásy pro horní část trupu k zafixování uživatele na invalidním vozíku, aby se omezila možnost nárazu hlavou nebo hrudníkem do součástí vozidla a závažné riziko úrazu uživatele a ostatních cestujících ve vozidle. (Obr. B) Bezpečnostní pás pro horní část trupu je třeba namontovat na sloupek "B" ve vozidle. Pokud tak neučiníte, zvyšuje se riziko závažného zranění uživatele v břišní oblasti.

10. Po celou dobu přepravy musí být na vozíku nasazen a nastaven do vhodné polohy zádržný prvek pro hlavu (viz štítek na opěrce hlavy).

11. Fixační opory (fixační pásy a pásy) by neměly být použity nebo by se na ně nemělo spoléhat jako na bezpečnostní pomůcku v jedoucím vozidle, pokud není výslovně deklarováno, že splňují požadavky normy ISO 7176-19 nebo SAE J2249.

12. Bezpečnost uživatele při přepravě závisí na péči osoby, která provádí zajištění upevňovacích pásů a je třeba, a tato osoba má být příslušně instruována/vyškolena v jejich používání.

13. Kdykoli je to možné, odstraňte z vozíku a bezpečně uložte veškerá přídavná zařízení, například: berle, volné polštáře a stolky.

14. Nastavování/zdvihání stupačky nepoužívejte ve zvýšené poloze a když je invalidní vozík a uživatel přepravován a invalidní vozík je upevněn pomocí upevňovacích prvků pro přepravu vozidla a bezpečnostních pásů pro jeho uživatele.

15. Nakloněné opěrky zad je třeba vrátit do svislé polohy.

16. Ruční brzdy musí být pevně zabrzděny.

17. Upevňovací prvky je třeba namontovat na sloupek "B" vozidla a měly by být odděleny od těla komponentami invalidního vozíku, jako je područka nebo kola.

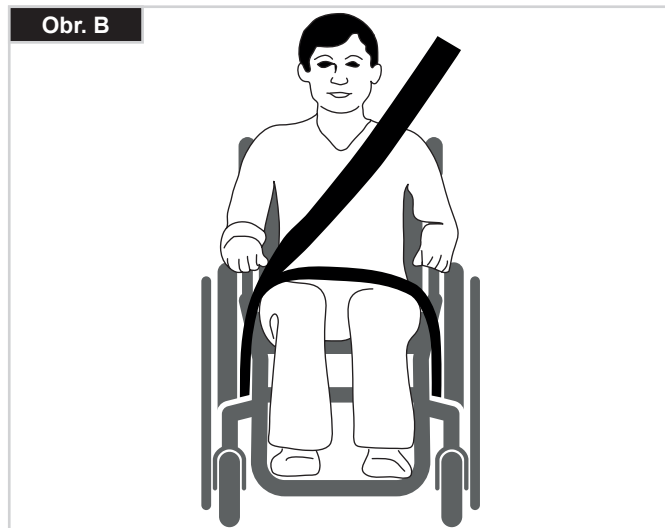
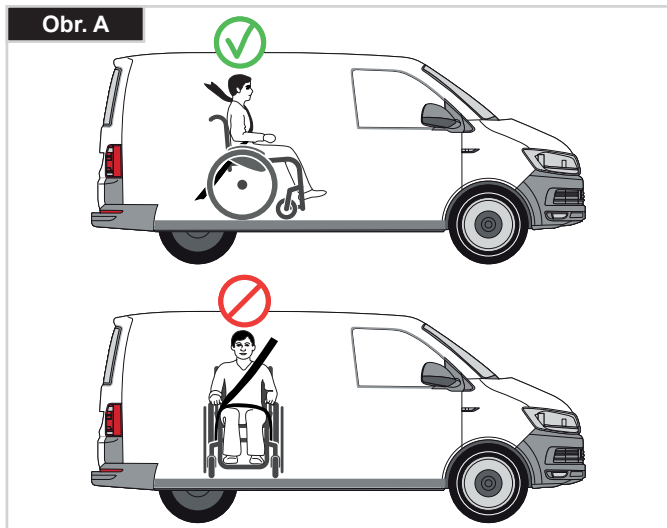

POKYNY PRO POUŽITÍ ZÁDRŽNÉHO SYSTÉMU VE VOZIDLE:

1. Bezpečnostní pás pro pánevní oblast musí být umístěn dole napříč pánví tak, aby pokud možno svíral úhel 30 až 75 stupňů s horizontální rovinou. Strmější (větší) úhel v rámci doporučené oblasti je žádoucí, tzn. velikost úhlu blíže k 75°, avšak nikdy větší. (Obr. C)

2. Bezpečnostní pás pro zadržení horní části trupu musí být nasazen přes rameno a napříč hrudníkem, jak je znázorněno na obrázku d a e
Bezpečnostní pásy je nutno nastavit co nejtěsněji tak, aby se uživatel ještě cítil komfortně.
Bezpečnostní pás nesmí být při použití překroucený.
Bezpečnostní pás pro horní část trupu musí dolehnout přes ramena a napříč rameny jak je znázorněno na obrázcích d a e.

3. Body připojení k vozíku jsou na vnitřní straně rámu vpředu, bezprostředně nad kolečkem a na zadní straně rámu. Pásky jsou umístěny okolo bočních rámu na průsečíku vodorovných a svislých trubek rámu. (Viz Obr. G - K)

4. Symbol připoutání (Obr. F) na rámu invalidního vozíku označuje polohu upevňovacích pásků invalidního vozíku. Po nasazení předních pásků pro zajištění invalidního vozíku se pásky dotáhnou.

Minimální váha uživatele

Je-li přepravovaným uživatelem dítě, s hmotností nižší než 22 kg a dotyčné vozidlo má méně než osm (8) sedících pasažérů, je doporučeno, aby byli přepravováni v dětském zádržném systému (CRS) odpovídajícím předpisu 44 Evropské hospodářské komise Organizace spojených národů (UNECE). Tento typ zádržného systému je pro cestující mnohem účinnější, než klasický třibodový zádržný systém cestujících a součástí některých CRS systémů jsou také doplňkové posturální podpory, pomáhající udržovat pozici dítěte při usazení.

Rodiče nebo ošetřovatelé mohou v některých případech zvážit možnost, že dítě během převozu setrvá v invalidním vozíku, a to vzhledem k úrovni kontroly pozice těla a pohodlí, které při usazení v invalidním vozíku má.

Za takových okolností bychom vám doporučili, aby Vaši ošetřovatelé a příslušné kompetentní osoby provedli zhodnocení rizika.

Umístěte na vozík vázací zádržné prvky invalidního vozíku:

1. Umístění předního a zadního štítku pro vázací prvky (Obr. G - H).
2. Umístění předního (Obr. I) a zadního (Obr. J) vázacího zádržného prvku vozíku a štítku pro vázací prvek.
3. Boční pohled na vázací prvky (Obr. K).

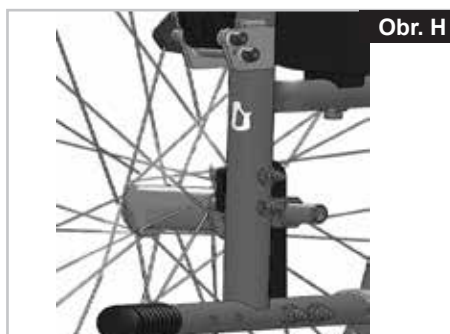
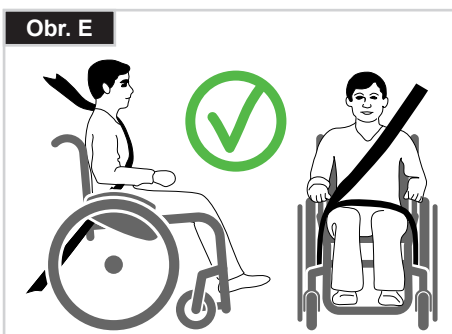
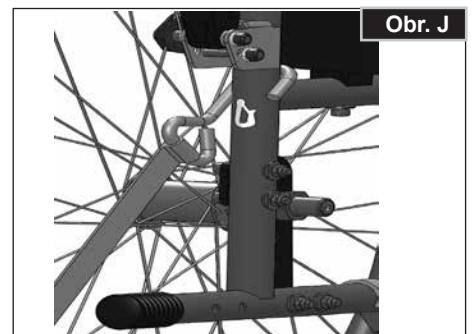
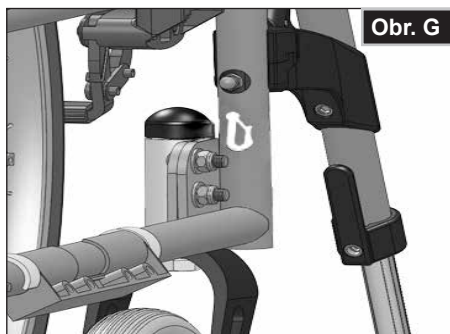
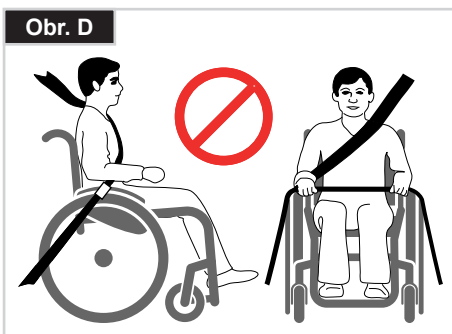
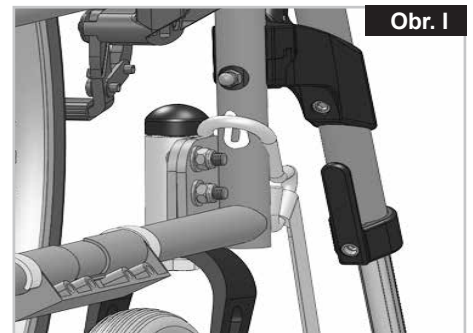
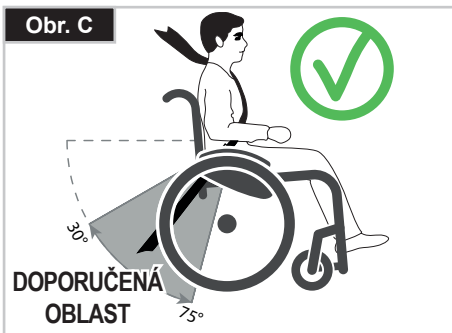

SLOŽENÍ

Nejprve z invalidního vozíku odstraňte sedák a odklopte stupačku (stupátko) nahoru případně jednotlivé stupačky. Uvolněte potah nebo trubky sedadla zatažením ze středu nahoru. Invalidní vozík se pak složí. Pokud potřebujete složit invalidní vozík tak, aby byl co nejmenší, např. pokud jej chcete převážet v autě, můžete sejmout stupátka (v závislosti na modelu). K tomuto účelu odklopte západku na vnější straně a otočte opěrku nohy do boku. Pak je třeba pouze vytáhnout opěrky nohou z příslušných trubek (Obr. 1).



ROZLOŽENÍ

Stiskněte dolů trubky sedadla (viz Obrázek). Pak se invalidní vozík rozloží. Nyní nechejte zapadnout trubku sedadla do dosedů kříže. To lze usnadnit mírným poklepáním na invalidní vozík, protože se tím může váha ohlehčit z jednoho ze zadních kol. Dávejte pozor, aby se Vám nezachytily prsty mezi příčnými trubkami. Vraťte polštář sedadla dolů (Obr. 2).

SAMOSTATNÉ NASTUPOVÁNÍ NA INVALIDNÍ VOZÍK (Obr. 4)

- Zatlačte invalidní vozík proti stěně nebo proti pevnému kusu nábytku;
- Zabrzděte brzdy;
- Stupátka by měla být sklopena nahoru;
- Pak se uživatel může spustit na vozík;
- Stupátka je pak třeba zatlačit dolů a opřít o ně nohy před pásky k upevnění pat.



SAMOSTATNÉ NASTUPOVÁNÍ NA INVALIDNÍ VOZÍK (Obr. 5)

- Zabrzděte brzdy;
- Sklopená stupátka by měla být sklopena nahoru;
- Osoba, která nastupuje na invalidní vozík, položí jednu ruku na područku, mírně se nakloní dopředu a přesune tělesnou hmotnost na přední stranu sedadla. S oběma patami pevně na zemi s jednou nohou mírně vzadu se přesune do svislé polohy.



VAROVÁNÍ

Při vstávání nestoupejte na stupátka, protože by se mohl invalidní vozík překlopit. Je snadnější a bezpečnější nasednout do vašeho invalidního vozíku, budou-li stupačky pootočené nahoru, aby nebránily pohybu, nebo když budou z invalidního vozíku odstraněny.

Přeprava invalidního vozíku

Při přepravě invalidního vozíku musí být vozík dostatečně zajištěn a upevněn proti pohybu.

Rychloupínací osy pro zadní kola (Obr. 3)

Při odstranění zadních kol zůstane vozík v co nejkompaktnějším stavu.

Zadní kola jsou vybavena rychloupínacími oskami. Kola lze díky tomu nasadit nebo sejmout bez použití nástrojů. Pokud chcete sejmout kolo, jednoduše stiskněte rychloupínací tlačítko na ose (1) a stáhněte je směrem ven.

POZOR!

Držte stisknuté tlačítko rychloupínání na ose, když nasazujete osu na rám při montáži zadních kol. Uvolněním stisknutí tlačítka zablokujete kolo na místě. Tlačítko rychloupínání by mělo vyskočit zpět do své původní polohy.



Varianty - Patka pro překlopení

PATKA PRO PŘEKLOPENÍ (Obr. 6)

Trubky stupátek používá doprovod k naklonění invalidního vozíku při překonávání překážek. Trubky stupátek používá doprovod k naklonění invalidního vozíku při překonávání překážek.

⚠ POZOR!

Sunrise Medical důrazně doporučuje použití patky pro překlopení na všech modelech, kdy má být vozík používán převážně s doprovodem. Pokud trvale používáte zadní sloupek bez patky pro překlopení, může dojít k poškození zadního sloupku, protože je jako páka tlačena ke konci vozíku při překonávání překážek.

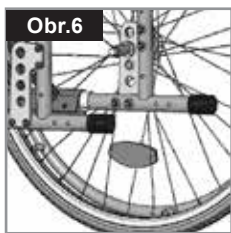

NÁSTAVEC BRZDOVÉ PÁKY

Nástavec brzdové páky lze demontovat nebo sklopit dolů. Delší páka napomáhá minimalizovat sílu potřebnou ke spuštění brzd. (Obr. 9).

⚠ POZOR!

Při nastavení brzdy příliš blízko kola je třeba k zabrzdění vynaložit větší sílu. To může způsobit zlomení nástavce brzdové páky.

⚠ POZOR!

Opiráním se o nástavec brzdové páky způsobí zlomení nástavce brzdové páky! Stříkající voda z pneumatik může způsobit nesprávné fungování brzd.



Varianty - Brzdy

BRZDY

Invalidní vozík je vybaven dvěma brzdami. Spouští se přímo proti pneumatikám. Pro zabrzdění stisknete obě brzdové páky dopředu proti zarážkám. Pro uvolnění blokování stáhněte páky zpět do jejich původní polohy.

Síla brzdění se snižuje:

- Při ojetém vzorku pneumatik
- Pokud je tlak v pneumatikách příliš nízký
- Při mokřích pneumatikách
- Při nesprávně nastavených brzdách

Prvky pro blokování kol nejsou určeny k použití jako brzdy pro pohybující se vozík. Brzdy by proto nikdy neměly být používány k brzdění pohybujícího se invalidního vozíku. K brzdění vždy používejte obruče. Přesvědčte se, že mezera mezi pneumatikami a brzdami splňuje dané specifikace. Při změně nastavení povolte šroub a nastavte vhodnou mezera. Pak opět dotáhněte šroub (Obr. 7 + 8).

⚠ POZOR!

Po každém nastavení zadních kol zkontrolujte mezera blokování kola a v případě potřeby ji upravte.

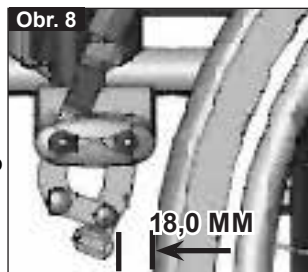
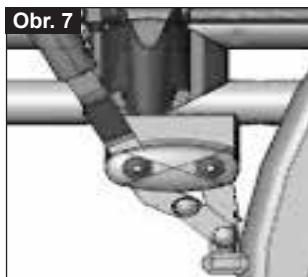

Bubnové brzdy

Bubnové brzdy umožňují bezpečné a pohodlné brzdění pro doprovod. Rovněž jej lze nastavit s použitím blokovací páky (1) aby vozík neodjel. Páka musí slyšitelně zapadnout na svém místě. Bubnové brzdy nejsou ovlivněny tlakem vzduchu v pneumatikách, (Obr. 10).

⚠ VAROVÁNÍ!

- Bubnové brzdy mohou nastavovat pouze autorizovaní prodejci.
- Vždy manipulujte s oběma brzdami současně, abyste mohli řídit směr jízdy!
- Bubnové brzdy lze používat pouze pro dynamické brzdění, jehož cílem je zastavit vozík.
- Během zastávky nebo při přemísťování vždy zajistěte kola invalidního vozíku.



Varianty - Stupátka

STUPÁTKA:

Stupátka lze sklopit nahoru pro usnadnění nastupování na vozík a sestupování z vozíku.

ZMĚNA VÝŠKY STUPÁTEK:

Stupátko lze snížit/zvýšit na potřebnou úroveň pomocí šroubů (1). Povolte šrouby, zatlačte trubky do požadované polohy a pak opět dotáhněte šrouby (viz odstavec o kroučícím momentu). Mezi stupátkami a podlahou musí být mezera nejméně 25 mm, (Obr. 11).

STUPÁTKA A ZÁPADKA

stupaček lze natočit dovnitř pod potah sedadla či ven. Při nasazování stupaček musí stupátka směřovat dovnitř nebo ven. Pak pootočte stupačky směrem dovnitř, aby zapadly na své místo. Pro odejmutí zatlačte páku (1), odklopte stupačku dovnitř nebo ven a pak vytáhněte oporu nohou ven směrem nahoru. Zkontrolujte, zda je stupačka správně zapadlá na svém místě, (Obr. 12).

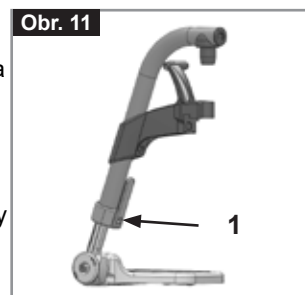

⚠ POZOR!

- Podnožky se nesmí používat ke zdvihání nebo přenášení invalidního vozíku.
- K nastupování na vozík a sestupování z vozíku nepoužívejte stupátka. Měla by být předem sklopena nahoru a odklopena co nejvíce směrem ven.

VOLITELNÁ ZDVIHACÍ STUPÁTKA

(Obr. 13-15)

Pro odstranění zatáhněte za páku (1), otočte stupátka směrem ven a poté podnožky zdvihněte ven.

NASTAVENÍ VÝŠKY:

Výška stupátek může být libovolně nastavena uvolněním šroubu (2). Nastavte vhodnou výšku a šroub znovu utáhněte.

⚠ POZOR!

Vzdálenost mezi stupačkami a zemí musí být minimálně 40 mm.

NASTAVENÍ ÚHLU SKLONU:

Stiskněte jednou rukou páku (3) směrem dolů a při tom přidržujte druhou rukou podnožku, abyste snížili váhu. Poté, co bude dosažen požadovaný úhel, uvolněte páku a podnožka se uzamkne v jedné z přednastavených pozicí.

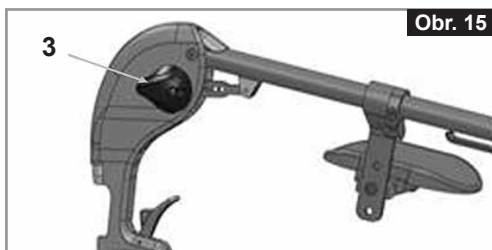
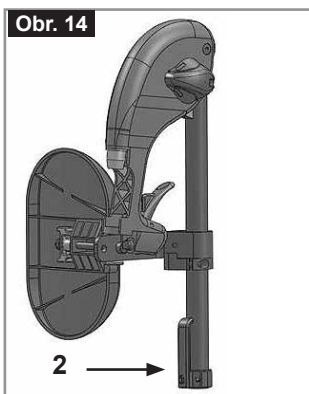
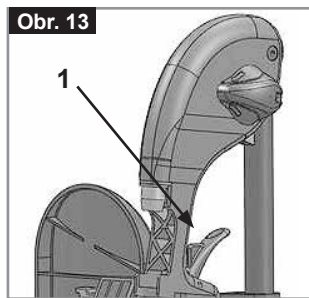

NASTAVOVÁNÍ OPĚRKY LÝTKA

(Obr. 16).

Opěrka lýtky může být nastavena následujícím způsobem:

Výška: Uvolněte šroub (4) a posuňte upínací díl do požadované pozice. Otáčením upínacího dílu může být rovněž nastaven úhel. Hloubka: Uvolněte šroub (5) a posuňte upínací díl do požadované pozice. Šířka: Uvolněte šroub (5) a umístěte rozpěru (6) za opěrku tak, abyste dosáhli požadované pozice.

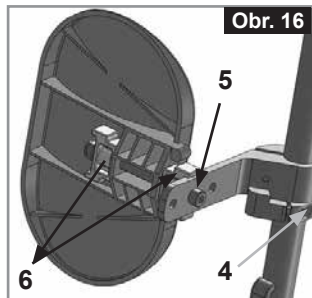

⚠ VAROVÁNÍ!

- Při zvyšování nebo snižování stupačky držte ruce mimo nastavitelné ústrojí mezi rámem a pohyblivými částmi podnožky.
- Vždy se ujistěte, že jsou upínací prostředky bezpečně dotaženy.
- Stupačky se nesmí používat ke zdvihání nebo přenášení invalidního vozíku.
- Riziko zachycení prstů! Při pohybu stupátka nahoru nebo dolů nedávejte prsty na nastavovací mechanismus mezi pohyblivými součástmi stupátka.

OPORA PRO UŽIVATELE S AMPUTOVANÝMI KONČETINAMI

(Obr. 17).

Oporu pro uživatele s amputovanými končetinami lze nastavit v libovolném směru podle potřeby.



Varianty - Kolečka

PŘEDNÍ KOLEČKA, ADAPTÉR PŘEDNÍCH KOLEČEK, VIDLICE

Invalidní vozík může mírně táhnout doprava nebo doleva nebo mohou kolečka během jízdy kmitat. Může to být způsobeno následujícími příčinami:

- Nastavení polohy předních a zadních kol není správné.
- Předozadní kolmost adaptéru předních koleček není nastavena správně.
- Tlak vzduchu v kolečku a/nebo zadním kole je nesprávný, kola se neotáčí hladce.

Invalidní vozík nepojede rovně vpřed, pokud nejsou kolečka správně nastavena. Kolečka by měl vždy nastavovat autorizovaný prodejce. Brzdy kol musí být zkontrolovány pokaždé, když byla změněna pozice zadních kol. Výška sedadla je určena polohou předních koleček a zadních kol. Výška sedadla může být nastavena změnou pozice zadních kol a předních koleček.

⚠ POZOR!

Po seřízení výšky sedadla musí být všechny šrouby znovu utáženy a brzda kol musí být znovu nastavena. Úhel předních koleček musí být nastaven na 90°.

NASTAVENÍ ÚHLU PŘEDNÍHO KOLEČKA

(Obr. 18-19).

Povolte šrouby (1) a nastavte úhel předních koleček na 90°. Znovu utáhněte šrouby.

POZOR!

Úhel předních koleček je nutno nastavit stejně na obou stranách.

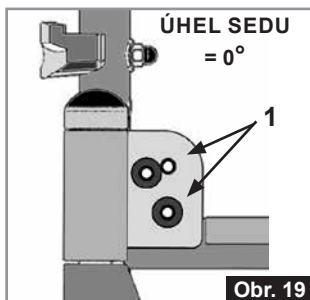
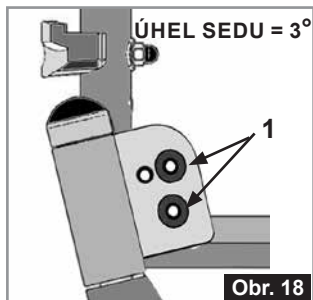

POLOHA ADAPTÉRU OSY

Adaptér osy lze připevnit před zadní trubku pro lepší jízdní vlastnosti, anebo za ni pro větší bezpečnost proti převrácení (Obr. 20).

Větší rozvor kol poskytuje větší bezpečnosti proti převrácení.

Chcete-li zvětšit rozvor kol, otočte adaptér osy (1) k zadní části invalidního vozíku.

POZOR!

Brzda kol musí být nastaveny aby odpovídaly nové poloze!

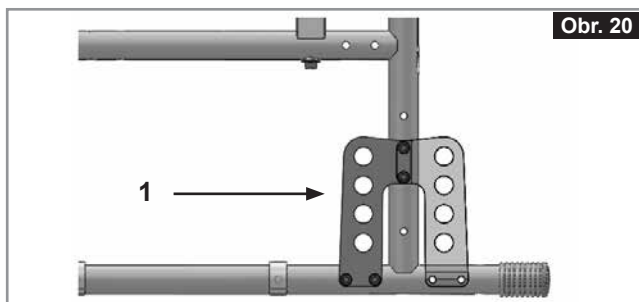

Varianty - Bočnice

STANDARDNÍ BOČNICE, SKLÁPĚCÍ, S DLOUHÝMI A KRÁTKÝMI PODRUČKAMI

Boční kryt se zaoblenými předními hranami umožňuje dostat se blízko ke stolu.

Pro odklopení opěrek nahoru stiskněte páku (1) pro uvolnění bočnice (Obr. 21).

Délku područky můžete nastavit povolením šroubů (2), zatlačením područky do požadované polohy a následným dotažením šroubů (Obr. 22).



VAROVÁNÍ!

Bočnice ani područky nepoužívejte ke zdvihání nebo přenášení invalidního vozíku.

BOČNICE, VYKLÁPĚCÍ, ODNÍMATELNÉ S DLOUHÝMI A KRÁTKÝMI PODRUČKAMI, VÝŠKOVĚ NASTAVITELNÉ

Područku lze výškově nastavit následovně.

Zatlačte páku dolů a dejte područku do požadované výšky (3).

Uvolněte páku, stlačte područku dolů, až s klapnutím zapadne na místo. Vždy zkontrolujte, zda jsou bočnice správně místě.

Pro odklopení opěrek nahoru stiskněte páku (1) pro uvolnění bočnice.

Délku područky můžete nastavit povolením šroubů (2), zatlačením područky do požadované polohy a následným dotažením šroubů (Obr. 23).

VAROVÁNÍ!

Bočnice ani područky nepoužívejte ke zdvihání nebo přenášení invalidního vozíku.

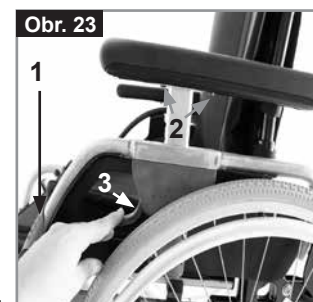

Varianty - Zádová opěrka

VÝŠKOVĚ NASTAVITELNÁ ZÁDOVÁ OPĚRKA

Výšku opěradla lze nastavit do 2 různých poloh (410 mm a 435 mm) Povolte a vyšroubujte šrouby (1) a zatlačte závěs opěradla do požadované polohy. Oba šrouby opět dotáhněte (Obr. 24).

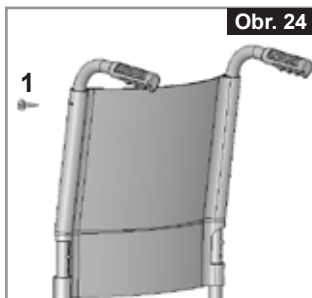

Obr. 24

Varianty - Kolečka proti překlopení

KOLEČKA PROTI PŘEVRÁCENÍ

Nástavce proti převrácení poskytují další bezpečnostní prvek pro nezkušené uživatele, kteří se ještě učí, jak ovládat invalidní vozík. Brání převrženému invalidnímu vozíku dozadu.

Zatlačením na uvolňovací tlačítko (1), lze bezpečnostní kolečka nastavit do polohy nahoře nebo odstranit. Mezi trubkou a zemí musí být mezera 30 - 50 mm.

Musíte odklopit jistící kolečka nahoru při překonávání velkých překážek (například obrubníků), aby se nedotýkala země. Pak otočte jistící kolečka dolů, do normální polohy (Obr. 25).



Obr. 25

VAROVÁNÍ!

Nesprávné nastavení nástavců proti převrácení zvyšuje riziko překlopení dozadu.

Pánevní bezpečnostní pás

NEBEZPEČÍ!

- Před použitím invalidního vozíku zapněte bezpečnostní pás.
- Pás sedadla je nutno denně kontrolovat, zda není zablokován nebo nadměrně opotřebovaný.
- Před použitím se vždy přesvědčte, zda je bezpečnostní pás správně zajištěn a nastaven. Je-li pás příliš volný, může to způsobit vyklouznutí uživatele a riziko utrpení nebo způsobení vážného zranění.

Pás pro upnutí v klíně se upevní na vozík, jak je znázorněno na obrázcích. Pás sedadla se skládá ze 2 polovin. Jsou upevněny s použitím stávajícího přídržného šroubu opěrky, nasazeného přes očko na pásu. Pás je veden přes zadní stranu bočního panelu. (Obr. 28)

Nastavte polohu pásu tak, aby spona byla uprostřed sedadla. (Obr. 29).

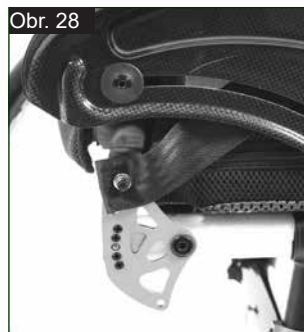

Obr. 28

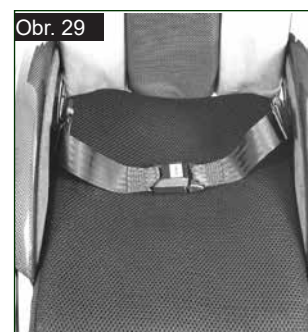

Obr. 29

Nastavte bezpečnostní pás sedu podle potřeb uživatele následujícím postupem:

| Zkrácení pásu | Prodloužení pásu |
|---|---|
| | |
| <p>Nasuňte volný pás zpět přes zástrčkový díl spony a posuvné nastavovací prvky. Přesvědčte se, že není pás navinutý na zástrčkovém dílu spony.</p> | <p>Pro prodloužení pásu nasuňte volný pás přes posuvné nastavovací prvky a zástrčkový díl spony tak, aby byl pás delší.</p> |

Při upevnění zkontrolujte prostor mezi bezpečnostním pásem a uživatelem. Při správném nastavení by nemělo být možné mezi uživatele a pás vsunout nic více, než dlaň naplocho. (Obr. 30)

Varianty - Držák na berle

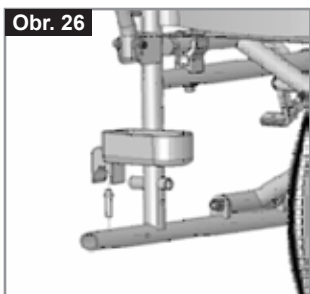

Obr. 26



Obr. 27

Pánevní bezpečnostní pás...

Bezpečnostní pás sedlu je nutno upevnit tak, aby seděl pod úhlem 45 stupňů přes pánev uživatele. Při správném nastavení by měl uživatel sedět zpříma a co nejhlouběji na sedadle. Pás by neměl uživateli umožnit sklouznout ze sedadla. (Obr. 31)

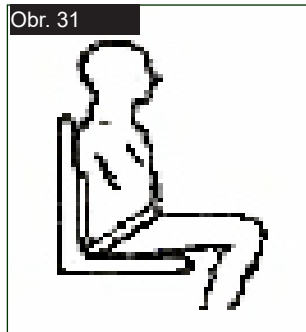

Postup upevnění spony:
Pevně zatlačte zástrčkový díl spony do zástrčkového dílu spony.

Postup uvolnění pásu:
Stiskněte odkryté strany zástrčkového dílu spony do středu a opatrně vytáhněte ven.

VAROVÁNÍ!

- V případě jakýchkoli pochyb ve vztahu k používání a obsluze bezpečnostního pásu sedlu požádejte o pomoc ošetřujícího zdravotníka, prodejce invalidního vozíku, pečovatele nebo ošetřovatele.
- Pokud chcete dodatečně namontovat bezpečnostní pás, kontaktujte autorizovaného prodejce společnosti Sunrise Medical.
- Pás sedadla je nutno denně kontrolovat, aby bylo zajištěno, že je nastaven správně a není omezen žádnými překážkami a není nadměrně opotřebovaný.
- Sunrise Medical důrazně nedoporučuje dopravu osob ve vozidle s použitím tohoto pásu sedadla jako zádržného prostředku.



Další rady společnosti Sunrise Medical pro přepravu naleznete v této příručce.

Údržba:

Pravidelně kontrolujte pás pro upnutí v klíně a jeho součásti, zda nejeví známky roztřepení nebo poškození. V případě potřeby jej vyměňte.

UPOZORNĚNÍ

Pás pro upnutí v klíně je třeba nastavit tak, aby vyhovoval koncovému uživateli, jak je podrobně popsáno výše. Sunrise Medical doporučuje pravidelně kontrolovat délku pásu a zda pás správně sedí pro snížení rizika, že koncový uživatel neúmyslně změní nastavení pásu tak, aby byl příliš dlouhý.

Varianty – Hloubka sedu

HLOUBKA SEDU

Po odstranění upínacích prvků (1) lze příčný kříž (2) posunout podél rámu, čímž se změní hloubka sedadla (v závislosti na poloze zadních trubek).

Upínací prvky (1) musí zapadnout do příslušných otvorů v rámu. (Obr. 32).

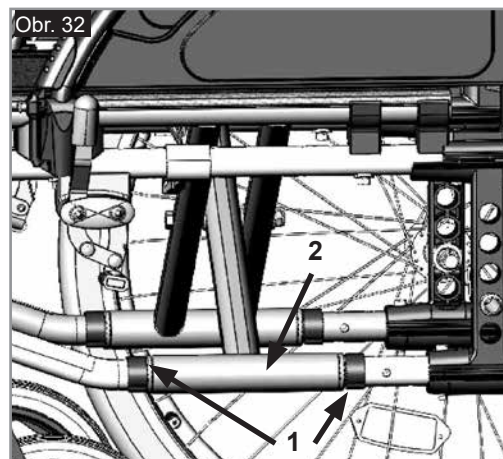

Varianty - Terapeutický stůl

TERAPEUTICKÝ STŮL

Stolek poskytuje rovný povrch pro většinu činností. Před použitím je třeba, aby stolek nastavil na šířku sedlu autorizovaný prodejce. Při tomto nastavování musí uživatel sedět v invalidním vozíku, (Obr. 33).



Typový štítek

Typový štítek

Typový štítek je umístěn na trubkové konstrukci nebo na příčné trubce rámu a rovněž v uživatelské příručce. # Na typovém štítku je vyznačen přesný název modelu a další technické specifikace. Při objednávání náhradních dílů a reklamaci vždy uvádějte následující údaje:

- Výrobní číslo
- Číslo objednávky
- Měsíc/rok



| | | | | | |
|--------|-----------------|------------------|--|--------------------|------------|
| | SUNRISE MEDICAL | | Sunrise Medical GmbH Kahlbachring 2-4 D-69254 Malsch / Germany | | 2021-04-09 |
| TYPE: | | Rollstuhl | | SN 203211733451939 | |
| Parix2 | | ISO 7176-19:2008 | | | |
| | XXX kg | | max X° | | XXX mm |
| | | | XXX mm | | |
| | | | | | |

| | |
|--------------|---|
| TYPE: | Název výrobku/SKU číslo. |
| | Maximální bezpečný sklon s nastavcem proti převrácení závisí na nastavení invalidního vozíku, poloze těla a fyzických schopnostech uživatele. |
| | Šířka sedadla. |
| | Hloubka (maximum). |
| | Maximální zatížení |
| | UKCA značka. |
| | CE značka. |
| | Informace najdete v návodu k obsluze |
| | xxxx-xx-xx Datum výroby. |
| | Výrobní číslo. |
| | Tento symbol znamená zdravotnický prostředek. |
| | Adresa výrobního místa |
| | S úspěchem podroben crash testu podle: ISO 7176-19:2008. |
| | Adresa dovozce |
| | Odpovědná osoba v UK |
| | Adresa zástupce ve Švýcarsku |

Každodenní kontrola



POZOR!
 Jako uživatel jste první osobou, která zaznamená jakékoli možné závady. Proto doporučujeme, abyste před každým použitím zkontrolovali položky podle následujícího seznamu:

- Zkontrolujte, zda jsou pneumatiky nahuštěny na správný tlak
- Zkontrolujte, zda brzdy fungují správně
- Zkontrolujte, zda jsou všechny odnímatelné součásti bezpečně připevněné, např. područky, podnožky, rychloupínací osy, atd.
- Zkontrolujte, zda není vozík viditelně poškozen, např. na rámu, zádové opěrce, závěsu sedadla a zádové opěrky, na kolech, podnožce, atd.

Pokud existuje jakékoli poškození, či nesprávné fungování, obraťte se na autorizovaného prodejce.

PNEUMATIKY A MONTÁŽ

Invalidní vozík je z továrny standardně osazen plnými pneumatikami.

Při používání foukacích pneumatik se vždy ujistěte, že je v nich udržován správný tlak. Může to mít vliv na provoz invalidního vozíku. Pokud je tlak v pneumatikách příliš nízký, zvyšuje se valivý odpor a k jízdě je pak třeba vynaložit větší sílu. Nízký tlak v pneumatikách má také negativní vliv na schopnost manévrování. Pokud je tlak v pneumatikách příliš vysoký, může pneumatika prasknout. Správný tlak pro příslušnou pneumatiku je vytištěn na povrchu (na boku) pneumatiky.

Pneumatiky lze namontovat stejným postupem jako běžné pláště na jízdní kolo. Před instalací nové duše se musíte vždy přesvědčit, že v základně ráfku a ve vnitřku pneumatiky nejsou cizí tělesa. Po montáži nebo opravě pneumatiky zkontrolujte tlak. Pro Vaši bezpečnost a lehkou jízdu na vozíku má zásadní důležitost, aby byl v pneumatikách správný tlak a aby byly pneumatiky v dobrém stavu.

- Kontrolujte tlak v pneumatikách vždy po 4 týdnech. Zkontrolujte všechny pneumatiky, zda nejsou opotřebované nebo poškozené.
- Kontrolujte brzdy přibližně jedenkrát za 4 týdny a přesvědčte se, že fungují správně a snadno se ovládají.
- Výměna pneumatik se provádí stejně jako u běžného jízdního kola.
- Všechny spoje, které mají zásadní důležitost pro bezpečné používání invalidního vozíku mají samosvorné pojistné matice. Kontrolujte je vždy po třech měsících, aby bylo zajištěno, že jsou všechny šrouby bezpečné (viz kapitolu o krouticím momentu). Pojistné samosvorné matice lze použít pouze jednou a po použití je třeba je vyměnit.
- K čištění ušpiněného invalidního vozíku používejte pouze šetrně působící čisticí prostředky pro domácnost. K čištění čalounění sedadla používejte pouze mýdlo a vodu.
- Používejte pouze originální díly schválené společností Sunrise Medical. Nepoužívejte součásti jiných výrobců, které nebyly schváleny společností Sunrise Medical.
- Pokud se invalidní vozík při používání namočí, po použití jej vysušte.
- Rychloupínací osy je třeba mazat asi jedenkrát za 8 týdnů malým množstvím oleje na šicí stroje. Podle četnosti a typu používání doporučujeme, abyste si nechali invalidní vozík u autorizovaného prodejce prohlédnout vyškoleným personálem vždy jedenkrát za 12 měsíců.
- Pokud chcete invalidní vozík uložit na delší dobu, další opatření nejsou nutná. Zkontrolujte, jestli je invalidní vozík uložený na suchém místě při pokojové teplotě a je chráněn proti slunečnímu záření. Před dalším použitím musí být invalidní vozík zkontrolován autorizovaným prodejcem.

⚠ POZOR!

Písek a mořská voda (nebo sůl v zemi) mohou poškodit ložiska předních a zadních kol. Po vystavení působení soli invalidní vozík pečlivě vyčistěte.

Následující součásti lze sejmout a poslat výrobci / prodejci na opravu:

- Zadní kola
- Područka
- Kolečka proti převrácení

Tyto součásti se dodávají jako náhradní díly. Další informace naleznete v katalogu náhradních dílů.

Hygienická opatření pro použitý vozík:

Dříve než bude invalidní vozík používat jiná osoba než původní majitel, je třeba jej pečlivě připravit. Všechny povrchy, které přicházejí do styku s uživatelem, je nutno ošetřit desinfekčním sprejem.

Musíte k tomu použít desinfekční prostředek schválený nebo doporučený ve vaší zemi, který zajistí rychlou desinfekci na bázi alkoholu pro zdravotnické výrobky a prostředky, které je nutno desinfikovat rychle.

Dbejte pokynů výrobce desinfekčního prostředku, který používáte.

Obecně nelze zajistit úplnou desinfekci ve švech. Proto vám doporučujeme zlikvidovat potah sedadla a zad pro zamezení vzniku mikrobiální kontaminace aktivními chemickými látkami podle místního zákona o ochraně proti infekcím.

INVALIDNÍ VOZÍK TÁHNE NA JEDNU STRANU

- Zkontrolujte tlak v pneumatikách.
- Zkontrolujte, zda se kolo snadno otáčí (ložiska, osa)
- Zkontrolujte, jestli jsou úhly předních koleček nastaveny stejně, a jestli mají kolečka náležitý kontakt se zemí.
- Zjistěte, jestli se ložiska na vidlicích předních koleček otáčejí volně.

KOLEČKA ZAČNOU KOLÍSAT

- Zkontrolujte úhel kolečka.
- Zkontrolujte, zda jsou všechny šrouby dotažené a v případě potřeby je dotáhněte (viz kapitolu o krouticím momentu)
- Zkontrolujte, zda mají obě kolečka dobrý kontakt se zemí

INVALIDNÍ VOZÍK SKŘÍPE A RACHOTÍ

- Zkontrolujte, zda jsou všechny šrouby dotažené a v případě potřeby je dotáhněte (viz kapitolu o krouticím momentu)
- Naneste malé množství mazacího tuku na místa, kde přicházejí vzájemně do styku pohyblivé součásti

INVALIDNÍ VOZÍK SE ZAČNE TŘEPAT

- Zkontrolujte úhel nastavení koleček.
- Zkontrolujte všechny pneumatiky, zda nejsou poškozené nebo opotřebované.
- Zkontrolujte, jestli nejsou zadní kola nastavena nebo upevněna nerovnoměrně.

Likvidace / recyklace materiálů

UPOZORNĚNÍ: Pokud Vám byl invalidní vozík dodán bezplatně, je možné, že Vám nepatří. Pokud již není vozík potřeba, dodržujte veškeré pokyny organizace, která vozík vydala, aby mohl být vozík této organizace vrácen.

Dále jsou uvedeny informace o materiálech použitých v invalidním vozíku ve vztahu k likvidaci či recyklaci invalidního vozíku a jeho obalu. Je možné, že platí specifické místní předpisy pro likvidaci a recyklaci odpadů a při likvidaci je třeba tyto předpisy respektovat. (Může se mimo jiné jednat o čištění nebo dekontaminaci invalidního vozíku před jeho likvidací).

Ocel: Upínací prostředky, rychloupínací osky, boční rámy, rám, stupačky, rukojeti pro tlačení.

Plasty: Držadla, vidlice předních koleček, podnožky, područky a 12" kolo/pneumatika, kola, bočnice.

Hliník: Křížová vzpěra, stupačka, bočnice a vidlice předních koleček.

Obal: Pytel z nízkotlakého polyethylenu, lepenková krabice.

Čalounění: Polyesterová tkanina s vrstvou PVC a lehčenou pěnou s protipožární úpravou.

Likvidaci či recyklaci je třeba provádět prostřednictvím autorizovaného zástupce či na autorizovaném místě k likvidaci. Alternativně můžete invalidní vozík vrátit k likvidaci prodejci.







Sunrise Medical S.r.l.
Via Riva, 20 – Montale
29122 Piacenza
Italia
Tel.: +39 0523 573111
Fax: +39 0523 570060
www.SunriseMedical.it

Sunrise Medical AG
Erlenauweg 17
CH-3110 Münsingen
Schweiz/Suisse/Svizzera
Fon +41 (0)31 958 3838
Fax +41 (0)31 958 3848
www.SunriseMedical.ch

Sunrise Medical AS
Delitoppen 3
1540 Vestby
Norge
Telefon: +47 66 96 38 00
post@sunrisemedical.no
www.SunriseMedical.no

Sunrise Medical AB
Neogatan 5
431 53 Mölndal
Sweden
Tel.: +46 (0)31 748 37 00
post@sunrisemedical.se
www.SunriseMedical.se

MEDICCO s.r.o.
H – Park, Heršpická 1013/11d,
639 00 Brno
Czech Republic
Tel.: (+420) 547 250 955
Fax: (+420) 547 250 956
www.medicco.cz
info@medicco.cz
Bezplatná linka 800 900 809

Sunrise Medical Aps
Mårkærvej 5-9
2630 Taastrup
Denmark
+45 70 22 43 49
info@sunrisemedical.dk
Sunrisemedical.dk

Sunrise Medical Australia
11 Daniel Street
Wetherill Park NSW 2164
Australia
Ph: +61 2 9678 6600
E: enquiries@sunrisemedical.com.au
www.SunriseMedical.com.au

Sunrise Medical
North American Headquarters
2842 Business Park Avenue
Fresno, CA, 93727, USA
(800) 333-4000
(800) 300-7502
www.SunriseMedical.com



Sunrise Medical GmbH
Kahlbachring 2-4
69254 Malsch/Heidelberg
Deutschland
Tel.: +49 (0) 7253/980-0
Fax: +49 (0) 7253/980-222
www.SunriseMedical.de

Sunrise Medical
Thorns Road
Brierley Hill
West Midlands
DY5 2LD
England
Phone: 0845 605 66 88
Fax: 0845 605 66 89
www.SunriseMedical.co.uk

Sunrise Medical S.L.
Polígono Bakiola, 41
48498 Arrankudiaga – Vizcaya
España
Tel.: +34 (0) 902142434
Fax: +34 (0) 946481575
www.SunriseMedical.es

Sunrise Medical Poland
Sp. z o.o.
ul. Elektronowa 6,
94-103 Łódź
Polska
Telefon: + 48 42 275 83 38
Fax: + 48 42 209 35 23
E-mail: pl@sunrisemedical.de
www.Sunrise-Medical.pl

Sunrise Medical B.V.
Groningenhaven 18-20
3433 PE NIEUWEGEIN
The Netherlands
T: +31 (0)30 – 60 82 100
F: +31 (0)30 – 60 55 880
E: info@sunrisemedical.nl
www.SunriseMedical.nl

Sunrise Medical HCM B.V.
Vossenbeemd 104
5705 CL Helmond
The Netherlands
T: +31 (0)492 593 888
E: customerservice@sunrisemedical.nl
www.SunriseMedical.nl
www.SunriseMedical.eu
(International)

Sunrise Medical S.A.S
ZAC de la Vrillonnerie
17 Rue Mickaël Faraday
37170 Chambray-Lès-Tours
Tel : +33 (0) 2 47 55 44 00
Email: info@sunrisemedical.fr
www.sunrisemedical.fr

