



Quickie Q300 M Mini

Manual de instrucciones

 **QUICKIE**[®]

000691022.ES



SUNRISE MEDICAL ha obtenido el certificado de calidad ISO 13485, el cual confirma la calidad de sus productos en todo momento, desde el inicio del proceso de desarrollo del producto, hasta su posterior producción. Este producto cumple las normas establecidas en las regulaciones de la UE y del Reino Unido. Los accesorios y equipamiento opcionales se encuentran disponibles con un coste adicional.



Si tiene alguna pregunta que realizar acerca del uso, mantenimiento o seguridad de la silla de ruedas, por favor, contacte con el agente local de mantenimiento/repación aprobado por Sunrise. Si no sabe de ningún concesionario o agente, aprobado por Sunrise, ubicado en la zona en la que Ud. reside, o si tiene cualquier otra duda, por favor, escríbanos o llámenos por teléfono a la siguiente dirección:

Sunrise Medical S.L.
Polígono Bakiola, 41
48498 Arrankudiaga – Vizcaya
España
Tel.: +34 (0) 902 14 24 34
Fax: +34 (0) 94 648 15 75
www.SunriseMedical.es

Contents

1.0 Información para el usuario	4
1.1 Este manual de instrucciones	4
1.2 Para más información	4
1.3 Símbolos utilizados en este manual.....	5
2.0 Seguridad	6
2.1 Símbolos y etiquetas utilizadas en el producto	6
2.2 Seguridad: Temperatura.....	6
2.3 Seguridad: Piezas móviles (Fig. 2.10).....	7
2.4 Seguridad: Radiación electromagnética	7
2.5 Seguridad: Peligro de asfixia	8
2.6 Seguridad: Uso de plataformas elevadoras en vehículos	8
2.7 Seguridad: Mesas	8
2.8 Seguridad: Elevación de la silla de ruedas	8
2.9 Instrucciones de uso con el interruptor de parada del mando a distancia instalado.....	9
3.0 Uso indicado de la silla de ruedas	10
3.1 Área de aplicación: El usuario	10
3.2 Área de aplicación: El entorno del usuario.....	11
4.0 Configuración de la silla de ruedas	12
4.1 Sistema de asiento	12
4.2 Altura del asiento	12
4.3 Centro de gravedad.....	12
4.4 Altura y profundidad del mando de control	12
4.5 Programa del sistema de control	12
4.6 Cinturón pélvico y cinturón de posicionamiento	13
5.0 Cómo utilizar la silla de ruedas.....	14
5.1 Verificaciones previas al uso de la silla de ruedas.....	14
5.2 Transferencia	15
5.3 Manejo de la silla de ruedas	15
5.4 Curvas.....	16
5.5 Frenos y parada de emergencia.....	16
5.6 Conducción sobre una pendiente.....	17
5.7 Obstáculos y bordillos:	18
5.8 Empuje de la silla de ruedas	18
5.9 Opciones (eléctricas) de asiento.....	20
5.10 Configuraciones del respaldos diferentes	21
6.0 Baterías, carga y autonomía	22
6.1 Baterías.....	22
6.2 Carga de baterías:	23
6.3 Autonomía:.....	24
6.4 Garantía de las baterías:	25
6.5 Reemplazo de las baterías	25
6.6 Desconexión de las baterías para transporte aéreo.....	25
7.0 Transporte	26
7.1 Transporte de la silla de ruedas en un coche	26
7.2 Utilización del sistema de acoplamiento Dahl.....	28
7.3 Silla de ruedas como asiento para el pasajero	31
7.4 Requisitos especiales para el transporte	32
7.5 Elevación de la silla de ruedas:	33
7.6 Advertencias generales para el transporte.....	33
8.0 Mantenimiento y limpieza	34
8.1 Mantenimiento	34
8.2 Mantenimiento y presión de los neumáticos	35
8.2.1 Presión de los neumáticos	35
8.2.2 Desgaste de los neumáticos	35
8.2.3 Reparación del neumático de la rueda motriz.....	36
8.3 Mantenimiento de ruedas y cubiertas	38
8.4 Mantenimiento de luces:.....	39
8.5 Limpieza y desinfección	39
8.6 Almacenamiento de mediano a largo plazo:	39
9.0 Desecho.....	40
10.0 Posibles Problemas	41
11.0 Especificaciones Técnicas: Normas y legislaciones correspondientes.....	41
12.0 Garantía.....	49
13.0 Placa de Identificación	50

Firma y sello del distribuidor

1.0 Información para el usuario

Muchas gracias por haber escogido una silla de ruedas de Sunrise Medical. Nuestros productos de movilidad están diseñados para aumentar la independencia del usuario y hacer su vida cotidiana más fácil. Nuestros productos están en constante proceso de mejora por lo que Sunrise Medical se reserva el derecho de cambiar el diseño de los mismos y las especificaciones indicadas sin previo aviso.

No obstante, cualquier cambio en la información proporcionada por el usuario existente deberá comunicarse claramente si la seguridad se ve afectada de manera grave.

Asimismo, no todas las opciones que se ofrecen son compatibles con todas las configuraciones de este modelo de silla de ruedas.

Todas las especificaciones técnicas son aproximadas y pueden estar sujetas a modificaciones.



La vida útil estimada de una silla de ruedas es de 5 años. Por favor NO utilice ni instale en la silla de ruedas componentes fabricados por terceros a menos que hayan sido aprobados de manera oficial por Sunrise Medical.

1.1 Este manual de instrucciones

Este manual le ayudará a utilizar y mantener su silla de ruedas de forma segura. El manual de usuario completo de esta silla de ruedas consta de tres partes:

- El manual de usuario general (este libreto)
- El manual de usuario del sistema de asiento
- El manual de usuario del sistema de control

Cuando sea necesario, este manual hará referencia a los otros manuales como se muestra a continuación:

 Sistema de asiento:	Se refiere al manual de instrucciones del sistema de asiento.
 Control:	Se refiere al manual de instrucciones del mando de control.
 Cargador de batería:	Se refiere al manual de instrucciones para el cargador de batería.

No utilice su silla de ruedas hasta haber leído y comprendido todo el contenido de este manual (todos los folletos incluidos).

Si alguno de los manuales de usuario no se incluye con su silla de ruedas, póngase en contacto con su distribuidor inmediatamente.

1.2 Para más información

Comuníquese con su distribuidor local autorizado de Sunrise Medical si tiene alguna pregunta acerca del uso, mantenimiento o seguridad de su silla de ruedas. En caso de que no hubiese un distribuidor autorizado en su región, o si tuviese alguna pregunta, puede comunicarse con Sunrise Medical por escrito o por teléfono.

Para obtener información acerca de los avisos de seguridad de los productos y posibles acciones correctivas, visite www.SunriseMedical.es

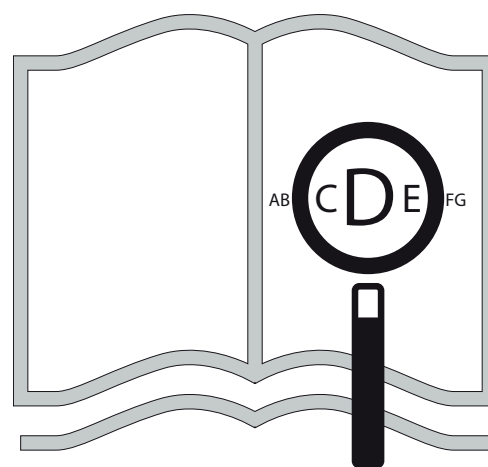

Si tiene dificultades visuales, puede encontrar este documento en formato pdf visitando:

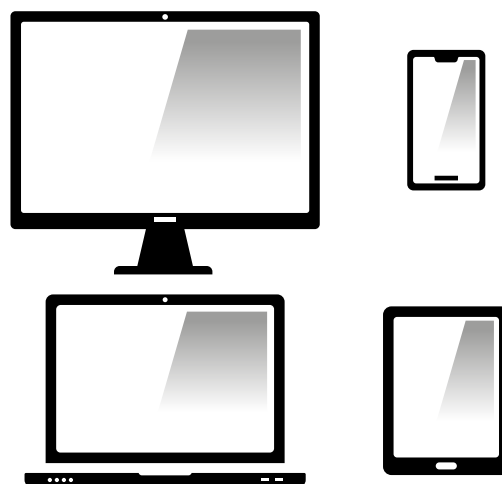

www.SunriseMedical.es



o, de lo contrario, puede solicitarlo en versión de texto grande.



1.3 Símbolos utilizados en este manual

 ¡PELIGRO!	Posible riesgo de lesiones moderadas, graves o muerte
 ¡ADVERTENCIA!	Posible riesgo de lesiones
 ¡PRECAUCIÓN!	Posible daño al equipo

CE Como fabricante, SUNRISE MEDICAL, declara que este producto se ajusta a los requisitos del Reglamento de Dispositivos Médicos (2017/745).

NOTA:

Información general para el usuario.

No seguir estas instrucciones puede resultar en daños físicos, daños al producto o daños para el medio ambiente.

Aviso al usuario y/o paciente: Cualquier incidente grave que se haya producido en relación con el dispositivo debe notificarse al fabricante y a la autoridad competente del estado miembro en el que esté establecido el usuario y/o el paciente.

B4Me - Adaptaciones especiales

Sunrise Medical recomienda encarecidamente que para garantizar que su producto fabricado a través del servicio de sillas personalizadas B4Me funcione según lo previsto por el fabricante; toda la información proporcionada con su producto B4Me se lee y se comprende antes de utilizarlo por primera vez.

Sunrise Medical también recomienda que dicha información no se deseche después de leerla, sino que se guarde de forma segura para futuras referencias.

Combinaciones de dispositivos médicos

Puede que sea posible combinar este dispositivo médico con uno o más dispositivos médicos u otros productos. La información sobre qué combinaciones son posibles se encuentra en www.SunriseMedical.es. Todas las combinaciones enumeradas se han validado para cumplir con los Requisitos Generales de Seguridad y Rendimiento, Anexo I No. 14.1 de la Regulación de Dispositivos Médicos 2017/745.

Puede encontrar asesoramiento sobre las combinaciones, y el montaje en www.SunriseMedical.es.

2.0 Seguridad

Siga cuidadosamente las instrucciones junto a los símbolos de advertencia. No prestar especial atención a estas instrucciones podría ocasionar lesiones físicas o daños a la silla de ruedas o al medioambiente. En la medida de lo posible, se proporciona información de seguridad en el capítulo correspondiente.

2.1 Símbolos y etiquetas utilizadas en el producto

Las señales, símbolos e instrucciones adheridas a la silla de ruedas forman parte de las instrucciones de seguridad. No deben cubrirse ni extraerse en ningún momento. Estas instrucciones de seguridad deben permanecer presentes y claramente legibles durante toda la vida útil de la silla de ruedas. Sustituya o repare todas las señales, símbolos e instrucciones no legibles de manera inmediata. Póngase en contacto con su distribuidor para obtener ayuda.

Fig. 2.1. Advertencia - No tocar - CALIENTE

Fig. 2.2. Punto de fijación a taxi

Fig. 2.3. Advertencia: Posibilidad de atraparse los dedos

Fig. 2.4. Advertencia: Compruebe que los tornillos de desmontaje rápido de la interfaz del asiento estén perfectamente ajustados antes de hacer uso de la silla de ruedas, en especial en pendientes

Fig. 2.5. Advertencia: No conduzca la silla de ruedas en una pendiente con el respaldo reclinado o el asiento elevado en posición bipedestadora.

Fig. 2.6. Advertencia: El peso máximo para el usuario de esta silla: 136 kg

Fig. 2.7. Mecanismo de desembrague: palanca hacia afuera baja = desembrague

Fig. 2.8. Etiqueta de información y número de serie (solo ejemplo).

Fig. 2.9. Ubicación de la etiqueta del número de serie, (al dorso - Fig. 2.9 Tracción central).

2.2 Seguridad: Temperatura

⚠ ¡ADVERTENCIA!

- Evite el contacto físico con los motores de la silla de ruedas en todo momento. Los motores están continuamente en movimiento durante el uso y pueden alcanzar altas temperaturas. Después del uso, los motores se enfrían lentamente. El contacto físico puede causar quemaduras. Los motores necesitan como mínimo 30 min. para enfriarse.
- Si no está utilizando la silla de ruedas, asegúrese de no dejarla expuesta a la luz solar directa durante largos periodos de tiempo. Ciertas partes de la silla de ruedas, como el asiento, el respaldo y los reposabrazos, podrían calentarse si se exponen totalmente al sol durante demasiado tiempo. Esto podría causar quemaduras o reacciones alérgicas a la piel.



Fig. 2.1

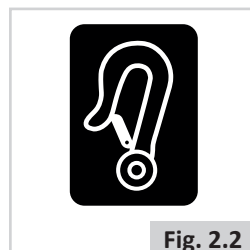

Fig. 2.2



Fig. 2.3

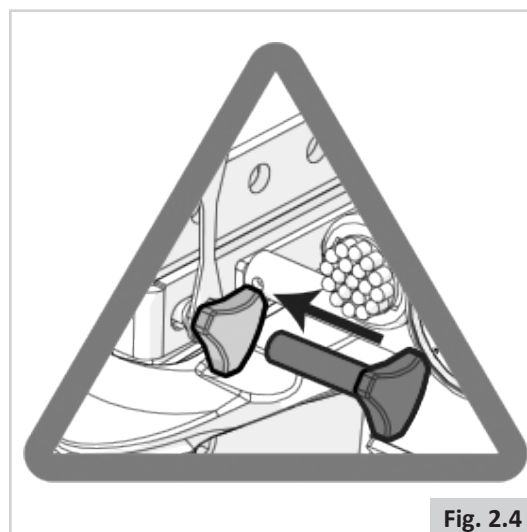

Fig. 2.4



Fig. 2.5



Fig. 2.6

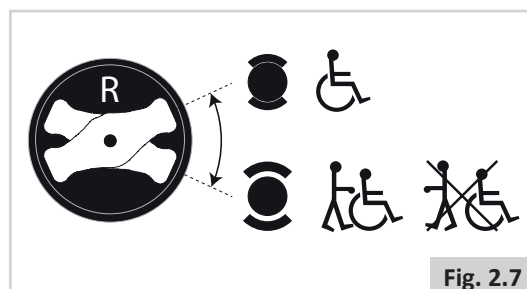

Fig. 2.7

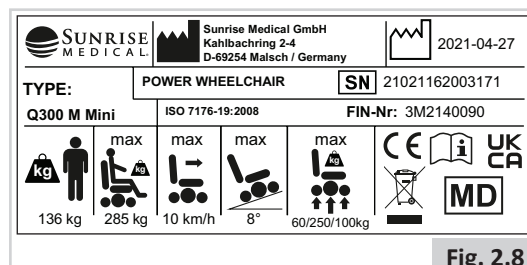

Fig. 2.8

2.3 Seguridad: Piezas móviles (Fig. 2.10)

⚠ ¡PELIGRO!

Toda silla de ruedas tiene piezas móviles y giratorias. El contacto con las piezas móviles puede provocar graves lesiones físicas o daños en la silla de ruedas. Debe evitar el contacto con las piezas móviles de la silla de ruedas.

- Ruedas (pequeñas y centrales)
- Basculación eléctrica
- Elevación eléctrica
- Ajuste de inclinación eléctrica
- Soporte abatible del mando de control

2.4 Seguridad: Radiación electromagnética

⚠ ¡PRECAUCIÓN!

La silla de ruedas eléctrica ha sido sometida a pruebas para verificar el cumplimiento de los requisitos relativos a la radiación electromagnética (requisitos EMC). Pese a estas verificaciones: No puede excluirse el hecho de que la radiación electromagnética pueda influir en la silla de ruedas. Por ejemplo:

- teléfonos móviles
- aparatos médicos de gran escala
- otras fuentes de radiación electromagnética
- No puede excluirse el hecho de que la silla de ruedas pueda interferir con los campos electromagnéticos. Por ejemplo:
- puertas de negocios
- sistemas de alarmas contra robo en negocios
- mandos de puertas de garajes

En el improbable caso de que tales problemas ocurran, póngase en contacto con el distribuidor de Sunrise Medical donde adquirió su silla.

⚠ ¡PELIGRO!

- Al operar un dispositivo de radio de dos bandas, walkie-talkie, banda ciudadana, radioaficionado, radio pública móvil u otros aparatos transmisores de gran potencia, la silla de ruedas debe detenerse y apagarse.
- Está permitido operar teléfonos inalámbricos, móviles o celulares, inclusive aparatos de manos libres, pero ante cualquier anomalía detectada en el funcionamiento de la silla, debe detenerla y apagarla.

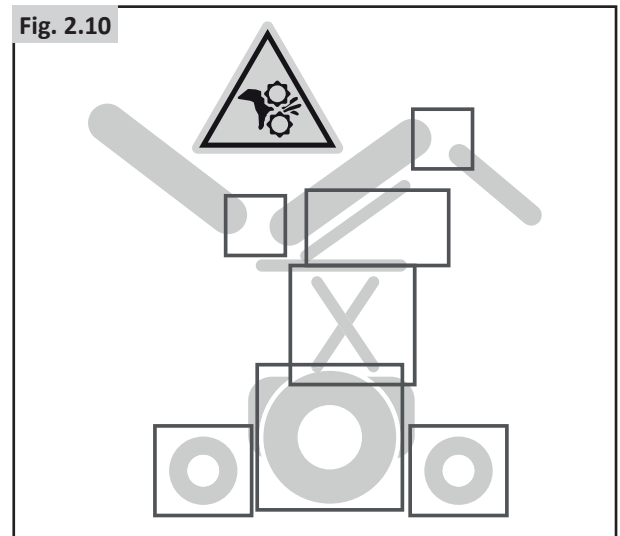
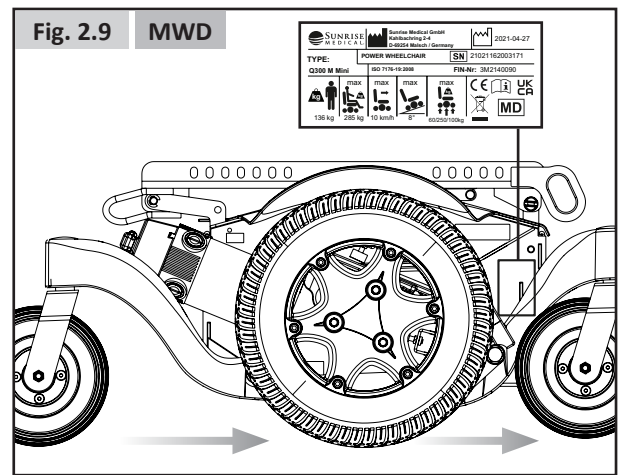

2.5 Seguridad: Peligro de asfixia

¡PELIGRO!

Este dispositivo de ayuda para la movilidad utiliza piezas pequeñas que, en determinadas circunstancias, pueden presentar un peligro de asfixia para los niños pequeños.

2.6 Seguridad: Uso de plataformas elevadoras en vehículos

Los elevadores de sillas de ruedas se usan en furgonetas, autobuses y edificios para ayudarlo a trasladarse de un nivel a otro.

¡PELIGRO!

- Asegúrese de que el usuario y todos los responsables de proveer el cuidado comprendan las instrucciones del fabricante del para utilizar el elevador de pasajeros.
- Nunca exceda el volumen seguro de trabajo ni la orientación de distribución de carga recomendados por el fabricante.
- Siempre que se sitúe encima de un elevador tenga apagada la silla. De lo contrario, podría tocar el joystick inadvertidamente y provocar que la silla se salga de la plataforma. Tenga en cuenta que un tope al borde de la plataforma quizá no evite que esto suceda.
- Siempre ubique al usuario de forma segura en la silla para evitar caídas mientras esté en el elevador.
- Asegúrese siempre de que la silla esté en el modo de conducción cuando utiliza el elevador de pasajeros (ruedas bloqueadas, no desembragadas).

2.7 Seguridad: Mesas

Seguridad: Mesa-bandeja abatible:

¡PELIGRO!

- El peso máximo permitido para la mesa-bandeja es 2.5 kg.
- No sobrecargue la mesa-bandeja, ya que podría romperse o producir inestabilidad en la silla.
- No deje cigarrillos encendidos u otras fuentes de calor en la mesa-bandeja, ya que podría provocar deformaciones o marcas.
- Cuando vaya a instalar la bandeja asegúrese de alejar prendas o extremidades.

2.8 Seguridad: Elevación de la silla de ruedas

¡ADVERTENCIA!

- No levante el sistema de asiento sujetándolo por las partes extraíbles, ya que podría dañarlo o provocar lesiones al usuario.

2.9 Instrucciones de uso con el interruptor de parada del mando a distancia instalado.

¡ADVERTENCIA!

Estas instrucciones deben leerse por todos los adultos responsables que entren en contacto con esta silla de ruedas eléctrica, y también deben leerse junto con la información para el usuario que se proporciona con la unidad de mando a distancia y las advertencias que figuran en las secciones pertinentes del manual de instrucciones.

¡ADVERTENCIA!

Dado que el mando a distancia puede inmovilizar la silla de ruedas eléctrica sin previo aviso del usuario, sólo debe utilizarlo un adulto responsable.

El mando no debe dejarse sin vigilancia ni al alcance de personas no autorizadas o de niños.

¡ADVERTENCIA!

Antes y cada vez que se utilice la silla de ruedas, el asistente/proveedor de cuidados debe comprobar que la función de parada remota funciona satisfactoriamente previo uso de la unidad.

Advertencias para el usuario y limitaciones de uso:

¡NOTA!/¡PRECAUCIÓN!

El control de la silla de ruedas eléctrica sigue siendo del usuario, pero cuando se pulsa el botón de la unidad remota, se activa la función de inhibición electrónica del accionamiento de la silla de ruedas eléctrica. Esto hará que la silla de ruedas eléctrica se detenga de forma controlada si está en movimiento y evitará que el usuario conduzca la silla en cualquier dirección. La función de inhibición se desactivará cuando se vuelva a pulsar el botón remoto.

¡NOTA!/¡PRECAUCIÓN!

Debe tenerse cuidado de que la silla de ruedas eléctrica no quede inmovilizada en un entorno o posición peligrosos durante su uso. (Por ejemplo, al cruzar una carretera o un paso a nivel)

¡ADVERTENCIA!

Aunque la función de inhibición de la marcha hará que la silla de ruedas eléctrica se detenga de forma controlada, Sunrise Medical recomienda encarecidamente que se coloque un cinturón de seguridad o arnés en la silla, y que el usuario lo lleve puesto y ajustado en todo momento cuando se encuentre en la silla.

¡NOTA!/¡PRECAUCIÓN!

La detención de la silla de ruedas se realiza de forma controlada, por lo que debe reconocerse que existe una distancia finita para detener la silla de ruedas y que no se trata de una parada de emergencia (parada total).

¡NOTA!/¡PRECAUCIÓN!

La función de parada a distancia de la silla de ruedas depende totalmente de la integridad del enlace de comunicaciones por radio entre el transmisor (mando en llavero) y el receptor (silla de ruedas). Si la integridad del enlace de comunicaciones se rompe o se corrompe, puede que no sea posible detener la silla de ruedas. Las fuentes de interrupción de las comunicaciones pueden ser, entre otras, las siguientes:

- La potencia de la batería del transmisor o del receptor no es suficiente para mantener la comunicación.
- El entorno obstruye la señal transmitida; por ejemplo, la silla de ruedas debe estar en línea de visión directa, o absorbe la señal transmitida; por ejemplo, grandes objetos metálicos cercanos.
- La distancia entre el transmisor y la silla de ruedas supera el alcance de los dispositivos de transmisión/recepción.
- Otros dispositivos de transmisión de radio que interfieren; por ejemplo, mandos a distancia de puertas de garaje, teléfonos móviles, torres de transmisión de radio, comunicaciones de servicios de emergencia, cables de distribución de energía.
- Efectos ambientales; tormenta eléctrica, entrada de agua de lluvia en los dispositivos de transmisión/recepción.

3.0 Uso indicado de la silla de ruedas

Descripción general

La línea Q300 es una silla de ruedas eléctrica modular. Una característica destacable es el sistema de suspensión que le permite disfrutar de una conducción perfecta tanto en interiores como en exteriores.

Gracias a su diseño modular, simplicidad y amplia gama de ajustes, la serie Quickie Q300 es la elección ideal para mantenimiento, adaptabilidad y requisitos de reciclaje.

La serie Q300 satisface las preferencias, necesidades o circunstancias individuales y está disponible en las siguientes configuraciones:

- Tracción central (MWD): Q300 M Mini

A fin de obtener el mejor soporte de asiento, y ajustes individuales, la serie Q300 está disponible en combinación con

- El sistema de asiento Sedeo Lite (consulte el manual de asientos ☒)
- El sistema de asiento Sedeo Pro (consulte el manual de asientos ☒)
- Sistema de asiento para niños y adolescentes, Zippie Kids / Quickie Teens (consulte el manual de asientos 📖)

3.1 Área de aplicación: El usuario

Las sillas de ruedas eléctricas están diseñadas exclusivamente para la utilización personal de un usuario incapaz de caminar o con movilidad reducida, tanto por el exterior como por el interior.

Conducir una silla de ruedas exige capacidades cognitivas, físicas y visuales. El usuario debe ser capaz de estimar y corregir los resultados de las acciones emprendidas durante el funcionamiento de la silla de ruedas. La silla de ruedas no puede transportar más de una persona a la vez. El límite de peso máximo (que incluye el peso del usuario más el peso de cualquier otro accesorio instalado en la silla de ruedas) está indicado en la etiqueta con el número de serie, ubicada en el chasis de la silla (Fig. 2.9). Para obtener información acerca de las restricciones de límite de peso del usuario, consulte el manual de asientos ☒.

El usuario debe estar familiarizado con el contenido de este manual antes de conducir la silla de ruedas. Así mismo, antes de comenzar a conducir la silla de ruedas, el usuario debería haber recibido instrucciones completas por parte de un distribuidor autorizado cualificado. Las primeras sesiones con la silla de ruedas deberán llevarse a cabo bajo la supervisión de un técnico/entrenador/ distribuidor autorizado cualificado.

Indicaciones

La variedad de opciones disponibles, así como el diseño modular de la silla, permiten que ésta pueda ser usada por personas que no pueden caminar o con movilidad reducida debido a:

- Parálisis
- Pérdida de extremidades (amputación)
- Defecto o deformidad en extremidades
- Contracturas o lesiones en articulaciones
- Enfermedades tales como deficiencia circulatoria o cardíaca, alteración de equilibrio o caquexia, o ancianos que todavía conservan fuerza en la parte superior del cuerpo.

Contraindicaciones

La silla de ruedas no se utilizará en caso de:

- Trastorno de la percepción
- Desequilibrio
- Discapacidad para sentarse

Fig. 3.1

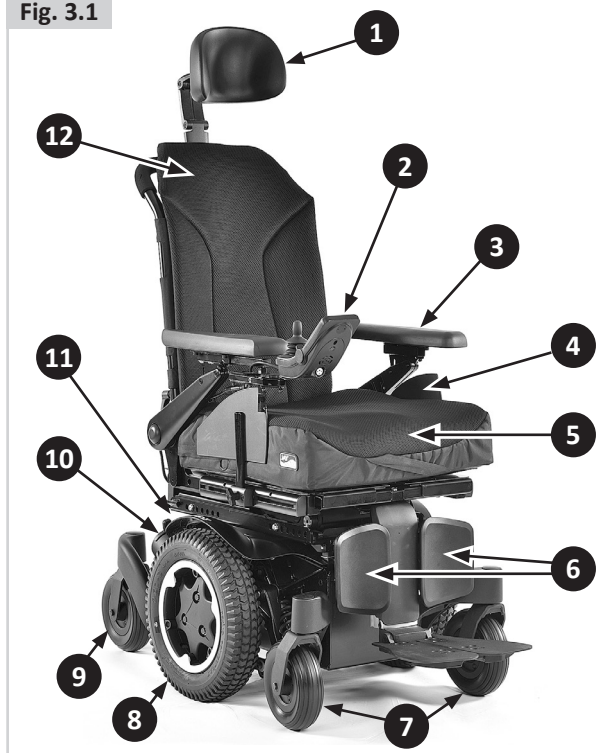

Tenga en cuenta que la conducción de una silla de ruedas requiere suficientes habilidades cognitivas, físicas y visuales. El usuario debe ser capaz de evaluar los efectos de las acciones durante el funcionamiento de la silla de ruedas y, en caso necesario, de corregirlas. Sunrise Medical, como fabricante, no puede evaluar estas capacidades ni el uso seguro de los componentes adicionales. No podemos aceptar ninguna responsabilidad por los daños resultantes.

Consulte las instrucciones de uso de la silla de ruedas y de los componentes adicionales montados. Instruya al usuario en el uso seguro de la silla de ruedas y de los componentes adicionales montados. Informe al usuario de las advertencias específicas que debe leer, comprender y respetar.

Componentes básicos (Fig. 3.1).

- | | |
|-------------------------|----------------------|
| 1. Reposacabezas | 7. Rueda delantera |
| 2. Joystick | 8. Rueda motriz |
| 3. Reposabrazos | 9. Rueda trasera |
| 4. Laterales acolchados | 10. Motores |
| 5. Cojín para asiento | 11. Caja de baterías |
| 6. Reposapiés | 12. Tela de respaldo |

⚠ ¡ADVERTENCIA!

- Si se halla bajo los efectos de algún medicamento que pudiese afectar su capacidad de conducir, no debe manejar la silla de ruedas.
- Para poder manejar la silla de ruedas de manera segura, el usuario debe contar con la adecuada capacidad visual.
- La silla de ruedas no admite más de una persona sentada a la vez.
- No permita que los niños viajen en la silla de ruedas sin supervisión.

⚠ ¡PRECAUCIÓN!

- El usuario de la silla de ruedas es total responsable en todo momento de cumplir con las normas y directrices de seguridad locales correspondientes.

Acompañantes

Si cuenta con un mando de acompañante instalado, el acompañante puede accionar la silla eléctrica en lugar del usuario.

Si cuenta con un mando de usuario y acompañante instalado, el usuario puede accionar la silla o puede cambiar el mando para que un asistente accione la silla en su lugar.

- Asegúrese de comprender todas las advertencias y seguir todas las instrucciones descritas en cada sección de este manual. Las advertencias correspondientes al usuario también se aplican al acompañante.
- No se pare ni se siente en ninguno de los componentes del sistema de asiento.
- Debe trabajar con el usuario y el médico, enfermera o terapeuta para desarrollar los métodos más seguros y apropiados conforme a su capacidad y a la del usuario de la silla al que acompaña.
- Compruebe que los puños no giran ni resbalan.
- Procure siempre tener acceso cómodo a los mandos de control del acompañante mientras la silla de ruedas está en movimiento, y asegúrese de que el mando de control está perfectamente instalado en la silla.
- Establezca la velocidad del mando de acompañante a un ritmo cómodo de seguir.
- Siempre apague la corriente del control cuando deja al usuario en la silla.

3.2 Área de aplicación: El entorno del usuario

Esta silla de ruedas ha sido diseñada para uso en interiores y exteriores (EN12184 (2014) clase B). Al conducir la silla de ruedas al aire libre, conduzca solo por carreteras pavimentadas, aceras, senderos y carriles para bicicletas. Ajuste la velocidad acorde al entorno.

⚠ ¡ADVERTENCIA!

- Conduzca con cuidado en superficies resbaladizas debido a lluvia, hielo o nieve.
- En caso de visibilidad reducida, es necesario encender las luces.
- Preste especial atención al conducir a velocidades altas. Seleccione una velocidad máxima inferior cuando circule en interiores, en aceras y en zonas peatonales.
- No intente atravesar obstáculos altos.
- No coloque ningún peso adicional sobre la silla de ruedas sin la aprobación del distribuidor autorizado donde adquirió la silla. Esto podría tener un efecto negativo en la estabilidad de la silla de ruedas.

⚠ ¡PRECAUCIÓN!

- Evite que la silla de ruedas entre en contacto con el agua de mar: el agua de mar es cáustica y puede dañar la silla de ruedas.
- Evite que la silla de ruedas entre en contacto con la arena: la arena puede penetrar en las partes móviles de la silla y provocar un desgaste excesivo de dichas piezas.
- No utilice la silla de ruedas si las temperaturas están por debajo de los -25 °C o por encima de los +50°C.
- No abra puertas con los reposapiés.
- No empuje ni tire de objetos utilizando la silla de ruedas.
- No conduzca por charcos de agua.

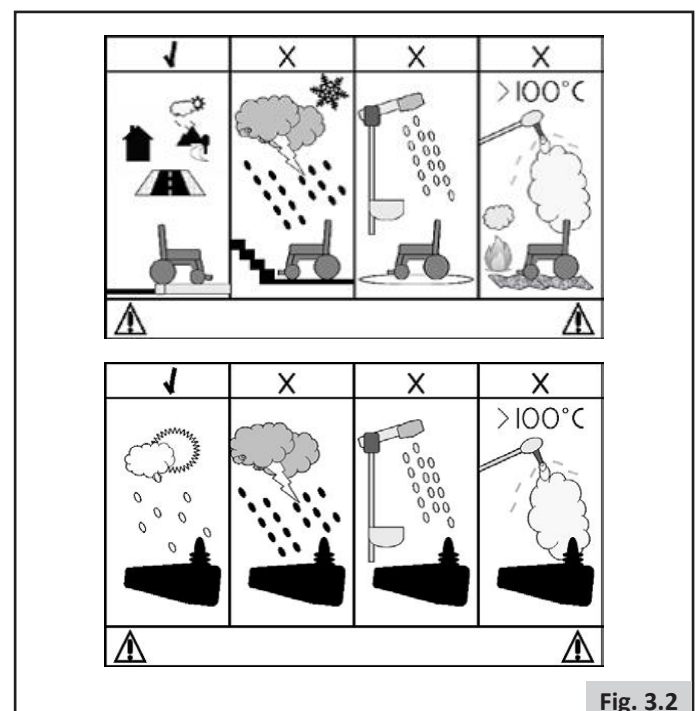

Fig. 3.2

4.0 Configuración de la silla de ruedas

Las sillas de ruedas de Sunrise Medical pueden configurarse según las necesidades específicas del usuario. En este punto, debemos hacer una distinción entre la configuración establecida de la silla de ruedas y las posibilidades de ajuste del asiento. La configuración se realiza solo una vez, antes de usar la silla de ruedas por primera vez. A menos que se especifique lo contrario, solo un distribuidor autorizado de Sunrise Medical puede realizar dicha configuración. El ajuste del asiento puede ser realizado por el usuario. Estos ajustes no requieren el uso de herramientas.

4.1 Sistema de asiento

El amplio rango de ajustes disponible en el sistema de asiento proporciona un excelente soporte al cuerpo (📖 Sistema de asiento). Puede elegir entre las siguientes opciones:

1. La anchura y la profundidad de asiento
2. Ángulo respaldo
3. Altura y anchura del reposabrazos
4. Longitud inferior de pierna (rodilla a tobillo)
5. Ángulo de la plataforma del reposapiés
6. Ángulo de reposapiés

4.2 Altura del asiento

Dependiendo de las circunstancias específicas del usuario de la silla de ruedas, puede modificar la altura del asiento. Cada opción de altura del asiento varía dentro de la pendiente nominal, conforme a la norma EN12184 (2014) Clase B. Disminuir la altura del asiento tiene una influencia positiva en la estabilidad (dinámica).

¡ADVERTENCIA!

El aumento de altura del asiento tiene un efecto negativo sobre la estabilidad dinámica.

4.3 Centro de gravedad

¡PELIGRO!

El ajuste del centro de gravedad en una silla de ruedas eléctrica implica una exigencia física y resulta vital para la seguridad. Sunrise Medical recomienda que este ajuste solo se lleve a cabo por un agente o distribuidor autorizado por Sunrise Medical.

4.4 Altura y profundidad del mando de control

(📖 Sistema de asiento).

4.5 Programa del sistema de control

Esta silla de ruedas está equipada con un sistema de control que puede programarse. Este es un trabajo especializado que necesita capacitación y solo puede ajustarse con software profesional. El usuario final no está autorizado para ajustar estas configuraciones.

¡PELIGRO!

La configuración incorrecta de los parámetros para el sistema de control puede ocasionar situaciones muy peligrosas. Solo especialistas cualificados deben realizar los ajustes.

4.6 Cinturón pélvico y cinturón de posicionamiento

⚠ ¡PELIGRO!/¡ADVERTENCIA!

- Este producto está diseñado para ayudar en el posicionamiento de una sola persona en una silla de ruedas.
- Los cinturones de posicionamiento pélvicos no son adecuados en el transporte en vehículos; debe utilizar en cambio, sistemas aprobados de amarre y sujeción para ocupantes.
- El incumplimiento de estas advertencias puede generar lesiones severas o hasta la muerte.
- Asegúrese de que el asistente o profesional sanitario cuente con la formación adecuada en cuanto al funcionamiento correcto de los cinturones.
- Los asistentes o profesionales sanitarios que no cuenten con la formación adecuada podrían ocasionar demoras en caso de producirse una situación de emergencia.

Instalación del cinturón pélvico/ cinturón de posicionamiento

1. Fije (A) al armazón del asiento con un tornillo a la izquierda y a la derecha. (Fig. 4.2)

Posicionamiento mediante cinturón pélvico

- Ajuste la correa de posición adecuadamente, dejando un espacio de no más del ancho de una mano para más comodidad y seguridad (Fig. 4.3).
- La mano debe pasar holgada por el cinturón a una tensión normal, y no debe tener demasiado espacio ni sentir que el cinturón está flojo.
- Por lo general, la correa debe quedar posicionada de modo que las correas estén en un ángulo aproximado de 45 grados (Fig. 4.4), y cuando se lo ajusta correctamente, debe impedir que el usuario resbale hacia abajo del asiento.
- Coloque la correa flojamente a través del asiento con el extremo abierto de la hebilla a la derecha para las personas zurdas y a la izquierda para las personas diestras. Pase los otros extremos de la correa a través del espacio entre los tubos del respaldo y el respaldo.

⚠ ¡PELIGRO!/¡ADVERTENCIA!

- Compruebe siempre que el cinturón de posicionamiento esté correctamente asegurado y ajustado antes de usarlo.
- Un cinturón demasiado flojo podría causar que el usuario resbale hacia abajo y provocar una lesión grave.
- Revise el cinturón pélvico y los componentes de sujeción con regularidad para detectar signos de deshilache o daños. Cámbielo si es necesario.
- Cuando realice el mantenimiento revise el funcionamiento correcto de la hebilla de liberación y signos de desgaste del material o de los soportes plásticos.
- Actividades/verificaciones frecuentes:
- Como ocurre con todos los componentes de posicionamiento, es necesario efectuar ajustes correctivos, ya que con el tiempo la persona varía su posición sentada.
- Verifique las cinchas y cinturones de seguridad con frecuencia para controlar la correcta instalación a fin de mantener la seguridad y comodidad del usuario.

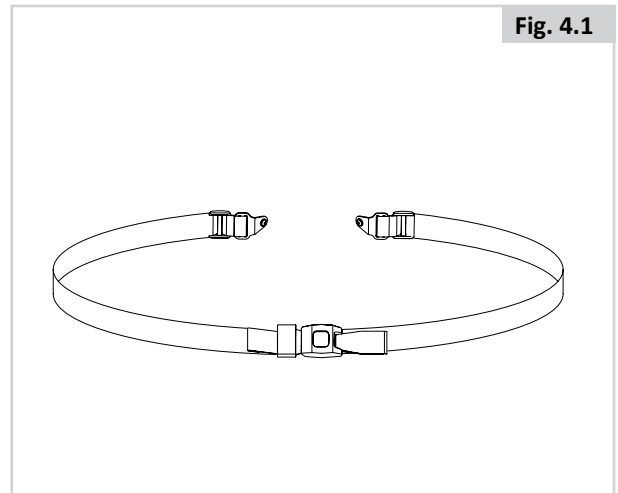

Fig. 4.1

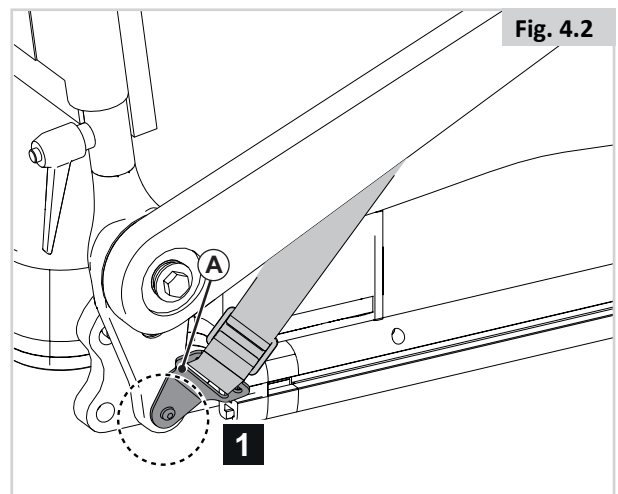

Fig. 4.2

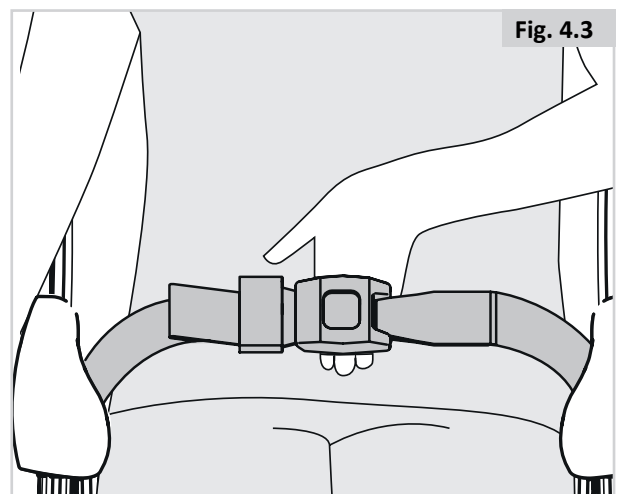

Fig. 4.3

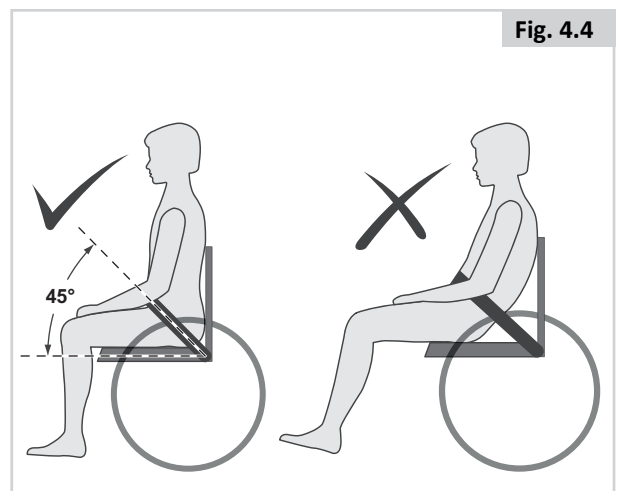

Fig. 4.4

5.0 Cómo utilizar la silla de ruedas

¡PELIGRO!

- Tenga en cuenta que quizá precise ajustar la configuración del control de su sistema.
- Consulte a su distribuidor autorizado para ajustar la configuración del control de manera inmediata si nota algún cambio en su capacidad de:

1. Controlar el joystick
2. Mantener el torso erguido
3. Evitar chocar contra objetos.

5.1 Verificaciones previas al uso de la silla de ruedas

Antes de conducir, lleve a cabo las siguientes verificaciones diarias:

¡PRECAUCIÓN!

Verificación de ruedas y cubiertas

- ¿Las cubiertas están correctamente infladas? (Capítulo 8.2).

Verificación de baterías

- Antes de utilizar su silla por primera vez, cargue las baterías durante 24 horas.
- ¿Las baterías están suficientemente cargadas? Las luces verdes del indicador de la batería deben estar activadas. (Mando de control)

Verificación de luces e indicadores

- Asegúrese de que las luces y los indicadores estén funcionando correctamente y de que los cristales estén limpios antes de salir por la noche. (Mando de control)

Verificación del mando de control

- Con el sistema de control apagado, compruebe que el joystick no esté doblado ni dañado, y que regresa al centro cuando lo empuja y lo suelta.

Verificación de la palanca de desembrague

- Compruebe que la palanca de desembrague esté en modo "conducción". (Capítulo 5.8).

Verificación del asiento

- Compruebe que todos los cojines estén en su lugar.
- Compruebe que el respaldo esté instalado correctamente y a la medida necesaria.
- Realice una inspección visual de la silla de ruedas para comprobar que los reposapiernas, reposabrazos, etc., están colocados correctamente en la silla de ruedas, y que todas las abrazaderas están ajustadas de manera apropiada.
- Compruebe que los pomos de la base del asiento estén correctamente instalados y ajustados.

Verificación de posibles prendas atrapadas

- Al poner la silla de ruedas en marcha, compruebe que las prendas de vestir no obstaculizan el funcionamiento de la misma (es decir, que la ropa no sea demasiado larga). Antes de utilizar la silla, compruebe siempre que su ropa o accesorios no entren en contacto con las ruedas o cualquier otra pieza móvil y/o giratoria en las cuales podrían enredarse.

Verificación de condiciones climáticas

- En invierno, las baterías tienen una capacidad más reducida. Durante un período de escarcha ligera, la capacidad de las baterías es de aproximadamente el 75% de la capacidad normal. A temperaturas por debajo de los -5°C, ésta será aproximadamente del 50%. Este factor reduce la autonomía.

ADVERTENCIA

Evite usar puños/mangas sueltas cuando maneje el joystick ya que éste podría quedar atrapado.

ADVERTENCIA

Si la plataforma reposapiés roza el suelo durante el uso, tenga en cuenta que el borde delantero puede quedar afilado o cortante y, por lo tanto, podría provocar lesiones. Por consiguiente, maneje con cuidado y sustituya la plataforma si se vuelve afilada.

5.2 Transferencia

Sunrise Medical le recomienda que consulte al profesional sanitario para que éste le asesore a fin de desarrollar su propia técnica personal para efectuar transferencias frontales y laterales, adaptadas a sus necesidades y evitando cualquier lesión personal.

Preparación para una transferencia hacia adelante:

¡PELIGRO!

Es peligroso subirse o bajarse de la silla sin ayuda. Esto requiere buen equilibrio y agilidad. Recuerde que existe un momento durante toda transferencia en el que el sistema de asiento no está debajo de usted.

Para obtener más instrucciones y advertencias sobre cómo realizar una transferencia, consulte el manual de Sistema de asientos .

5.3 Manejo de la silla de ruedas

ADVERTENCIA

- El usuario de la silla de ruedas es total responsable en todo momento de cumplir con las normas y directrices de seguridad locales correspondientes.

Las sillas de ruedas eléctricas se impulsan por medio de un mando de control. Hay un manual independiente para el mando de control, que viene incluido con esta silla de ruedas ( Control).

1. Encienda del control
2. Establezca el límite de velocidad máxima.
3. Desplace el joystick en la dirección hacia la que desea desplazarse.
4. Si mueve el joystick más hacia adelante, hará que la silla de ruedas funcione más rápido.

Espejo retrovisor

ADVERTENCIA

- Para evitar accidentes, tenga en cuenta que el espejo sobresale del espacio físico normal de la silla y que, al conducir, podría provocar lesiones a personas se encuentren a una distancia corta.
- Debe utilizar el espejo en modelos con velocidades superiores a 6 km/h en carreteras, según la legislación local.
- Antes de usar la silla, asegúrese siempre de que el espejo esté limpio e intacto, para no perjudicar la visibilidad.

Uso en las carreteras públicas

Por favor, actúe con la máxima consideración para con el resto del tráfico que pueda haber en la calle.

¡PELIGRO!

- Recuerde que lo último que un coche o un camión esperan ver es una silla de ruedas bajando un bordillo y adentrándose en la carretera.
- Si tiene alguna duda, no se arriesgue a cruzar la calle: espere a tener la certeza de que es seguro cruzarla.
- Atraviese siempre la carretera lo más rápido posible; pueden aparecer otros vehículos.
- Al conducir, evite pisar objetos que puedan provocar pinchazos en los neumáticos.
- Asegúrese de que no haya objetos en el camino que puedan meterse en el mecanismo de su silla ni en las llantas de las ruedas traseras. Esto podría causar que la silla se detenga abruptamente.
- El conducir sobre alcantarillas o rejillas podría provocar que las ruedas delanteras o traseras de la silla se atascaran y, en consecuencia, la detención brusca de la silla.

Condiciones adversas:

Por favor, no olvide que cuando conduzca la silla de ruedas en condiciones adversas, por ejemplo, sobre hierba húmeda, barro, hielo, nieve u otras superficies resbaladizas, ésta puede experimentar una reducción del agarre y la tracción.

¡PELIGRO!

- Le recomendamos que tome precauciones adicionales en estas condiciones, especialmente en colinas y pendientes, ya que la silla de ruedas podría mostrarse inestable o resbalar, ocasionándole lesiones.
- Cuando utilice una silla de ruedas eléctrica, tenga especial cuidado con las prendas de vestir largas o sueltas. Las partes móviles, como las ruedas, podrían ser potencialmente peligrosas o hasta fatales si la ropa se enredase en ellas.

NOTA:

Las variaciones extremas de la temperatura pueden accionar el mecanismo de autoprotección que incorpora el sistema de control. En tal caso, el sistema de control se apagará temporalmente a fin de evitar cualquier daño a los circuitos electrónicos o a la silla de ruedas.

5.4 Curvas

¡PELIGRO!

No debe intentar efectuar giros a alta velocidad. Si necesita girar bruscamente, reduzca su velocidad mediante el joystick o el ajuste de velocidad (reprogramando la velocidad o aceleración de giro). Esto es especialmente importante si está atravesando una pendiente o circulando pendiente abajo. Si no sigue este procedimiento, la silla de ruedas podría volcar.

¡ADVERTENCIA!

Utilice los indicadores cuando cambie de dirección.

5.5 Frenos y parada de emergencia

Hay tres maneras de frenar la silla de ruedas.

- La forma más sencilla y segura de detener la silla es soltar el joystick. Esto hará que la silla se detenga de forma controlada.
- Al tirar hacia atrás el joystick, la silla se detendrá abruptamente con un frenado rápido.
- También puede detener la silla apagando el sistema de control mientras la silla aún está en movimiento (no es aconsejable).

¡ADVERTENCIA!

- El método de apagar y volver a encender el sistema de control sólo debe usarse en una situación de emergencia, ya que la acción de frenado es muy abrupta.

5.6 Conducción sobre una pendiente

La silla de ruedas está diseñada y probada para permitir su uso en pendientes o inclinaciones de al menos 8°.

Q300 M Mini: 8° (14%) con la configuración estándar.

De todos modos, usted tiene la opción de ajustar la posición con la opción de elevación del asiento, basculación, reclinación eléctrica o reposapiés central eléctrico, o una combinación de todas estas opciones.

¡PELIGRO!

- Los ajustes realizados en la posición de elevación, basculación y en la plataforma reposapiés pueden afectar el centro de gravedad de la silla de ruedas. En determinadas condiciones, esto podría causar inestabilidad, y, en consecuencia, el vuelco accidental. Puede que necesite llevar a cabo una evaluación de riesgos si fueran necesarias configuraciones extremas en la silla de ruedas.
- Las distancias de frenado en pendientes pueden ser significativamente superiores que en un suelo nivelado.

¡PELIGRO!

- En ciertas circunstancias, la silla podría volverse inestable.
- Antes de intentar subir o bajar una pendiente o bordillo, tenga precaución al usar los módulos de asiento (p. ej., basculación eléctrica, reclinación o elevación) o de su cuerpo mismo como contrapeso.
- Para mejorar la estabilidad, eche el cuerpo hacia adelante cuando conduzca en subida, con el asiento y el respaldo en posición vertical.
- Otra posibilidad es que se siente en una postura erguida cuando descienda hacia adelante, o recline el respaldo hacia atrás.
- Recomendamos encarecidamente que coloque el respaldo y el asiento en la posición inicial antes de intentar subir o bajar una pendiente. En caso contrario, la silla de ruedas podría mostrarse inestable.
- Si tiene alguna duda acerca de la estabilidad de la silla de ruedas en una pendiente, no intente subirla ni bajarla y trate de encontrar una ruta alternativa.

Pendientes: subida:

¡ADVERTENCIA!

- Cuando vaya pendiente arriba, mantenga la silla en movimiento.
- Maneje moviendo el joystick hacia adelante, realizando pequeños movimientos hacia la Izquierda o la Derecha según lo necesite en la marcha.
- Si se ha detenido en una pendiente, empiece lentamente.
- De ser necesario, inclínese hacia delante.

Pendientes: bajada:

En las bajadas, es importante que no deje que la silla de ruedas acelere más allá de su nivel normal de velocidad.

¡PELIGRO!

- Baje lentamente las pendientes pronunciadas (por debajo de 5 km/h) y deténgase si se siente nervioso.
- Si la silla de ruedas comienza a avanzar más rápido, centre el joystick en la posición de inicio para disminuir la velocidad o detener la silla.
- Vuelva a arrancar lentamente y no permita que la velocidad suba por encima de donde se siente cómodo.

NOTA:

- La caja de control brinda el beneficio de incorporar un sistema lógico que contribuye a compensar el movimiento cuando se conduce a lo largo de una pendiente lateral o se sube una pendiente. Este sistema constituye una función añadida de seguridad de la silla de ruedas. Y, por supuesto, puede además controlar la velocidad de la silla de ruedas utilizando el control de velocidad.

5.7 Obstáculos y bordillos:

⚠ ¡PELIGRO!

- No descienda nunca un bordillo hacia atrás.
- No intente subir ni bajar tramos de escalones ni usar escaleras mecánicas. Esto sería muy peligroso, Ud. podría sufrir lesiones graves y la silla de ruedas podría resultar dañada. Esta silla de ruedas está diseñada para subir un solo escalón o un bordillo.
- Recomendamos a aquellos usuarios con inestabilidad en el tronco superior el uso de sistemas de retención y sujeción para mantener la parte superior del cuerpo en posición al descender o ascender rampas, bordillos u otros obstáculos.

Al subir o bajar un bordillo:

Siempre acérquese a un bordillo a 90° (Fig. 5.1).

- Acérquese al bordillo o escalón de frente, en un ángulo de 90°.
- Conduzca hacia delante despacio y de manera progresiva.
- Detenga la silla en cuanto las ruedas delanteras toquen el bordillo.
- Dé suficiente potencia a los motores para levantar la parte delantera de la silla de manera que quede apoyada sobre el bordillo, luego aplique un poco más de potencia para que las ruedas centrales suban el bordillo sin sobresaltos.
- Mantenga en lo posible, en posición de marcha hacia delante el joystick.

La altura máxima de escalón, obstáculo o bordillo es:

- Q300 M Mini: 70 mm.

La velocidad de acercamiento y el proceso pueden variar dependiendo del tipo de conducción de la silla y la elección de la rueda pivotante.

Bajar los bordillos.

⚠ ¡PELIGRO!

Desplace la silla despacio y con cuidado hacia adelante, en dirección al bordillo, hasta que las ruedas delanteras se encuentren en el borde, de nuevo a 90° con respecto al bordillo.

Baje lo más despacio posible el bordillo con las ruedas motrices. No detenga la silla cuando esté descendiendo el bordillo. Se sentirá más seguro si puede inclinarse hacia atrás, pero si no puede, no se preocupe, la silla de ruedas es estable. Siempre que permanezca sentado en ella, estará seguro.

Todas las opciones eléctricas del asiento deben estar en posición de inicio. Puede que necesite ajustar los reposapiernas eléctricos para dejar distancia suficiente al subir o bajar un bordillo.

Recomendamos el uso de un cinturón pélvico para ampliar la sensación de seguridad durante el descenso del bordillo. Para mayor protección, recomendamos la instalación de reposapiernas en todas las sillas.

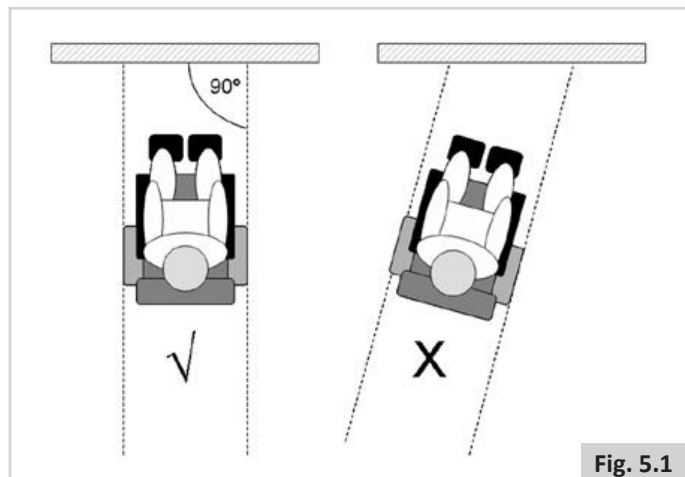

Fig. 5.1

5.8 Empuje de la silla de ruedas

Puede desplazar la silla de ruedas empujándola. Para ello, debe dejar los motores desactivados mediante la palanca de desembrague. Esta característica se desarrolló para el uso exclusivamente del acompañante y también sirve de palanca de desembrague de emergencia.

La palanca de desembrague tiene dos posiciones:

1. Para conducir la silla de ruedas.

Posición de 'Conducción': Coloque la palanca del lado de la rueda de tracción de manera quede apuntando como se muestra debajo (Fig. 5.2 - Fig. 5.3 o Fig. 5.6).

2. Para desengranar los motores.

Posición de 'Empuje': Coloque la palanca del lado de la rueda de tracción de manera quede apuntando como se muestra debajo Fig. 5.4 - Fig. 5.5 o Fig. 5.7 - Fig. 5.8).

⚠ ¡PELIGRO!

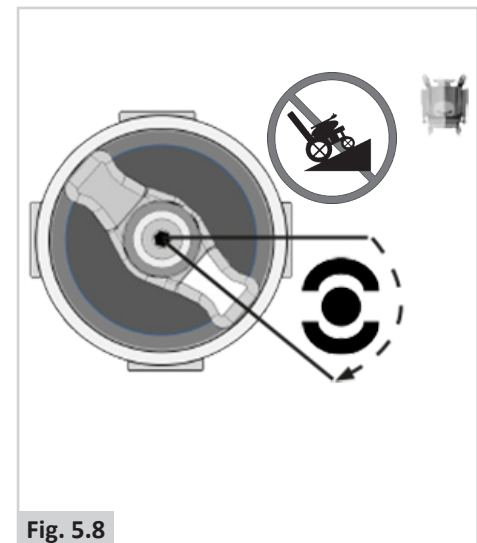
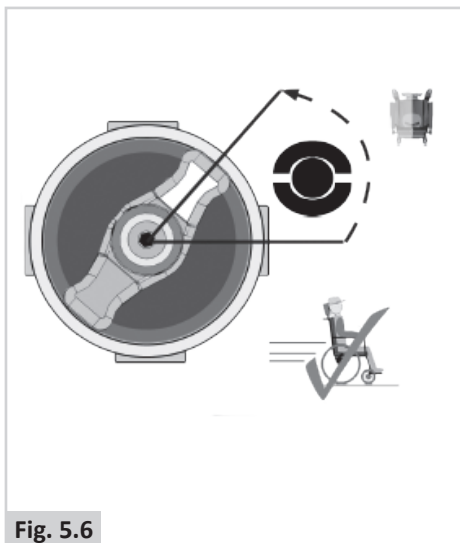
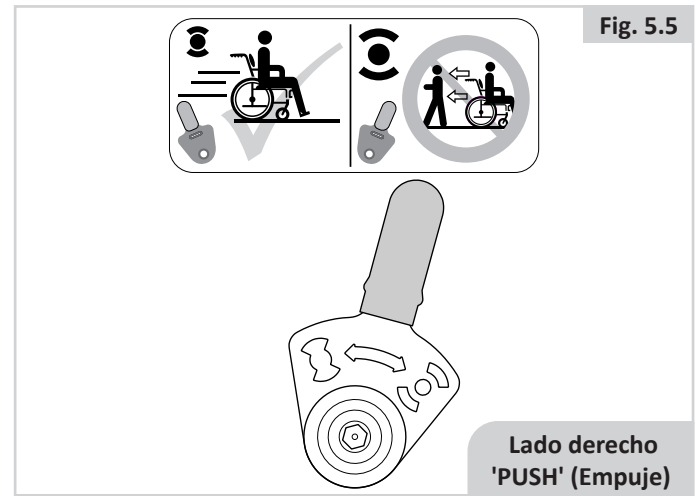
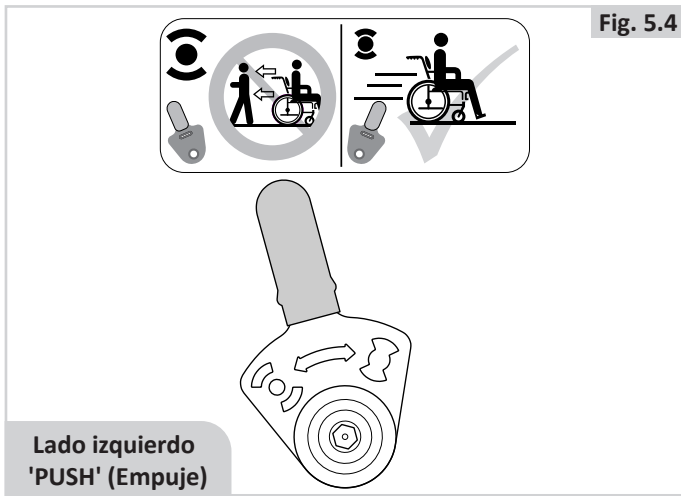
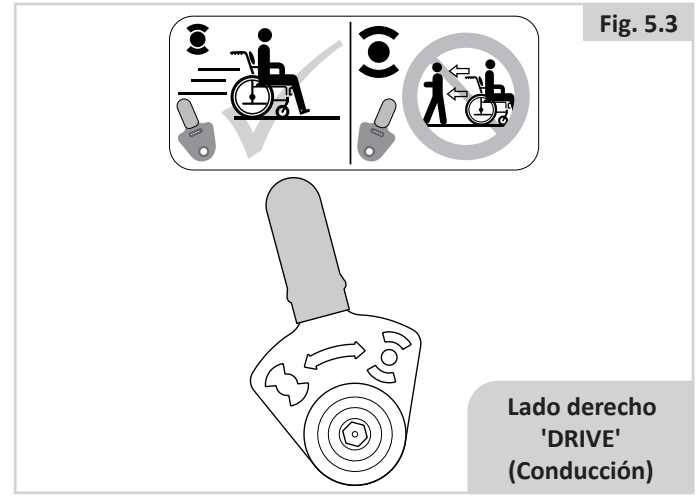
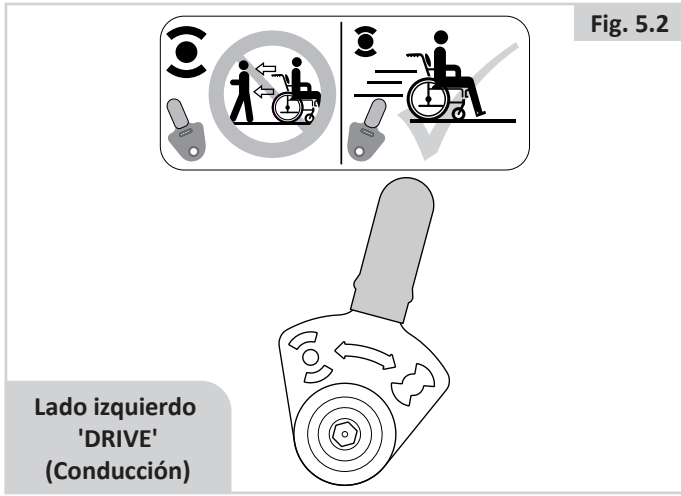

- La palanca de desembrague solo debe ser manipulada por el acompañante y nunca por el usuario.
- Nunca deje desatendido al usuario si la silla está en modo de 'Empuje' (Fig. 5.4 - Fig. 5.5).
- Nunca coloque la palanca en 'Empuje' cuando circula por una pendiente. Cuando la palanca de desembrague está en la posición 'Empuje', el freno de estacionamiento automático se desactiva. Esta función permite que la silla de ruedas se desplace colina abajo (Fig. 5.4 - Fig. 5.5).
- El freno de estacionamiento automático solo funciona si la palanca está en la posición 'Conducción'.
- Cuando ya no necesite empujar más la silla, deberá establecer la palanca de desembrague en modo 'Conducir' de forma inmediata.
- Para empujar la silla manualmente, debe liberar los frenos del motor.
- No aplique o libere los frenos del motor a menos que haya desactivado el sistema eléctrico.
- Procure tener total control de la silla cuando libere los frenos del motor. Al hacerlo, la silla no tendrá frenos.
- Antes de liberar los frenos, asegúrese de que la silla se encuentre en terreno nivelado.
- Empuje la silla por las empuñaduras. Estas proporcionan puntos seguros para sujetar la silla por detrás e impedir caídas o vuelcos.
- Compruebe que los puños no giran ni resbalan.



5.9 Opciones (eléctricas) de asiento

La silla de ruedas puede estar equipada con las siguientes opciones eléctricas o mecánicas para ajustar la posición del asiento. El usuario puede activar estas opciones sin necesidad de utilizar herramientas.

Opciones eléctricas de ajuste de asiento (Fig. 5.9 - Fig. 5.11).

Las instrucciones de uso de estas opciones de asiento eléctricas se encuentran en  Mando de control +  Asiento:

1. Basculación eléctrica
2. Elevación eléctrica de asiento
3. Respaldo reclinable eléctrico
4. Reposapiés elevables eléctricos

La silla de ruedas eléctrica puede estar equipada con una función que permite conducirla hasta 4,5 Km/h o 3 m/h cuando el asiento está elevado, esta función se llama C-Me. Para obtener orientación sobre los límites de peso del usuario y la configuración recomendada de la silla cuando utiliza C-Me, consulte a su distribuidor autorizado de Sunrise Medical.

¡PELIGRO!

- El uso de las opciones eléctricas de asiento puede influir en la estabilidad de la silla de ruedas.
- Utilice las opciones eléctricas de asiento sólo cuando la silla de ruedas se encuentre en una superficie plana. No intente hacer funcionar ninguna de las opciones eléctricas de asiento mientras la unidad está en una superficie inclinada.
- Manténgase alejado de cualquier actuador eléctrico cuando esté en movimiento. Las sillas de ruedas eléctricas de Sunrise son capaces de recorrer grandes distancias. Los usuarios deben ser conscientes de todo lo que le rodea cuando los componentes de la silla de ruedas están en movimiento.
- Utilice con precaución las funciones de reclinación, elevación o basculación del asiento.
- No intente hacer funcionar ninguna de las opciones eléctricas de asiento mientras la unidad de asiento está en movimiento.
- No intente hacer funcionar las opciones de elevación o basculación del asiento si la unidad se encuentra cerca de niños.
- La programación le permite invertir la dirección de todas las funciones eléctricas del asiento; asegúrese de saber hacia qué dirección va a desplazarse el asiento antes de ponerlo en marcha.
- Tenga en cuenta que los módulos de elevación y basculación presentan un riesgo de atrapamiento. Al operar el módulo de elevación y basculación, compruebe que esté libre de prendas, manos, pies u otras extremidades para evitar lesiones.
- No conduzca en rampas o pendientes con el asiento en posición elevada. Antes de intentar subir o bajar una pendiente o bordillo, vuelva a la posición de conducción sentada, con el respaldo vertical.
- Este sistema de potencia está diseñado para reducir automáticamente la velocidad máxima de conducción a un modo de “velocidad cautelosa” y/o C-Me cuando se alcanzan ciertos límites del módulo eléctrico del asiento. Dependiendo de la configuración de la silla puede haber múltiples velocidades de “velocidad cautelosa” y/o C-Me.
- Antes de utilizar su silla en modo de “velocidad cautelosa” y/o C-Me, lea todas las advertencias y directrices relacionadas con esta función. Le ayudarán a comprender cómo reducir el riesgo de caída o vuelco y cómo identificar las condiciones ambientales que podrían afectar a su seguridad cuando la silla esté en modo de “velocidad cautelosa” y/o C-Me.
 1. Cuando conduzca en interiores o exteriores, en modo de “velocidad cautelosa”, sólo debe utilizarse en superficies planas, niveladas y duras.
 2. La conducción en modo de “velocidad cautelosa” nunca debe intentarse en terrenos irregulares como: grava, hierba, superficies con baches, pavimento irregular o colinas.
 3. NUNCA levante el asiento cuando la silla esté siendo conducida en la proximidad de cualquiera de los tipos de terreno mencionados anteriormente, o en cualquier superficie irregular.

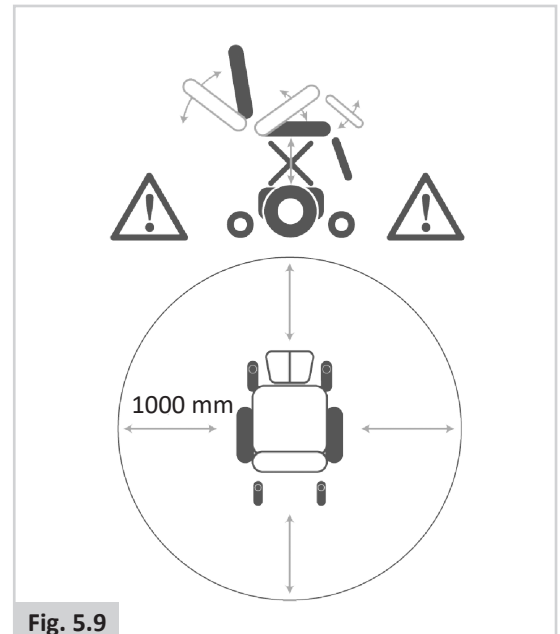

Fig. 5.9

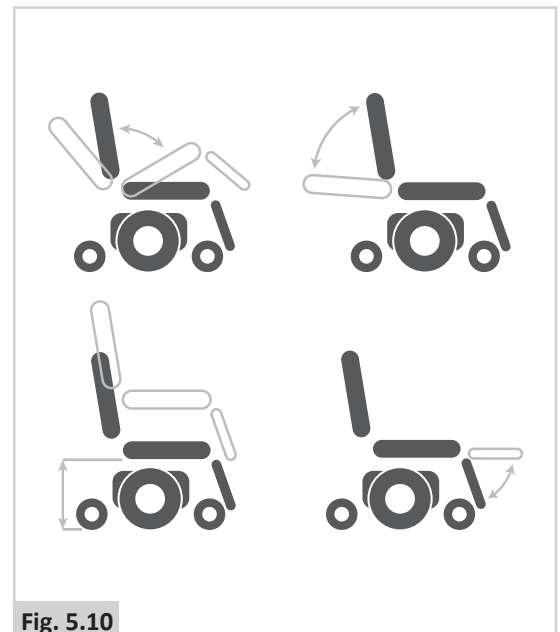

Fig. 5.10

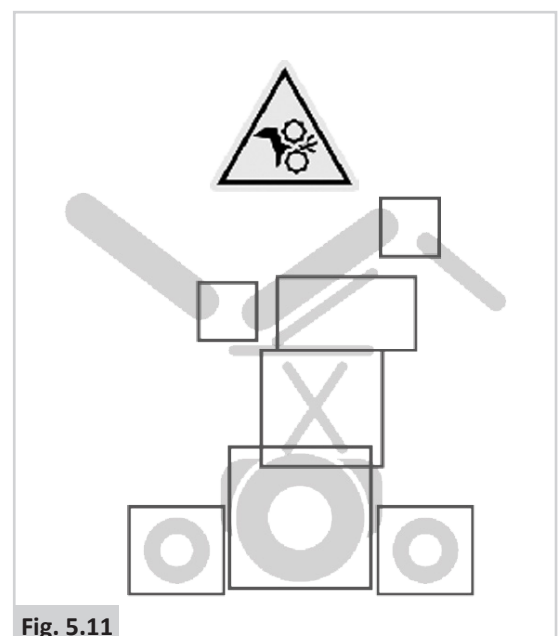
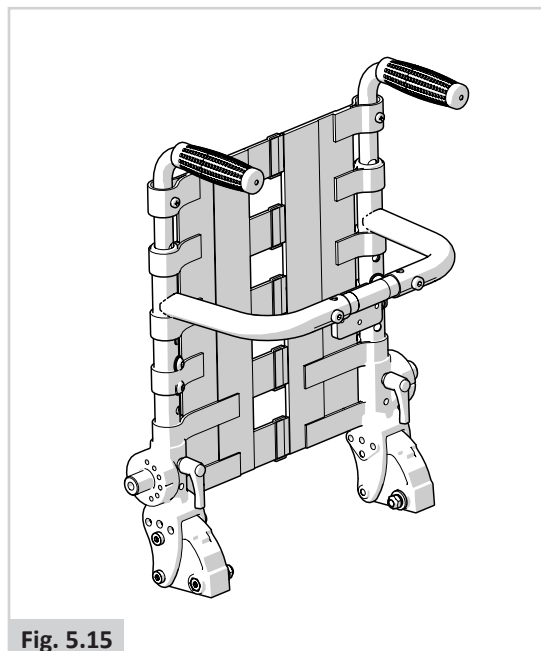
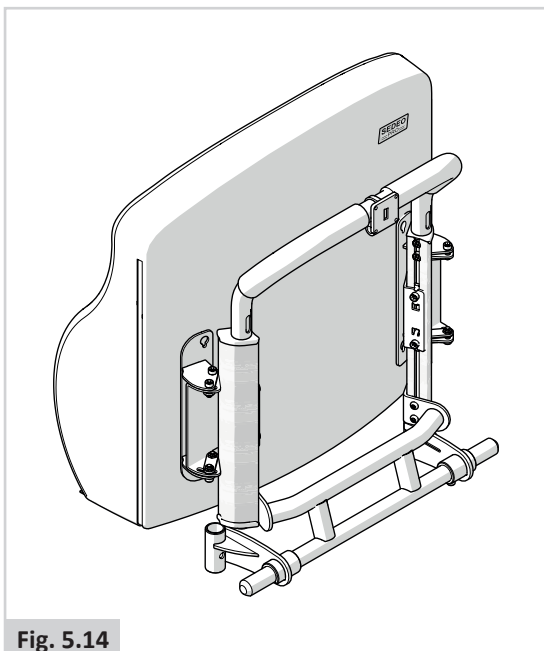
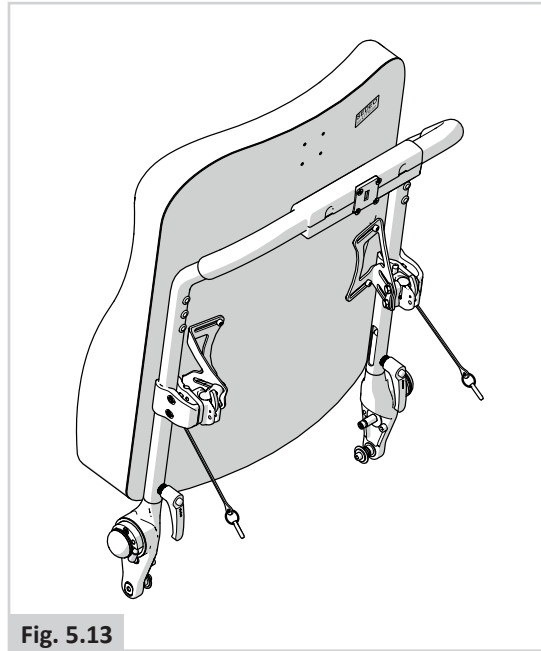
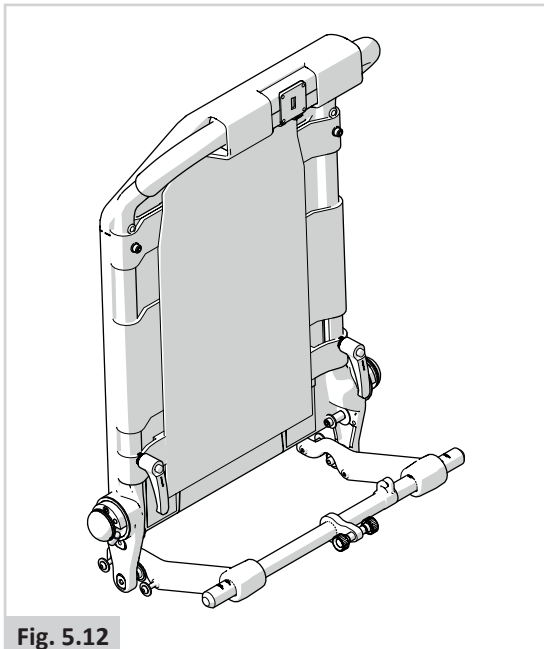

Fig. 5.11

5.10 Configuraciones del respaldos diferentes

Las configuraciones de respaldo disponibles se muestran a continuación:

- Estándar (Fig. 5.12)
- Sedeo Lite (Fig. 5.13)
- Cojín de respaldo Sedeo Pro flexible (Fig. 5.14)
- Quickie Teens / Zippie Kids (Fig. 5.15)



6.0 Baterías, carga y autonomía

6.1 Baterías

Las baterías son la fuente de alimentación de casi todos los productos de movilidad modernos disponibles actualmente en el mercado. El diseño de las baterías utilizadas en los productos de movilidad es muy diferente del de las baterías utilizadas en un automóvil, por ejemplo. Las baterías para automóvil están diseñadas para liberar una gran cantidad de energía en un corto intervalo de tiempo, mientras que las baterías para productos de movilidad (comúnmente denominadas baterías de ciclo de larga duración) liberan la energía de forma uniforme a lo largo de un largo período de tiempo. Por tanto, debido a su menor volumen de producción y a los mayores requisitos tecnológicos, las baterías para productos de movilidad son generalmente más caras. Generalmente, los productos de movilidad hacen uso de dos baterías de 12 voltios, es decir, un total de 24 voltios. El tamaño de la batería (su potencia disponible) se expresa en amperios por hora, por ejemplo, 70 amp/h. Cuanto mayor sea este número, mayor serán el tamaño y el peso de la batería y, potencialmente, mayor será la distancia que podrá recorrer la silla de ruedas. Sunrise Medical sólo utiliza, como norma, baterías del tipo "sin mantenimiento" en este tipo de silla de ruedas.

Este tipo de batería hace uso de un método de transporte de electrolitos denominado comúnmente "AGM", que está totalmente sellado dentro de la cubierta externa de la batería. Como el nombre implica, no se requiere ningún tipo de mantenimiento salvo por la recarga regular. Como la cubierta de la batería está sellada, puede transportar este tipo de batería con total seguridad, sin miedo a verter ácido. **Además, han sido aprobadas para transporte en aviones, trenes y barcos.**

⚠ ¡PRECAUCIÓN!

- No instale baterías de coches en la silla de ruedas. Instale solamente baterías sin mantenimiento de ciclo de larga duración para vehículos de movilidad
- Una vez que las baterías están completamente agotadas, llévelas al punto de desecho de las autoridades locales.
- No exponga ningún elemento de las baterías a un fuente directa de calor (ej. llama desnuda, llamas de gas).
- Sea extremadamente cuidadoso a fin de reducir el riesgo de dejar caer una herramienta metálica sobre las baterías; podría generar chispas o un corto circuito en las baterías u otros componentes eléctricos, lo que podría causar una explosión. Asimismo, cuando vaya a manipular las baterías, despréndase de todos los efectos personales que sean de metal y de cualquier objeto colgante.
- Devuelva al fabricante las baterías cuando ya no retengan carga para su reciclaje, o deposítelas en lugares adecuados de reciclaje.
- Debe comprobar regularmente si los terminales de las baterías presentan signos de corrosión. Si existe corrosión, limpie los terminales completamente y reengrase el terminal con vaselina (no con aceite corriente). Asegúrese de que la tuerca y el tornillo del terminal, la presilla para el cable y el cable expuesto queden totalmente cubiertos de vaselina.

⚠ ¡PELIGRO!

- No exponga ningún elemento de las baterías a un fuente directa de calor (ej. llama desnuda, llamas de gas).
- Sea extremadamente cuidadoso a fin de reducir el riesgo de dejar caer una herramienta metálica sobre las baterías; podría generar chispas o un corto circuito en las baterías u otros componentes eléctricos, lo que podría causar una explosión. Asimismo, cuando vaya a manipular las baterías, despréndase de todos los efectos personales que sean de metal y de cualquier objeto colgante.

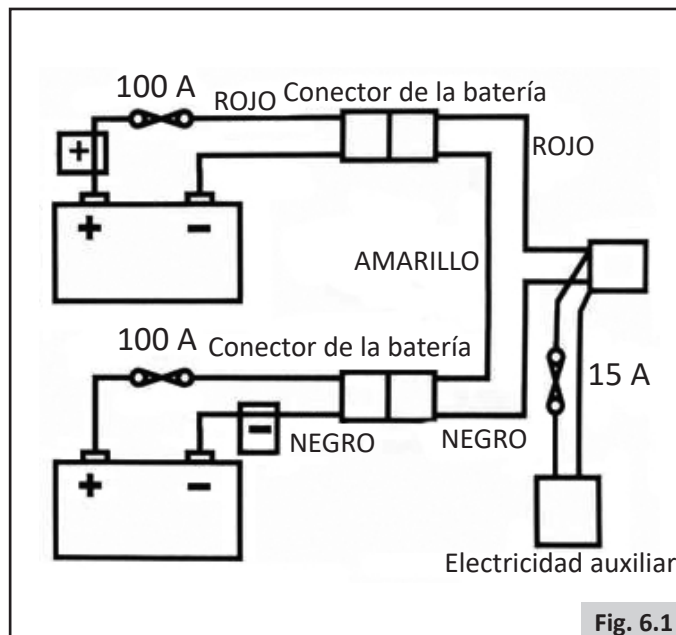

Fig. 6.1

⚠ ¡PELIGRO!

- No juguete con las baterías bajo ninguna circunstancia. Si tiene alguna duda, contacte con su distribuidor local autorizado de Sunrise Medical.
- Evite el contacto con el ácido de baterías selladas dañadas o mojadas.
- El ácido de la batería puede originar quemaduras cutáneas, así como daños en los suelos, el mobiliario y la silla de ruedas.
- Si el ácido de la batería entra en contacto con la piel o con la ropa, lávela inmediatamente con agua y jabón.
- Si el ácido de la batería entra en contacto con los ojos, aplique, inmediata y abundantemente, agua fría y durante al menos diez minutos; a continuación, solicite atención médica urgente.
- Puede neutralizar las salpicaduras de ácido con bicarbonato sódico y agua.
- Asegúrese de mantener siempre las baterías en posición vertical, especialmente al transportar la silla de ruedas.

Fusibles de seguridad

En caso de cortocircuito, la silla de ruedas incorpora sistemas de seguridad que protegen los circuitos eléctricos (Fig. 6.1).

1. La conexión de los cables de la batería tiene fusibles de 100 A para proteger tanto la batería como el cableado.
2. Fusibles de circuito auxiliar de 15 A para el suministro eléctrico de los módulos auxiliares y del asiento.

Para reemplazarlos, contacte con el distribuidor autorizado de Sunrise Medical donde adquirió la silla, quien podrá así mismo diagnosticar la avería.

6.2 Carga de baterías:

 Cargador de batería: Lea atentamente el manual del usuario proporcionado con el cargador. Los procedimientos generales y efectos para la interferencia con la silla y las baterías permanecen válidos.



Plan de cuidados para las baterías

A continuación se detalla un Plan de cuidados para las baterías para cada tipo de batería. Este plan es resultado de un acuerdo entre Sunrise Medical y los fabricantes de baterías, que le permite obtener el máximo rendimiento de las mismas. Si sigue un plan distinto, es posible que obtenga un rendimiento menor que el esperado de su vehículo de movilidad.

- Utilice sólo un cargador aprobado por Sunrise Medical y compatible con el vehículo a recargar.
- Recargue las baterías cada noche, independientemente del mayor o menor uso que le haya dado al vehículo de movilidad durante el día. Es más, debe recargar las baterías por la noche aunque no haya utilizado el vehículo de movilidad durante el día.
- Cargue las baterías en un área correctamente ventilada.
- No interrumpa el ciclo de carga.
- Si no va a utilizar la silla, es recomendable que la deje enchufada al cargador, hasta que vaya a utilizarla. Esto no dañará las baterías, siempre y cuando el cargador esté conectado a su vez a la corriente. Si el cargador no está conectado a la corriente, las baterías pueden llegar a descargarse.
- Si deja de utilizar el vehículo durante un período de tiempo prolongado (más de 15 días), desconecte el cable principal de la batería.
- Si no tiene en cuenta la recarga de las baterías, estas pueden verse dañadas, y derivar en una menor autonomía y/o fallos prematuros.
- No aumente la carga de las baterías durante el día. Espere a la tarde para proceder a una recarga completa durante la noche.
- Como regla general, las baterías sin mantenimiento tardan más en recargarse completamente que las baterías "húmedas" de plomo ácido.
- Debe comprobar regularmente si los terminales de las baterías presentan signos de corrosión. Si existe corrosión, limpie los terminales completamente y reengrase el terminal con vaselina (no con aceite corriente). Asegúrese de que la tuerca y el tornillo del terminal, la presilla para el cable y el cable expuesto queden totalmente cubiertos de vaselina.
- Si sigue todos los puntos anteriores, mejorará el estado de las baterías, éstas tendrán una vida útil más prolongada y el vehículo tendrá un alcance mayor.

Conexión del cargador de baterías

Procedimiento para conectar el cargador y cargar la batería

- Apague el mando de control de la silla de ruedas.  Mando de control:
- Conecte la toma de salida del cargador al puerto de carga en la parte delantera del módulo del joystick.  Mando de control:
- Conecte el cargador a la fuente de suministro eléctrico utilizando los cables de conexión a la red y enciéndalo.

Para más información acerca del funcionamiento del cargador, consulte las instrucciones del cargador.  CARGADOR DE BATERÍA. Dependiendo de la forma en que se hayan agotado las baterías, puede llevar hasta 12 horas cargarlas completamente de nuevo.



¡PELIGRO!

- Asegúrese de que el cable esté colocado de tal forma que no tropiece con el mismo, que no lo pise, y de que éste no se vea sometido a daños o tensiones de cualquier otra clase.
- No apoye las baterías sobre el cargador.
- No apoye el cargador sobre una moqueta o cualquier otra superficie suave. Apóyelo siempre sobre una superficie dura y plana.
- No accione el cargador si éste ha recibido un golpe fuerte, si se ha dejado caer o dañado el mismo en cualquier otra forma. Llévelo a un técnico cualificado para que éste lo examine.
- No coloque nunca el cargador directamente encima de la batería que va a recargar; los gases que pueden emanar de la batería corroerían y dañarían el cargador.
- No cargue nunca una batería congelada. Si la batería está cargada, es muy poco probable que se congele, pero el electrolito de una batería descargada puede congelarse a -9° C. Si le parece que una batería puede estar congelada, debe descongelarla por completo antes de recargarla.
- Nunca se siente sosteniendo el cargador sobre la falda cuando cargue las baterías.
- La cubierta externa del cargador adoptará temperaturas altas durante el funcionamiento normal.
- No desmonte el cargador; el cargador sólo debe ser reparado por el fabricante. Un montaje incorrecto puede provocar un choque eléctrico o fuego.
- Para reducir el riesgo de choque eléctrico, desconecte el cargador de la toma de suministro eléctrico antes de proceder a cualquier mantenimiento o limpieza del mismo. No reducirá el riesgo apagando los controles.
- No fume nunca ni origine chispas o llamas en las cercanías de las baterías o del cargador.
- No recargue sus baterías en el exterior.
- Se aconseja usar un detector de humo en la zona de carga.

Cargador de Batería

El cargador externo está diseñado para recargar dos baterías tipo AGM de 12 voltios conectadas en serie (= 24 V).

Los cargadores incorporan funciones y elementos que evitan riesgos y accidentes que se podrían producir como consecuencia de conectar las baterías con los polos mal orientados, del sobrecalentamiento generado en determinadas situaciones de avería, o de intentar recargar baterías de un voltaje inadecuado.

La mayoría de los cargadores incorpora un doble aislamiento eléctrico y no precisan conexión a tierra. Algunos cargadores de grandes tamaños pueden ponerse a tierra; esta última circunstancia aparecerá claramente impresa en la etiqueta del cargador.

Si el cargador que Ud. emplea está indicado para ser utilizado en la Europa continental, contendrá un conector europeo, de dos clavijas y sin fusible. En este caso, el fusible estará en el panel delantero del cargador.

Información específica de cada país: REINO UNIDO

La toma británica de tres clavijas tiene un fusible reemplazable incorporado. El voltaje de este fusible se indica en la etiqueta del cargador.



¡PELIGRO!

- Al igual que con todo el equipo eléctrico con conexión al suministro principal, siempre reemplace los fusibles quemados con el mismo tipo y tamaño de fusible que se especifica.
- Si instala un fusible diferente, podría aumentar el riesgo de incendio, además de dañar el cargador, o hacer que éste funcione incorrectamente.

6.3 Autonomía:

Consulte las tablas de especificaciones al final de este manual para obtener datos sobre el consumo de energía (autonomía máxima).

La mayor parte de los fabricantes de equipos que facilitan la movilidad indican la autonomía de sus vehículos en los folletos de ventas o en el Manual del Usuario. A veces, la autonomía indicada difiere de un fabricante a otro incluso aunque el tamaño de las baterías sea idéntico. Sunrise Medical mide la autonomía de sus vehículos de forma coherente y uniforme, pero se producen variaciones debidas a las eficiencias de los motores y a la capacidad de carga total del producto.

Los valores de autonomía se calculan según la norma I.S.O. Standard ISO 7176. Parte 4: Autonomía teórica de las sillas de ruedas en base al consumo de energía.

Esta prueba se realizó en condiciones controladas con baterías nuevas totalmente cargadas, sobre una superficie plana y con un usuario que pesaba 100 kg. Las cifras indicadas para la autonomía deben considerarse como un máximo teórico que podría verse reducido por una, o una combinación de varias de las siguientes circunstancias:

- Peso del usuario superior a 100 kg.
- Las baterías no son nuevas y su estado no es el idóneo.
- El terreno es muy difícil, por ejemplo, hay muchas pendientes, colinas, barro, grava, hierba, nieve o hielo.
- El vehículo tiene que subir bordillos regularmente.
- La temperatura ambiente es muy alta o muy baja.
- Uno o más neumáticos carecen de la presión adecuada.
- Conducción con muchos arranques/detenciones.
- Alfombras muy gruesas en el hogar también pueden afectar al valor del alcance.
- Consumos adicionales de energía, como luces, actuadores... etc.

Los tamaños de batería disponibles para cada producto de Sunrise Medical proporcionan el suficiente rango para satisfacer la mayor parte de los estilos de vida de nuestros clientes.

6.4 Garantía de las baterías:

Las garantías de las baterías son vigentes durante los períodos establecidos por los fabricantes. La mayoría de estas garantías están sujetas a una cláusula de desgaste y rotura y, si Ud. desgasta las baterías en 6 meses, no le será posible obtener baterías de repuesto bajo garantía.

6.5 Reemplazo de las baterías

La silla de ruedas utiliza dos baterías AGM no derramables de 12 V en serie. Estas baterías están completamente selladas y no requieren mantenimiento.

Solo un distribuidor autorizado de Sunrise Medical tiene autorización para sustituir o realizar el mantenimiento de las baterías.

En caso de que las baterías no funcionen correctamente, comuníquese con el distribuidor donde adquirió su silla.

Instrucciones de un especialista cualificado:

- Desconecte las baterías como se describe en la sección 6.6
- Extraiga la primera batería
- Deslice la segunda batería hacia adelante y luego extráigala también

⚠ ¡PELIGRO!

- No intente sustituir o realizar el mantenimiento de las baterías sin la supervisión de personal capacitado y cualificado.

6.6 Desconexión de las baterías para transporte aéreo.

Las baterías están ubicadas bajo la carcasa, en la unidad motora.

Para desconectar las baterías en la base con Tracción central:

- Libere los dos pomos ubicados debajo de la parte delantera del armazón del asiento que unen el armazón del asiento con la interfaz del módulo de asiento, (Fig. 6.2).
- Bascule el asiento hacia atrás (Fig. 6.3).
- Verifique que el asiento esté asegurado con la varilla de seguridad colocada en su lugar, antes de soltarlo (Fig. 6.4 - A). Debe asegurarse de que la varilla roja de seguridad del asiento esté completamente enganchada en el pasador.
- Levante y extraiga la tapa de la caja de las baterías (Fig. 6.4 - B).
- Desconecte las tomas Anderson de dos pines de cada batería (Fig. 6.5).

Para reconectar las baterías, repita el mismo procedimiento a la inversa.

Fig. 6.2

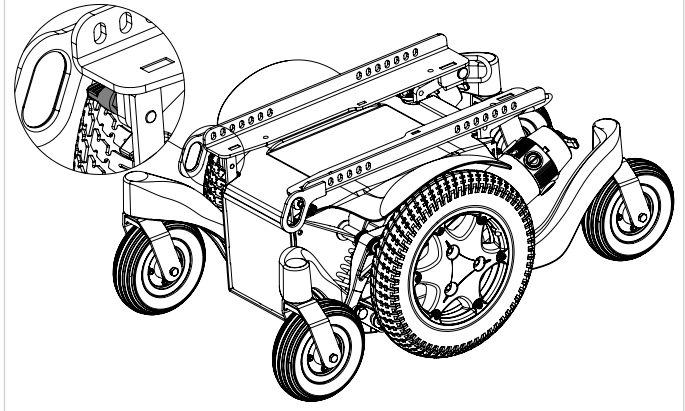

Fig. 6.3

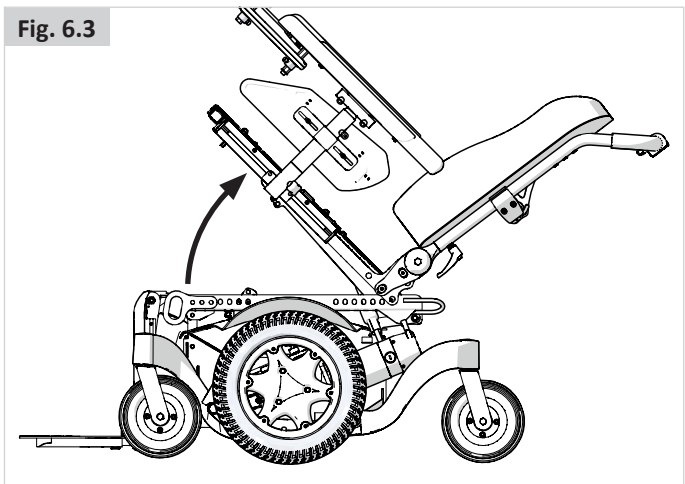

Fig. 6.4

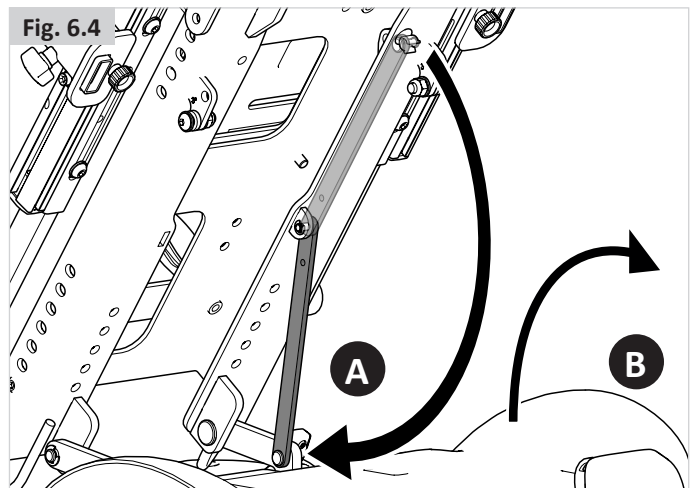
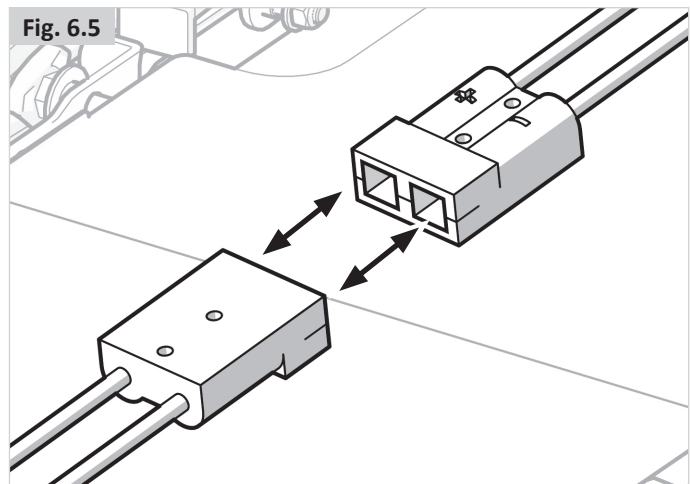

Fig. 6.5



7.0 Transporte

7.1 Transporte de la silla de ruedas en un coche

Subir y bajar del vehículo

⚠ ¡PELIGRO!

- Confirme que el vehículo esté correctamente equipado para transportar un pasajero en silla de ruedas y verifique que tenga el método de acceso/egreso adecuado para su modelo de silla. El vehículo debe tener la resistencia suficiente como para mantener el peso combinado del usuario, la silla de ruedas y los accesorios.
- Utilice una rampa adecuada (o dispositivo de elevación) que admita el peso total de la silla de ruedas (incluyendo el usuario) para subir al vehículo.
- La silla debe colocarse mirando hacia el frente. Esta silla está aprobada para usarse en automóviles y cumple con los requisitos de transporte con orientación hacia delante y colisiones frontales. La silla de ruedas no ha sido testada para su uso en otras posiciones en un vehículo (Fig. 7.1).

⚠ ¡PRECAUCIÓN!

- Se debe contar con suficiente espacio disponible alrededor de la silla de ruedas para poder amarrar, ajustar y soltar las correas de sujeción y los cinturones de seguridad de la silla y del ocupante.
- La facilidad de acceso y maniobrabilidad en los vehículos de motor pueden verse afectadas significativamente por el tamaño de la silla de ruedas y su radio de giro; las sillas de ruedas más pequeñas y/o aquellas con un radio de giro más corto generalmente ofrecen una mayor facilidad de acceso al vehículo y margen de maniobra para ubicarlas con orientación hacia adelante.

Fijación de la silla de ruedas con un sistema de retención

Esta silla de ruedas ha superado las pruebas de colisión crash-tested de conformidad con: ISO 7176-19:2008, utilizando un sistema adecuado de sujeción.

- Use 6 cinchas (2 en la parte delantera y 4 en la parte posterior) que cumplan con la norma ISO 10542-1 (internacional) si el sistema de 4 puntos no está clasificado para el peso de la silla de ruedas. Las cinchas estándar solo se someten a pruebas de hasta 85 kg.
- Se recomienda usar un sistema de sujeción de cinchas de 4 puntos que tenga en cuenta el peso total de la silla de ruedas, incluidas todas las opciones (Sistema de alta resistencia): 2 en la parte delantera, 2 en la parte posterior y que cumpla con los requisitos siguientes de la norma ISO 10542-1 (internacional).

NOTA: Utilice solo los sistemas de sujeción WTORS instalados de conformidad con las instrucciones del fabricante WTORS#1.

Terminología explicada:

1) WTORS: Sigla en inglés que significa "sistema de sujeción de seguridad para sillas de ruedas en vehículos de transporte"

Ángulos recomendados para las cinchas de amarre (Fig. 7.2 - 7.3).

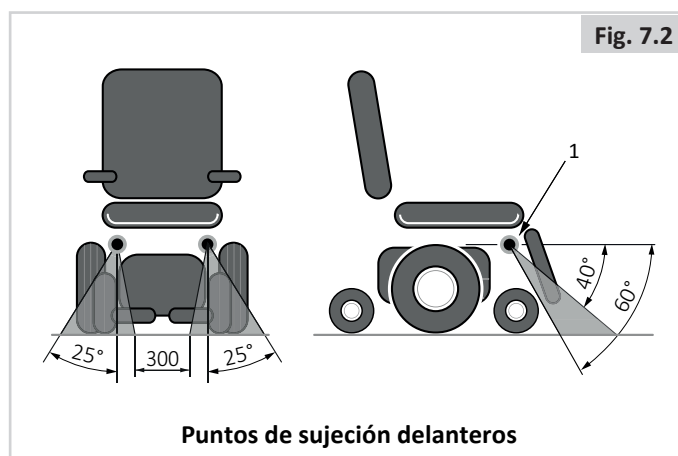
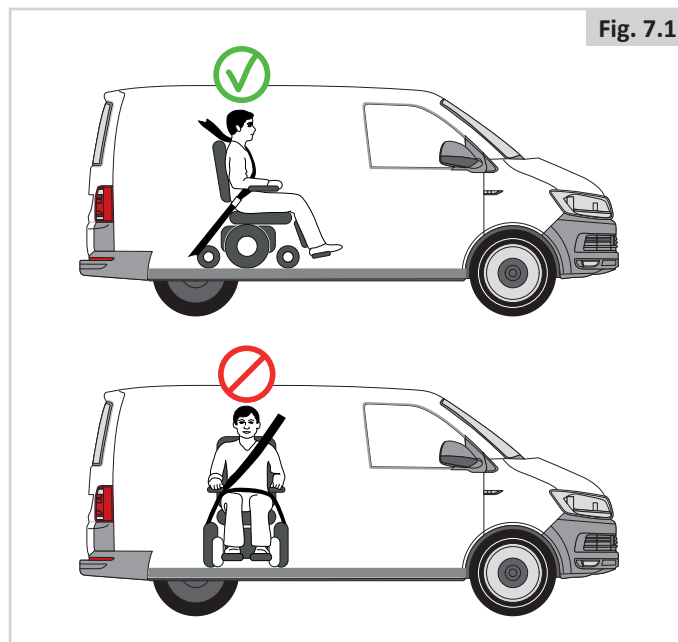

Puntos de sujeción delanteros

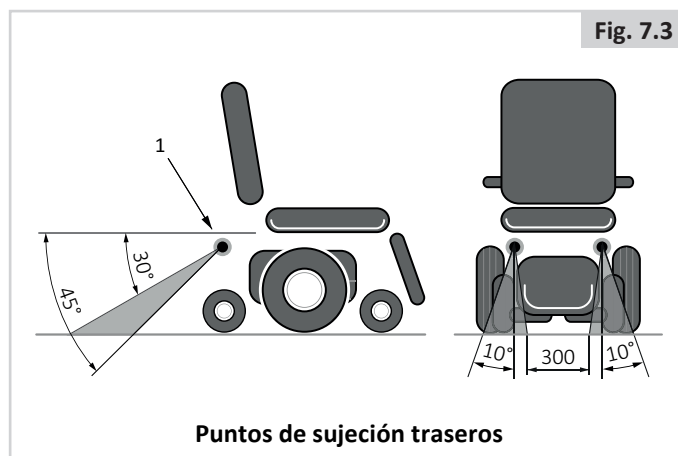

Puntos de sujeción traseros

⚠ ¡PELIGRO!

- La silla de ruedas solo puede asegurarse mediante los puntos de amarre ubicados en el armazón de la misma (Fig. 7.5).
- Los puntos de amarre (2 en la parte delantera, 2 en la parte posterior) se indican mediante el símbolo del gancho de la cincha de sujeción (Fig. 7.4). Coloque las cinchas delanteras primero, luego las traseras. Ajuste de las cinchas para sujetar la silla de ruedas. No fije las cinchas a ningún otro componente de la silla (horquillas, reposabrazos, tubos antivuelco, etc.).
- No debe realizar ningún cambio ni sustitución en los puntos de amarre/sujeción de la silla de ruedas, ni en los elementos o componentes del armazón sin consultar con un distribuidor autorizado de Sunrise Medical.
- Cuando la silla de ruedas se transporta sin ocupante en un vehículo que no dispone de sistema de retención, deberá guardarse durante el viaje de manera correcta y segura en el área de carga del vehículo.

Fig. 7.4

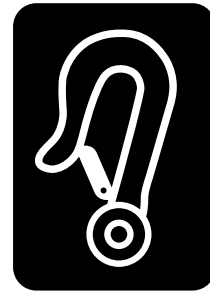
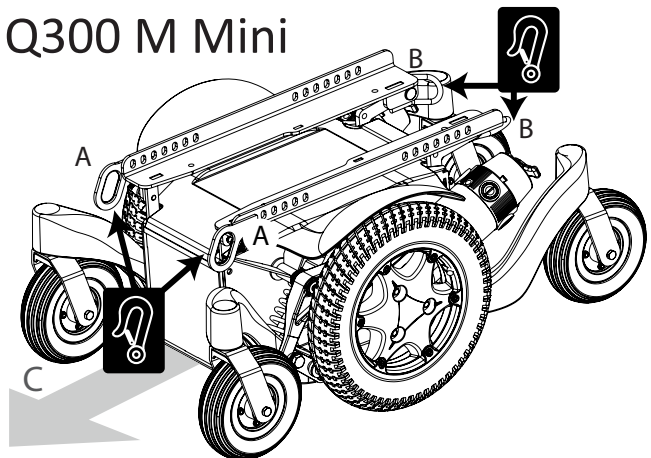

Fig. 7.5

Q300 M Mini



- A** Puntos de amarre delanteros.
- B** Puntos de amarre traseros.
- C** Dirección de avance.

7.2 Utilización del sistema de acoplamiento Dahl

⚠ ¡PRECAUCIÓN!

La instalación debe realizarse o supervisarse por un técnico. Lea atentamente todas las instrucciones antes de proceder con la instalación.

Para instalar la placa de acoplamiento, use el kit de adaptación Dahl #500094

1. Monte el separador de 8 mm en la placa de cierre (Fig. 7.6).
2. Utilice más separadores para lograr el espesor deseado con respecto, por ejemplo, al peso del usuario y a la presión de los neumáticos.

Puede montar separadores adicionales debajo de la estación de bloqueo (Fig. 7.7). Para alinear la altura de la placa de bloqueo debajo de la silla de ruedas con la estación de acoplamiento, coloque espaciadores entre la estación de acoplamiento y el suelo del vehículo para elevar la estación de acoplamiento.

3. Pase los cinco tornillos a través de la placa de bloqueo, el espaciador obligatorio de 8 mm y los espaciadores opcionales seleccionados (se muestran en gris en la imagen). (Fig. 7.8).

⚠ ¡ADVERTENCIA!

No utilice ningún otro tornillo que no sea el suministrado por Dahl Engineering (Nº pieza: 502800 que es Calidad 14.9 con Llave Torx Tamaño 27). Los tornillos estándar no serán lo suficientemente fuertes en caso de colisión.

4. Monte los cinco tornillos junto con el espaciador/ espaciadores y la placa de bloqueo en la parte inferior de la caja del chasis. (Fig. 7.9).

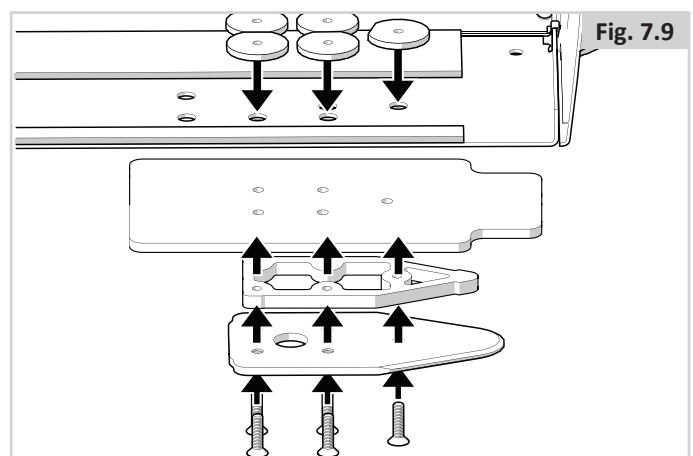
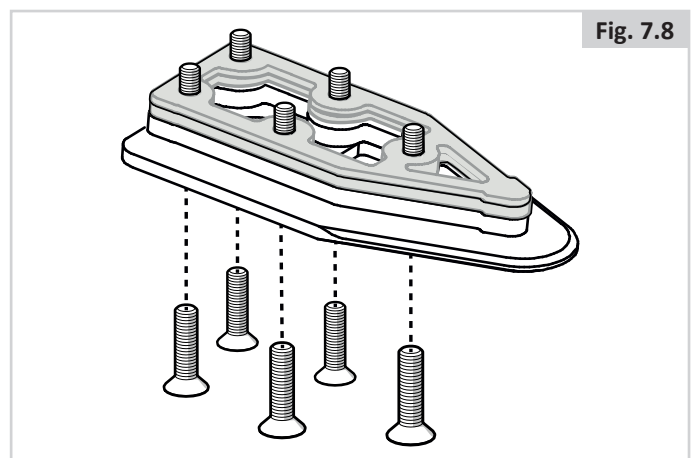
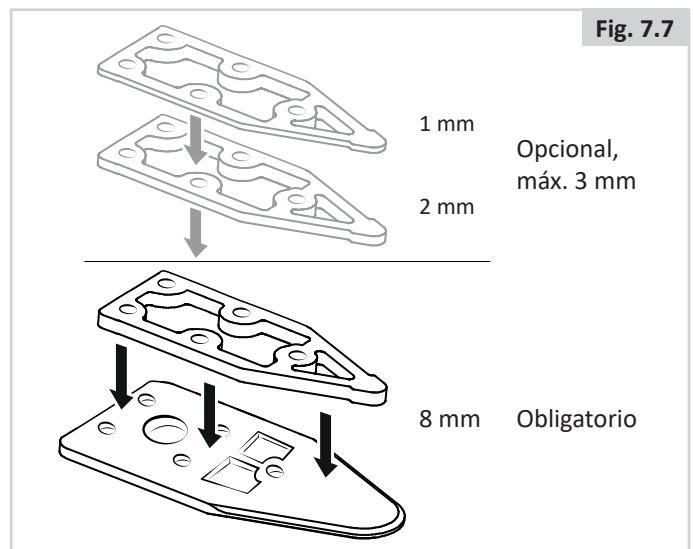
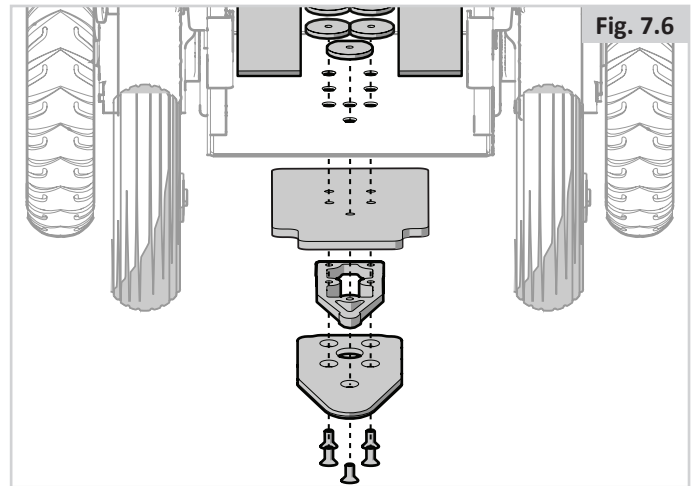

5. Marque dónde cortar los tornillos. (Fig. 7.10).

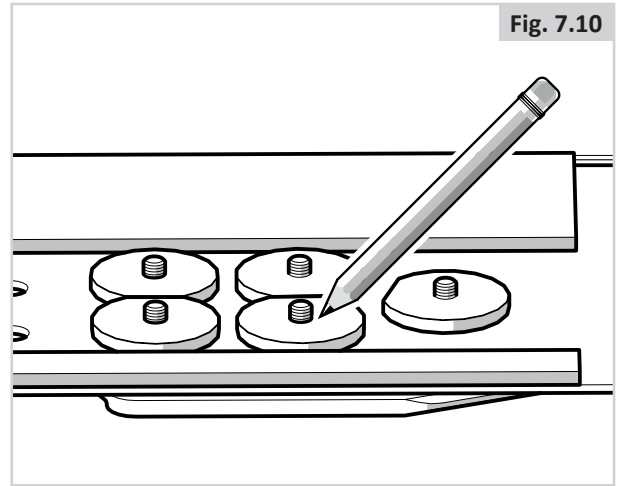

6. Retire los tornillos junto con el espaciador/espaciadores (Fig. 7.11).

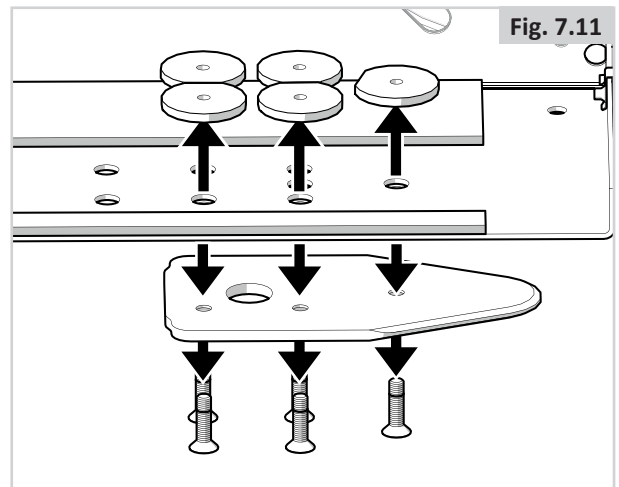

7. Corte el tornillo donde está la marca (Fig. 7.12).
Es muy importante que el instalador compruebe que la longitud de los tornillos sea la correcta. Si los tornillos son demasiado cortos para pasar a través de todas las roscas, no tendrán la fuerza suficiente para soportar las cargas necesarias. Si, en cambio, los tornillos son demasiado largos, las baterías u otros componentes de la silla de ruedas pueden dañarse. Si es necesario, reemplácelos por tornillos más largos o acórtelos.

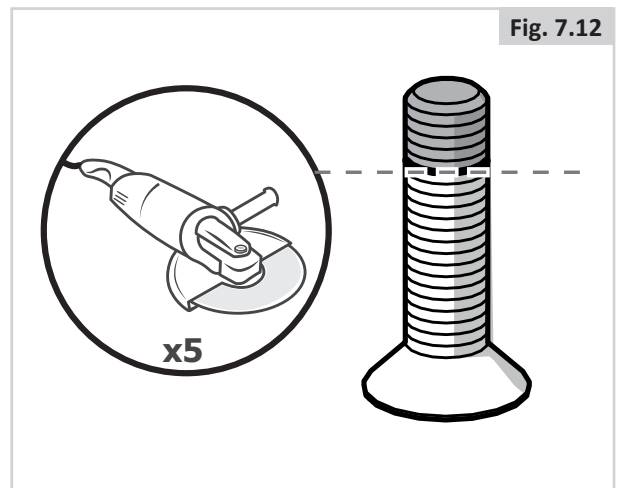

8. Aplique Loctite 222 (o producto equivalente) sobre el tornillo (Fig. 7.13).

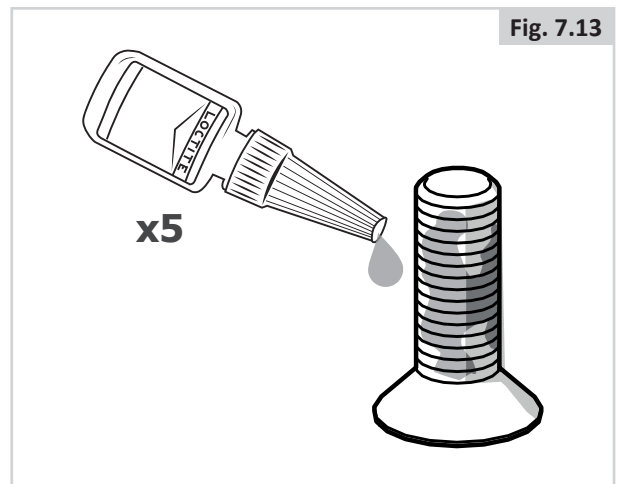

- Coloque los cinco tornillos junto con el espaciador/ espaciadores de plástico (para evitar que las baterías entren en contacto con las tuercas) y la placa de bloqueo en la parte inferior de la caja del chasis. Torsiones de ajuste: 16-18 Nm/13.3 libras por pie (Fig. 7.14).

Consulte la Sección 6.6 de este manual para invertir el procedimiento de sustitución de las baterías.

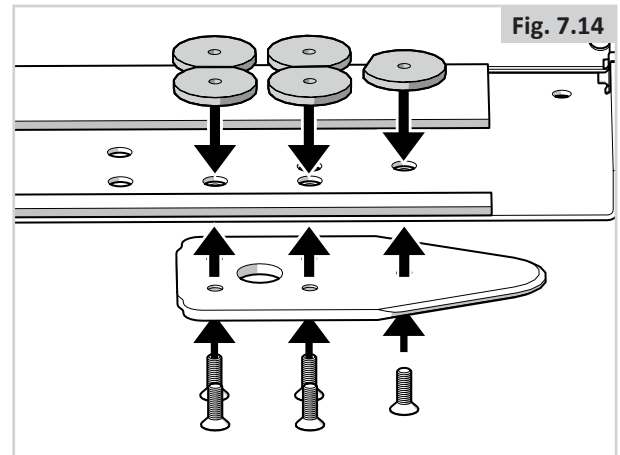

- Realice la comprobación final conectando la silla de ruedas a la estación de acoplamiento. Compruebe que está correctamente bloqueada y asegúrese de que todos los métodos de desbloqueo funcionan según lo previsto (Fig. 7.15).

Se escuchará un tono de advertencia si la placa de bloqueo no está bien encajada.

- (A) Botón de desbloqueo.
- (B) Palanca de accionamiento manual.
- (C) Desbloqueo de emergencia.
- (D) LED roja.
- (E) LED verde.
- (F) Placa de bloqueo.
- (G) Pasador de bloqueo.

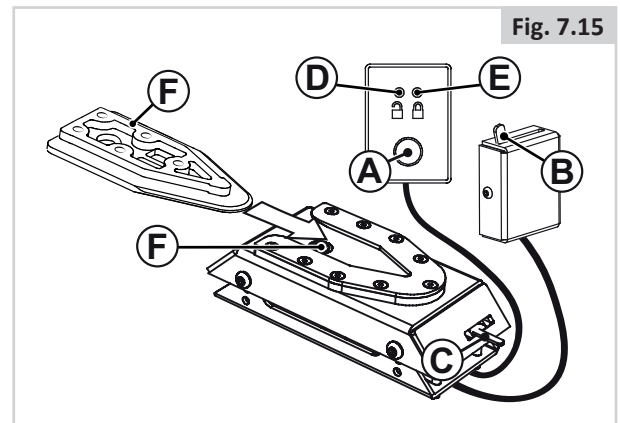

Cómo asegurar la silla de ruedas en la estación de acoplamiento:

Asegúrese de que los reposapiés no choquen con la rampa ni con la estación de acoplamiento al entrar en el vehículo.

- Maniobre la silla de ruedas lentamente y en una dirección uniforme sobre la estación de acoplamiento. La placa de bloqueo debajo de la silla de ruedas ayuda a guiar la silla de ruedas hasta su posición en la estación de acoplamiento. Cuando la placa de bloqueo está completamente encajada en la estación de acoplamiento, un pasador de bloqueo de acción a muelle asegura automáticamente la placa de bloqueo.
- La estación de acoplamiento está equipada con un interruptor de control que indica si la placa de bloqueo está correctamente asegurada en la estación de acoplamiento. En cuanto la placa de bloqueo entra en contacto con la clavija de bloqueo, suena un tono de advertencia (un sonido agudo) y el diodo/luz roja (LED) del panel de control se ilumina hasta que la placa de bloqueo esté completamente encajada o hasta que la silla de ruedas se retire de la estación de acoplamiento.
- Como indicación de que la silla de ruedas está correctamente asegurada, el tono de advertencia cesará, el diodo rojo del panel de control se apagará y se encenderá la luz verde de diodo (LED).
- No olvide abrocharse el cinturón de seguridad para conducir.

Cómo liberar la silla de la estación de acoplamiento

- Cuando el vehículo se haya detenido, desabroche el cinturón de seguridad.
- Para realizar el desbloqueo, conduzca la silla de ruedas hacia delante para liberar la presión en el pasador de bloqueo y, a continuación, pulse el botón rojo de desbloqueo en el panel de control. El pasador de bloqueo se disparará o soltará durante aprox. 5 segundos, después de los cuales el pasador de bloqueo se vuelve a bloquear/activar automáticamente. No intente salir marcha atrás de la estación de acoplamiento hasta que la luz LED roja del módulo de control, que indica la posición de desbloqueo, se haya iluminado.

¡ADVERTENCIA! Si se intenta invertir la marcha de la silla de ruedas antes de que se encienda la LED roja, se bloqueará el mecanismo de bloqueo de las estaciones de acoplamiento, lo que imposibilita la marcha atrás. Si esto sucede, repita el procedimiento de desbloqueo anterior.

- Aleje la silla de ruedas de la estación de acoplamiento dentro de este período de 5 segundos.

Cómo realizar el desbloqueo manual en caso de fallo eléctrico

- En caso de fallo eléctrico, existe un desbloqueo de emergencia manual ubicado en el borde delantero de la estación de acoplamiento. Mueva la silla de ruedas hacia adelante para liberar la presión en el pasador de bloqueo y empuje el brazo de liberación rojo hacia un lado y manténgalo allí mientras la silla de ruedas da marcha atrás y se aleja de la estación de acoplamiento.
- También se puede instalar una palanca manual activada por cable (accesorio). El brazo de desbloqueo rojo debe desplazarse hacia un lado y debe mantenerse allí mientras la silla de ruedas se aleja.
- Si los procedimientos de desbloqueo manual descritos fallan, una herramienta de desbloqueo de emergencia de plástico rojo viene incluida con cada estación de acoplamiento.

Mueva la silla de ruedas hacia adelante para liberar la presión en el pasador de bloqueo y coloque la herramienta de desbloqueo de emergencia en el espacio entre la placa de bloqueo y la estación de acoplamiento. Empuje la herramienta de desbloqueo hacia delante hasta que el pasador de bloqueo se haya desplazado hacia abajo, después de lo cual la silla de ruedas se puede liberar de la estación de acoplamiento.

Consulte también las instrucciones de instalación, uso y mantenimiento de Dahl Engineering.

7.3 Silla de ruedas como asiento para el pasajero

Una silla de ruedas sujeta en un vehículo nunca proporciona el mismo nivel de seguridad que el sistema de asiento propio del vehículo. Sunrise Medical recomienda que, en la medida de lo posible, el usuario se transfiera al asiento del vehículo y utilice el sistema de sujeción instalado en el mismo. Sunrise Medical reconoce, en cambio, que no siempre es práctico para el usuario ser transferido y, en esas circunstancias en las que el usuario debe ser transportado en la silla de ruedas, se deben seguir los siguientes consejos:

⚠ ¡PELIGRO!

- La seguridad del usuario durante el transporte depende del cuidado de la persona que ajuste los cinturones de seguridad, quien deberá haber recibido instrucciones o entrenamiento pertinentes para el uso de los mismos.
- En la medida de lo posible, extraiga y aleje de la silla de ruedas todo el equipamiento auxiliar que lleve; por ejemplo: bastones, cojines sueltos, mesas, etc.
 - i. Extraerse y asegurarse por separado en el vehículo, o
 - ii. Fijarse a la silla de ruedas, pero con acolchado absorbente de energía colocado entre la mesa y el usuario.
- No utilice el reposapiés en la posición elevada cuando transporte el usuario y la silla de ruedas en un vehículo.
- Si corresponde: El respaldo reclinable deben colocarse en posición vertical.
- Si corresponde: Los módulos de asiento deben estar en la posición más baja posible.
- Si corresponde: Los frenos de mano deberán estar firmemente accionados.

Instrucciones para utilizar el sistema de sujeción

⚠ ¡PELIGRO!

- Utilice un sistema de fijación de 3 puntos para asegurar al usuario.
- Los cinturones de sujeción pélvico y troncal deben utilizarse para sujetar al ocupante y reducir la posibilidad de impacto en el pecho y la cabeza con los componentes del vehículo.
- Las cinchas de sujeción deben ir montadas en el pilar apropiado del vehículo y no deben quedar alejadas del cuerpo debido a componentes de la silla de ruedas, como reposabrazos o ruedas. (Fig. 7.16)
- Se debe contar con un reposacabezas apropiado para el transporte durante el traslado de la persona en su silla de ruedas.
- No se deben utilizar los soportes posturales (cinturones de posicionamiento, cinturones pélvicos) para la sujeción del ocupante en un vehículo en movimiento, a menos que lleven la etiqueta de conformidad con los requisitos especificados en las normas ISO 7176-19:2008 o SAE J2249.

Posicionamiento del sistema de sujeción del usuario

⚠ ¡PELIGRO!

- Los cinturones de seguridad deberán hacer pleno contacto con el hombro, el pecho y la pelvis, y los cinturones pélvicos deberán colocarse a una altura baja sobre la pelvis, cerca de la unión muslo-abdominal (y deben cumplir con los requisitos especificados en la norma ISO 7176-19:2008)
- El cinturón de seguridad pélvico debe usarse por delante de la pelvis de manera que el ángulo del cinturón quede dentro de la zona de preferencia (entre 30 y 75 grados respecto del suelo).
- Siempre es mejor un ángulo más pronunciado (o mayor) dentro de la zona de preferencia, o sea, más cercano a los 75°, pero nunca excediéndolos (Fig. 7.17).
 - i. El cinturón de seguridad troncal debe colocarse por encima del hombro y debe atravesar el pecho, tal como se muestra en la ilustración (Fig. 7.17). Los cinturones de sujeción deben quedar ajustados en su punto más ceñido, siempre que resulte cómodo para el usuario.
- Los cinturones de sujeción no deben estar retorcidos cuando se los utiliza.
- Tenga cuidado al instalar la cincha de sujeción del usuario, para que el botón de liberación del cinturón de seguridad no quede en contacto con los componentes de la silla de ruedas en caso de colisión.

Fig. 7.16

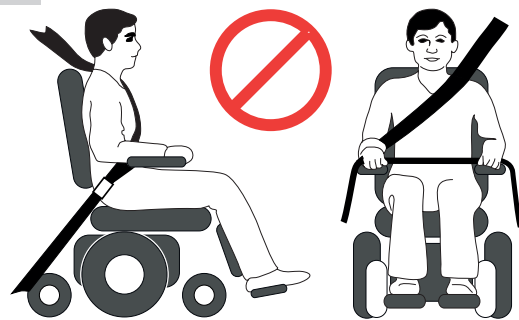
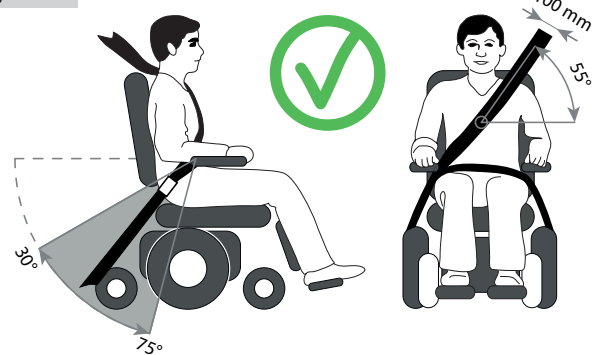

Fig. 7.17



Pasajero con un peso < 22 kg.

Cuando el usuario transportado es un niño, de menos de 22 kg de masa, y el vehículo en cuestión lleva menos de ocho (8) personas sentadas, se recomienda realizar una transferencia a un sistema de anclaje infantil (CRS) compatible con la regulación 44 de UNCE.

Este tipo de piezas de anclaje proporciona un sistema de sujeción más eficaz para el ocupante que los sistemas convencionales de sujeción de 3 puntos y algunos sistemas CRS también incluyen soportes posturales para ayudar a mantener la posición del niño cuando está sentado.

En algunos casos, los padres, o los proveedores de cuidados, pueden considerar la opción de que el niño permanezca en su silla de ruedas mientras está en el vehículo de transporte debido a su nivel de comodidad y control postural de los ajustes de la silla de ruedas.

En esos casos le recomendamos que tanto un profesional de la salud u otra persona competente en la materia lleve a cabo una evaluación de riesgos.

7.4 Requisitos especiales para el transporte

Utilización de la silla de ruedas en el tren.

Antes de viajar, contacte con la compañía ferroviaria. Esta podrá proporcionarle detalles acerca de cualquier requisito o instrucciones especiales. Le recomendamos que compruebe lo siguiente:

- ¿Existe una zona adecuada y prevista para usuarios en sillas de ruedas en el tren (con suficiente espacio para girar y maniobrar)?
- ¿Existe una zona adecuada o designada para usuarios en sillas de ruedas en el andén (con suficiente espacio para girar y maniobrar)?
- ¿Existe posibilidad de acceder al vagón desde la zona adecuada para usuarios en sillas de ruedas?
- ¿Existe disponibilidad de acceso adecuado para la combinación de masas de la silla de ruedas y el usuario?
- Asegúrese de que la pendiente de la rampa de acceso no supere el ángulo dinámico seguro. (Ver Sección 10)
- Verifique que ningún obstáculo o perfil exceda la capacidad máxima de superación de bordillos de su silla de ruedas. (Ver Sección 10)

La mayoría de las compañías operadoras de trenes prestarán asistencia siempre que se hayan hecho los arreglos con antelación. Le sugerimos que tenga listo el manual de instrucciones al planificar su viaje y cuando vaya a contactar con esas compañías.



¡ADVERTENCIA!

- El módulo GYRO NO PUEDE utilizarse en vehículos en movimiento, como autobuses, trenes o barcos. Cuando viaje en vehículos en movimiento, el módulo **GYRO DEBE DESHABILITARSE** seleccionando el perfil de conducción 1 en el control.
- NO EXTRAIGA el módulo GYRO de su producto. Si desconecta el módulo GYRO, la velocidad máxima de la silla de ruedas eléctrica estará limitada a un 50%.

Transporte de la silla de ruedas como equipaje.

Las partes de la silla de ruedas que pueden desmontarse fácilmente deben quitarse al transportar la silla de ruedas. Guarde estas piezas de forma segura, por ej..

- A. Extraiga el asiento (📖 Sistema de asiento).
- B. Extraiga los reposapiés (📖 Sistema de asiento).
- C. Extraiga los reposabrazos (📖 Sistema de asiento).
- D. Pliegue el respaldo hacia abajo (📖 Sistema de asiento).

- Asegúrese de que las piezas desmontables estén sujetas correctamente a su silla o empáquelas por separado y etiquételas para que no se pierdan durante las actividades de carga y descarga.
- La silla de ruedas puede transportarse por carretera, ferrocarril, mar o aire, ya que las baterías suministradas cumplen la normativa IATA. Si las baterías se sustituyen por otras no aprobadas por la IATA, será necesario retirarlas para viajar en avión. Su distribuidor autorizado de Sunrise Medical puede ayudarle a obtener baterías aprobadas por IATA.
- Antes de viajar, comuníquese con la empresa de transportes. El agente de viajes podrá proporcionar detalles de cualquier requisito o instrucciones especiales.
- Para obtener información acerca de las dimensiones y el peso de la silla de ruedas, consulte la Sección 10.
- Para obtener información acerca de las baterías de su silla de ruedas, consulte la Sección 6.
- Asegúrese de que las piezas desmontables estén sujetas correctamente a su silla o empáquelas por separado y etiquételas para que no se pierdan durante las actividades de carga y descarga.
- Lleve este manual de instrucciones, el manual del sistema de asiento y el manual del mando de control consigo. La empresa de transporte tendrá que consultar las siguientes sesiones:
 - i. Empuje de la silla de ruedas (Sección 5.8).
 - ii. Cómo bloquear/desbloquear el mando de control: ☒ Mando de control.
 - iii. Cómo desconectar las baterías (Sección 6.7).
 - iv. Cómo desconectar la unidad motora, (Sección 5.8).
- Transporte de la silla de ruedas (Sección 7.0).
- Para un almacenamiento de medio a largo plazo, siga las instrucciones en la Sección 8.5.

7.5 Elevación de la silla de ruedas:

(Fig. 7.18)

Puede elevar la silla Q300 M Mini, siempre que no esté ocupada por el usuario, mediante cuatro correas adecuadas de elevación.

Conecte las correas a la silla de ruedas utilizando los cuatro soportes de amarre.

Consulte la sección 7.1 para obtener más detalles sobre los puntos de amarre.

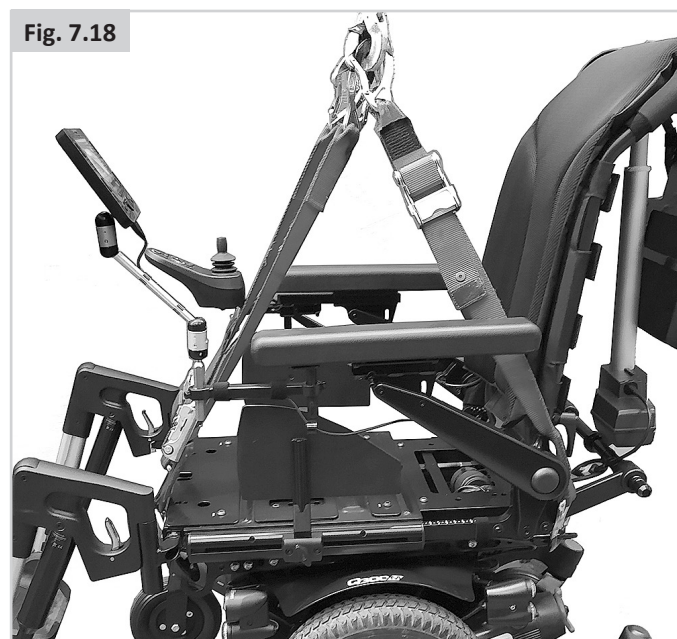

⚠ ¡PRECAUCIÓN!

Antes de viajar, comuníquese con la empresa de transportes. El agente de viajes podrá proporcionar detalles de cualquier requisito o instrucciones especiales.

7.6 Advertencias generales para el transporte

⚠ ¡ADVERTENCIA!

- No debe realizar ningún cambio ni sustitución en los puntos de amarre/sujeción de la silla de ruedas, ni en los elementos o componentes del armazón sin consultar con un distribuidor autorizado de Sunrise Medical.
- La silla de ruedas debe ser revisada por un representante/distribuidor autorizado de Sunrise Medical antes de volver a utilizarse si ha estado involucrada en cualquier tipo de impacto automovilístico.

8.0 Mantenimiento y limpieza

La vida útil de la silla de ruedas depende del buen cuidado que se le dé a la misma.

Para obtener información sobre ajustes específicos, trabajos de mantenimiento o reparación, póngase en contacto con su distribuidor Sunrise Medical. Siempre asegúrese de mencionar el modelo, año de fabricación y el número de serie proporcionado en la placa de identificación de la silla de ruedas cuando se ponga en contacto con su distribuidor.

¡PRECAUCIÓN!

Haga revisiones de su silla de ruedas en un distribuidor autorizado de Sunrise una vez al año o, en el caso de uso intensivo, una vez cada seis meses. Para obtener una lista de los distribuidores autorizados existentes en la zona en la que Ud. reside, por favor, contacte con el centro de servicio de Sunrise Medical.

Si no sabe de ningún distribuidor autorizado de Sunrise en la zona en la que Ud. reside, puede contactarnos para que le ayudemos a localizarlo.

Las páginas web nacionales e internacionales de Sunrise se encuentran en la contraportada de este manual.

8.1 Mantenimiento

¡ADVERTENCIA!

- Las piezas de fijación flojas deben reajustarse según las instrucciones de instalación.

Consulte (a menos que se indique lo contrario) la siguiente tabla para obtener las torsiones de ajuste necesarias.

Guía de torsiones de ajuste (Nm)	
M4	3,0 Nm
M5	5,9 Nm
M6	10 Nm
M8	25 Nm
M10	48 Nm
M12	84 Nm

Nota: Se necesitará para esta tarea una llave de par.

- Las cintas pectorales deben reemplazarse a la primera indicación de daño o desgaste excesivos.
- Si identifica algún componente flojo o roto, deje de usar el producto de manera inmediata y comuníquese con su distribuidor autorizado de Sunrise Medical para solicitar la sustitución de los mismos.
- Verifique que todas las cinchas de sujeción con Velcro se adhieran de manera correcta al presionarlas una contra otra.
- Procure limpiar las cinchas de Velcro de cualquier posible contaminación, como pelusas, pelo, etc. Dicha contaminación puede afectar la adhesión de ambos lados de la cincha.

¡ADVERTENCIA!

- Si tiene dudas con respecto a los requisitos de rendimiento de su silla de ruedas, contacte con su distribuidor autorizado de Sunrise Medical.
- Tras realizar cualquier tipo de reparación o mantenimiento en la silla de ruedas, debe corroborar el correcto funcionamiento de la misma antes de usarla.
- Todos los tornillos deben reemplazarse por otros del mismo modelo, utilizando el largo, la fuerza de tensión y demás materiales correctos.
- En caso de sustituir las tuercas autoblocantes, o las tuercas y los espárragos con una solución de bloqueo de rosca, asegúrese de volver a aplicar la solución de bloqueo de rosca adecuada para la fijación.

Verificaciones diarias

Lleve a cabo la rutina de verificaciones diarias antes de conducir la silla, tal como se explican en la Sección 5.1.

Verificaciones semanales

Lleve a cabo la rutina de verificaciones semanales antes de conducir la silla, tal como se explican debajo.

Verificación del freno de estacionamiento:

Esta prueba debe llevarse a cabo en una superficie plana con al menos un metro de espacio libre disponible todo alrededor de la silla.

- Encienda el sistema de control.
- Compruebe que el indicador de batería permanece encendido, o emite destellos lentos, tras un segundo.
- Lleve el joystick lentamente hacia adelante hasta que oiga que se activa el freno de estacionamiento.
- Es posible que la silla empiece a moverse.
- Suelte el joystick de inmediato. Debe oír el funcionamiento de cada freno de aparcamiento (clic) en el lapso de unos segundos.
- Repita la prueba otras 3 veces, llevando el joystick lentamente hacia atrás, la izquierda y la derecha.

Verificación de cables y conectores:

- Compruebe que todos los conectores estén correctamente ajustados.
- Compruebe que no haya cables sueltos y estén correctamente asegurados a la silla.
- Verifique que todos los cables y conectores estén en perfecto estado.

Verificación del mando de control:

- Compruebe que la funda de goma que cubre la base del joystick no esté dañada ni rasgada. Realice una verificación visual solamente, no manipule la funda.
- Verifique que todos los componentes del sistema de control estén montados de manera correcta. No ajuste excesivamente los tornillos de seguridad.

Verificación del sistema de control:

- Encienda el mando de control. ¿Las luces emiten destellos? Esto significa que hay un fallo en el sistema electrónico. Consulte la Sección 9 para solución de posibles problemas.
- Opere todas las funciones eléctricas, incluidas luces, indicadores (si están instalados) para comprobar que funcionan correctamente.
- Con el asiento en posición elevada, conduzca la silla para comprobar que el modo de deslizamiento funciona, lo cual ralentizará la silla.
- Conduzca en cada uno de los perfiles para comprobar que la silla de ruedas funciona como antes.

¡ADVERTENCIA!

- Si tiene dudas con respecto a los requisitos de rendimiento de su silla de ruedas, contacte con su distribuidor autorizado de Sunrise Medical.
- Tras realizar cualquier tipo de reparación o mantenimiento en la silla de ruedas, debe corroborar el correcto funcionamiento de la misma antes de usarla.
- Al menos una vez al año un distribuidor autorizado de Sunrise Medical debe llevar a cabo una inspección completa con verificaciones de seguridad y mantenimiento.
- Todos los tornillos deben reemplazarse por otros del mismo modelo, utilizando el largo, la fuerza de tensión y demás materiales correctos.
- En caso de sustituir las tuercas autoblocantes, o las tuercas y los espárragos con una solución de bloqueo de rosca, asegúrese de volver a aplicar la solución de bloqueo de rosca adecuada para la fijación.
- Verifique que todas las cinchas de sujeción con Velcro se adhieran de manera correcta al presionarlas una contra otra.
- Procure limpiar las cinchas de Velcro de cualquier posible contaminación, como pelusas, pelo, etc. Dicha contaminación puede afectar la adhesión de ambos lados de la cincha.

Verificaciones mensuales

Lleve a cabo la rutina de verificaciones mensuales antes de conducir la silla, tal como se explica debajo.

- Que verifique todos los anclajes una vez al mes para detectar signos de desgaste, tornillos flojos o componentes rotos.
- Verifique todas las cinchas/cinturones mensualmente en busca de signos de desgaste, costuras rasgadas u otras muestras de daño o desgaste excesivos. Deje de usar las cinchas si comprueba que están dañadas.

8.2 Mantenimiento y presión de los neumáticos

8.2.1 Presión de los neumáticos

¡PRECAUCIÓN!

Es importante que compruebe regularmente si los neumáticos presentan signos de desgaste, así como la presión de aire de los mismos.

Las presiones máximas de las ruedas están indicadas en la sección 8.3; en caso de duda, compruebe las marcas en el costado de las ruedas.

NOTA: Es importante que ambas ruedas delanteras tengan la misma presión; lo mismo se aplica a las ruedas traseras. La bomba de inflado que se suministra proporciona el método más seguro para inflar los neumáticos de la silla de ruedas; puede verificar la presión con un manómetro de los corrientemente empleados para los vehículos a motor.

¡PELIGRO!

- No infle los neumáticos más allá de la presión máxima establecida para los mismos.
- Siempre use la bomba de inflado que se incluye con la silla,

8.2.2 Desgaste de los neumáticos

Cuando compruebe si las cubiertas presentan signos de desgaste, preste atención a las posibles marcas de abrasión, cortes y disminución del dibujo de las cubiertas. Si no es posible ver el dibujo en ninguna porción de la superficie del neumático, es hora de cambiar el neumático (Fig. 8.1).



8.2.3 Reparación del neumático de la rueda motriz

Para retirar la rueda/neumático:

Consulte las fotografías de debajo y la página contigua.

- Retire el anillo de color.
- Utilice un casquillo de perno AF de 16mm para aflojar los 3 pernos o tuercas de seguridad (Fig. 8.2).
- Levante la base o la caja de las baterías con un gato y sujételas en esa posición mediante bloques, (Fig. 8.3).
- Retire los 3 tornillos y extraiga la rueda del casquillo.
- Retire el capuchón de la válvula y deje salir el aire de la cubierta presionando el vástago de la válvula con delicadeza con un destornillador pequeño (Fig. 8.4).
- Hay 6 tornillos en la llanta que necesitan ser aflojados y ajustados siguiendo el orden que se muestra a continuación (Fig. 8.5).
- Utilice una llave Allen de 5 mm para retirar/ajustar los tornillos. (Fig. 8.5).
- Levante y retire la llanta interior de la pared del neumático (Fig. 8.6).
- Levante y retire el neumático y la cámara de la llanta exterior (Fig. 8.7).
- Sostenga delicadamente la cámara por detrás de la válvula.
- Deslice cuidadosamente la cámara y extráigala del neumático (Fig. 8.8).
- Antes de volver a montar las piezas, compruebe que todas están limpias (Fig. 8.9).

Para volver a introducirla

- Coloque la cámara dentro del neumático apoyándola sobre la llanta externa.
- Alinee el eje de la válvula con la ranura de la llanta.
- El eje de la válvula debe apuntar hacia afuera.
- Coloque la llanta interior sobre el neumático, la cámara y la llanta exterior.
- Procure alinear la ranura para dejar salir el eje de la válvula y que coincida con la ranura de la llanta exterior (Fig. 8.10).
- Compruebe que los montajes de los tornillos estén alineados en ambas llantas.
- Ajuste los tornillos en la misma secuencia mostrada en la Fig. 8.5 procurando no atrapar la cámara.
- Lentamente infle según las presiones que se indican en la sección 8.3.
- Vuelva a colocar la rueda en el eje del motor y ajústela con los 3 tornillos a una torsión de 34 N/m.

Para las cubiertas macizas, la secuencia es la misma, pero ignore las referencias hechas a la cámara y la válvula.

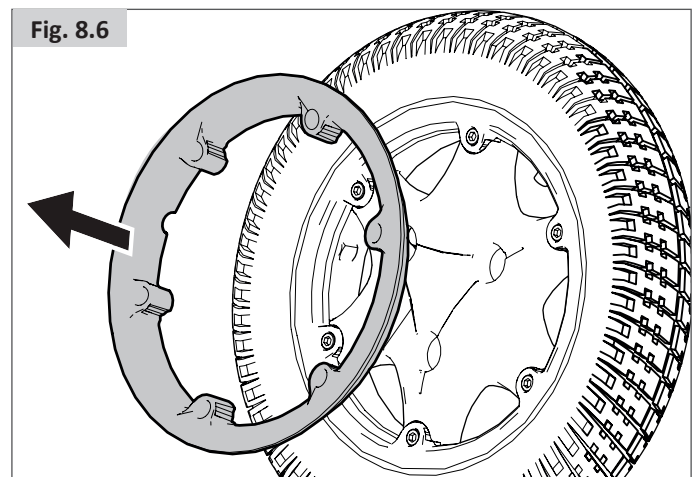
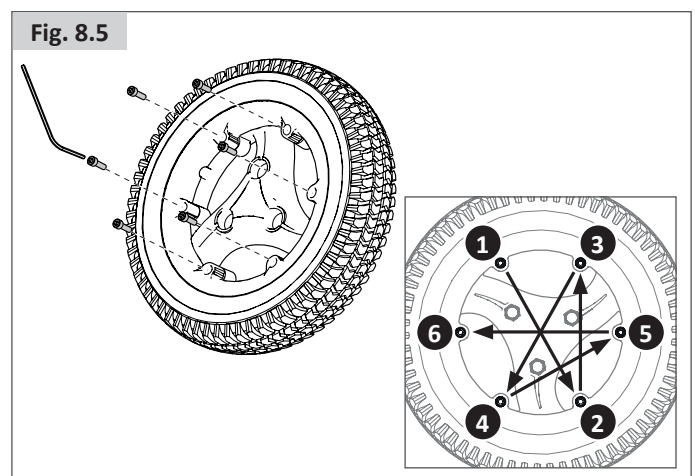
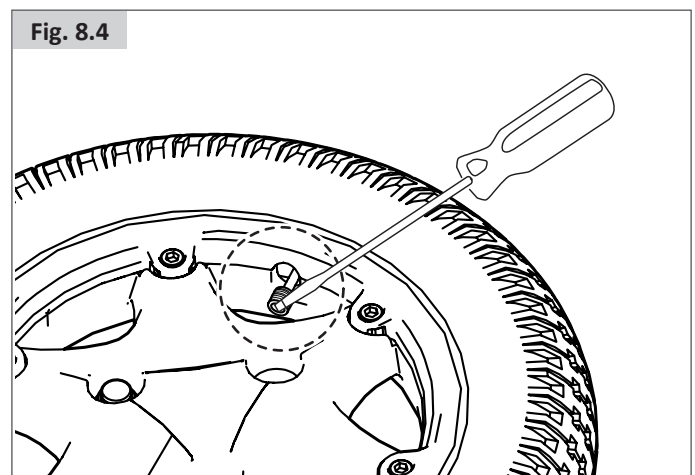
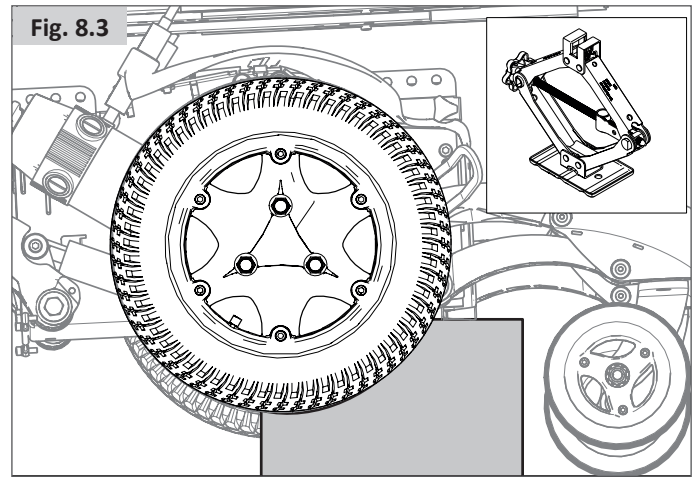
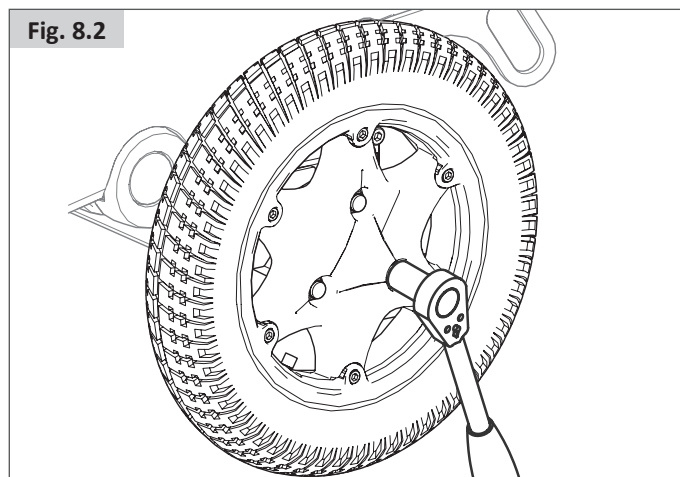

Fig. 8.7

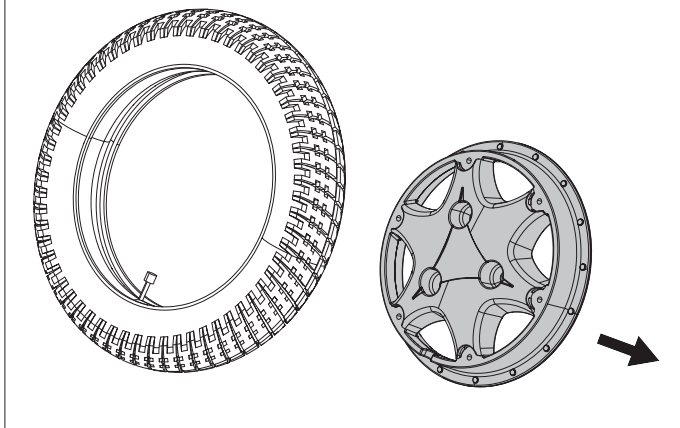

Fig. 8.8

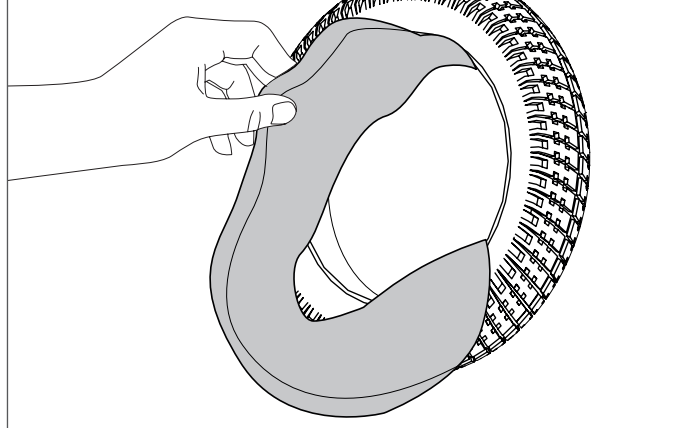

Fig. 8.9

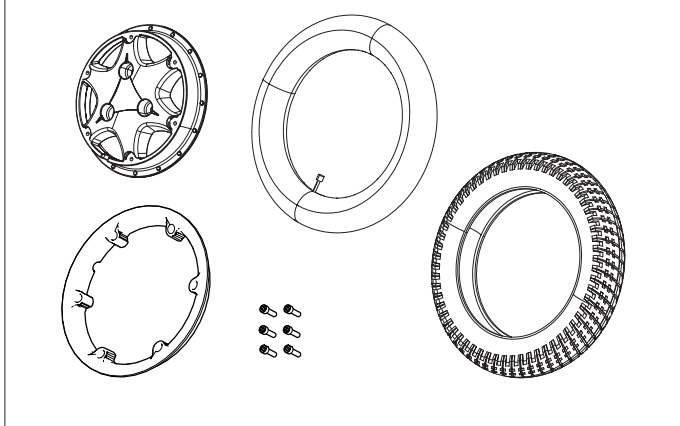
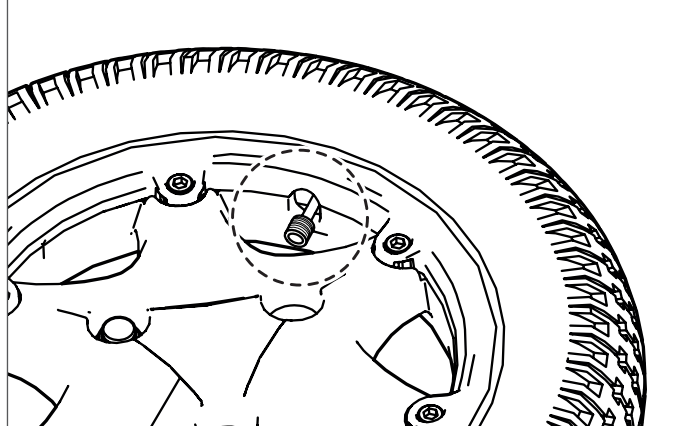

Fig. 8.10



8.2.4 Extracción de las ruedas delanteras (Base con tracción central MWD) (Fig. 8.11).

- Utilice dos llaves de tuerca y de cubo de 13 mm para aflojar el tornillo del eje.
- Retire la tuerca Nyloc.

Reinstalación:

Al reinstalar la rueda, no trate de forzar la inserción total del tornillo. Mueva suavemente la rueda hacia delante y hacia atrás hasta que el perno se deslice por completo; a continuación, apriete a una torsión de ajuste de 20 Nm.

⚠ ¡ADVERTENCIA!

Siempre utilice tuercas nyloc nuevas al reinstalar la rueda.

Fig. 8.11

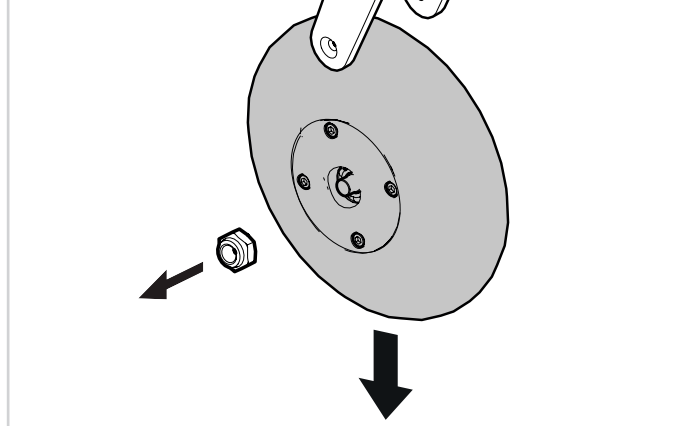

Programa de mantenimiento e inspección	Diario*	Semanal	Mensual	Anual
Lleve a cabo la rutina de verificaciones, tal como se explica en la Sección 5.1.	*			
Lleve a cabo la rutina de verificaciones semanales, tal como se explica en la Sección 8.1.		*		
Limpieza de la tapicería de la silla de ruedas  Sistema de asiento		*		
Un distribuidor autorizado de Sunrise Medical debe llevar a cabo la inspección, chequeo y asistencia técnica.				*

8.3 Mantenimiento de ruedas y cubiertas

Para asegurarse de que su silla de ruedas funcione correctamente, es esencial que mantenga los neumáticos en la presión correcta. La presión correcta de las cubiertas está indicada en el lateral de las mismas.

Las cubiertas demasiado blandas tendrán un efecto negativo en el rendimiento de la silla de ruedas. El desplazamiento de la silla de ruedas requerirá más energía, lo que exigirá más a las baterías. Más aún, las cubiertas demasiado blandas se desgastan más rápido. Cuando compruebe si las cubiertas presentan signos de desgaste, preste atención a las posibles marcas de abrasión, cortes y disminución del dibujo de las cubiertas. Si no es posible ver el dibujo en ninguna porción de la superficie del neumático, es hora de cambiar el neumático.

Rueda delantera	Máx. presión de las cubiertas	
7"	Sólo en cubiertas macizas	
Rueda motriz	Máx. presión de las cubiertas	
12"	Sólo en cubiertas macizas	
13" (2.50-8)	2,4 bar máx.	35 PSI máx.
14" (3.00-8)	3,5 bar máx.	50 PSI máx.

¡PELIGRO!

- No infle los neumáticos más allá de la presión máxima establecida para los mismos.
- Nunca use un tubo de aire.
- Antes de reparar los neumáticos, primero deben estar totalmente desinflados!

8.4 Mantenimiento de luces:

¡PELIGRO!

El mantenimiento de las luces y los indicadores es una tarea de seguridad crítica. Si el sistema de luces e indicadores mostrara un defecto, póngase en contacto con su distribuidor autorizado de Sunrise Medical.

Todas las luces e indicadores están constituidos de LEDs de última generación y bajo consumo energético sin necesidad de mantenimiento. No se utilizan bombillas. La alta fiabilidad de estas unidades implica que resulte extremadamente improbable que fallen en condiciones normales de uso. Si se produjera un fallo, (por ejemplo, como consecuencia de un choque), el conjunto de luces dañado debe sustituirse en su totalidad. No se pueden sustituir los LEDs de manera individual.

¡PRECAUCIÓN!

- Recomendamos el uso de piezas de repuesto autorizados por Sunrise Medical solamente.
- Tenga en cuenta que todos los circuitos de luces están protegidos electrónicamente. En caso de producirse un cortocircuito, la corriente se limitará a un nivel seguro. Una vez resuelto el fallo, el sistema se reiniciará de manera automática.

8.5 Limpieza y desinfección

Una vez a la semana debe limpiar la silla de ruedas con un paño ligeramente humedecido (no un paño mojado) y eliminar, o emplear una aspiradora para eliminar la pelusa o el polvo que haya podido acumularse alrededor de los motores.

¡PRECAUCIÓN!

Procure secar todas las partes de la silla si queda húmeda o mojada tras la limpieza o si la utiliza en una atmósfera húmeda.

¡PELIGRO!

Si la silla se comparte entre más de un usuario, es importante limpiarla rigurosamente a fin de evitar el traspaso de infecciones.

Medidas de higiene al reutilizar la silla:

Antes de volver a dar uso a la silla, debe prepararla con cuidado. Todas las superficies que entran en contacto con el usuario deben ser tratadas con un spray desinfectante.

Para ello, debe utilizar un desinfectante autorizado/recomendado en su país, a base de alcohol, para una desinfección rápida de productos y dispositivos médicos que deben desinfectarse rápidamente.

Tenga en cuenta las instrucciones del fabricante del desinfectante que usa.

Por lo general, no se puede garantizar una desinfección completa en las costuras o juntas. Por lo tanto, le recomendamos que deseche los arneses de asiento y respaldo para evitar la contaminación microbacteriana con agentes activos, de acuerdo con la ley local de protección contra infecciones.

¡PRECAUCIÓN!

- No utilice disolvente, lejía, abrasivos, detergentes sintéticos, lustramuebles a base de cera ni aerosoles.
- Puede usar desinfectantes diluidos según lo estipulado en las instrucciones del fabricante.
- Procure enjuagar las superficies con agua limpia y secarlas por completo.

¡ADVERTENCIA!

- Siempre lea la etiqueta de cualquier sustancia limpiadora de uso comercial o doméstico.
- Siga siempre las instrucciones con mucha precaución.

Limpieza de controles:  Mando de control

Si hay suciedad incrustada en el control de la silla de ruedas, o simplemente suciedad, puede eliminarla empleando un paño humedecido con un desinfectante diluido.

¡PELIGRO!

Importante: Si la silla va a ser utilizada por más de una persona, siga cuidadosamente las instrucciones de limpieza y desinfección para evitar la contaminación cruzada.

8.6 Almacenamiento de mediano a largo plazo:

Cuando vaya a almacenar la silla de ruedas durante un período de tiempo prolongado (más de una semana), siga las instrucciones siguientes:

- Recargue completamente las baterías durante al menos 24 horas.
- Desconecte el cargador.
- Desconecte las baterías.

¡ADVERTENCIA!

Nunca almacene su silla de ruedas:

- Al aire libre.
- En un sitio con contacto directo a una fuente de luz solar (las piezas plásticas podrían descolorarse).
- Cerca de una fuente directa de calor.
- En un entorno húmedo.
- En un entorno frío.
- Con las baterías o cajas de baterías conectadas (aun si el mando está apagado).

Al evitar todas las posibilidades anteriores, minimizará la descarga de baterías de ciclo de larga duración y extenderá la vida útil de la batería.

Al volver a utilizar la silla de ruedas, reconecte las baterías o cajas de baterías y cárguelas durante al menos 24 horas antes de utilizarla.

9.0 Desecho

El símbolo que se indica abajo significa que, conforme a las leyes y regulaciones locales, su producto no debe desecharse junto con los residuos domésticos. Cuando este producto llegue al final de su vida útil, llévelo al punto de recogida designado por las autoridades locales. La recogida y reciclado de un producto desechado ayuda a preservar los recursos naturales y protege el medioambiente.

Deberá demostrar que usted es el propietario legal del producto antes de deshacerse de él, conforme a las recomendaciones anteriormente mencionadas y a las leyes vigentes nacionales.

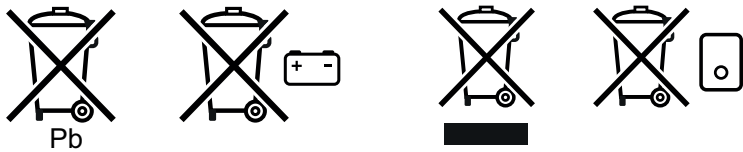

La sección que sigue describe los materiales utilizados en la silla de ruedas para disponer de ellos o reciclarlos junto con su embalaje. Para la eliminación o el reciclaje del sistema de asiento, consulte el manual de Sedeo Pro (☒ ♿ ● Sistema de Sedestación). Puede que existan normativas especiales locales en relación con los desechos o el reciclaje, que deberán ser tenidas en cuenta al momento de deshacerse de su silla de ruedas. (Estas reglas pueden incluir la limpieza o descontaminación de la silla previamente a su disposición).

Aluminio: Horquillas de las ruedas delanteras, ruedas motrices, protecciones laterales para el chasis.

Acero: Puntos de fijación, eje de desmontaje rápido

Plástico: Empuñaduras, tapones de tubos, ruedas delanteras y ruedas/cubiertas.

Embalaje: Bolsas plásticas de polietileno blando, cartón

El descarte o reciclaje debe ser llevado a cabo por un agente o sitio autorizado de desechos. En algunos países, el distribuidor autorizado puede llegar a contemplar la posibilidad de encargarse del desecho de la silla de ruedas.



10.0 Posibles Problemas

Si la silla de ruedas no funciona como debería, verifique los siguientes puntos.

- Compruebe la carga de las baterías.
- Apague y vuelva a encender la silla de ruedas.
- Compruebe que los conectores de las baterías están colocados de manera segura.
- Compruebe que la palanca de desembrague esté en posición de CONDUCCIÓN.
- Verifique la posición del regulador de velocidad.
- Compruebe que el mando de control no esté bloqueado  Mando de control

Si el problema persiste:

-  Control

11.0 Especificaciones Técnicas: Normas y legislaciones correspondientes

 Este producto cumple con las normas y directrices correspondientes a dispositivos de asistencia médica y lleva el sello de la CE.

Este producto cumple con los requisitos y normas descritos a continuación. Y han sido realizados por instituciones independientes.

EN ISO 10993-5:2009

Evaluación biológica de los dispositivos médicos - Parte 5: Pruebas de citotoxicidad in vitro (ISO 10993-5:2009)

Standard	Definición/descripción	Peso del muñeco de pruebas	
Regulación de dispositivos médicos (UE) 2017/745	Aplicable según se menciona en el Apéndice 1		
EN 12182: 2012 Clase B	Productos de asistencia para personas con discapacidad - Requisitos generales y métodos de evaluación.	SEDEO Lite / Pro	QUICKIE Teens / ZIPPIE Kids
	Q300 M Mini	136 kg	120 kg / 75 kg
EN 12184: 2014 Clase B	Sillas de ruedas eléctricas, scooters y sus correspondientes cargadores - Requisitos generales y métodos de prueba	SEDEO Lite / Pro	QUICKIE Teens / ZIPPIE Kids
	Q300 M Mini	136 kg	120 kg / 75 kg
ISO 7176-19: 2008	Sillas de ruedas - Parte 19: Dispositivos de movilidad sobre ruedas para utilización como asiento en vehículos a motor: La serie Q cumple con los requisitos de prueba de colisión o crash-tested, según lo descrito en ISO 7176-19	SEDEO Lite / Pro	QUICKIE Teens / ZIPPIE Kids
	Q300 M Mini	78 kg	78 kg

Modelo	Serie Q300	
Tipo / configuración Tracción Central	Q300 M Mini	
Peso máximo del usuario		
Combinado con Sedeo Lite	136 kg	300 lbs.
Combinado con Sedeo Pro	136 kg	300 lbs.
EN12184 clase:	B	

Descripción	Valores sistema métrico		Valores sistema imperial y alternativo	
	Mínimo	Máximo	Mínimo	Máximo
Longitud total (incluyendo reposapiés)				
Tracción Central				
Sedeo Lite Reposapiés central	1060 mm	1100 mm	41,7"	43,3"
Sedeo Lite Reposapiés elevable eléctrico o manual (ELR)	1180 mm	1440 mm	46,5"	56,7"
Sedeo Pro Reposapiés central eléctrico	1144 mm	1266 mm	45,0"	49,8"
Sedeo Pro Elevación eléctrica	1200 mm	1354 mm	47,2"	53,3"
Sedeo Pro Sistema abatible	1122 mm	1275 mm	44,2"	50,2"
Anchura total	Depende del tipo de rueda de tracción			
	520 mm	570 mm	20,5"	22,4"
Peso total				
Configuración básica, sin baterías	80 kg		176 lbs.	
Peso total componentes influyentes				
Baterías				
41 Ah AGM (C20) (Juego de 2)	+ 23 kg		+ 50,6 lbs.	
56 Ah AGM (C20) (Juego de 2)	+ 30 kg		+ 66 lbs.	
Peso de la parte más pesada para transporte	24,2 kg		53,3 lbs.	
Estabilidad dinámica: Pendiente nominal	8°		14 %	
Mín. distancia de frenado desde velocidad máxima	1000 mm	2100 mm	39,4"	87,2"
Estabilidad estática				
Q300 M Mini Sedeo Lite Abajo / Arriba / Lateral	9°/9°/9°	13°/15°/13°	15,8%/15,8%/15,8%	23%/26%/23%
Q300 M Mini Sedeo Pro Abajo / Arriba / Lateral	9°/9°/9°	13°/15°/13°	15,8%/15,8%/15,8%	23%/26%/23%
<i>NOTA: Los siguientes aspectos tienen una influencia negativa sobre la autonomía: Obstáculos, terreno accidentado, conducción en pendientes, exposición a temperaturas por debajo del punto de congelación y el uso frecuente de opciones eléctricas de asiento.</i>				
6 km/h	27 km	36 km	16,9 millas	22,5 millas
8 km/h	25 km	33 km	15,6 millas	20,6 millas
10 km/h	26,7 km	35,6 km	16,7 millas	22,3 millas
Capacidad para subir pendientes u obstáculos				
Tracción Central	70 mm		2,8"	
Velocidad máx. hacia adelante				
Tracción Central	6 km/h	10 km/h	4 m/h	6,2 m/h
Radio de giro				
Reposapiés con montaje central	560 mm		22,0"	
Espacio de giro / ancho necesario para marcha atrás				
Tracción Central	1100 mm		43,0"	
Distancia del reposapiés al suelo				
Tracción Central	45 mm		1,8"	

Descripción	Valores sistema métrico		Valores sistema imperial y alternativo	
	Mínimo	Máximo	Mínimo	Máximo
Máximas dimensiones de la batería (l x b x a)	195 x 165 x 174 mm		7,7 x 6,5 x 6,9"	
Capacidad de baterías	41 Ah / 56 Ah		41 Ah / 56 Ah	
Máximo voltaje de carga permitido	24 V		24 V	
Máxima corriente de carga	10 A (rms)		10 A (rms)	
Tipo de conector	✧ Manual del mando de control		✧ Manual del mando de control	
Aislación	Aislación doble de clase 2		Aislación doble de clase 2	

Especificaciones Técnicas: Sistema de asiento SEDEO Lite

	Valores sistema métrico		Valores sistema imperial y alternativo	
	Mínimo	Máximo	Mínimo	Máximo
Ajuste del ángulo del asiento				
Basculación eléctrica con ajuste de centro de gravedad opcional	0° - 30°		-5° - 25°	
Basculación eléctrica con ajuste de centro de gravedad opcional	-5° - 25°		0° - 30°	
Basculación eléctrica con ajuste de centro de gravedad opcional	0° - 50°		0° - 50°	
Profundidad asiento	410 mm	560 mm	16,1"	22,0"
Anchura asiento	385 mm	510 mm	15,2"	20,1"
Altura del asiento al suelo				
Módulo de relleno (sin basculación eléctrica, sin elevación de asiento)				
Pos. 1 ángulo de asiento de 0°	410 mm		16,1"	
Pos. 2 ángulo de asiento de 0°	430 mm		16,9"	
Pos. 3 ángulo de asiento de 0°	450 mm		17,7"	
Pos. 4 ángulo de asiento de 0°	470 mm		18,5"	
Basculación eléctrica y elevación de asiento (300 mm)				
Pos. 1 ángulo de asiento de 0°	430 mm	730 mm	16,9"	28,7"
Pos. 2 ángulo de asiento de 0°	450 mm	755 mm	17,7"	29,5"
Pos. 3 ángulo de asiento de 0°	470 mm	770 mm	18,5"	30,3"
Basculación y elevación de asiento eléctrica (300 mm) con inclinación eléctrica del respaldo				
Pos. 1 ángulo de asiento de 0°	450 mm	755 mm	17,7"	29,5"
Pos. 2 ángulo de asiento de 0°	470 mm	770 mm	18,5"	30,3"
Pos. 3 ángulo de asiento de 0°	490 mm	790 mm	19,3"	31,1"
Ángulo respaldo				
Respaldo con inclinación manual mediante herramientas	86°,90°,94°,98°,102°,106°		86°,90°,94°,98°,102°,106°	
Reclinación eléctrica	85° - 120°		85° - 120°	
Altura del respaldo (placa base del asiento a parte superior del cojín de respaldo)	460 mm	510 mm	18,1"	20,1"
Abata el reposabrazos hacia atrás				
Altura del almohadillado del reposabrazos (placa base del asiento a parte superior del almohadillado del reposabrazos)	190 mm	320 mm	7,5"	12,6"
Profundidad del almohadillado del reposabrazos (en el perfil del reposabrazos).	100 mm		3,9"	
Ángulo del almohadillado del reposabrazos (vertical)	0° - 15°		0° - 15°	
Reposabrazos abatibles en forma de T				
Altura del almohadillado del reposabrazos (placa base del asiento a parte superior del almohadillado del reposabrazos)	250 mm	400 mm	9,8"	15,7"
Anchura del reposabrazos (en el armazón del asiento)	-20 mm	+20 mm	-0,79"	+0,79"
Anchura del almohadillado del reposabrazos (en el perfil del reposabrazos).	-20 mm		-0,79"	
Profundidad del reposabrazos (en armazón del asiento)	250 mm		9,8"	
Profundidad del almohadillado del reposabrazos (en el perfil del reposabrazos).	140 mm		5,5"	
Ángulo del almohadillado del reposabrazos (vertical)	0° - 15°		0° - 15°	
Reposapiés con montaje central				
Longitud inferior de pierna (desde la placa base del asiento)	305 mm	460 mm	12"	18,1"
Ángulo de rodilla	90°		0°	
Ángulo de tobillo	+20° - -20°		+20° - -20°	
Reposapiés abatibles SEDEO LITE				
Longitud inferior de pierna (desde la placa base del asiento)	350 mm	510 mm	13,8"	20,1"
Ángulo de rodilla	70°		70°	
Ángulo de tobillo	0° - 180°		0° - 180°	

	Valores sistema métrico		Valores sistema imperial y alternativo	
	Mínimo	Máximo	Mínimo	Máximo
Reposapiés abatibles SEDEO LITE, elevación manual/ elevación eléctrica				
Longitud inferior de pierna (desde la placa base del asiento)	350 mm	510 mm	13,8"	20,1"
Ángulo de rodilla	0° - 70°		0° - 70°	
Ángulo de tobillo	0° - 180°		0° - 180°	
Reposapiés abatibles UNI				
Longitud inferior de pierna (desde la placa base del asiento)	350 mm	510 mm	13,8"	20,1"
Ángulo de rodilla	80°		80°	
Ángulo de tobillo	0° - 180°		0° - 180°	
Reposapiés abatibles SEDEO PRO				
Longitud inferior de pierna (desde la placa base del asiento)	350 mm	510 mm	13,8"	20,1"
Ángulo de rodilla	70°		70°	
Ángulo de tobillo	0° - 180°		0° - 180°	
Reposapiés abatibles SEDEO PRO, elevación manual/ elevación eléctrica				
Longitud inferior de pierna (desde la placa base del asiento)	350 mm	510 mm	13,8"	20,1"
Ángulo de rodilla	0° - 70°		0° - 70°	
Ángulo de tobillo	0° - 180°		0° - 180°	
Montaje de reposacabezas SEDEO Multi-Posición				
Rango de ajuste de la altura del reposacabezas	170 mm		6,7"	
Rango de ajuste de la profundidad del reposacabezas	200 mm		7,9"	
Ángulo del reposacabezas (vertical)	-45° - +45°		-45° - +45°	
Anchura del reposacabezas	-20 mm	20 mm	-0,8"	+0,8"
Soportes laterales				
Rango de ajuste de la anchura del soporte lateral	90 mm		3,5"	
Rango de ajuste de la altura del soporte lateral	170 mm		6,7"	
Rango de ajuste de la profundidad del soporte lateral	45 mm		1,8"	
Cuña abductora				
Altura de la cuña abductora (desde la placa base del asiento a la parte superior del cojín)	170 mm	250 mm	6,7"	9,8"
Rango de ajuste de la profundidad de la cuña abductora	65 mm		2,5"	

Especificaciones Técnicas: Sistema de asiento SEDEO Pro

	Valores sistema métrico		Valores sistema imperial y alternativo	
	Mínimo	Máximo	Mínimo	Máximo
Ajuste del ángulo del asiento				
Basculación eléctrica con ajuste de centro de gravedad opcional	0° - 30°		-5° - 25°	
Basculación eléctrica con ajuste de centro de gravedad opcional	-5° - 25°		0° - 30°	
Basculación eléctrica con ajuste de centro de gravedad opcional	0° - 50°		0° - 50°	
Profundidad asiento	400 mm	560 mm	15,7"	22,0"
Anchura asiento	385 mm	560 mm	15,2"	22,0"
Altura del asiento al suelo				
Módulo de relleno (sin basculación eléctrica, sin elevación de asiento)				
Pos. 1 ángulo de asiento de 0°	410 mm		16,1"	
Pos. 2 ángulo de asiento de 0°	430 mm		16,9"	
Pos. 3 ángulo de asiento de 0°	450 mm		17,7"	
Pos. 4 ángulo de asiento de 0°	470 mm		18,5"	
Pos. 5 ángulo de asiento de 0°	490 mm		19,3"	
Basculación eléctrica y elevación de asiento (300 mm)				
Pos. 1 ángulo de asiento de 0°	430 mm	730 mm	16,9"	28,7"
Pos. 2 ángulo de asiento de 0°	450 mm	750 mm	17,7"	29,5"
Pos. 3 ángulo de asiento de 0°	470 mm	770 mm	18,5"	30,3"
Pos. 4 ángulo de asiento de 0°	490 mm	790 mm	19,3"	31,1"
Ángulo respaldo				
Respaldo con inclinación manual mediante herramientas	86°,90°,94°,98°,102°,106°		86°,90°,94°,98°,102°,106°	
Reclinación eléctrica	85° - 120°		85° - 120°	
Altura del respaldo (placa base del asiento a parte superior del cojín de respaldo)	460 mm	510 mm	18,1"	20,1"
Abata el reposabrazos hacia atrás				
Altura del almohadillado del reposabrazos (placa base del asiento a parte superior del almohadillado del reposabrazos)	190 mm	320 mm	7,5"	12,6"
Profundidad del almohadillado del reposabrazos (en el perfil del reposabrazos).	100 mm		3,9"	
Ángulo del almohadillado del reposabrazos (vertical)	0° - 15°		0° - 15°	
Reposabrazos abatibles en forma de T				
Altura del almohadillado del reposabrazos (placa base del asiento a parte superior del almohadillado del reposabrazos)	250 mm	400 mm	9,8"	15,7"
Anchura del reposabrazos (en el armazón del asiento)	-20 mm	+20 mm	-0,79"	+0,79"
Anchura del almohadillado del reposabrazos (en el perfil del reposabrazos).	-20 mm		-0,79"	
Profundidad del reposabrazos (en armazón del asiento)	250 mm		9,8"	
Profundidad del almohadillado del reposabrazos (en el perfil del reposabrazos).	140 mm		5,5"	
Ángulo del almohadillado del reposabrazos (vertical)	0° - 15°		0° - 15°	
Reposapiés con montaje central				
Longitud inferior de pierna (desde la placa base del asiento)	305 mm	460 mm	12"	18,1"
Ángulo de rodilla	90°		0°	
Ángulo de tobillo	+20° - -20°		+20° - -20°	
Reposapiés abatibles SEDEO LITE				
Longitud inferior de pierna (desde la placa base del asiento)	350 mm	510 mm	13,8"	20,1"
Ángulo de rodilla	70°		70°	
Ángulo de tobillo	0° - 180°		0° - 180°	

	Valores sistema métrico		Valores sistema imperial y alternativo	
	Mínimo	Máximo	Mínimo	Máximo
Reposapiés abatibles SEDEO LITE, elevación manual/ elevación eléctrica				
Longitud inferior de pierna (desde la placa base del asiento)	350 mm	510 mm	13,8"	20,1"
Ángulo de rodilla	0° - 70°		0° - 70°	
Ángulo de tobillo	0° - 180°		0° - 180°	
Reposapiés abatibles UNI				
Longitud inferior de pierna (desde la placa base del asiento)	350 mm	510 mm	13,8"	20,1"
Ángulo de rodilla	80°		80°	
Ángulo de tobillo	0° - 180°		0° - 180°	
Reposapiés abatibles SEDEO PRO				
Longitud inferior de pierna (desde la placa base del asiento)	350 mm	510 mm	13,8"	20,1"
Ángulo de rodilla	70°		70°	
Ángulo de tobillo	0° - 180°		0° - 180°	
Reposapiés abatibles SEDEO PRO, elevación manual/ elevación eléctrica				
Longitud inferior de pierna (desde la placa base del asiento)	350 mm	510 mm	13,8"	20,1"
Ángulo de rodilla	0° - 70°		0° - 70°	
Ángulo de tobillo	0° - 180°		0° - 180°	
Montaje de reposacabezas SEDEO Multi-Posición				
Rango de ajuste de la altura del reposacabezas	170 mm		6,7"	
Rango de ajuste de la profundidad del reposacabezas	200 mm		7,9"	
Ángulo del reposacabezas (vertical)	-45° - +45°		-45° - +45°	
Anchura del reposacabezas	-20 mm	20 mm	-0,8"	+0,8"
Soportes laterales				
Rango de ajuste de la anchura del soporte lateral	90 mm		3,5"	
Rango de ajuste de la altura del soporte lateral	170 mm		6,7"	
Rango de ajuste de la profundidad del soporte lateral	45 mm		1,8"	
Cuña abductora				
Altura de la cuña abductora (desde la placa base del asiento a la parte superior del cojín)	170 mm	250 mm	6,7"	9,8"
Rango de ajuste de la profundidad de la cuña abductora	65 mm		2,5"	

**Especificaciones Técnicas: Sistema de asiento
Zippie/Teens**

















	Valores sistema métrico		Valores sistema imperial y alternativo	
	Mínimo	Máximo	Mínimo	Máximo
Peso máximo del usuario				
Zippie Kids		75 kg		75 kg
Quickie Teens		120 kg		120 kg
Ajuste del ángulo del asiento				
Basculación eléctrica con ajuste de centro de gravedad opcional		0° - 30°		-5° - 25°
Basculación eléctrica con ajuste de centro de gravedad opcional		-5° - 25°		0° - 30°
Basculación eléctrica con ajuste de centro de gravedad opcional		0° - 50°		0° - 50°
Profundidad efectiva del asiento (Zippie Kids)	260 mm	400 mm	10,2"	15,7"
Profundidad efectiva del asiento (Quickie Teens)	360 mm	500 mm	14,2"	19,7"
Anchura asiento	280 mm	400 mm	11"	15,7"
Altura del asiento al suelo				
Módulo de relleno (sin basculación eléctrica, sin elevación de asiento)				
Pos. 1 baterías de 60 u 80 Ah; ángulo de asiento 0°		410 mm		16,1"
Pos. 2 baterías de 60 u 80 Ah; ángulo de asiento 0°		430 mm		16,9"
Pos. 3 baterías de 60 u 80 Ah; ángulo de asiento 0°		450 mm		17,7"
Pos. 4 baterías de 60 u 80 Ah; ángulo de asiento 0°		470 mm		18,5"
Basculación eléctrica y elevación de asiento (300 mm)				
Pos. 1 baterías de 60 u 80 Ah; ángulo de asiento 0°	N/A	N/A	N/A	N/A
Pos. 2 baterías de 60 u 80 Ah; ángulo de asiento 0°	N/A	N/A	N/A	N/A
Pos. 3 baterías de 60 u 80 Ah; ángulo de asiento 0°	450 mm	750 mm	17,7"	29,5"
Pos. 4 baterías de 60 u 80 Ah; ángulo de asiento 0°	470 mm	770 mm	18,5"	30,3"
Ángulo respaldo				
Respaldo con reclinación manual mediante herramientas		86°,90°,94°,98°,102°,106°		86°,90°,94°,98°,102°,106°
Reclinación eléctrica		85° - 120°		85° - 120°
Altura del respaldo (placa base del asiento a parte superior del cojín de respaldo)	380 mm	530 mm	15,0"	20,9"
Abata el reposabrazos hacia atrás				
Altura del almohadillado del reposabrazos (placa base del asiento a parte superior del almohadillado del reposabrazos)	190 mm	350 mm	7,5"	13,8"
Ajuste de la longitud de la almohadilla del reposabrazos		90 mm		3,5"
Ángulo del almohadillado del reposabrazos (vertical)		0° - 15°		0° - 15°
Reposapiés central Zippie				
Longitud inferior de pierna (desde la placa base del asiento)	180 mm	280 mm	7,1"	11,0"
Ángulo de rodilla		80°		80°
Ángulo de tobillo		+7° - -10°		+7° - -10°
Reposapiés central Teens				
Longitud inferior de pierna (desde la placa base del asiento)	290 mm	470 mm	11,4"	18,5"
Ángulo de rodilla		90°		90°
Ángulo de tobillo		+7° - -10°		+7° - -10°
Reposapiés abatibles LIFE				
Longitud inferior de pierna (desde la placa base del asiento)	320 mm	430 mm	12,6"	16,9"
Ángulo de rodilla		70/80°		70/80°
Ángulo de tobillo		+20° - -20°		+20° - -20°

	Valores sistema métrico		Valores sistema imperial y alternativo	
	Mínimo	Máximo	Mínimo	Máximo
Reposapiés abatibles LIFE con montaje alto				
Longitud inferior de pierna (desde la placa base del asiento)	160 mm	480 mm	6,3"	18,9"
Ángulo de rodilla	60° - 90°		60° - 90°	
Ángulo de tobillo	+50° - -50°		+50° - -50°	
Reposapiés abatibles UNI				
Longitud inferior de pierna (desde la placa base del asiento)	350 mm	480 mm	13,8"	18,9"
Ángulo de rodilla	75°		75°	
Ángulo de tobillo	+30° - -30°		+30° - -30°	
Reposapiés abatibles Zippie				
Longitud inferior de pierna (desde la placa base del asiento)	160 mm	270 mm	6,3"	10,6"
Ángulo de rodilla	90°		90°	
Ángulo de tobillo	+50° - -50°		+50° - -50°	
Reposapiés abatibles Zippie, elevables manualmente				
Longitud inferior de pierna (desde la placa base del asiento)	170 mm	270 mm	6,7"	10,6"
Ángulo de rodilla	25° - 87°		25° - 87°	
Ángulo de tobillo	+50° - -50°		+50° - -50°	
Reposapiés abatibles Salsa, elevables manualmente				
Longitud inferior de pierna (desde la placa base del asiento)	410 mm	510 mm	16,1"	20,1"
Ángulo de rodilla	18° - 75°		18° - 75°	
Ángulo de tobillo	+50° - -50°		+50° - -50°	
Montaje de reposacabezas SEDEO Multi-Posición				
Rango de ajuste de la altura del reposacabezas	170 mm		6,7"	
Rango de ajuste de la profundidad del reposacabezas	200 mm		7,9"	
Ángulo del reposacabezas (vertical)	-45° - +45°		-45° - +45°	
Anchura del reposacabezas	-20 mm	20 mm	-0,8"	+0,8"
Soportes laterales				
Rango de ajuste de la anchura del soporte lateral	90 mm		3,5"	
Rango de ajuste de la altura del soporte lateral	170 mm		6,7"	
Rango de ajuste de la profundidad del soporte lateral	45 mm		1,8"	

12.0 Garantía

Ver el documento “Condiciones Generales de Garantía” que acompaña a este manual de usuario.
También disponible en www.sunrisemedical.es, sección “Condiciones Generales de Venta”.

13.0 Placa de Identificación

TYPE:	Nombre del producto, número de referencia (SKU)
	La pendiente máxima segura con ruedas anti vuelco depende de la configuración de la silla de ruedas, la postura y las capacidades físicas del usuario.
	Peso máximo del usuario.
	Carga máxima.
	Velocidad máxima.
	Carga máxima en el eje.
	Marca de UKCA (Conformidad evaluada en el Reino Unido).
	Marca CE.
	Consulte las instrucciones de uso.
	Indica que los equipos eléctricos/ electrónicos deben eliminarse de acuerdo con el reglamento de los residuos de equipos eléctricos y electrónicos (WEEE).
	Fecha de fabricación.
	Número de serie.
	Este símbolo significa Dispositivo Médico.
	Dirección del fabricante.
	Sometido a pruebas de choque (crash-tested) de acuerdo con la norma ISO 7176-19:2008.
	Dirección del importador
	Persona responsable en el Reino Unido
	Dirección del representante en Suiza



Sunrise Medical S.r.l.
Via Riva, 20 – Montale
29122 Piacenza
Italia
Tel.: +39 0523 573111
Fax: +39 0523 570060
www.SunriseMedical.it

Sunrise Medical AG
Erlenauweg 17
CH-3110 Münsingen
Schweiz/Suisse/Svizzera
Fon +41 (0)31 958 3838
Fax +41 (0)31 958 3848
www.SunriseMedical.ch

Sunrise Medical AS
Delitoppen 3
1540 Vestby
Norge
Telefon: +47 66 96 38 00
post@sunrisemedical.no
www.SunriseMedical.no

Sunrise Medical AB
Neogatan 5
431 53 Mölndal
Sweden
Tel.: +46 (0)31 748 37 00
post@sunrisemedical.se
www.SunriseMedical.se

MEDICCO s.r.o.
H – Park, Heršpická 1013/11d,
639 00 Brno
Czech Republic
Tel.: (+420) 547 250 955
Fax: (+420) 547 250 956
www.medicco.cz
info@medicco.cz
Bezplatná linka 800 900 809

Sunrise Medical Aps
Mårkærvej 5-9
2630 Taastrup
Denmark
+45 70 22 43 49
info@sunrisemedical.dk
Sunrisemedical.dk

Sunrise Medical Australia
11 Daniel Street
Wetherill Park NSW 2164
Australia
Ph: +61 2 9678 6600
E: enquiries@sunrisemedical.com.au
www.SunriseMedical.com.au

Sunrise Medical
North American Headquarters
2842 Business Park Avenue
Fresno, CA, 93727, USA
(800) 333-4000
(800) 300-7502
www.SunriseMedical.com



Sunrise Medical GmbH
Kahlbachring 2-4
69254 Malsch/Heidelberg
Deutschland
Tel.: +49 (0) 7253/980-0
Fax: +49 (0) 7253/980-222
www.SunriseMedical.de

Sunrise Medical
Thorns Road
Brierley Hill
West Midlands
DY5 2LD
England
Phone: 0845 605 66 88
Fax: 0845 605 66 89
www.SunriseMedical.co.uk

Sunrise Medical S.L.
Polígono Bakiola, 41
48498 Arrankudiaga – Vizcaya
España
Tel.: +34 (0) 902142434
Fax: +34 (0) 946481575
www.SunriseMedical.es

Sunrise Medical Poland
Sp. z o.o.
ul. Elektronowa 6,
94-103 Łódź
Polska
Telefon: + 48 42 275 83 38
Fax: + 48 42 209 35 23
E-mail: pl@sunrisemedical.de
www.Sunrise-Medical.pl

Sunrise Medical B.V.
Groningehaven 18-20
3433 PE NIEUWEGEIN
The Netherlands
T: +31 (0)30 – 60 82 100
F: +31 (0)30 – 60 55 880
E: info@sunrisemedical.nl
www.SunriseMedical.nl

Sunrise Medical HCM B.V.
Vossenbeemd 104
5705 CL Helmond
The Netherlands
T: +31 (0)492 593 888
E: customerservice@sunrisemedical.nl
www.SunriseMedical.nl
www.SunriseMedical.eu
(International)

Sunrise Medical SAS
ZAC de la Vrillonnerie
17 Rue Michaël Faraday
37170 Chambray-Lès-Tours
Tel : +33 (0) 2 47 55 44 00
Email: info@sunrisemedical.fr
www.sunrisemedical.fr

