

Brukanvisning og teknisk beskrivelse



Multicare

Posisjonerbar seng til intensivavdelinger med integrert madrass OptiCare eller Symbioso



D9U001MC0-0119

Versjon: 02

Publiseringsdato: 2019-11

Produsent:

LINET spol. s r.o.
Želevčice 5
274 01 Slaný

Tlf.: +420 312 576 111
Faks: +420 312 522 668

E-post: info@linet.cz
<http://www.linet.com>

Distributør Norge:

Sunrise Medical AS
Delitoppen 3
1540 Vestby, Norway

Tlf +47 66 96 38 00

E-post: post@sunrisemedical.no
<http://www.sunrisemedical.no>



Multicare

Posisjonerbar seng til intensivavdelinger med integrert madrass OptiCare eller Symbioso

Forfatter: LINET, s.r.o.

Tilknyttede lenker: www.linet.com

D9U001MC0-0119

Versjon: 02

Publiseringsdato: 2019-11

Copyright © LINET, s.r.o., 2019

Oversettelse © LINET, 2019

Med enerett.

Alle varemerker og merkenavn tilhører de respektive eierne. Produsenten forbeholder seg retten til å endre innholdet i denne brukerveiledningen som er knyttet til produktets tekniske forskrifter. Det er derfor innholdet i denne brukerveiledningen kan vise forskjeller fra gjeldende produkt.

Innhold

1	Symboler	7
1.1	Advarsler	7
1.1.1	Typer Advarsler	7
1.1.2	Oppbygging av Advarsler	7
1.2	Instruksjoner	7
1.3	Lister	7
1.4	Symboler og merking på produktet (Multicare)	8
1.5	Symboler og merking av produktet (OptiCare og Symbioso)	9
1.6	Merking	10
2	Sikkerhet og farer	13
2.1	Sikkerhetsinstruksjoner	14
2.2	Bruk og oppbevaringsforhold	15
3	Standarder og forskrifter	16
3.1	Multicare	16
3.2	OptiCare og Symbioso 200	16
4	Funksjoner	17
4.1	Spesifikasjoner for bruk	17
4.2	Kontraindikasjoner	18
4.2.1	Hudevaluering	18
5	Omfang av levering og typer senger	18
5.1	Levering	18
5.2	Omfang av levering	18
5.3	Multicare-varianter	18
6	Oppsett	19
6.1	Transport	19
6.2	Oppsett	19
7	Aktivere batteri	21
7.1	Plassering av elektronikkboks	21
7.2	Ta av den isolerende folien	21
8	Montering	22
8.1	Endegavler	23
8.2	Potensiell utligning	23
9	Beskrivelse av madrass	24
9.1	OptiCare	24
9.1.1	Madrass og trekk	24
9.1.2	Bunnplate	24
9.1.3	Trekk	25
9.1.4	Helseksjon	25
9.1.5	SCU (System Control Unit)	25
10	Beskrivelse av Symbioso 200	26
10.1	Madrass og trekk (type B-anvendt del)	26
10.1.1	Øvre del	26
10.1.2	Nedre del	26
10.1.3	Trekk	27
10.2	SCU (System Control Unit)	27
10.2.1	Bytte madrassen	27
11	Installere madrassen	28
11.1	Installasjon av OptiCare	28
11.1.1	Madrass-deteksjonssystem (MDS)	28

11.1.2	Sikkerhetsbelter	28
11.1.3	Transporthåndtak.....	29
11.2	Installasjon av Symbioso 200	30
11.2.1	Sikkerhetstropp	31
11.3	Installasjon av SCU (System Control Unit).....	31
12 Bruk 32		
12.1	Førstegangsbruk	32
12.2	Batteri	32
12.3	Batteridrift.....	32
12.3.1	Bytte batteriet.....	33
12.4	Ta sengen ut av drift.....	34
12.4.1	Deaktivere batteriet.....	34
13 Kontrollsystem (MultiCare)35		
13.1	Multiboard med LCD-berøringsskjerm i begge hodeseksjoner av sidegrindene.....	35
13.1.1	STOP-knapp på midten	36
13.1.2	Aktivere GO-knapp	36
13.1.3	Funksjonsknapper	36
13.1.4	Nettstrøm-LED.....	36
13.2	LCD-berøringsskjerm	36
13.2.1	Skjermposisjoner	37
13.2.2	Funksjonslås	38
13.2.3	Innstillinger.....	38
13.2.4	Skjermhåndbok.....	39
13.2.5	Popup-menyer	41
13.3	ALT (automatisk lateral terapi).....	42
13.3.1	Test ALT-syklus	42
13.3.2	ALT-syklus	42
13.3.3	Tilbakestille seng til utgangsposisjon	44
13.3.4	Ut av sengen alarm.....	44
13.3.5	Flersonealarm for ut av sengen alarm.....	44
13.4	Pasientoverføring	45
13.5	Ekstra pleierpanel.....	45
13.5.1	Nettstrøm-LED.....	46
13.6	Håndkontroll	46
13.7	Fotpedaler senghøyde.....	47
13.8	Fotpedal lateralt tilt	47
13.9	Hurtigvalgpaneler	47
13.10	CPR-ryggutløser.....	48
13.11	Sidegrinder	48
13.12	Hjulkontroll og sengetransport.....	49
13.12.1	i-Brake® (ekstrautstyr)	50
13.12.2	Uttrekkbart 5. hjul i-Drive® (ekstrautstyr).....	50
13.13	Mobi-Lift®.....	50
13.13.1	Bruke støttehåndtakene	51
13.14	Tilbehør	51
13.14.1	Løftebøyle	51
13.14.2	Tilbehørskinner	51
13.14.3	Sikkerhetsnattlys	51
13.14.4	Infusjonsstativer	52
13.14.5	Stabiliserende ALT-puter	52
13.14.6	Holder for respiratorslange	53
13.14.7	Monitorhylle	53
13.14.8	Oksygenflaskeholder.....	53
12.16.10	Beskytter	55
14 Bruke OptiCare eller Symbioso 20056		
14.1	Klargjøre sengen for pasienten.....	56

14.1.1 Forberedelser	56
14.1.2 Legge pasienten i sengen	56
15 Integrerte madrasskontroller	57
15.1 OptiCare	57
15.1.1 Detektering pasient i seng (PIB)	57
15.1.2 Madrass-skjerm	57
15.1.3 Optimeringsdeteksjon (OPD)	63
15.1.4 CPR	64
15.1.5 Alarmer	65
15.1.6 Transportmodus/strømbrudd	65
15.2 Kontrollsystem (Symbioso 200)	65
15.2.1 Madrass-skjerm	65
15.2.2 Maks. oppblåsingsmodus	65
15.2.3 CLP-modus (inkludert Fowler Boost)	66
15.2.4 Trykknivåer	66
15.2.5 Automatisk anbefalt trykkfunksjon	66
15.2.6 Fowler boost-funksjon	67
15.2.7 MCM-modus (Micro-Climate Management)	67
15.2.8 Sovemodus	68
15.3 CPR	68
15.3.1 CPR under transport	69
15.4 Alarmer	69
15.4.1 Transportmodus/strømbrudd	70
15.4.2 Madrassforlengelse	70
16 Veie pasienten	71
16.1 Vektskjerm (WS17)	71
17 i-Drive Power (valgfritt)	74
17.1 i-Drive Power-system - Grunnleggende beskrivelse	74
17.2 Sikkerhetsinstruksjon for i-Drive Power	74
17.3 Spesifikasjoner for bruk	74
17.4 Instruksjon	75
17.4.1 Elektrisk kjøring	76
17.4.2 Bremsing	76
17.4.3 Aktivere/deaktivere i-Drive Power	77
17.4.4 Free Drive	77
17.5 Batteri	77
17.6 Feilsignalisering	78
17.7 Lysindikatorer	78
17.8 Tekniske spesifikasjoner	78
17.9 Elektrisk spesifikasjon	78
17.10 i-Drive Power-vedlikehold	79
18 Røntgen-undersøkelse av lungene	79
18.1 Nødvendig prosedyre før undersøkelsen	79
19 Undersøkelse med C-arm	79
19.1 Nødvendig prosedyre før operasjonen	79
20 Rengjøring/desinfisering	80
20.1 Rengjøring (MultiCare)	80
20.1.1 Daglig rengjøring	81
20.1.2 Rengjøring før bytte av pasienter	81
20.1.3 Komplette rengjøring og desinfisering	81
20.2 Rengjøring (OptiCare og Symbioso 200)	82
20.2.1 Generell veiledning – Standardtrekk	82
20.2.2 Rutinemessig rengjøring og desinfisering	82
20.2.3 Fullstendig rengjøring og desinfisering	83

20.3	Ta av madrassstrekket	83
20.3.1	Generell veiledning – Slippy-trekk	84
20.3.2	Maskinvask av Symbioso Hi-MVP Slippy madrassstrekk	84
21	Feilsøking	85
22	Vedlikehold	86
22.1	Månedlig vedlikehold	86
22.2	Vedlikehold hver 3. måned	86
22.3	Vedlikehold hver 12. måned	86
22.3.1	Reservedeler	86
22.3.2	Fullstendighet	86
22.3.3	Slitasje	87
22.3.4	Funksjoner	87
22.3.5	Elektrisk kontroll.....	87
22.3.6	Hjul.....	87
22.3.7	Tilbehør.....	87
22.4	Sikkerhetssjekk.....	88
22.5	Vedlikehold av OptiCare og Symbioso 200	88
22.6	Linet ® Service	88
23	Oppbevaring	89
23.1	OptiCare	89
23.2	Symbioso 200.....	89
24	Avhending.....	90
24.1	Miljøvern.....	90
24.2	Avhending.....	90
24.2.1	Multicare	90
24.2.2	Symbioso 200	90
25	Garanti.....	91
26	EU-samsvarserklæring - Multicare.....	92
27	EU-samsvarserklæring – OptiCare.....	93
28	EU-samsvarserklæring - Symbioso	94
29	Teknisk spesifikasjon	95
29.1	Nøyaktigheten av verdier som vises.....	95
29.2	Mekaniske spesifikasjoner (Multicare).....	95
29.3	Mekaniske spesifikasjoner (OptiCare)	96
29.4	Mekaniske spesifikasjoner (Symbioso 200).....	96
29.5	Elektriske spesifikasjoner (Multicare)	97
29.6	Elektriske spesifikasjoner (OptiCare).....	97
29.7	Elektriske spesifikasjoner (Symbioso 200)	97
29.8	Elektromagnetisk kompatibilitet	98

1 Symboler

1.1 Advarsler

1.1.1 Typer Advarsler

Advarsler differensieres med type fare, med følgende nøkkelord:

- ❖ **Forsiktig** advarer om risikoen for materiell skade.
- ❖ **Advarsel** advarer om risikoen for fysisk skade.
- ❖ **Fare** advarer om risikoen for dødelig skade.

1.1.2 Oppbygging av Advarsler

 **SIGNALORD!**

Type og opphav til fare!

- ➡ Tiltak for å unngå faren.

1.2 Instruksjoner

Oppbygging av instruksjoner:

- ❖ Utfør dette trinnet.

Resultater, om nødvendig.

1.3 Lister













Oppbygging av punktmerkede lister:

- Listenivå 1
- Listenivå 2

Oppbygging av punktmerkede lister:

- a. Listenivå 1
- b. Listenivå 1
 1. Listenivå 2
 2. Listenivå 2



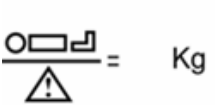
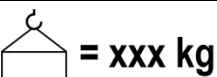
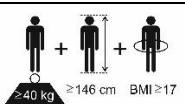







1.4 Symboler og merking på produktet (Multicare)







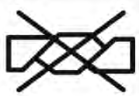

	Termisk beskyttelse for omformeren
	Mulig risiko
	Kun egnet for innendørsbruk
	Anvendte deler type B
	Sikkerhetsisolerende omformer, generell
	CE-merke (Multicare med vekter)
	CE-merke (Multicare uten vekter, OptiCare, Symbioso)
	Plugg for tilkobling av leder for potensiell utligning (Jordingspunkt)
	Safe working load (SWL)
	Advarsel mot klemfare
	Les bruksanvisningen.
	De fleste madrasser på markedet kan brukes.
	Maks. pasientvekt
	Sengens vekt
	Bruk av sykehusseng for voksne

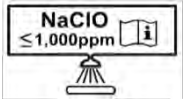

Antibakteriell overflate

1.5 Symboler og merking av produktet (OptiCare og Symbioso)

	Les bruksanvisningen.
	2x T1AH sikring mot overspenning (250 V, type 5x20 mm)
	Vekselstrøm
	Aktivering GO-knapp Enheden er koblet til strømnett hvis den grønne indikatoren lyser.
	Anvendte deler type B
	Mulig risiko
	Hovedbryter (Symbioso) I: På (koblet til strømnettet) O: Av (koblet fra strømnettet) Enheden er koblet til strømnettet når den grønne indikatoren lyser.
ADVARSEL! Hovedbryter kun for madrass! 	Viser at hovedbryteren er kun for Symbioso-madrassen, ikke for Multicare eller hele systemet.
	Må ikke strykes!
	Ikke bruk fenol!
	Ikke vri opp!

	<p>Tørk i tørketrommel på lav varme (maks. 60 °C)</p>
	<p>Vask for hånd med rengjøringsmiddel. Temperaturen på varmtvannet skal i starten ikke overstige 50 °C</p>
	<p>Desinfiser med løsning som inneholder mindre enn 1000 ppm klor (se bruksanvisningen)</p>
	<p>Skyll med vann</p>
	<p>Tørk</p>
	<p>Materialene i trekket er brannsikre for BS7175, kilde 0, 1 og 5</p>
	<p>Fotenden av madrassen</p>
	<p>Inspiser innviden av trekket regelmessig for kontaminering.</p>

1.6 Merking

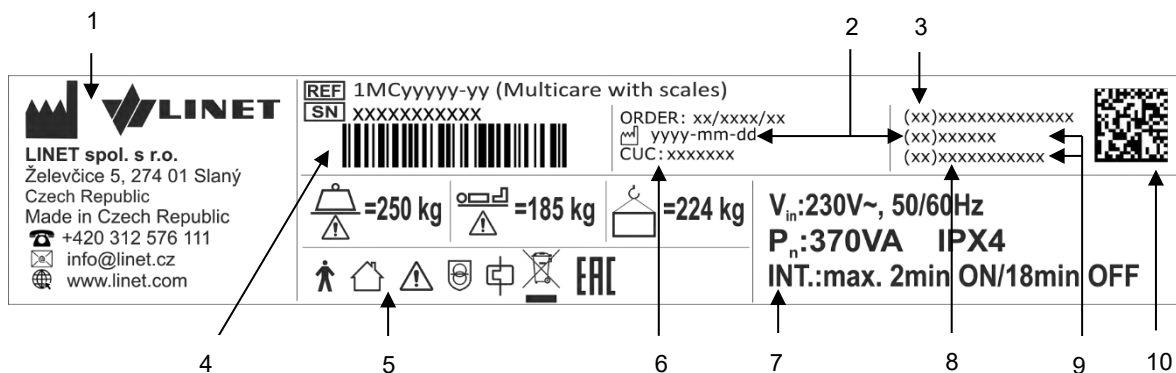

Fig. serie-etikett med UDI (Multicare med vekter)

1	Adresse (produsent)
2	Produksjonsdato (År-Måned-Dag)
3	DI (Enhetsidentifikator) / GTIN (Globalt handelsvarenummer)
4	1D-strekkode GS1-128 (serienummer)
5	Symboler
6	Konfigurasjonsnummer
7	Elektrisk spesifikasjon
8	Serienummer
9	PI (produktidentifikator)
10	2D strekkode (GS1 datamatrise) DI+PI=UDI

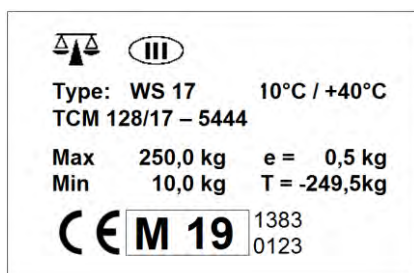

Fig. serie-etikett (WS17)

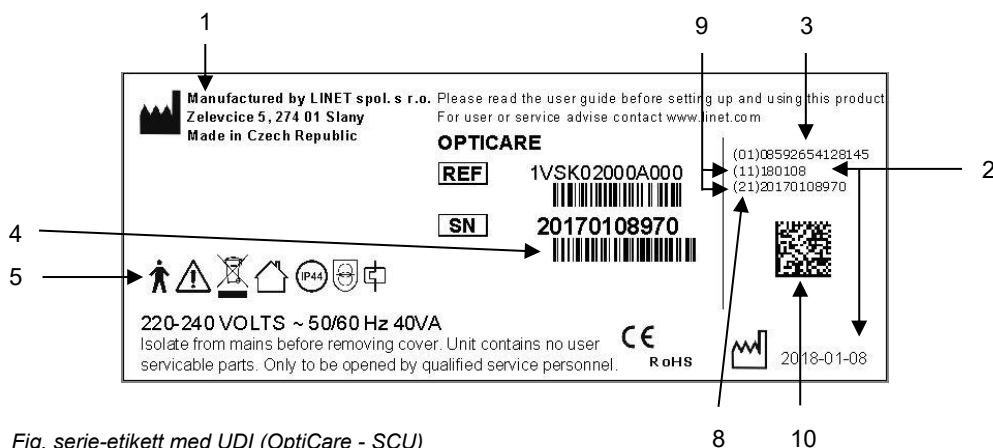

Fig. serie-etikett med UDI (OptiCare - SCU)

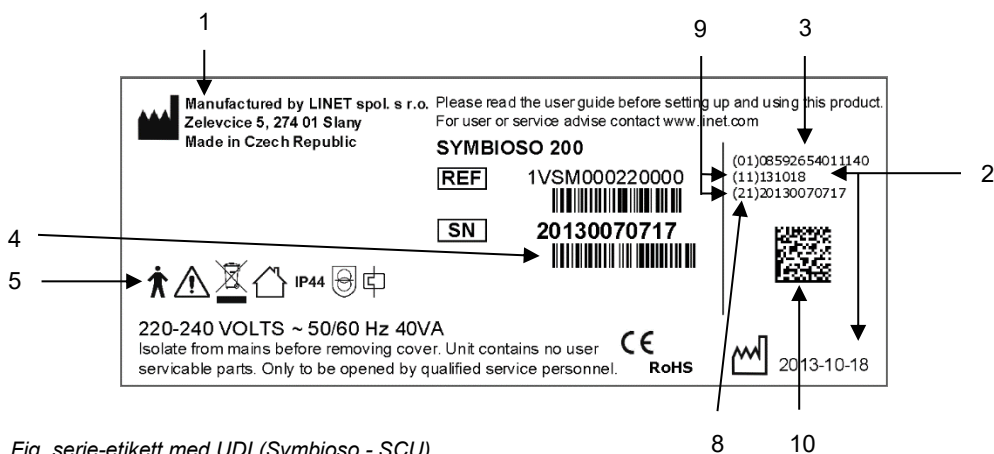

Fig. serie-etikett med UDI (Symbioso - SCU)

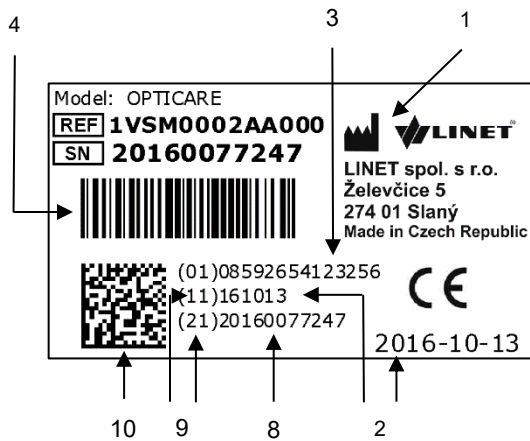

Fig. serie-etikett med UDI (OptiCare - madrass)

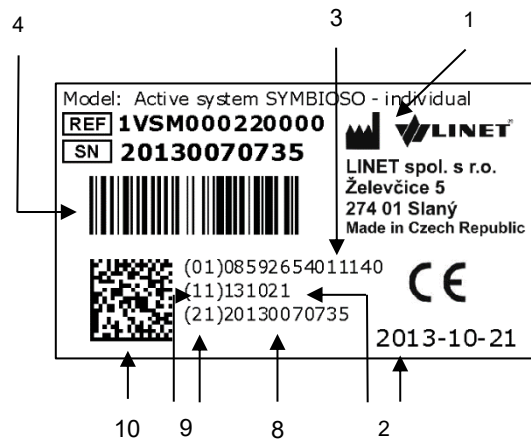

Fig. serie-etikett med UDI (Symbioso - madrass)

1	Adresse (produsent)
2	Produksjonsdato (År-Måned-Dag)
3	DI (Enhetsidentifikator) / GTIN (Globalt handelsvarenummer)
4	1D-strekkode GS1-128 (serienummer)
8	Serienummer
9	PI (produktidentifikator)
10	2D strekkode (GS1 datamatrise) DI+PI=UDI

2 Sikkerhet og farer

ADVARSEL!

Multicare-sengen skal bli stående i laveste posisjon når pasienten er uten tilsyn, for å redusere risikoen for skade på grunn av fall!

ADVARSEL!

Sidegrindene på Multicare skal stå i øvre posisjon for å redusere risikoen for at pasienten ved et uhell glir eller ruller ned fra madrassen!

ADVARSEL!

Hvis det brukes inkompatible sidegrinder og madrasser, kan det føre til at pasienten kommer i klem!

ADVARSEL!

Uforsiktig håndtering av strømledningen som f.eks. knekke, skjære eller utsette for annen mekanisk skade er meget risikofyllt!

ADVARSEL!

Når kabler føres fra annet utstyr i Multicare-sengen, unngå å klemme de mellom deler av Multicare-sengen!

ADVARSEL!

Multicare-sengen skal ikke brukes med sengeheis!

ADVARSEL!

For å unngå risiko for elektrisk støt, må dette utstyret bare kobles til jordet strømnnett.

ADVARSEL!

Under spesifikke undersøkelser eller behandlinger, kan det oppstå betydelig risiko for gjensidig interferens fra ME-utstyr.

ADVARSEL!

Det er ikke tillatt å modifisere dette utstyret.

ADVARSEL!

Sengen er beregnet på voksne.
Følg kapittelet Tiltent bruk.

ADVARSEL!

Inkompatible madrasser kan føre til fare.

⚠ ADVARSEL!

For å unngå risiko for elektrisk støt, må dette utstyret bare kobles til jordet strømnett.

⚠ ADVARSEL!

Det er ikke tillatt å modifisere dette utstyret.

⚠ ADVARSEL!

Ikke modifiser dette utstyret uten autorisasjon fra produsenten.

⚠ ADVARSEL!

Hvis dette utstyret modifiseres, må riktig inspeksjon og testing utføres for å sikre trygg bruk av utstyret.

⚠ ADVARSEL!

En ekstra flerstikkontakt eller skjøteledning skal ikke kobles til det medisinske elektriske systemet.

⚠ ADVARSEL!

Under spesifikke undersøkelser eller behandlinger, kan det oppstå betydelig risiko for gjensidig interferens fra ME-utstyr.

2.1 Sikkerhetsinstruksjoner

- ❖ Følg instruksjonene nøye.
- ❖ Bruk sengen kun dersom den er i perfekt stand.
- ❖ Om nødvendig, sjekk sengens funksjoner hver dag eller ved hvert skift.
- ❖ Sjekk at alle brukere har lest og forstått denne brukerveiledningen helt før produktet tas i bruk.
- ❖ Bruk sengen utelukkende med riktig strømforsyning.
- ❖ Sjekk at sengen betjenes utelukkende av kvalifisert personale.
- ❖ Sjekk at pasienten (om helsen tillater det) er informert om bruken av sengen og alle gjeldende sikkerhetsinstruksjoner.
- ❖ Flytt sengen bare på jevne gulv med hard overflate.
- ❖ Bytt straks ut eventuelle skadde deler med originale reservedeler.
- ❖ Påse at vedlikehold og installasjon utføres utelukkende av kvalifisert personale som er opplært av produsenten.
- ❖ Ved maksimal belastning eller uunngåelig overbelastning (CPR/HLR), senk sengen til laveste posisjon.
- ❖ Påse at bare en voksen pasient bruker sengen om gangen.
- ❖ Vær nøye med å unngå skade eller klemfare ved bruk av bevegelige deler.
- ❖ Når løftebøyler eller infusjonsstativer brukes, sjekk at ingenting blir skadet når du flytter eller justerer på sengen.
- ❖ Lås hjulene når noen ligger i sengen.
- ❖ For å forhindre fall og skade på pasienten anbefales det at sengen settes i laveste posisjon når personell ikke overvåker pasienten.
- ❖ Påse at sidegrindene betjenes utelukkende av kvalifisert personale.
- ❖ Bruk aldri sengen der det er eksplosjonsfare.
- ❖ Bruk LCD-panelet eller pleierpanelet til å aktivere eller deaktivere funksjoner som er hensiktsmessig for pasientens fysiske og psykiske tilstand. Sjekk at funksjonen faktisk er deaktivert.
- ❖ Ta aldri i stikkontakten med våte hender.
- ❖ Koble aldri produktet fra strømnettet bare ved å trekke i stikkontakten.
- ❖ Når du trekker ut stikkontakten, hold alltid i kontakten, ikke i kablen.
- ❖ Plasser nettkablen slik at det ikke er noen løkker eller knekk i kablen. Beskytt kablen mot mekanisk slitasje.
- ❖ Feil håndtering av nettleidingen kan føre til elektrisk støt, andre alvorlige skader eller skade på sengen og

- madrassen.
- ❖ Påse at den stipulerte arbeidssyklusen (på-tid) ikke overskrides.
 - ❖ Påse at det ikke er noe som sperrer for sengens bevegelige deler.
 - ❖ For å unngå funksjonssvikt, bruk bare produsentens originale tilbehør.
 - ❖ Påse at Safe Working Load(SWL) ikke overskrides.
 - ❖ Hvis pasientens tilstand kan føre til at vedkommende kommer i klem, må liggeflaten stå i flat posisjon når det ikke er tilsyn.
 - ❖ Når ALT (automatisk lateral terapi) justeres, påse at prosessen ikke utgjør noen risiko for at pasienten faller eller skades, eller at noen ledninger eller trakealslange dras ut.
 - ❖ Juster sengens høyde til ca. 20 cm (8 tommer) under maks. høyde når sengen transporteres, for at det skal være enklere å overvinne mulige hindringer.
 - ❖ Ikke overstig maks. belastning på 80 kg (176,37 pund) for sengeforlengelsen.
 - ❖ Påse at sengen og komponentene modifiseres kun med produsentens godkjenning.
 - ❖ Bruk madrasssystemet utelukkende som spesifisert i denne brukerveiledningen og når det er i perfekt stand.
 - ❖ Bruk madrasssystemet utelukkende med riktig strømforsyning (se elektriske spesifikasjoner (Symbioso 200)).
 - ❖ Bruk madrasssystemet kun i den originale tilstanden og ikke endre det på noen måte.
 - ❖ Madrasssystemet må brukes utelukkende av eller under tilsyns av opplært og kvalifisert pleiepersonale.
 - ❖ Kun kvalifisert personale som er opplært og autorisert av produsenten skal utføre service på madrasssystemet og installere det.
 - ❖ Ikke overstig maks. pasientvektgrense (se mekaniske spesifikasjoner (Symbioso 200)).
 - ❖ Ikke bruk SCU i nærheten av brannfarlige gasser.
 - ❖ Bruk madrasssystemet utelukkende med riktig strømforsyning (se elektriske spesifikasjoner (Symbioso)).
 - ❖ Bruk madrasssystemet kun i den originale tilstanden og ikke endre det på noen måte.
 - ❖ Madrasssystemet må brukes utelukkende av eller under tilsyn av opplært og kvalifisert pleiepersonale.
 - ❖ Kun kvalifisert personale som er opplært og autorisert av produsenten skal utføre service på madrasssystemet og installere det.
 - ❖ Ikke overstig maks. pasientvektgrense (se mekaniske spesifikasjoner (Opticare eller Symbioso)).
 - ❖ Ikke bruk SCU-systemet (systemkontrollenhet) i nærheten av brannfarlige gasser (dette gjelder ikke for oksygenflasker).
 - ❖ Bruk aldri madrasssystemet i nærheten av radiatorer eller andre varmekilder.
 - ❖ Dekk aldri til SCU-en når den er i bruk.
 - ❖ Dette gjelder ikke for oksygenflasker.
 - ❖ Bruk aldri madrasssystemet i nærheten av radiatorer eller andre varmekilder.
 - ❖ Velg et egnet sted for plassering av tilbehør til sengen og andre gjenstander for å forhindre utilsiktet aktivering av knapper eller kontroller som kan resultere i at sengens posisjon endres.
 - ❖ Ikke bruk sengen hvis deler er fjernet (f.eks. deler av liggeflaten) med mindre disse delene er beregnet på å bli fjernet (f.eks. hode- og/eller fotenden av sengen).
 - ❖ Plasser aldri tilbehør eller håndsett på Sidegrindene der den integrerte kontrollen sitter.
 - ❖ Etter hver nødsituasjon, sjekk at ingen av kontrollene (i sidegrinder, håndsett eller pleierpanel) er utilsiktet trykt inn av tilbehøret i sengen eller madrassen.
 - ❖ Den integrerte vekten må testes ved regelmessige intervaller og i samsvar med de metrologiske forskriftene i det aktuelle landet. All testing og sertifisering må utføres av kvalifisert personale. Leverandøren av helsetjenesten er ansvarlig for å sikre at den nødvendige testfrekvensen og testprosedyren til veiesystemet utføres.
 - ❖ For å unngå skade, vær ekstra forsiktig ved bruk av bevegelige deler under sengen.
 - ❖ For å unngå utilsiktet aktivering av bevegelige deler under bruk av sengen, sjekk alltid at ingen av sengens kontrollelementer trykkes utilsiktet av personer, madrassen eller andres gjenstander.

2.2 Bruk og oppbevaringsforhold

FARE!

Livsfare på grunn av elektrisk støt!

For å sikre sengens klasse 1-beskyttelse mot elektrisk støt:

- ➡ Strømnettet må være jordet.
- ➡ Bruk utelukkende stikkontakter av sykehuskvalitet til jording.

Multicare med OptiCare (eller med Symbioso) er designet til bruk i rom til medisinske formål. Elektriske installasjoner må derfor oppfylle lokale normer ved at de nødvendige betingelser legges til grunn for elektriske installasjoner.

- ❖ Koble sengen fra strømnettet i eksepsjonelle tilfeller (f.eks. ved lyn eller jordskjelv).

Multicare, OptiCare og Symbioso er ikke egnet for innendørsmiljøer som:

- ❖ Inneholder brannfarlige gasser (bortsett fra oksygenflasker).

FORSIKTIG!

Minimal klaring under sengen (standardversjon med 150 mm-hjul) er 4,4 cm!

- ➔ Følg med om det er noen hindringer i veien og unngå sammenstøt og mulig skade av noen av delene på understellet av sengen.
- ➔ Ikke bruk sengeheisene for å løfte sengen (sengeheis for pasienter er tillatt; klaring for gulvgående pasientløftere er 15 cm).

3 Standarder og forskrifter

Produsenten forholder seg et til sertifisert kvalitetsstyringssystem i henhold til følgende standarder:

- EN ISO 9001
- EN ISO 14001
- EN ISO 13485

3.1 Multicare

Sengen er i henhold til følgende standarder og direktiver:

- EN 60601-1:2006/A1:2013
- EN 60601-1-2:2015
- EN 60601-1-6:2010
- EN 60601-2-52:2010
- EN ISO 14971:2012
- EN 45501:2015
- Forskrift (EC) nr. 1907/2006
- Direktiv 2006/42/EC
- 93/42/EEC
- 2014/31/EU
- 2011/65/EU

3.2 OptiCare og Symbioso 200

Madrassystemet er i henhold til følgende standarder:

- EN 60601-1:2006/A1:2013
- EN 60601-1-2:2015
- EN 60601-1-6:2010
- EN ISO 10993-5:2009
- EN ISO 10993-10:2010
- EN ISO 14971:2012
- 93/42/EEC
- 2011/65/EU
- Forskrift (EC) nr. 1907/2006

4 Funksjoner

4.1 Spesifikasjoner for bruk

Multicare er en posisjonerbar seng for intensivavdelinger. Formålet er å stabilisere pasienten og forenkle arbeidet for pleiepersonalet i behandlingen og flytting av pasienten. OptiCare og Symbioso er integrerte Madrasssystemer utelukkende til bruk med Multicare-sykehussenger.

Multicare med OptiCare eller Symbioso 200 er egnet for:

- pasienter med moderate risikonivåer
- pasienter med ethvert stadium/enhver kategori av liggesår

i kombinasjon med andre pleieintervensjoner.

- ❖ Multicare og OptiCare eller Symbioso 200 skal brukes kun av eller under tilsyn av opplært og kvalifisert pleiepersonale.

Multicare og Symbioso 200 er egnet for:

- Pasienter
 - Standardseng:
 - Med vekt ≥ 40 kg
 - Med høyde ≥ 146 cm
 - Med BMI ≥ 17
 - Seng utstyrt med junior kit:
 - Eldre enn 4 år med minimumshøyde på 90 cm
 - Hvis vekt (inkludert madrass og tilbehør) ikke overstiger SWL
 - i langsiktig behandling (avhengig av type seng)
- Personale
 - kvalifisert medisinsk personell
 - alle som er kjent med brukerveiledningen
 - pasient (hvis tilstanden tillater det)
- Bruk
 - intensiv/akuttavdelinger
 - sykehusrom
 - pasienttransport
- Transport
 - i original emballasje
- Medisinsk formål
 - aktivt luftmadrasssystem (konstant lavt trykk)
 - støtte for pasienter i Multicare-senger
 - forebygging av liggesår
 - for pasienter med hud/temperatur som trenger mikroklima behandling(MCM)
- Sted
 - Sengen er tiltenkt bruk i miljø 1 og 2 i henhold med EN 60601-2-52:2010.

MERK For informasjon om annen bruk enn det som er skissert i avsnittet "Spesifikasjoner for bruk" over, ta kontakt med Linet eller Norsk distributør®.

4.2 Kontraindikasjoner

OptiCare-madrassen gir en pasientoverflate som kan automatisk stille inn og beholde sitt innvendige lufttrykk på optimalt nivå for maks. nedsenking av pasienten og maks. komfort.

Symbioso-madrassen er en konstant lavtrykk/CLP (Constant Low Pressure) madrass til bruk i institusjoner for å bidra til å forebygge liggesår.

Micro-Climate Management (MCM)-egenskapene til OptiCare- og Symbioso-madrassen er utviklet til å bidra til å håndtere varmen og fuktigheten fra pasientens hud for å forebygge eller bistå i behandlingen av vevskade knyttet til fuktighet på huden. MCM brukes i kombinasjon med konstant lavtrykk/CLP (constant low pressure)-modus for å bidra til å behandle faktorer som bidrar til nedbryting av huden. MCM-funksjonen til OptiCare og Symbioso er egnet til bruk med alle pasienter som trenger en madrass med konstant lavt trykk.

Alle luftmadrasser kontraindiseres for pasienter med livmorhalskreft eller ustabile:

- spinalfrakturer
- ryggmargskade
- frakturer med risiko for komplikasjon i forbindelse med en støtteflate i bevegelse
- traumepasienter der ryggradskader ikke er utelukket.

MERK: Når behørig immobilisering og sikring er på plass for å forhindre risikoen for komplikasjoner som følge av bevegelse, kan OptiCare og Symbioso brukes når en risikoevaluering er gjort av en kvalifisert person for å sikre at hensiktsmessig støtteflate brukes. Følg alltid institusjonens protokoll for ryggradskader.

4.2.1 Hudevaluering

Før en pasient legges på OptiCare- eller Symbioso-madrass, skal huden evalueres av en kvalifisert person for å sikre at riktig støtteflate brukes. Følg alltid institusjonens protokoll for hud- og risiko-evalueringer.

5 Omfang av levering og typer senger

5.1 Levering

- ❖ Sjekk ved mottak at forsendelsen er fullstendig som angitt på følgeseddelen.
- ❖ Informer speditøren og leverandøren om eventuelle mangler eller skader umiddelbart i tillegg til skriftlig eller gjør en merknad på følgeseddelen.

5.2 Omfang av levering

- Multicare-sykehusseng
- Madrass med Dartex-trekk - Anvendt del type B
- SCU (systemkontrollenhet) - Anvendt del type B
- Brukerhåndbok

5.3 Multicare-varianter

s = standard
o = optional (ekstrautstyr)

Sengefunksjoner som ekstrautstyr:

- Understell
 - Standard understell – klaring under fot løftesøyle= 44 mm
 - Høyere understell – klaring under fot løftesøyle= 69mm
- OptiCare-klar seng med SCU
 - med OptiCare
 - uten OptiCare
- Symbioso 200

- med Symbioso 200
- uten Symbioso 200
- Vekt
 - med vekt (med alarm ved utstigning fra sengen)
 - uten vekt (uten alarm ved utstigning fra sengen)
- Automatisk lateral terapi (ALT)
 - med ALT
 - uten ALT
- Hjul
 - Tente Integral 150 mm (5,9 in.) doble hjul (s)
 - Tente Integral 150 mm (5,9 in.) enkle hjul (o)
 - femte hjul som kan trekkes inn (o)
- Kontrollelementer
 - Multiboard med LCD-berøringsskjerm i begge hodeseksjoner av sidegrindene (s)
 - Hurtigvalg-panel i begge hodeseksjoner av sidegrindene (s)
 - ekstra pleierpanel (o)
 - håndsett med adapter for enkel tilkobling (Plug & Play) (o)
 - håndsett med opplyste knapper og adapter for enkel Plug & Play (o)
 - fotpedaler for lateralt tilt (o)
 - fotpedaler for høydejustering (o)
 - Pasient kontrollelementer integrert i begge midtseksjoner på sidegrindene (s)
 - Versjon uten integrerte kontrollelementer for pasienter (o)
 - Integrerte kontrollelementer uten lys (o)
 - Lysende integrerte kontrollelementer for pasienter (o)
- 1 par Mobi-Lift®-håndtak (o)
- i-Brake® (o)
- røntgenkassettholder
- Ekstra adapter for løftebøyle (o)
- LAN/Wi-fi-modul (o)
- EMR-klar seng (o)
- Sykepleieranrop (o)
- i-Drive Power® (o)

6 Oppsett

6.1 Transport

Vær oppmerksom på følgende for trygg transport:

- ❖ Påse at ingen kabler kjøres over når en seng flyttes.
- ❖ Sjekk at nettkabelen er festet med en krok (i hodeseksjonen av sengen).
- ❖ På se at hjulene er ulåst før sengen flyttes under lasting/avlessing (se hjulkontroll og sengetransport).
- ❖ Flytt sengen bare på egnede gulvflater.

Egnede flater:

- Flis
- Hard linoleum
- Støpt gulv

Uegnete flater:

- For mykt, uforseglet eller defekt gulv
- Mykt tregulv
- Myke og porøse steingulv
- Teppebelagte gulv med underlag
- Mykt linoleum
 - ❖ For flytting over lengre avstander, påse at hjulstyringsfunksjonen (hovedkontrollen) er aktivert.
 - ❖ Påse at bremsen er ulåst når sengen flyttes.

6.2 Oppsett

Sett opp sengen på følgende måte:

- ❖ Pakk opp sengen.
- ❖ Sjekk leveransen (se Omfang av levering og typer senger).
- ❖ Fjern isolerende folie fra nettkontrollboksen (se Aktivere batteri).

- ❖ Installer utstyr og tilbehør (se Montering).
- ❖ Når demonterte sengeender leveres, monteres gavel- og fotender (se Sengeender).
- ❖ Sett opp sengen kun på egnet underlag (se Transport).
- ❖ Påse at nettkabelen ikke kjøres over eller blir strukket når sengen justeres.
- ❖ Sjekk at stikkkontakten er riktig satt inn.
- ❖ Ikke la noen skjøteledninger eller grenkontakter ligge løse på gulvet.
- ❖ Påse at all nødvendige mekanisk og elektrisk beskyttelsesordninger er tilgjengelige på stedet.
- ❖ Det er ingen hovedbryter på sengen, det vil si at strømkabelen er den eneste måten å koble sengen fra strøm på. Sjekk at strømkabelen alltid er tilgjengelig.
- ❖ Det avtakbare støpselet på strømkabelen må byttes ut og vedlikeholdes kun av kvalifisert og opplærte serviceteknikere som er autorisert av produsenten.

7 Aktivere batteri

7.1 Plassering av elektronikkboks

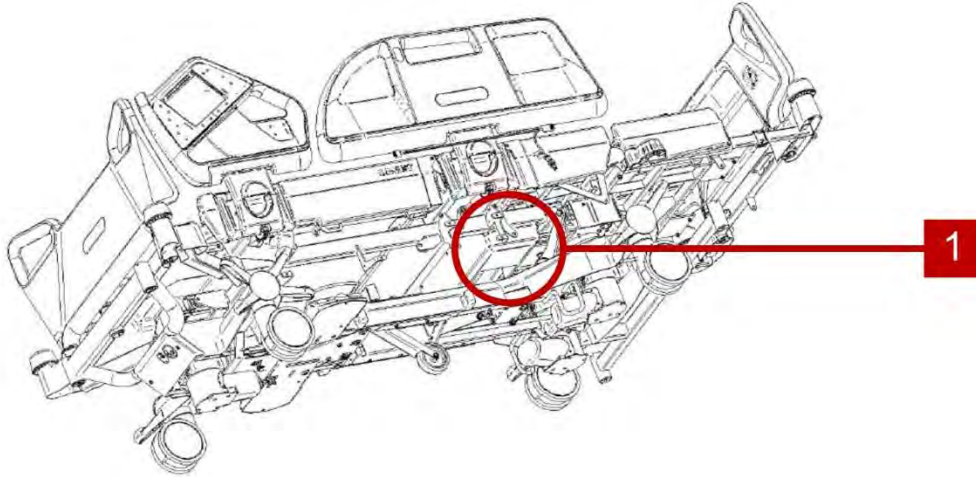

Fig. Plassering av elektronikkboks

7.2 Ta av den isolerende folien

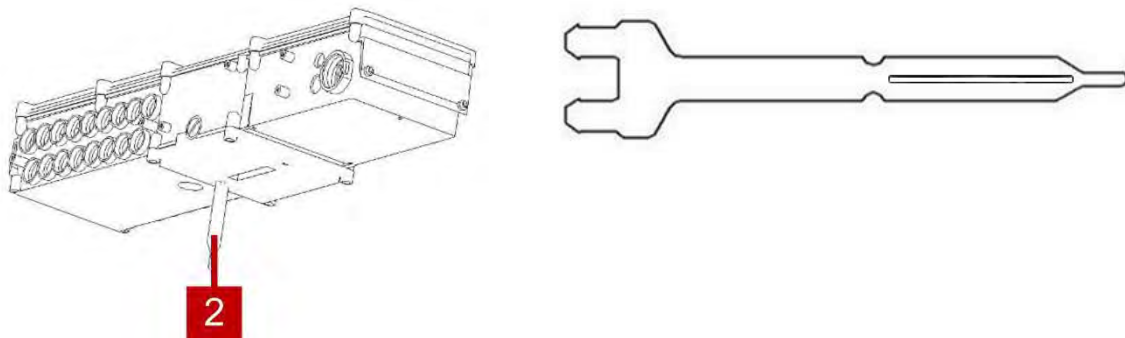

Fig. Isolerende folie

For å fjerne isolerende folie:

- ❖ Ta av den isolerende folien fra elektronikkboksen 1 ved å trekke i stropen 2.
- ❖ Sjekk om den isolerende folien er komplett og uskadd.
- ❖ Hvis den isolerende folien er skadet, ta straks kontakt med produsentens serviceavdeling.

MERK: Det anbefales at du bruker hansker når du fjerner den isolerende folien.

8 Montering

⚠ ADVARSEL!

Risiko for skade når du jobber med sengen!

- ➡ Påse at sengen er koblet fra nettforbindelsen før montering, demontering og vedlikehold.
- ➡ Påse at hjulene er låst før montering, demontering og vedlikehold.

⚠ FORSIKTIG!

Skade på materiale på grunn av feil montering!

- ➡ Påse at montering utføres utelukkende av selgers kundeservice eller faglært sykehuspersonale.

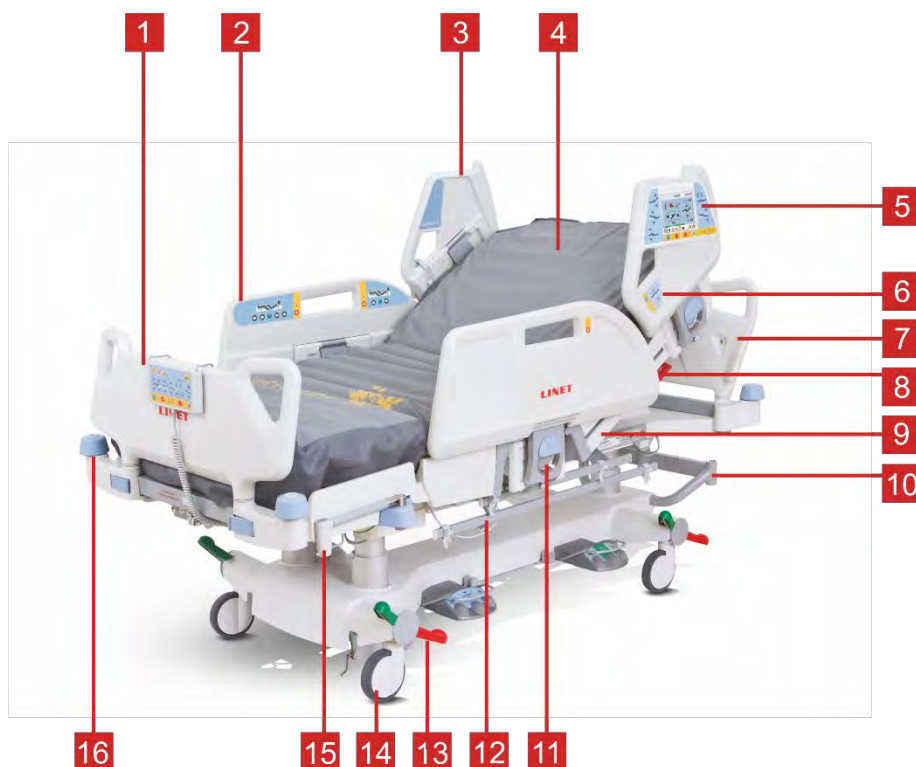

Fig. Oversikt over MultiCare

1. Avtakbar endegavl med sikkerhetslås
2. Delt sidegrind – Midtseksjon med integrerte kontrollpaneler for pasienten
3. Delt sidegrind – Hodeseksjon
4. Madrassplattform i fire deler, med Ergoframe®-system
5. Multiboard med LCD-berøringsskjerm
6. Hurtigvalgpanel
7. Avtakbart hodegavel
8. CPR-kontrollspak – hjertebrettutløser
9. Røntgenkassettholder
10. Holder for tilbehør
11. Sidegrindutløserpak
12. Skinne for tilbehør (begge sider)
13. Pedal for hjul/bremser
14. Hjul diameter 150 mm (5,9 tommer) med hovedkontrollspak
15. Mobilift®-håndtak
16. Avviserhjul

MERK For trygg, enkel håndtering, anbefaler Linet® at sengen monteres av to teknikere.

8.1 Endegavler



Demonter endegavlene på følgende måte:

- ❖ Lås opp gavllåsene.
- ❖ Trekk opp endegavlen fra hylsene.
- ❖ Lås hylsefestene.

Installer endegavler på følgende måte:

- ❖ Lås opp hylsefestene.
- ❖ Skyv endegavler ned i festene.
- ❖ Lås festene.

Fig. Låsing av endegavl

8.2 Potensiell utligning

Sengen er utstyrt med standard beskyttende kobling. Denne koblingen brukes til potensiell utligning mellom sengen og noen intravaskulær eller intrakardiell enhet koblet til pasienten for å beskytte pasienten mot statiske elektriske støt.



Fig. Potensiell utligning

1. Potensiell utligningskontakt – hun
2. Potensiell utligningskontakt – han

Bruk utligningskontakt hvis:

- pasienten er koblet til en intravaskulær eller intrakardiell enhet.

Før pasienten kobles til en intravaskulær/intrakardiell enhet:

- ❖ Koble jordledningen på enheten til kontakten for potensiell utligning 2 på sengen der den aktuelle pasienten ligger.
- ❖ Bruk en standard sykehuskontakt 1.
- ❖ Påse at kontaktene passer.
- ❖ Påse at det ikke finnes mulighet for utilsiktet frakopling.

Før sengen flyttes:

- ❖ Koble pasienten fra den intravaskulære eller intrakardielle enheten.
- ❖ Trekk ut den potensielle utligningskontakten.

9 Beskrivelse av madrass

9.1 OptiCare



1. Trekk
2. Komfortlag
3. Luftcellesett (Område B)
4. Luftcellesett (Område A)
5. Fotseksjon

Fig. Beskrivelse av OptiCare

9.1.1 Madrass og trekk

OptiCare-madrassen består av 4 deler som holdes sammen med 8 hurtigkoblinger. De 3 delene inkluderer trekk, komfortlag, luftcellesett og skumplastbunn som støtter benseksjonen og sideformene. I den midterste utskårne delen av skumplastbunnen er en 10 mm høy densitet skummadrass for å beskytte pasienten hvis luftmadrassen tømmes for luft. Luftcellesettet er delt opp i Område A og Område B. Et trekk i to deler (1) laget av vanntett damp-gjennomtrengelig materiale, omgir madrassen. Under trekket og på toppen av det øvre luftlaget er et avtakbart polyesterkomfortlag (2) som kan tas av. De to luftlagene består av ti separate luftmoduler for enkel og kosteffektiv utskifting ved skade. Sju av disse luftmodulene er koblet sammen for å danne luftmadrassen med konstant lavt trykk, mens de andre tre fungerer som luftmanifolder for Micro-Climate Management (MCM)-funksjonen. Madrassen har en legghelling på sju grader for å bidra til ytterligere avlasting av trykk i det sårbare hælområdet.

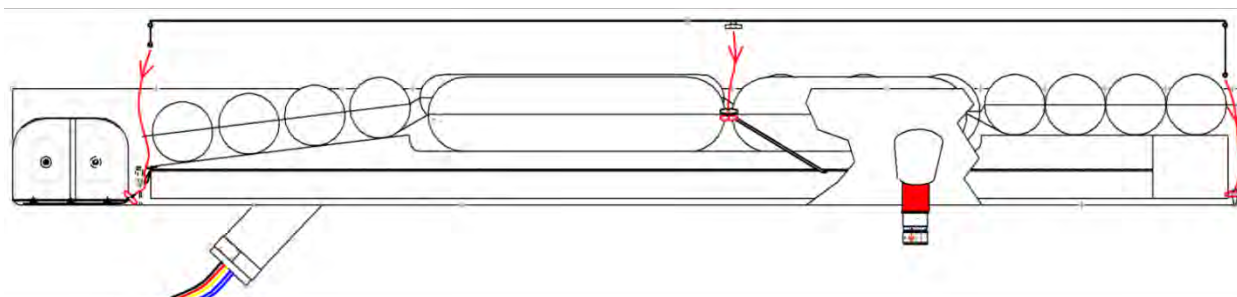

Fig. Plassering av fikseringskryss (sett fra siden)

9.1.2 Bunnplate

Det nederste luftlaget er omgitt av en skumplastsokkel som er helt innesluttet i et avtakbart, vanntett trekk. Dette gir pasienten støtte når vedkommende legger seg på sengen og stiger av. De vinklede sidene av skumsokkelen er designet til å passe godt inn i de formede sidene av MultiCare-pasientplattformen for å forhindre bevegelse av madrassen når pasienten legger seg på sengen eller reiser seg fra den.

9.1.3 Trekk

Den øverste delen av trekket består av meget fuktighets- og damp-gjennomtrengelig (MVP) toveis-stretchmateriale som utgjør en integrert del av Micro-Climate Management (MCM)-funksjonen.

Oversiden av trekket er utstyrt med en 360-graders glidelås i hel lengde for å gjøre det enkelt å ta av ved rengjøring eller utskifting. Glidelåsen er dekket med en vanntett klaff for å beskytte madrassen mot inntrengning av væske.



Fig. Glidelås

Undersiden av trekket er laget av meget motstandsdyktig ikke-stretchmateriale som er egnet for alle krevende miljøer.

Flere hurtigtuløsende stropper forhindrer at madrassen forflyttes hvis hode- eller fotbrett fjernes.

9.1.4 Helseksjon

Helseksjonen består av to skum-i-luftceller som hver har en tilpasset innvendig skumplastform som gjør at de to cellene kolliderer tilbake i en mindre form når trykt inn av endegavlen. Dette reduserer lengden på madrassen med 190 mm når sammentrykt. Hælcene fylles med luft av seg selv når sengen forlenges.

9.1.5 SCU (System Control Unit)

SCU-en (systemkontrollenheten) installeres under benseksjonen på sengerammen. MultiCare-sengen kan leveres med SCU-en ferdigmontert, eller den kan ettermonteres av godkjent servicepersonale.

Tilkobling

MultiCare er utstyrt med et eget strømuttak for SCU-en ved reservestrømfordelingspunktet.

Kontroll

SCU-en betjenes via berøringsskjermen på Multiboard.

MERK Det finnes ingen PÅ/AV-bryter på SCU-en.

Alarmsystem

SCU-en er utstyrt med et omfattende alarmsystem som påviser eventuelle problemer med systemytelsen.

Alarmsystemet

- gir lyd- og visuelle alarmer via Multiboard hvis et problem krever umiddelbar handling.
- lagrer informasjon for servicepersonale til senere gjennomgang.

9.1.5.1 Bytte madrassen

Når OptiCare-madrassen skal byttes ut med en alternativ aktiv madrass fra Linets integrerte systemer, påviser systemet automatisk typen madrass som er koblet til og vil bytte til riktig Multiboard-kontrollskjerm. Hvis OptiCare-madrassen byttes ut med en som ikke leveres fra Linet integrerte systemer, må du avbryte alarmer som viser at madrassen ikke er koblet til. Se punkt 12.2.3 for informasjon om hvordan madrassen skal logges av.

Logge ut av OptiCare:

Når OptiCare-madrassen byttes ut med en madrass som ikke inngår i Linet OptiCare integrerte madrass-sortiment, må den logges ut av OptiCare.

- ❖ Trykk og hold inne **AV madrass-ikonet**.
- ❖ Avbryt alarmer som viser at madrassen ikke er koblet til.

Logge ut Symbioso:

Når Symbioso-madrassen byttes ut med en annen madrass, må du logge ut av Symbioso.

- ❖ Trykk og hold inne madrassikonet til den vertikale linjetimeren går til null og madrassikonet forsvinner.

MERK Når du logger ut en OptiCare- eller en Symbioso-madrass for å bruke en standardmadrass i stedet, deaktiveres popup-menyen for den manuelle CPR-en.

10 Beskrivelse av Symbioso 200

10.1 Madrass og trekk (type B-anvendt del)

Madrassen består av to plattformer som er koblet sammen med fikseringskryss til hurtigløsning og polyuretanløkker. Et todelt, vanntett og damp-gjennomtrengelig trekk laget av polyuretan-belagt nylon dekker begge madrasser.

10.1.1 Øvre del

Den øverste delen består av åtte separate luftmoduler som enkelt og kostnadseffektivt kan byttes ut.

CLP (Konstant lavt trykk):

- 6 moduler
- statisk luftmadrass

MCM (Micro-Climate Management):

- 2 moduler
- Luft grenrør

10.1.2 Nedre del

Den nederste delen består av en skumplastdel av medisinsk kvalitet som støtter pasienten hvis luftmadrassen tømmes for luft. Skumplastdelen er 7,5 cm trykk og helt innelukket i et vanntett trekk.

Sidene av skumplastdelen er designet til å passe godt inn i de formede sidene av MultiCare-madrassplattformen for å forhindre bevegelse av madrassen når pasienten legger seg i sengen eller reiser seg fra den.

Skumplastdelen kan fjernes for rengjøring eller utskifting.

Torso/hodeceller:

- 6 celler
- sideformere
- slanger for å minimere tap av luft

Lår/seteceller:

- 4 celler
- sideformere
- slanger for å minimere tap av luft

Legg/fotceller:

- 4 celler

Hælsårforebyggende celler:

- 4 celler

10.1.3 Trekk

Den øverste delen av trekket består av meget fuktighets- og damp-gjennomtrengelig (MVP) toveis-stretchmateriale som utgjør en integrert del av Micro-Climate Management (MCM)-funksjonen.

Oversiden av trekket er utstyrt med en 360-graders glidelås i hel lengde for å gjøre det enkelt å ta av ved rengjøring eller utskifting. Glidelåsen er dekket med en vann tett klaff for å beskytte madrassen mot inntrengning av væske.

Undersiden av trekket er laget av meget motstandsdyktig ikke-stretch polyretan-belagt polyester med antistatiske egenskaper som er egnet for alle krevende miljøer.

En hurtigutløserstropp forhindrer at madrassen forflyttes hvis hode- eller fotbrett fjernes.

10.2 SCU (System Control Unit)

SCU-en (systemkontrollenheten) installeres under benseksjonen på sengerammen. MultiCare-sengen kan leveres med SCU-en ferdigmontert, eller den kan ettermonteres av godkjent servicepersonale.

SCU-en er utstyrt med 4 tetningsstøpsler.

- ❖ Tetningsstøpsler til SCU-luftuttak for å forhindre inntrengning av smuss eller væske.

Tilkobling

MultiCare er utstyrt med et eget strømuttak ved reservestrømfordelingspunktet.

- ❖ Koble SCU-en til strømuttaket med den integrerte strømløsningen.

Kontroll

SCU-en betjenes via berørings skjermen på Multiboard.

MERK Når luftmadrassen fjernes, holder det å slå av SCU-en med PÅ/AV-bryteren på siden (se Transportmodus/Strømbrydd).

Alarmsystem

SCU-en er utstyrt med et omfattende alarmsystem som påviser eventuelle problemer med systemytelsen.

Alarmsystemet

- gir lyd- og visuelle alarmer via Multiboard hvis et problem krever umiddelbar handling.
- lagrer informasjon for servicepersonale til senere gjennomgang.

10.2.1 Bytte madrassen

Når Symbioso 200-madrassen byttes ut med en standard madrass, må du logge ut Symbioso 200.

- ❖ Trykk og hold inne madrassikonet til den vertikale linjetimeren går til 0 og madrassikonet forsvinner.
- ❖ Fjern Symbioso 200.
- ❖ Legg standardmadrass på sengen.

11 Installere madrassen

Systemet for utskifting av OptiCare-madrassen eller Symbioso-madrassutskiftingssystemet erstatter en hvilken som helst madrass på MultiCare-sengerammen.

11.1 Installasjon av OptiCare

- ❖ Ta av eksisterende madrass.
- ❖ Legg madrassen på sengerammen med luftslangene ved fotenden av sengen.
- ❖ Koble til luftslangene til SCU-en og følg fargekoden 06092018. **Sjekk SCU-koblinger før bruk!**
- ❖ Påse at CPR-ventiler som stikker ut gjennom de røde hylsene på hver side av madrassen, er helt lukket, som vist.

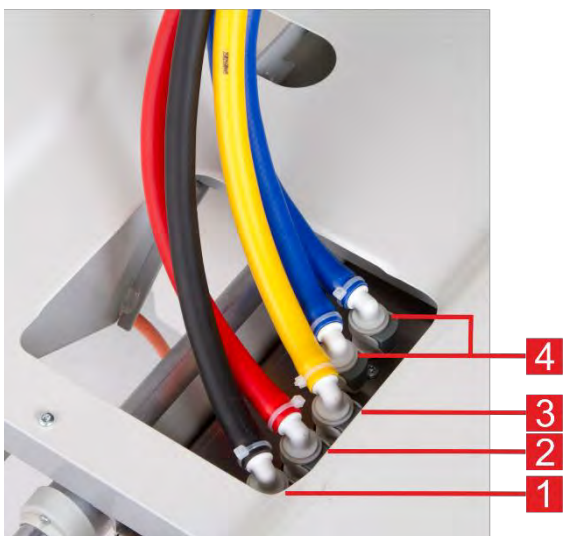

Fig. Luftslangene i

1. Område B-kobling - SVART
2. Område A-kobling - RØD
3. ODV-kobling (optimerings-deteksjonsventil) – GUL
4. MCM-koblinger - BLÅ



Fig. Lukket CPR-ventil

11.1.1 Madrass-deteksjonssystem (MDS)

Sensorer i systemkontrollenhetens (SCU) område A, B og ODV-madrassluftkoblinger registrerer at riktig luftslange er koblet til. Når alle tre riktige luftslanger er registrert, går SCU-en i Standby-modus. I Standby-modus fylles madrassområde A og B med luft til statisk trykk, klart for en pasient å legges på madrassen og for at optimering kan starte.

11.1.2 Sikkerhetsbelter

Sidene av skumplastbasen er designet til å passe godt inn i de formede sidene av MultiCare-madrassplattformen for å forhindre bevegelse av madrassen når pasienten legger seg i sengen eller reiser seg fra den.

Madrassen er også utstyrt med ekstra hurtigutløserstropper for å forhindre at madrassen forflyttes hvis hode- eller fotbrett fjernes. Disse stroppene sitter i hode-enden og fotenden av sengen. For plassering av stropper, se figuren under og kapittel 12.1.1 for bruk av belteklips.

11.1.3 Transporthåndtak

ADVARSEL!

Skade av materiale og risiko for skade som skyldes feil bruk!

➡ Flytt madrassen med transporthåndtak uten at en pasient ligger på den!

Transporthåndtak (2) brukes til å flytte madrassen.

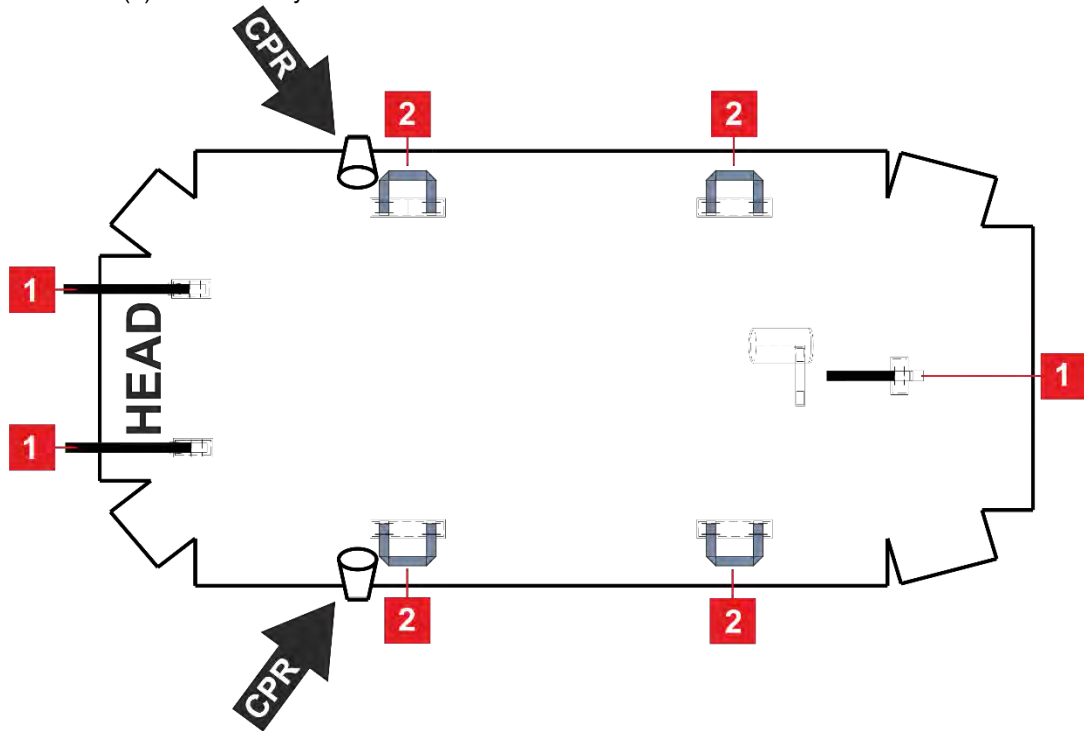

Fig. Beskrivelse av base-trekk

11.2 Installasjon av Symbioso 200

Madrasssystemet for Symbioso-madrassen erstatter hvilken som helst madrass på MultiCare-sengerammen.



Fig. Fargekodede luftslanger



Fig. CPR-håndtak

- ❖ Ta av madrassen som ligger der.
- ❖ Legg madrassen på sengerammen med luftslangene ved fotenden av sengen.
- ❖ Koble fra de fire tetningspluggene.
- ❖ Koble til luftslangene til SCU-en og følg fargekoden.
- ❖ Påse at de røde CPR-håndtakene på begge sider av hode-enden av madrassen ikke er åpne, men tilkoblet, og vises på riktig måte gjennom sporene i trekket.



1

Fig. Strømbryter

- ❖ Slå på SCU-en med den opplyste strømbryteren 1 på baksiden av SCU-boksen.



1

Fig. Valg-knapp

Valgknappen 1 for madrassmenyen vises i nederste menylinje på berøringskjermen.

Hvis knappen ikke vises:

- ❖ Velg en annen meny på skjermen.

Madrassen begynner fylles med luft til makstrykk.



Fig. Makstrykk-modus

Under oppblåsing:

- Luftceller på knappen Makstrykk 1 alternerer mellom svart og hvit.

Når madrassen er fylt med luft:

- er luftceller på knappen Makstrykk1 fortsatt svarte.
- Madrasstrykk-indikatorstripen 2 blir grønn.

11.2.1 Sikkerhetstropp

Sidene av skumplastbasen er designet til å passe godt inn i de formede sidene av MultiCare-madrassplattformen for å forhindre bevegelse av madrassen når pasienten legger seg i sengen eller reiser seg fra den.

Madrassen er også utstyrt med en ekstra hurtigutløserstropp for å forhindre at madrassen forflyttes hvis hode- eller fotbrett fjernes. Denne stroppen sitter ved siden av luftslangeutløpet på bunnen av madrassstrekket.

For å feste stroppen:

- ❖ Legg det svarte stroppen rundt sengens metallramme og før det tilbake gjennom plastklemmen.

For å løsne på stroppen:

- ❖ Trekk oppover på stroppen for å utløse klemmen.



Fig.

11.3 Installasjon av SCU (System Control Unit)

FORSIKTIG!

Skade på materiale på grunn av feil installasjon av SCU-en!

- ☞ Hvis ikke SCU-en leveres ferdig montert, må den installeres av en servicetekniker som er autorisert av Linet

©.

12 Bruk

FORSIKTIG!

Skade på materiale på grunn av temperaturforskjell!

- ☞ Hvis det er en betydelig temperaturforskjell mellom sengen og bruksstedet (etter transport/lagring), la sengen stå uten å koble den til i 24 timer for at forskjellen skal utjevnes.

12.1 Førstegangsbruk

Klargjør sengen til bruk på følgende måte:

- ❖ Koble sengen til strømmettet.
- ❖ Lad batteriet.
- ❖ Hev og tilt madrassplattformen til høyeste posisjon.
- ❖ Senk og tilt madrassplattformen til laveste posisjon.
- ❖ Sjekk at hjulene, i tillegg til hovedbremsen, virker som de skal.
- ❖ Sjekk at sengeforlengeren virker som den skal.
- ❖ Sjekk at hode- og fotgavlene kan fjernes.
- ❖ At alle funksjonene på kontrollelementene (Multiboard, osv.).
- ❖ Sjekk at sidegrindene fungerer som de skal.
- ❖ Kast all emballasjen (se Avhending).

12.2 Batteri

Batteriet som følger med sengen, leveres uladet. Batteriet fungerer som reserve ved strøbrudd eller når pasienten flyttes.

For en erklært livslang periode med blyakkumulatorer, anbefales følgende under lagring:

- 1) Unngå at akkumulatorer lades nesten helt ut (under 70 %) og sørg for at akkumulatorer at minst delvis ladet ved å lade jevnlig på nytt.
- 2) Oppbevar akkumulatorer tørt og kjølig (fra 10 °C til 0 °C).
- 3) Unngå at akkumulatorer blir stående i direkte sollys.

12.3 Batteridrift

- ❖ Bruk bare batterier som godkjent av produsenten.
- ❖ Sjekk batterifunksjonen minst én gang i måneden i samsvar med bruker- og servicehåndbøkene og bytt ut batteriene om nødvendig.
- ❖ Bruk bare batterier som er godkjent av produsenten.

MERK Batterienes brukstid beror på hvor ofte de brukes og hvordan.

Produsenten påtar seg ikke ansvar for noen skade av sengen eller batteriet som forårsakes av:

- manglende overholdelse av produsentens instruksjoner i brukerhåndboken,
- bruk av batterier som ikke er godkjent av produsenten.

MERK Produsenten gir en 6-måneders garanti for optimal batterifunksjon.

Lade batteriet:

- ❖ Koble sengen til strømmettet.

MERK Enkelte alternativer for å justere sengen er ikke tilgjengelige uten batteri, for eksempel høydejustering under en belastning på mer enn 200 kg.

LED-lampen viser batteriets ladesyklus:

Gul LED-lampe	Batteriladestatus
Lyser ikke	Batteriet har tilstrekkelig kapasitet (lading fullført)
Kort blinking (kort opplyst, lengre ikke opplyst) (ca. 1,8 sek.)	Batteriet lades - fortsett å lade til LED-lampen er slukket. I nødsituasjoner kan batteriet brukes som reservestrømkilde i en kort periode. Batteriet er defekt eller ødelagt hvis LED-lampen fortsatt blinker etter 12 timer lading eller slutter å blinke, men du ikke kan manøvrere sengen. Ta kontakt med produsenten.
Lang blinking (lyser lengre, kort tid ikke opplyst) (ca. 0,2 sek.)	Lav batterispennning - batteriet kan ikke brukes som reservestrømforsyning selv i en kort periode; batteriet er helt utladet eller defekt (batteriet må byttes ut hvis denne tilstanden vedvarer - service)
Lyser kontinuerlig i flere timer (ca. 10 timer), når sengen er koblet til strømmettet.	Hvis batteri mangler eller det oppstår en feiltilstand (batteriet koblet feil, ledning mellom strømforsyningen og batteriet er ødelagt eller batterisikringer er defekt), ta kontakt med produsentens serviceavdeling.

12.3.1 Bytte batteriet

FORSIKTIG!

Skade på sengen på grunn av feil ved bytte av batteri!

- Få batteriet byttet av kvalifisert personale.
- Bruk bare batterier som er godkjent av produsenten.

FORSIKTIG!

Skade på materiale på grunn av overoppheting!

Avgassing kan forekomme hvis batteriet er defekt. I sjeldne tilfeller kan dette føre til misdannelser av batterikassen, kontrollpanelhuset eller kabelen.

- Slutt straks å bruke sengen (se Ta sengen ut av drift).
- Informer produsentens serviceavdeling eller Sunrise Medical Norge.

FORSIKTIG!

Risiko for redusert batterilevetid på grunn av feil bruk!

- Bruk seng bare på batteri i krisesituasjoner (f.eks.: strømbrudd, pasientkomplikasjoner under transport, osv.)
- Når sengen kobles til nettstrøm igjen, lades batteriet til full kapasitet (se tabellen Batteriladestatus).

- ❖ Få batteriene byttet ut av en kvalifisert serviceorganisasjon.
- ❖ For mer detaljert informasjon om hvordan batteriene skal byttes ut, be produsenten eller Sunrise Medical Norge om å få servicehåndbok.
- ❖ Produsenten anbefaler at en kvalifisert serviceorganisasjon bytter batteriet etter 3 (tre) års bruk. Etter denne perioden, avsluttes batteriets antatte levetid og produsenten kan ikke garantere levetiden utover denne perioden.
- ❖ Batteriet må byttes ut med det nye som er godkjent av produsenten senest etter maks. 5 (fem) års bruk.

Status "Defekt batteri"

Batteriet anses som defekt hvis minst ett av følgende forhold gjelder:

- Batteriet lader kontinuerlig
- Lav spenning på batteriet
- Lav ladestrøm på batteriet
- Denne status vises ved at batteristatusindikatoren lyser kontinuerlig.
- Disse statusene oppsummeres til Linis og skrives til Blackbox.

For å avbryte denne statusen:

- ❖ Trykk på STOP-knappen.

Status “Utladet batteri”

Batteriet anses for å være utladet under følgende forhold:

- definert spenningsreduksjon, avhengig av utladestrøm
- denne status vises ved at batteristatusindikatoren blinker raskt.
- Den elektriske CPR-posisjonen er den eneste mulige posisjonen.
- Denne status kanselleres automatisk når sengen går over i sovemodus.

For å avbryte denne statusen:

- ❖ Trykk på STOP-knappen.

12.4 Ta sengen ut av drift

Ta sengen ut av drift på følgende måte:

- ❖ Koble sengen fra strømmettet.
- ❖ Koble fra jordledningen.
- ❖ Deaktiver batteriet.
- ❖ Fjern tilbehøret.

For å unngå skade under oppbevaring:

- ❖ Pakke sammen eller dekk til sengen og tilbehøret.
- ❖ Påse at lagringsforholdene er de samme som driftsforholdene.

12.4.1 Deaktivere batteriet

For å unngå å skade sengen og miljøet under oppbevaring:

- ❖ Deaktiver batteriet på pleierpanelet.

For å deaktivere batteriet på pleierpanelet:

- ❖ Koble sengen fra strømmettet.
- ❖ Koble fra jordledningen.
- ❖ Aktiver tastaturet ved å trykke på GO-knappen på pleierpanelet.
- ❖ Trykk på Lårstøtte opp + Lårstøtte ned + Trendelenburg-posisjonsknappene samtidig og hold dem inne i tre sekunder.

Batteriet deaktiveres.

13 Kontrollsystem (MultiCare)

⚠ ADVARSEL!

Risiko for skade når sengen justeres!

- Påse at ingen kroppsdeler holdes mellom elementene i madrassplattformen og rammen på madrassplattformen når sengen justeres.
- Påse at ingen kroppsdeler holdes under rammen madrassplattformen før sengen justeres.
- Fest eller ta av ting som ligger på sengen.

Sengen betjenes med forskjellige kontrollelementer.

Kontrollelementer avhengig av modellen:

- Multiboard med LCD-berøringsskjerm i begge hodeseksjoner av sidegrindene
- Hurtigvalg-panel i begge hodeseksjoner av sidegrindene
- Pleierpanel
- Håndkontroll
- Håndkontroll med adapter for enkel tilkobling (Plug & Play)
- Håndkontroll med knapper som lyser
- Fotkontroll for lateralt tilt
- fotkontroll for høydejustering
- Pasientkontrollelementer integrert i begge midtseksjoner på sidegrindene

Hvis individuelle funksjoner på Multiboard deaktiveres, påvirker dette alle kontrollelementer.

Hvis sengen ikke reagerer på individuelle posisjonsinnstillinger:

- ❖ Sjekk om funksjonen deaktiveres på pleierpanelet.

13.1 Multiboard med LCD-berøringsskjerm i begge hodeseksjoner av sidegrindene

Multiboard er hovedkontrollelementet. Den er integrert i utsiden av begge hodeseksjoner på sidegrindene.

- ❖ Påse at bare pleiepersonale som er opplært i øyeblikkelig hjelp, bruker Multiboard.

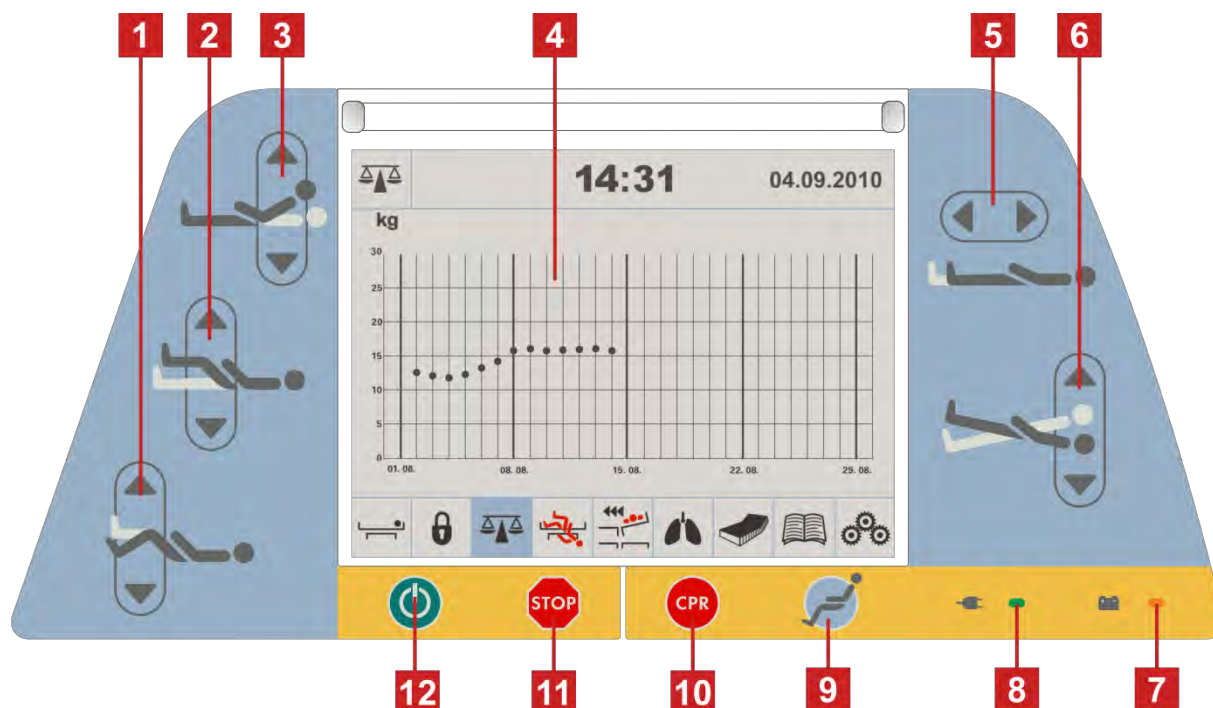

Fig. Multiboard

1. Posisjonsknapper for leggstøtte
2. Justeringsknapp for lårstøtte
3. Justeringsknapp for ryggstøtte (Hjertebrett)
4. LCD-berøringsskjerm
5. Knapper for forlengelse av madrassplattform
6. Knapper for justering av lengdetilt (trendelenburg)
7. LED-batteriladestatus
8. LED-nettstrøm
9. Knapp for hjertestolposisjon
10. Knapp for CPR (hjerte- og lungeredning) posisjon
11. STOP-knapp på midten
12. GO-knapp

13.1.1 STOP-knapp på midten

Den midterste STOP-knappen avbryter straks alle bevegelser i sengen ved uautorisert posisjonering av sengen eller elektronisk feil.

Når STOP-knappen i midten trykkes og holdes inne i minst 0,3 sekund, stopper alle bevegelser i den elektroniske sengen umiddelbart.

13.1.2 Aktivere GO-knapp

GO-knappen brukes til å aktivere tastaturet eller berøringsskjermene på alle kontrollelementer.

En GO-knapp er inkludert på en rekke forskjellige kontrollelementer. GO-knappfunksjonen er identisk på alle kontrollelementer.

Når du trykker på en funksjonsknapp, holdes tastaturet aktivt i ytterligere 3 minutter.

I løpet av denne tiden kan følgende utføres:

- Juster individuelle elementer på madrassplattformen ved å trykke på tilsvarende funksjonsknapper.
- Deaktiver individuelle funksjoner med låseknappene.

Hver gang du trykker på en funksjonsknapp, holdes tastaturet aktivt i ytterligere 3 minutter.

13.1.3 Funksjonsknapper

Funksjonsknappene **1**, **2**, **3**, **5** og **6** brukes til å justere plasseringen av ryggstøtten, lårstøtten og leggstøtten i tillegg til tilt og forlengelse av madrassplattformen. Knappene **9** og **10** kan brukes til å justere HLR- og hjertestolfunksjoner.

Knapp for CPR (hjerte- og lungeredning) posisjon

Hvis sengen er utstyrt med en Symbioso 200/Opticare-madrass, tømmes madrassen også for luft når du trykker på knapp **10**.

MERK Når du trykker på to funksjonsknapper samtidig, oppfatter kontrolleren det som en feil. Kontrolleren avbryter øyeblikkelig alle bevegelser i sengen.

Still inn posisjonen på følgende måte:

- ❖ Aktiver tastaturet ved å trykke på GO-knappen.
- ❖ Trykk og hold inne funksjonsknappen til ønsket posisjon er nådd.

13.1.4 Nettstrøm-LED

Status	Betydning
LED som lyser	koblet til strømnettet
LED-lampe lyser ikke	koblet fra strømnettet
LED-lampe blinker	systemfeil

13.2 LCD-berøringsskjerm

LCD-berøringsskjermen inngår i Multiboard, integrert i sidegrinden.

Avhengig av gjeldende funksjon, viser LCD-berøringsskjermen forskjellige skjermbilder. Hvert skjermbilde viser en statuslinje øverst og en menylinje nederst. Statuslinjen viser dato og klokkeslett. Menylinjen brukes til å velge andre skjermbilder.

Lyse grønne linjer over individuelle ikoner i menylinjen viser de aktive funksjonene på de respektive skjermene.

13.2.1 Skjermposisjoner

⚠ ADVARSEL!

Risiko for skade eller for at pasienten faller ut av sengen på grunn av lateral tilt!

- Påse at sidegrindene på den respektive siden er oppe.
- Påse at pasienten ikke kan falle ut av sengen.

Skjermposisjoner brukes til å stille inn visse spesielle seng posisjoner og viser hellingsvinkelen. Sengeposisjonering som er avhengig av løftesøyler, er kontinuerlig.

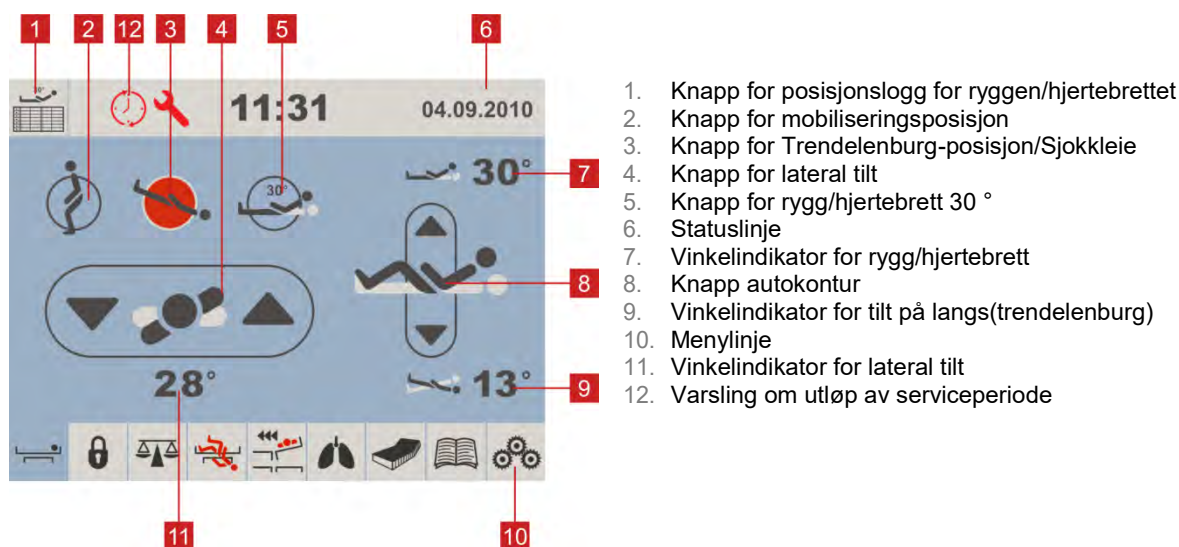

Fig. Skjermposisjoner

Stille inn posisjoner:

- ❖ Aktiver berøringsskjermen ved å trykke på GO-knappen.
- ❖ Trykk og hold inne det respektive ikonet til ønsket posisjon er nådd.

Den respektive indikatoren viser tiltvinkelen eller ryggvinkelen

MERK Du kan velge lateralt tilt kun hvis sidegrinden på den respektive siden er lagt opp.

Mulige posisjoner:

- Lateralt tilt
 - Brukes til å optimere lungefunksjonen.
 - Forebygger liggesår.
 - Tiltte madrassplattformen til venstre eller høyre.
- Autokontur
 - Heve eller senke rygg og lårstøtten.
- Mobiliseringsposisjon
 - Gjør det enklere for pasienten å komme ut av sengen.
 - Rygg vertikal
 - Madrassplattform i nederste posisjon
- Sjokkleie
 - Pasienten plasseres i sjokkleie.
- Rygg/hjertebrett 30 °
 - Gir optimale forutsetninger for pasientens åndedrett.

MERK: Under kontinuerlig posisjonering stopper ryggstøtten automatisk i 30 og 45 grader. For å fortsette å posisjonere, trykk én gang til på samme knapp.

Varsling om utløp av serviceperiode.

Når symbolene "Klokke og skiftenøkkel" blinker øverst til venstre, betyr det at anbefalt periode for

sikkerhetsjekk/årskontroll har utløpt. Ta kontakt med servicespesialisten din og avtal neste sikkerhetsjekk/årskontroll.

Loggdiagrammet for posisjonering av ryggstøtten, viser:

- datoen
- tid brukt i posisjon i en vinkel på minst 30 ° i løpet av de siste 24 timene.
- tid brukt i posisjon i en vinkel på minst 45° i løpet av de siste 24 timene.

13.2.2 Funksjonslås

Funksjonslåsen brukes til å låse alle eller individuelle funksjoner.

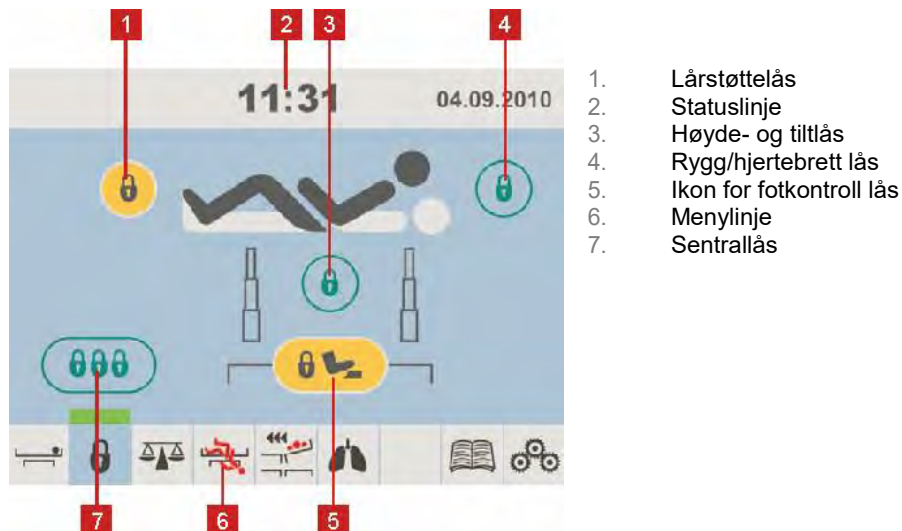

Fig. Skjerm funksjonslås

Låse individuelle funksjoner:

- ❖ Aktiver berøringsskjermen ved å trykke på GO-knappen.
- ❖ Trykk på ikon eller ikoner for funksjoner for å låse.

Valgte funksjoner er låst. Ikoner for låste funksjoner utheves i gult. En lys grønn linje vises over funksjonslås-ikonet i menylinjen.

Låse alle funksjoner:

- ❖ Aktiver berøringsskjermen ved å trykke på GO-knappen.
- ❖ Trykk på ikon 7.

Alle funksjoner er låst.

13.2.3 Innstillinger

Innstillinger brukes til å stille inn følgende parametere:

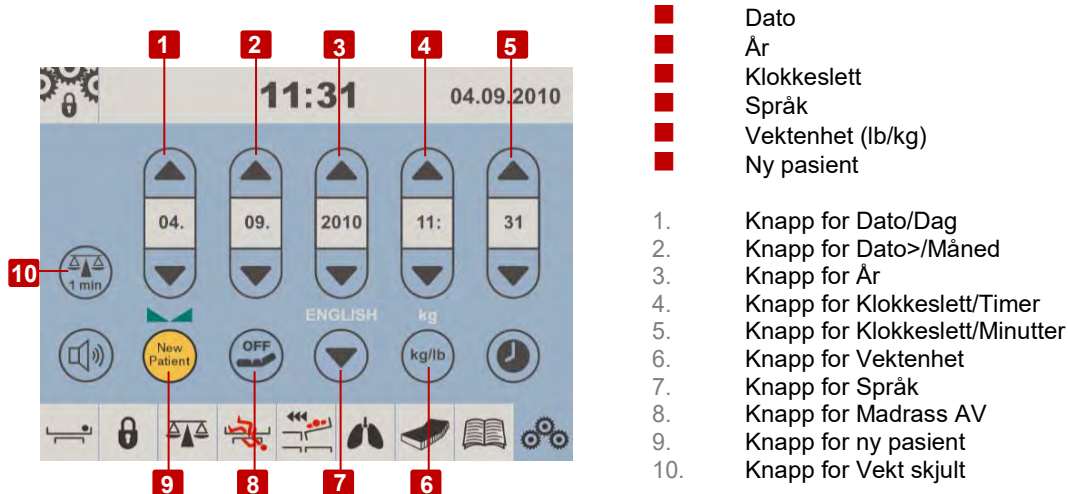

Fig. Innstillinger

Innstillingsdato, -år eller -klokkeslett:

- ❖ Trykk på tilsvarende ikon.

Stille inn språk:

- ❖ Trykk flere ganger på ikonet 7 til ønsket språk vises.

Stille inn vektenhet:

- ❖ Trykk flere ganger på ikonet 6 til ønsket vektenhet vises.

Ny pasient:

Det anbefales å bruke "Ny pasient"-funksjonen når pasienter byttes ut. Funksjonen NY PASIENT aktiveres når sengen belastes med minst 30 kg.

Knappen brukes til å utføre følgende funksjoner:

- Vektтарering (bare hvis vektene er stabilisert)
- Sletter vektloggen
- Sletter ALT-loggen
- Sletter loggen for 30 ° vinkel på ryggstøtte
- Stiller HLR til nivå 2
- Slår PÅ MCM
- Slår PÅ Fowler boost-funksjonen
- Slår AV sove-modus (MCM funksjonen)

Bruk funksjonen på følgende måte:

- ❖ Vent til vektene er stabilisert.
- ❖ Trykk på GO-knappen.
- ❖ Trykk og hold inne ikon 8 til den gule statuslinjen synkes.
- ❖ Vekt-displayet vises på LCD-skjermen.

Vekten er tarert, loggen slettet og en ny pasient kan legges på sengen.

Logge ut madrassen:

Når Symbioso 200-madrassen byttes ut med en standard madrass, må du logge ut Symbioso 200.

- ❖ Trykk og hold inne madrassikonet til den vertikale linjetimeren går til null og madrassikonet forsvinner.

MERK Når du logger ut en Symbioso-madrass for å bruke en standardmadrass i stedet, deaktiveres pop-up-menyen for den manuelle HLR-en.

13.2.4 Skjermhåndbok

Skjermhåndboken viser kortversjonen av brukerhåndboken.

Skjermhåndboken finnes på tsjekkisk, engelsk, italiensk, fransk, spansk, svensk, nederlandsk, brasiliansk, portugisisk, finsk, dansk og tysk.

For å åpne skjermhåndboken:











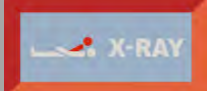

❖ Trykk på

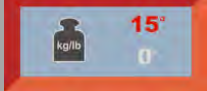

ikonet

på LCD-skjermen.

13.2.5 Popup-menyer

Popup	Betydning	Gjør følgende
	Funksjon låst	❖ Aktiver funksjonen ved å låse opp respektive lås.
	Røntgenkassettholderen ikke satt inn riktig	❖ Sett inn røntgenkassettholderen på riktig måte.
	Aktivering påkrevd	❖ Trykk på GO-knappen for å aktivere tastaturet eller berøringsskjermen.
	Sidegrindene er nede – lateral tilt deaktivert	❖ Steng sidegrinder for å aktivere justering av lateralt tilt.
	Forhindringer av sammenstøt mellom gulv og seng i tiltet posisjon.	-eller- ❖ Gjør liggeflaten kortere. ❖ Senk leggstøtten.
	Horisontal posisjon nådd når sengen tiltes	❖ Trykk på den respektive knappen eller ikonet for å fortsette å tilte.
	Lateral tiltjustering med fotkontroll - maks. 15 °	Ingen handling påkrevd - kun informasjon.
	Ryggvinkel justert over 30 ° - lateral tilt begrenset til 15 °	❖ Senk ryggstøtten til en vinkel på under 30 ° for å justere lateralt tilt til en vinkel på mer enn 15 °.
	Maks. belastning på 250 kg (551,16 pund) oversteget	❖ Fjern vekt.
	Seng lastet med mer enn 150 kg (330,69 pund) - lateralt tilt mulig bare opptil 15 °. Seng lastet med mer enn 200 kg (441 pund) - lateralt tilt ikke mulig	Ingen handling påkrevd - kun informasjon.
	Madrass frakoblet	❖ Koble til madrass.
	Bruk manuell CPR/HLR-påminnelse	❖ Bruk manuell CPR/HLR-påminnelse.
	Alvorlig feil med sengen	❖ Ta kontakt med din servicespesialist.
	Overskriv bekreftelse / bekreftelse på endringer i innstillinger	❖ Velg hake for “ja” eller kryss for “nei”.

13.3 ALT (automatisk lateral terapi)

ADVARSEL!

Risiko for skade som følge av lateralt tilt!

- Påse at sengen som tiltes ikke kommer i konflikt med bruk av kanyler, intuberingsslanger, osv.
- Påse at sengen som tiltes ikke kolliderer med noen gjenstander.
- Avbryt ALT umiddelbart hvis pasientens tilstand blir verre, en enhet eller sengen skades eller noen risikoer for pasienten registreres.

ALT gir mulighet til å tilte madrassplattformen for å optimere pasientens lungefunksjon og forebygge liggesår. ALT-syklusens hastighet minimerer støteffekten og er i samsvar med pasientkomfort.

Før ALT startes:

- ❖ Påse at sidegrindene er oppe.
- ❖ Bruk alltid Linet ® stabiliserende ALT-puter for å posisjonere pasienten midt på sengen. (se Stabiliserende ALT-puter)
- ❖ Bruk alltid Linet ® slangeholder for å unngå ekstubering (se ventilasjonskretsholder).
- ❖ Påse at IV-slangene, pusteslangene, osv. ikke er blokkert og virker som de skal.
- ❖ Tilbakestill sengen til utgangsposisjonen.

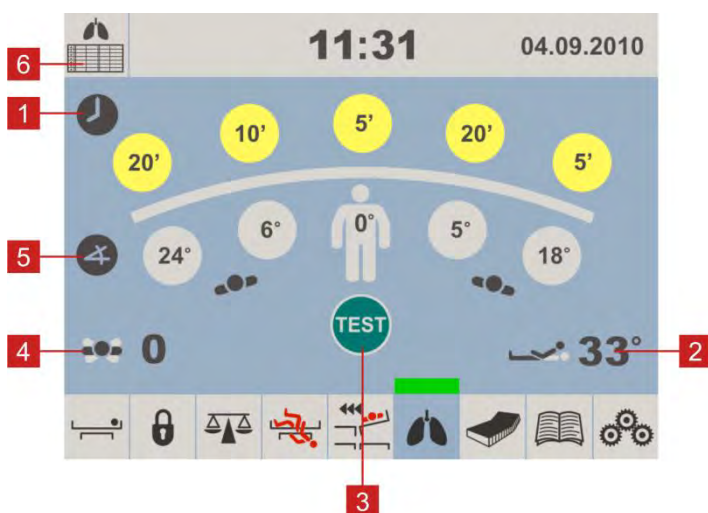

1. Ikoner for syklusinnstilling - Klokkeslett
2. Indikator ryggstøteinkel over 30 °
3. Ikon test
4. Syklusteller
5. Ikoner for syklusinnstilling – Vinkel
6. Ikon for ALT-logg

Fig. Skjerm bilde ALT - Definisjon og test av syklusverdier

Definere verdier for ALT-syklus:

- ❖ Aktiver berøringsskjermen ved å trykke på GO-knappen.
- ❖ Still inn tids-verdi ved å trykke og holde inne ett av ikonene 1 til ønsket tid er nådd.
- ❖ Still inn vinkel-verdi ved å trykke og holde inne ett av ikonene 2 til ønsket vinkel er nådd.

MERK tids-verdier kan endres med økninger på 5 minutter opptil 30 min.
Vinkelverdiene kan endres kontinuerlig opptil 30 grader.

13.3.1 Test ALT-syklus

ALT-testsyklusen er obligatorisk og brukes til å forhindre risikoer som sammenstøt mellom bevegelige deler av sengen, ekstubering av pasienten eller frakobling av ventilasjonskretsen eller kanylene.

Under testsyklusen går sengen gjennom hver definerte ALT-vinkel og stopper ved hvert definerte vinkelnivå.

Utfør ALT-testsyklusen:

- ❖ Trykk på ikonet 3 for å starte testsyklusen.
- ❖ Hold inne ikonet 3 til testsyklusen er fullført.

Akustiske lydsignaler.

Ikonet Start vises i stedet for ikonet Test 3.

13.3.2 ALT-syklus

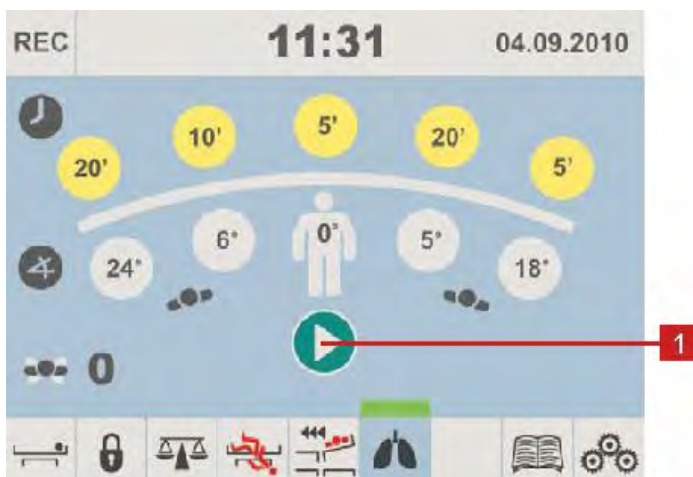

Fig. Skjermbildet ALT - Start

1. Ikonet Syklusstart

For å starte syklus:

- ❖ Trykk på ikon 1.
- Syklusen som er innstilt, starter.

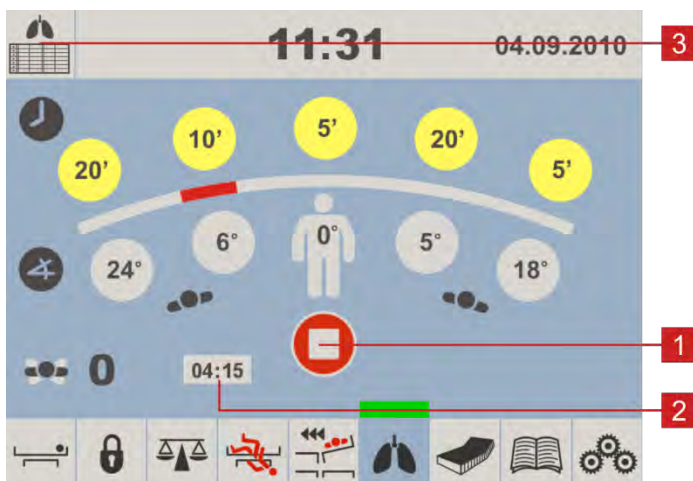

Fig. Skjermbildet ALT - Stopp

1. Ikonet Syklus stopp

2. Nedtelling til neste ALT-bevegelse

3. Ikon for ALT-logg

For å stoppe syklusen:

- ❖ Trykk på ikon 1.
- Syklusen er stoppet.

ALT-ndetelling:

ALT-funksjonen kommer med en automatisk nedtelling av gjenstående tid frem til neste laterale sengebevegelse. Dette er praktisk for planlegging av nødvendige aktiviteter med pasienten.

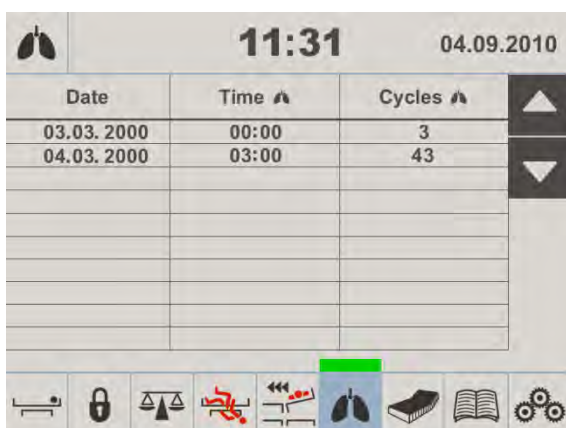

Vise ALT-oppføring:

- ❖ Trykk på REC.

Fig. Skjermbildet ALT - Ta opp

13.3.3 Tilbakestille seng til utgangsposisjon

Når sengen tilbakestilles til utgangsposisjonen, hjelper det oss å unngå kollisjon med bevegelige deler av sengen.



Fig. Skjermbildet Utgangsposisjon

1. Ikon for utgangsposisjon

For å justere sengens utgangsposisjon:

- ❖ Aktiver berøringsskjermen ved å trykke på GO-knappen.
- ❖ Trykk og hold inne ikon 1 til utgangsposisjonen er nådd.

Når utgangsposisjonen er nådd, slutter sengens bevegelse automatisk.

13.3.4 Ut av sengen alarm

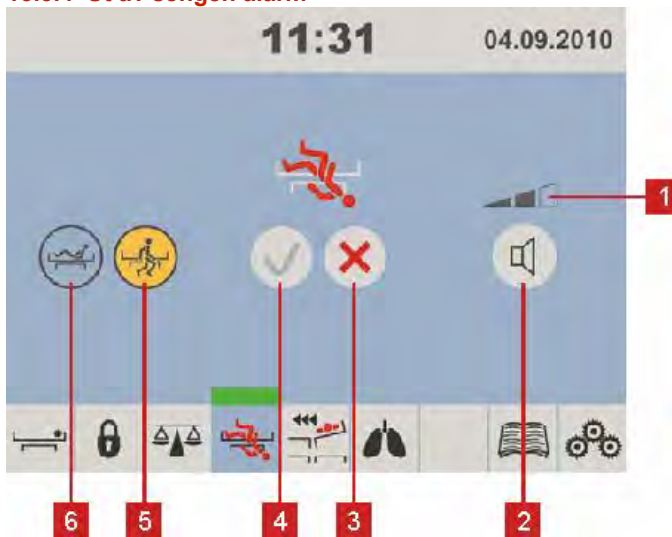

Ut av sengen alarm informerer om at pasienten er på vei ut av sengen uten tilsyn. Sengen må være belastet med 35 kg (77,12 pund) eller mer for at alarmen for utstigning fra sengen skal kunne aktiveres.

1. Volum ikon for ut av sengen alarm Display
2. Volum ikon ut av sengen alarm Justering
3. Volum ikon for ut av sengen alarm av
4. Volum ikon for ut av sengen alarm på
5. Ikon for ytre sone for utstigning av sengen
6. Ikon for indre sone for utstigning av sengen

Fig. Skjermbilde ut av sengen alarm

Aktivere ut av sengen alarm:

- ❖ Trykk på ikon 4 for 2 sek.

Deaktivere alarm for ut av sengen alarm:

- ❖ Trykk på ikon 3 for 2 sek.

Justere volum for alarm for ut av sengen alarm:

- ❖ Trykk på ikon 2 til ønsket volum er nådd.

MERK Alarmen dempes helt hvis den er satt til laveste volum.

13.3.5 Flersonealarm for ut av sengen alarm

Indre sonealarm (indikator 6)

Alarm starter når pasienten beveger seg nærmere sidegrindene eller endene av sengen.

Ytre sonealarm (indikator 5)

Alarmen starter når pasienten forlater sengen.

MERK Indre sonealarm er standardmodusen når ut av sengen alarm aktiveres.

13.4 Pasientoverføring

Denne innstillingen gir muligheten for å overføre pasienten fra sengen til bære eller til en annen seng ved å tilte sengen lateralt mens sidegrindene er nede.



1. Ikon Pasientoverføring på
2. Ikon Pasientoverføring av

Aktivere innstilling for pasientoverføring:

- ❖ Trykk på ikon 1.

Deaktivere innstilling for pasientoverføring:

- ❖ Trykk på ikon 2.

Overføre pasient:

- ❖ Legg ned sidegrind:
- ❖ Plasser bære eller en annen seng ved siden av sengen.
- ❖ Skyv overføringsbrett eller annet overføringshjelpemiddel under pasienten.
- ❖ Aktivere innstilling for pasientoverføring.
- ❖ Flytt pasienten fra sengen til bære eller en annen seng.

Fig. Skjermbildet Pasientoverføring

MERK Innstillingen for pasientoverføring deaktiveres automatisk etter 3min. Innstillingen kan aktiveres på nytt.

13.5 Ekstra pleierpanel

Det ekstra pleierpanel er ekstrautstyr. Det ekstra pleierpanelet kan henges fra trinnbrettet om nødvendig. Det ekstra pleierpanelet kan holdes i hånden ved bruk.

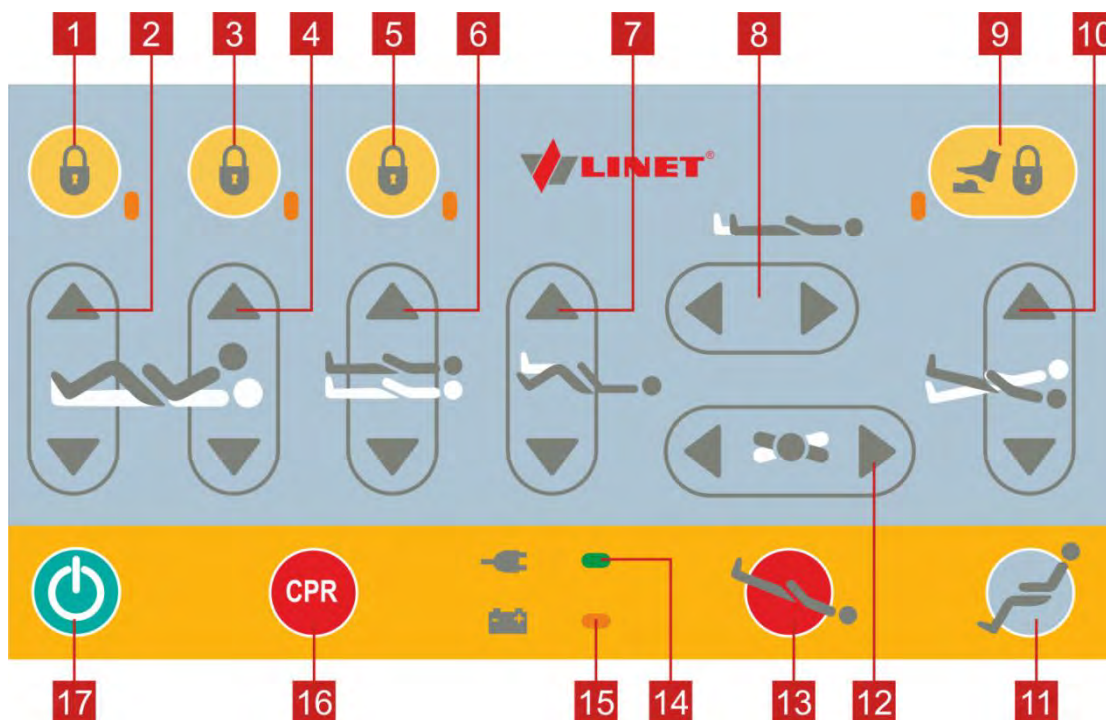

Fig. Ekstra pleierpanel

1. Knapp og LED-lampe for Lårstøtte, Leggstøtte og Forlengerlås
2. Knapp for å justere Lårstøtte
3. Knapp og LED-lampe for ryggstøttelås
4. Knapp for å justere ryggstøtte
5. Knapp og LED-lampe for høyde/tilt-lås
6. Knapper for å justere høyde
7. Knapper for å posisjonere leggstøtte
8. Knapper for forlengelse av madrassplattform
9. Knapp og LED-lampe for fotkontrollås
10. Knapper for tilt på langs
11. Knapp for hjertestolposisjon
12. Knapper ALT
13. Knapp for Trendelenburg-posisjon
14. LED-nettstrøm
15. LED-batteriladestatus
16. Knapp for CPR (hjerte- og lungeredning) posisjon
17. GO-knapp

For å stille inn posisjon:

- ❖ Aktiver tastaturet ved å trykke på GO-knappen.
- ❖ Trykk og hold inne ønsket knapp til ønsket posisjon er nådd.

13.5.1 Nettstrøm-LED

Status	Betydning
LED som lyser	koblet til strømmettet
LED-lampe lyser ikke	koblet fra strømmettet
LED-lampe blinker	systemfeil

13.6 Håndkontroll

Et Håndkontroll følger med sengen som ekstrautstyr. Plasseringen av håndsettet beror på pasientens tilstand. Håndsettet er tilgjengelig med og uten knapper som lyser. Belysningen aktiveres i 7 sek. hvis en knapp ble trykt og lyset aktiveres i 3 minutter hvis GO-knappen var trykt. Begge Håndkontrollene virker helt på samme måte.

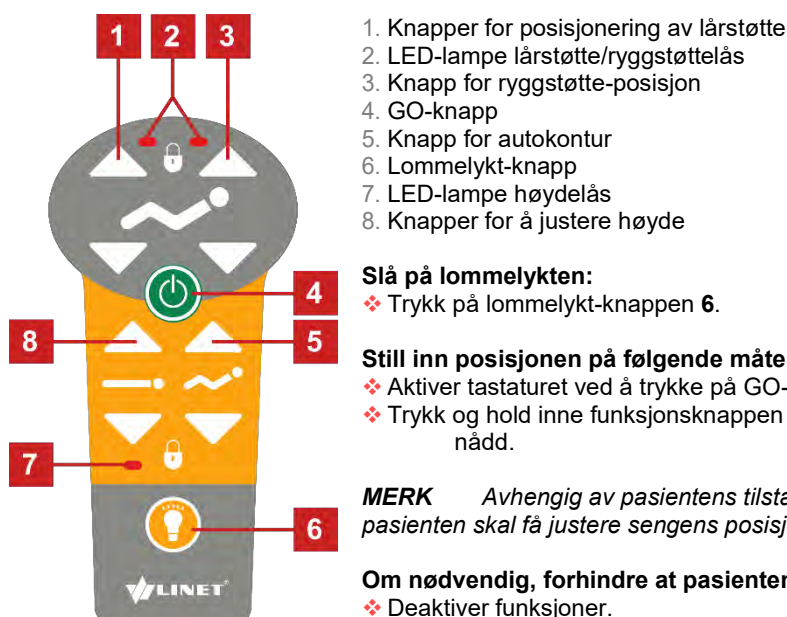
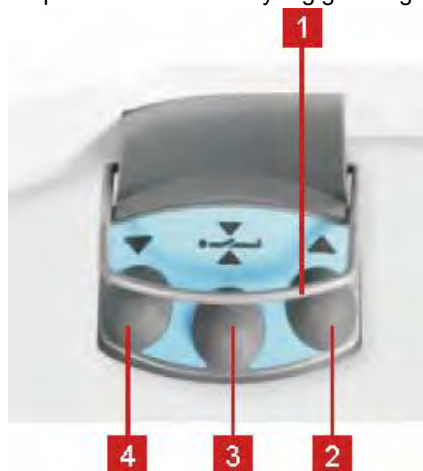

Fig. Håndkontroll

MERK En adapter for håndsettet er tilgjengelig. Adapteren brukes til hurtig installasjon og fjerning (f.eks. ved bytte av et defekt håndsett, bruke håndsettet til en annen seng)

13.7 Fotpedaler senghøyde

Fotpedaler er ekstrautstyr og gir mulighet for å stille inn høyden på sengen med foten.



1. Beskyttelsesramme mot uønsket aktivering
2. Fotpedal for å heve madrassplattform
3. Fotpedal for undersøkelsesposisjon
4. Fotpedal for å senke madrassplattform

Still inn posisjonen på følgende måte:

- ❖ Trykk på fotpedalen **2**, **3** eller **4** for å aktivere fotpedaler.
- ❖ Trykk og hold inne fotpedalen til ønsket posisjon er nådd.

MERK: Fotpedaler kan aktiveres ved å trykke på GO-knappen på sengens kontrollelementer. Deretter trengs den ikke til å aktivere fotpedaler med knappene **2,3** eller **4**.

Fig. Fotkontroll senghøyde

13.8 Fotpedal lateralt tilt

Fotpedaler er ekstrautstyr og gir mulighet for å stille inn det laterale tiltet på sengen med foten.

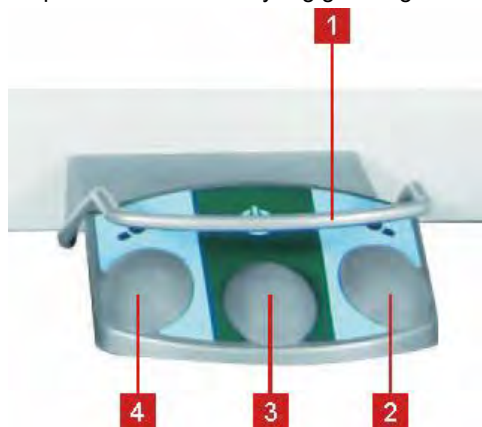

1. Beskyttende ramme mot uønsket aktivering
2. Fotpedal tilt til høyre
3. Fotpedal GO
4. Fotpedal tilt til venstre

Still inn posisjonen på følgende måte:

- ❖ Aktiver tastaturet ved å trykke på GO-knappen.
- ❖ Trykk og hold inne fotpedalen til ønsket posisjon er nådd.

Fig. Fotpedal lateralt tilt

13.9 Hurtigvalgpaneler

Hurtigvalgpanelene som er integrert i hodeseksjonene på sidegrindene, kan brukes av pleierpersonale og pasienten til å justere sengens høyde.

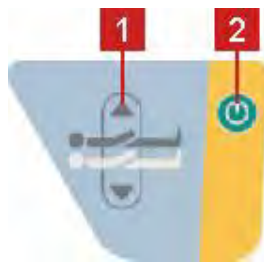

1. Knapper for å justere sengens høyde
2. GO-knapp

Still inn posisjonen på følgende måte:

- ❖ Aktiver tastaturet ved å trykke på GO-knappen.
- ❖ Trykk og hold inne funksjonsknappen til ønsket posisjon er nådd.

Fig. Hurtigvalgpanel

13.10 CPR-ryggutløser

ADVARSEL!

Risiko for skade som følge av at ryggstøtten er senket for raskt!

- ⌚ Påse at sidegrindene står i nederste posisjon.
- ⌚ Påse at ingen deler av kroppen plasseres mellom sidegrindene og ryggstøtten.
- ⌚ Skyv ned ryggstøtten bare med madrasshåndtaket.

Sengen gir mulighet for rask, mekanisk senking av ryggstøtten for nødprosedyrer for hjerte- og lungeredning (CPR/HLR).



1

1. Utløserhåndtak

Still inn posisjonen på følgende måte:

- ❖ Trekk og hold i utløserhåndtak 1.
- ❖ Trykk ned ryggstøtten.

Fig. Utløse ryggstøtten

13.11 Sidegrinder

ADVARSEL!

Risiko for personskade, skade av sengen eller utilsiktet bevegelse av den på grunn av feil plassering av tilbehør eller håndkontrollen!

- ⌚ Plasser aldri tilbehør eller håndkontrollen på sidegrindene der den integrerte sidegrindkontrolleren sitter.

De delte sidegrindene er komponenter av sengen. En pneumatisk fjær støtter funksjonen til de delte sidegrindene. Pleierpersonalet er ansvarlig for at sidegrindene stenges når pasienten ligger i sengen. Riktig plassering av håndkontrollen vises i bildet under.



Fig. Steng den delte sidegrinden

For å stenge sidegrinder:

- ❖ Trekk opp sidegrinden til den går i lås.

For å åpne sidegrinder:

- ❖ Trykk øvre kant av sidegrinden innover.
- ❖ Lås opp sidegrinden ved å trekke i utløserhåndtaket.
- ❖ Legg langsomt ned sidegrinden.

13.12 Hjulkontroll og sengetransport

FORSIKTIG!

Skade av materiale på grunn av feil transport og utilsiktet bevegelse!

- Før transport, påse at sengen er koblet fra strømmettet.
- Før transport, påse at reservestikkkontakten (hvis aktuelt) er koblet fra strømmettet.
- Påse at hjulene er bremsset før montering, demontering og vedlikehold.
- Påse at hjulene er bremsset når noen ligger i sengen.
- Heng strømkabelen på riktig krok på sengen under transport.
- Bruk kun pleierpersonale til å flytte på sengen, minst to personer.

Sentralbrems

Sengen er utstyrt med sentralbrems.

Bremsepedalene sitter i de fire hjørnene av understellet.

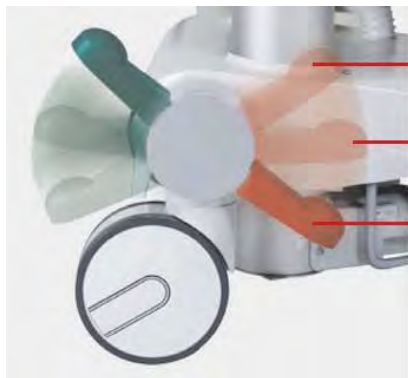

Bremsepedalens posisjoner:

1. **Forflytning forover**
Venstre hjul foran er låst. Sengen flyttes rett fremover. Hvis sengen er utstyrt med et femte hjul, avgjør dette hjulet bevegelsesretningen.
2. **Ubegrenset forflytning**
Alle hjulene er ulåst.
3. **Bremset**
Alle hjulene er bremsset.

Sengetransport:

Fig. Posisjoner av bremsepedaler



Fig. Sengetransport

Transportere sengen:

- ❖ Juster sengehøyden til minst 20 cm (9 tommer) under maks. høyde.
- ❖ Skyv sengen med håndtakene i hode- eller fotenden.

13.12.1i-Brake® (ekstraustyr)

Sengen kan utstyres med automatisk brems. Den automatiske bremsen forhindrer skade av pasienter og personale som følge av en seng som ikke bremses.

Bremsene aktiveres automatisk 60 sekunder etter at sengen er koblet til strøm, og 60 sekunder etter at de er utløst hvis sengen ikke flyttes.

Bremsene kan også aktiveres manuelt.

13.12.2Uttrekkbart 5. hjul i-Drive® (ekstraustyr)

Sengen kan utstyres med et 5. hjul midt i understellet. Det 5. hjulet bidrar til å styre og manøvrere sengen i lange korridorer og små rom.

Hvis sengen kobles til strøm, trekkes det 5. hjulet automatisk tilbake. I denne posisjonen blokkerer ikke det 5. hjulet for tilgang til noen enheter under understellet.

For å aktivere det 5. hjulet i-Drive®:

- ❖ Koble sengen fra strømmettet.
- ❖ Juster bremsepedalen så den grønne pedalen er nede.

13.13 Mobi-Lift®

Mobi-Lift® er ekstraustyr. Det fungerer som støttehåndtak for at det skal bli tryggere for pasienten å stige ut av sengen. Mobi-Lift® er et støttehåndtak med innebygd høydejusteringsknapp. Da kan pasienten selv heve og senke madrassplattformen.



Fig. Støtthåndtak for Mobi-Lift®

13.13.1 Bruke støttehåndtakene

ADVARSEL!

Risiko for skade som følge av at pasienten sklir eller faller når man går ut av sengen!

- Påse at støttehåndtakene er satt helt inn i hylsefestene.
- Påse at ikke noe sengetøy har heftet seg opp i hylsefestet og støttehåndtaket.

For å justere støttehåndtaket:

- ❖ Løft håndtaket mot sengen.
- ❖ Skyv håndtaket inn i hylsefestet så langt det går.

For å justere høyden på madrassplattformen:

- ❖ Trykk på GO-knappen på et kontrollelement.
- ❖ Trykk på knappen for å justere høyden.

13.14 Tilbehør

ADVARSEL!

Risiko for skade som følge av inkompatibelt tilbehør!

- Bruk bare originalt tilbehør fra produsenten.

MERK Produsenten er ikke ansvarlig for bruken av ikke-godkjent tilbehør.

13.14.1 Løftebøyle

For å påse trygg bruk av løftebøylen:

- ❖ Overskrid aldri maks. belastning på 75 kg (165,35 pund).
- ❖ Bruk aldri løftebøylen til rehabiliteringsøvelser.
- ❖ For å unngå at sengen velter, påse at løftebøylen ikke stikker ut fra sengen.
- ❖ Skift plasthåndtaket hvert 4. år.

For å installere løftebøylen:

- ❖ Sett løftebøylen inn i tilsvarende hylsefeste på løftebøyleadapteren ved hode-enden.
- ❖ Påse at sikkerhetsbolten låses på plass.

Et plasthåndtak med justerbar stropp skal festes til løftebøylen.

MERK Løftebøyleadapteren er ekstrautstyr. Denne funksjonen må spesifiseres i ordren.

MERK Produksjonsdatoen står på håndtaket. Linet® anbefaler å bytte ut plasthåndtaket hvert fjerde år.

13.14.2 Tilbehørskinner



Fig. Tilbehørskinne

Lastekapasitet:

- Maks. belastning på 5 kg (11,02 pund) uten vekt
- Maks. belastning på krokpar 10 kg (22,05 pund)

Tilbehør for å henge på tilbehørskinnen:

- Urinposeholder
- Redon-flaskekurv
- Skinner av rustfritt stål

13.14.3 Sikkerhetsnattlys

Den er til hjelp når pleierpersonalet å finne frem, så vel som pasienten.

MERK Nattlyset slås av når batteriet er i drift.

13.14.4 Infusjonsstativer

! ADVARSEL!

Risiko for skade som følge av feil tilbehør eller på grunn av feil bruk!

Infusjonsstativer må kun brukes til det de er tiltenkt. Les alltid bruksanvisningen!

- Monter en infusjonspumpe bare på den nedre (bredere) teleskopseksjonen av et infusjonsstativ over hode-/fotende Brettet.
- Monter aldri et infusjonspumpe på den øvre (tynnere) teleskopseksjonen på et infusjonsstativ.
- Påse at infusjonspumpen ikke kolliderer med noen bevegelige deler av sengen (spesielt ryggstøtten) eller med pasienten. Dette må verifiseres etter installasjon.
- Ikke stram infusjonspumpeklommene for hardt under påsetting. Overstramming kan skade infusjonsstativet.
- Infusjonspumpen kan brukes bare hvis infusjonsstativet er montert i tilbehørholderen i hode-enden på sengens understell.

Infusjonsstativer kan monteres på hode- og fotenden av sengen enten ved å montere i IV-/infusjonsholderne som er montert på sengen eller ved å bruke alternativ tilbehørholder i hode-enden på understellet av sengen.

- ❖ Bruk utelukkende infusjonsstativer med 4 kroker for å henge opp IV-poser eller kurver til intravenøse løsninger.
- ❖ Påse at maks. trygg arbeidsbelastning på 2 kg på infusjonsstativets individuelle krok, ikke overskrides.
- ❖ Påse at maks. trygg arbeidsbelastning på 20kg på infusjonsstativet ikke overskrides.
- ❖ Total maks. belastning på IV-/infusjonsstenger må ikke overskride 20 kg (44,1 pund).



Fig. Infusjonsstativ



Fig. Infusjonspumpe – Riktig

13.14.5 Stabiliserende ALT-puter

De stabiliserende putene sikrer at pasienten ligger stabilt under ALT for å unngå ekstubering eller frakobling av IV-slangere eller annet utstyr.



Fig. Stabiliserende puter

Sett med stabiliserende puter:

- 2 laterale armputer
- 2 laterale beinputer
- 2 hodeputer
- 1 innvendig beinpute

- ❖ Bruk alltid Linet ® stabiliserende ALT-puter for å posisjonere pasienten midt på sengen under ALT.

Plassering av puter:

- ❖ Legg pasienten midt på sengen.
- ❖ Plasser sideputer mellom pasienten og sidegrindene.
- ❖ Fest hodeputer til armputer med borrelås.
- ❖ Legg den innvendige puten mellom pasientens ben.
- ❖ Tilt madrassplattformen 30 ° til venstre og til høyre for å sjekke om pasienten ligger stabilt.
- ❖ Posisjonen er stabil hvis pasienten verken forskyves eller snur på seg.

13.14.6 Holder for respiratorslange

Holderen forhindrer ekstubering.

- ❖ Bruk alltid Linet® holder for respiratorslange for å forhindre ekstubering under ALT.



Fig. Holder for respiratorslange

Montere holder for respiratorslange:

- ❖ Sett holderen i hull til høyre eller venstre for hode-enden.
- ❖ Fest holderen med vingeskruen som følger med.
- ❖ Før intubasjonsslangen gjennom plashodet på holderen.
- ❖ Tilt madrassplattformen 30 ° til venstre og til høyre for å sjekke om intubasjonsslangen sitter godt. Det sitter godt hvis ingen deler av respiratorkretsen kobles fra.

13.14.7 Monitorhylle

Monitorhyllen er egnet for transport av skjermer som veier opptil 15 kg (33,07 pund).



Fig. Monitorhylle

Installere Monitorhyllen:

- ❖ Sett de to vertikale rørene inn i hjørnehylsene på fotenden.
- ❖ Fest skjermen med sikkerhetsstropper for å unngå skade under transport.

13.14.8 Oksygenflaskeholder

ADVARSEL!

Risiko for personskade med oksygenflaskeholder på grunn av feil bruk eller som følge av uforsiktig kjøring!

- ➔ Påse at oksygenflaskeholderen er riktig montert, i riktig posisjon.
- ➔ Oksygenflaskeholderen (med eller uten O₂-flaske) må plasseres før transport for å sikre transportposisjon.
- ➔ Vær oppmerksom på mennesker eller gjenstander som er i nærheten når sengen utstyrt med oksygenflaskeholder flyttes eller kjøres.
- ➔ Fest oksygenflaskene med gummistropp for at de ikke skal falle eller komme utilsiktet i bevegelse.
- ➔ Sett oksygenflaskeholderen på sengen samtidig som du følger instruksjonene i teksten under.
- ➔ Sørg for at oksygenflaskeventilen ikke skades som følge av uforsiktig eller feil flytting eller plassering.

Oksygenflaskeholderne er egnet for transport av oksygenflasker som veier opptil 15 kg (33,07 pund) og et volum på 5 liter.



Fig. Oksygenflaskeholder A

Versjon A

- ❖ Sett oksygenflaskeholderen på tverrgående profil bak hode-enden.

MERK Oksygenflaskeholderen 4MAR2010PC004 kan ikke brukes hvis sengen er utstyrt med en ekstra adapter for en løftebøyle.

Versjon B

- ❖ Sett holderen på hylsefester i flerfunksjonell tilbehørsadapter på understellet.
- ❖ Påse at låsebolten til oksygenflaskeholder B er låst i hylsefestet.



Fig. Oksygenflaskeholder B – riktig montering



Fig. Oksygenflaskeholder B – feil montering

Versjon C

- ❖ Sett oksygenflaskeholder på alle 4 tilbehørsadaptere på understellet.



Fig. Oksygenflaskeholder C

12.16.10 Beskytter

⚠ ADVARSEL!

Risiko for personskade som følge av at pasienten faller ut av sengen!

- Påse at sidegrindforlenger er godt festet.
- Sjekk alltid at sidegrindene er riktig låst.

Sidegrindforlenger er ekstrautstyr for MultiCare-sengen. Hovedformålet med sidegrindforlenger er å redusere risikoen for at pasienten faller ut av sengen.

Sidegrindforlenger følger ikke med i standard sengeutstyr og må bestilles separat. Sidegrindforlenger kan brukes med forlengede eller standardsenger.

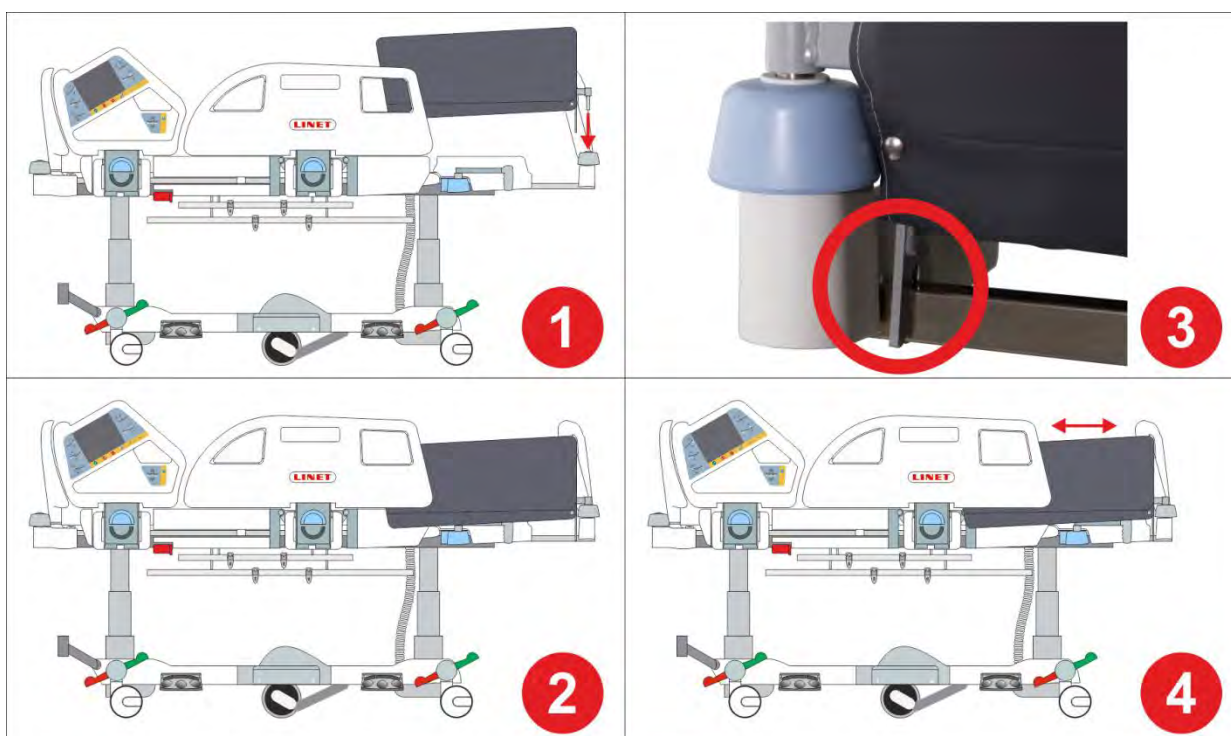

Fig. Sidegrindforlenger

1. Sett Sidegrindforlenger ned i avviserhjulet
2. Sidegrindforlenger satt inn i avviserhjulet
3. Feste-elementet festet til sengeforlengerens teleskopprofil.
4. Sidegrindforlenger festet til MultiCare-sengen (sidegrindforlenger kan også brukes på forlengede senger.)

Fest sidegrindforlenger til sengen på følgende måte:

- ❖ Sett inn tappen for forlengeren ned i senter av avviserhjulet i forenden av sengen(1).
- ❖ Påse at feste-elementet er festet til sengeforlengerens teleskopprofil (3).

Fjern Sidegrindforlengeren fra sengen på følgende måte:

- ❖ Ta tak i den øverste enden av sidegrindforlengeren.
- ❖ Fjern sidegrindforlengeren fra avviserhjulet.

14 Bruke OptiCare eller Symbioso 200

14.1 Klargjøre sengen for pasienten

FARE!

Kvelningsrisiko på grunn av madrassstrekk som er lufttett!

- Bruk madrassstrekket på riktig måte.
- Pleierpersonalet er ansvarlig for pasientens sikkerhet på madrassstrekket.

ADVARSEL!

Risiko for skade når pasienten legges i sengen!

Før pasienten legges i sengen:

- Påse at madrassen er fylt helt med luft og på riktig måte.
- Påse at madrassen er riktig festet med sikkerhetstropper.

FORSIKTIG!

Skade av materiale på grunn av fukt eller kontaminering!

- Påse at madrassstrekket er rengjort og helt tørt (se Rengjøring/desinfisering).

14.1.1 Forberedelser

- ❖ Fyll madrassen med luft (se Oppsett).
- ❖ Legg et laken løst over madrassen hvis ikke kvalifisert personale har gitt beskjed om noe annet.

14.1.2 Legge pasienten i sengen

- ❖ Legg pasienten på madrassen.

For en ideell liggestilling:

- ❖ Hvis flere tepper eller laken brukes, påse at det er enkelt å fjerne dem.
- ❖ Påse at tepper, laken, klær, osv. ikke fører til liggesår (f.eks. på grunn av folder, sømmer, osv.).
- ❖ Ikke legg flere laken, tepper, osv. mellom madrassen og pasienten.

15 Integreerte madrasskontroller

15.1 OptiCare

OptiCare-madrassen er en integrert løsning for MultiCare-sengerammen, kontroll og informasjon om status for madrassen skjer via berøringsskjermen på MultiCare-rammen.

15.1.1 Detektering pasient i seng (PIB)

PIB systemet reagerer når en pasient har lagt seg i sengen eller har reist seg fra den. Dette starter optimeringsprosessen automatisk når pasienten legges på sengen og setter madrassen i Standby-modus når pasienten reiser seg fra den. Under standby-modus fylles madrassområder A og B til statisk trykk. Det er en kort forsinkelse i detekteringen av stabilt trykk før reaksjon på endringen av PIB-status. Dette skjer for å unngå unødvendige modusendringer fordi pasienten endrer stilling.

15.1.2 Madrass-skjerm

Trykk på madrassikonet nederst på skjermen for å hente opp madrass-skjermen for å betjene og kontrollere madrasssystemet.

1) MADRASS IKKE TILKOBLET

Når OptiCare-kompressoren er installert på sengen men OptiCare-madrassen ikke er koblet til kompressoren, vises skjermbildet "Madrass ikke tilkoblet".

MERK: Den røde stripen over madrassikonet blinker på dette skjermbildet.

MERK: Du må logge ut OptiCare-madrassen hvis du skal bruke en annen madrass (se avsnitt 12.2.3).

For å koble til OptiCare-madrassen til kompressoren:

- ❖ koble alle luftslanger til kompressoren.



Fig. Madrassen ikke koblet til skjermen

2) MADRASS-IDENTIFISERING

Når OptiCare-madrassen er koblet til kompressoren og identifiseringen av den starter, vises skjermbildet "Mattress Identification".

MERK: Tallet over teksten "MATTRESS IDENTIFICATION" viser nedtelling til identifisering.

For å identifisere den tilkoblede madrassen:

- ❖ vent til ID-nedtellingen forsvinner.



Fig. Skjermbildet for madrass-identifisering

3) FYLLE MADRASS MED LUFT

Når OptiCare-madrassen identifiseres, er den ikke klargjort for en pasient fordi madrassen ikke er fylt med nok luft.

MERK: Tallet over teksten " MATTRESS INFLATION " viser nedtelling til oppblåsing.

For å oppnå minimum trykk i madrassen:

- ❖ vent til nedtellingen for fylling forsvinner.



Fig. Skjermbildet for fylling av madrass

4) MADRASS KLARGJORT FOR PASIENT

Madrassen er klar for en pasient når det røde krysset over madrasspasientikonet forsvinner.

MERK: Når **OPT**-ikonet blinker, viser det at oppblåsing fortsetter.

For å bruke madrassen:

- ❖ legg pasienten på madrassen.

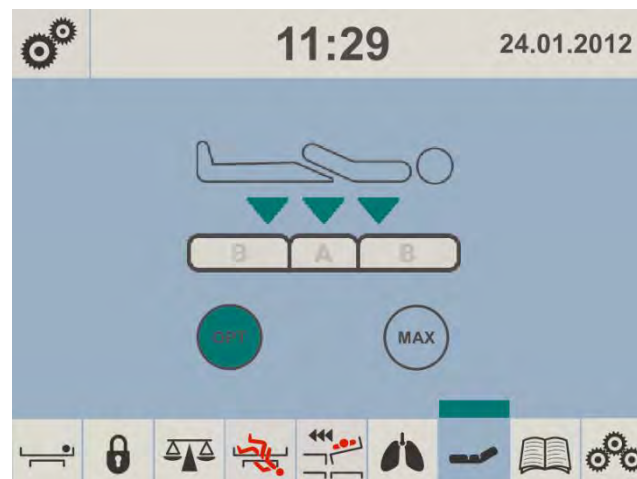

Fig. Madrass klargjort for pasient

5) PASIENT PÅ MADRASSEN

Når en pasient ligger på madrassen, blir pasientikonet svart. Så lenge pasienten ligger på madrassen, fortsetter optimering automatisk. Optimering skjer hvis pasientens posisjon endres nok til å utløse optimeringsdeteksjon eller hvis initiert av den automatiske timeren for optimering. Det integrerte Micro-Climate Management(MCM)-systemet starter automatisk når pasienten legges i sengen og slutter hvis pasienten forlater sengen.

MERK: Under trykkoptimering, blinker **OPT**-ikonet. Når **OPT**-ikonet lyser kontinuerlig grønn og den grønne stripen over madrassikonet viser at madrassen har nådd optimalt trykk.



Fig. Pasient på madrassen

Optimering opphører og madrassens lufttrykk stilles som fast nivå hvis

- ❖ sengerammen er tiltet mer enn 10 grader (lateralt tilt, Trendelenburg-tilt, Anti-Trendelenburg-tilt).
- ❖ tiltreduksjonen når 7 grader.

MERK: Hvis pleierpersonalet finner det nødvendig på noe tidspunkt å optimere madrassen på nytt, kan dette initieres manuelt ved å trykke på **OPT-ikonet**. Dette overstyrer ikke innstillingene for optimering og denne prosessen fortsetter som før.

Manuell trykkoptimering:

- ❖ trykk på **OPT-ikonet**.

For å redusere intensiteten til Micro-Climate Management:

- ❖ trykk på **MCM-ikonet** til nedre densitet vises over ikonet.

6) MAKS. INNVENDIG MADRASSTRYKK

For å stille inn maks. innvendig madrassstrykk:

- ❖ trykk på **MAX-ikonet**.

MERK: Under oppblåsing blinker **MAX-ikonet** til det lyser gult.

MERK: Etter 30 minutter starter trykkoptimeringen på nytt (MAX trykk avsluttes). Nedtelling vises på skjermbildet over **MAX-ikonet**.

MERK: Maks. innvendig madrassstrykk kan betjenes med eller uten en pasient på madrassen.

MERK: Trykk på **MAX-ikonet** på nytt for å øke maks. innvendig madrassstrykk.



Fig. Maks. innvendig madrassstrykk

7) Trykkjustering for komfort

Madrassstrykket kan justeres basert på pasientens behov, trykk på ikonet **-+**. Trykket kan justeres separat i A-seksjonen (seteseksjonen) eller i B-seksjonen (torso- og ben). Den svarte pilen under indikatorene for A- og B-seksjonsnivå viser det optimerte trykket.

For å justere trykk etter trykkoptimering:

- ❖ trykk på ikonet **- +**
- ❖ trykk på ikonet **-** eller **+** i henhold til seksjonen som skal justeres (A eller B)

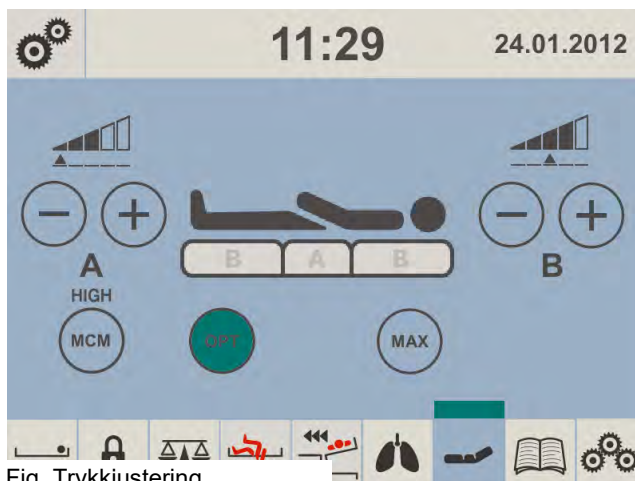

Fig. Trykkjustering

8) MCM-MODUS

Under MCM-modus kan intensiteten i Micro-Climate Management stilles inn.

For å stille inn intensiteten til Micro-Climate Management:

- ❖ trykk på **MCM-ikonet** og gjenta til ønsket intensitet er nådd.

Hver gang du trykker på **MCM-ikonet** går alternativet gjennom mulig innstilling av **LAV, HØY og AV**.

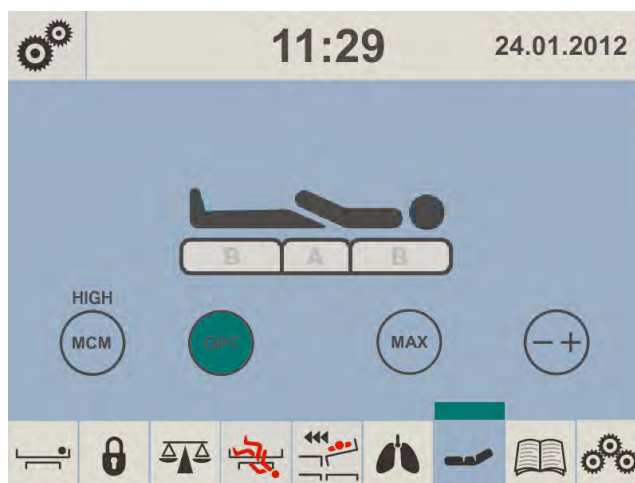

MERK: Under MCM-modus stilles trykkoptimering inn (OPT), max. innvendig madrassstrykk (MAX) eller trykket kan justeres med ikonet **+ -** hvis ikke det er deaktivert på Innstilling-skjermen.

Fig. MCM-modus

9) CPR-MODUS (CPR AKTIVERT)

Når CPR er aktivert, tømmes madrassen for luft og brystkompresjon kan starte umiddelbart.

MERK: Nedtellingen vises over pasientikonet og viser hvor mange minutter madrassen er tom for luft. Rød stripe med teksten "CPR" vises over madrassikonet.

MERK: Ikonet AVSLUTT CPR er valgfritt.

Servicetekniker godkjent av produsenten har mulighet til å vise eller skjule dette ikonet.

For å deaktivere CPR-modus:

- ❖ trykk på ikonet **AVSLUTT CPR**.



Fig. CPR aktivert

Madrassen fylles på nytt med luft og går tilbake til modusen den var i før CPR startet.

MERK: For manuell CPR, se avsnitt 14.1.4.1.

10) INNSTILLING

SETTING-skjermen brukes til å aktivere eller deaktivere justering av trykk (komfort). For å gå tilbake til madrass-skjermbildet, trykk på ett av de små madrassikonene.

MERK: Et rødt kryss over et ikon betyr at funksjonen er deaktivert.

For å åpne skjermbildet SETTING:

- ❖ trykk på 

For å skjule eller vise ikonet **- +** på de andre skjermbildene:

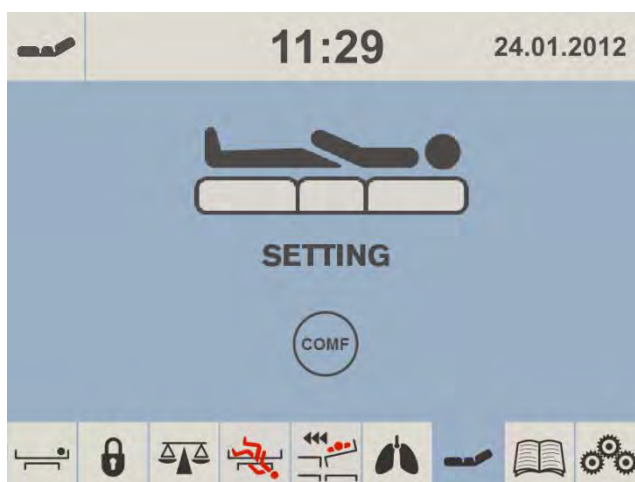

- ❖ trykk på **COMF-ikonet** på skjermen SETTING.

11) VARSLER

FRAKOBLET

Når strømkabelen er trukket ut eller nettstrøm svikter, viser skjermbildet følgende varsel. Dette varselet forsvinner automatisk når nettstrøm gjenoprettes.

MERK: Den røde stripen over madrassikonet blinker når dette varselet vises.

For å eliminere dette varselet:

- ❖ koble strømkabelen til uttaket!

FEIL

Madrassen har en systemfeil når en rød trekant med utropstegn vises på skjermen. Tallet på skjermen er knyttet til type feil.

MERK: Den røde stripen over madrassikonet blinker når dette varselet vises.

For å eliminere en feil:

- ❖ Noter tallet og ta straks kontakt med serviceavdelingen godkjent av produsenten!

FRAKOBLEDE LUFTSLANGER

Hvis den røde, gule eller svarte luftslangen er koblet fra systemkontrollenheten, vises følgende varsel på skjermen-

MERK: Den røde stripen over madrassikonet blinker når dette varselet vises.

MERK: Blå luftslange koblet fra systemkontrollenheten forårsaker ikke dette varselet!

For å fjerne dette varselet:

- ❖ sjekk og koble den enkelte luftslange til kompressoren på nytt!

Fig. Innstilling-skjermbildet

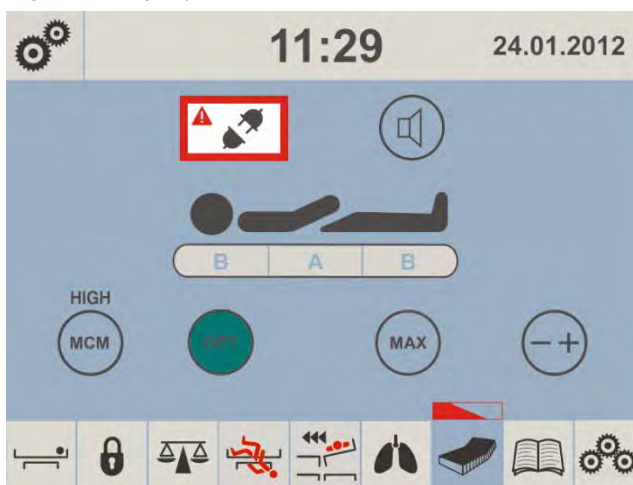

Fig. Varsel - Frakoblet



Fig. Varsel - FEIL



Fig. Varsel – Frakoblede luftslange

LUKK CPR

Dette skjermbildet vises når CPR-ventilen åpnes og madrassen fylles med luft.

MERK: Den røde stripen over madrassikonet blinker når dette varselet vises.

For å fjerne dette varselet:

- ❖ lukk CPR-ventilen manuelt!



Fig. Varsel – LUKK CPR

12) AUTOMATISK KALIBRERING

Automatisk kalibrering er en forebyggende prosess som finner sted etter 200 timer med SCU-aktivitet når madrassen er i standby-modus i 1 minutt uten at en pasient ligger i sengen. Følgende skjermbilde vises under denne prosessen.

MERK: Automatisk kalibrering avbrytes automatisk under intervensjon fra pasient- eller sykehuspersonale.

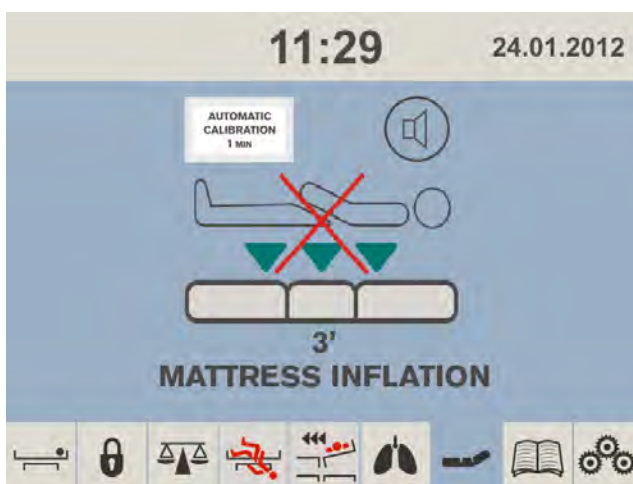

Fig. Automatisk kalibrering

13) TRYKKOPTIMERING DEAKTIVERT

Hvis lateral tiltvinkel er mer enn 10° (7° er en grenseverdi for tiltreduksjon), deaktiveres trykkoptimering for lateralt tilt, Trendelenburg-tilt eller Anti-Trendelenburg-tilt. Følgende skjerm vises i dette tilfellet.



Fig. Trykkoptimering deaktivert

14) POPUP-menyer

KOMPRESSOR (SCU) IKKE TILKOBLET

Denne POPUP-menyen vises når SCU fjernes fra sengen eller kommunikasjon mellom sengen og SCU-en avbrytes.

MERK: En rød trekant vises på dette skjermbildet i stedet for madrassikonet under dette varselet.

For å fjerne denne POPUP-meldingen:

- ❖ Installer kompressor i sengen!



Fig. POPUP – Kompressoren ikke tilkoblet

BRUK MANUELL CPR

Denne popup-meldingen vises på skjermen når CPR-ventilene på madrass-sidene må aktiveres for å tømme madrassen for CPR (f.eks. under transport eller når strømforsyningen er nede.

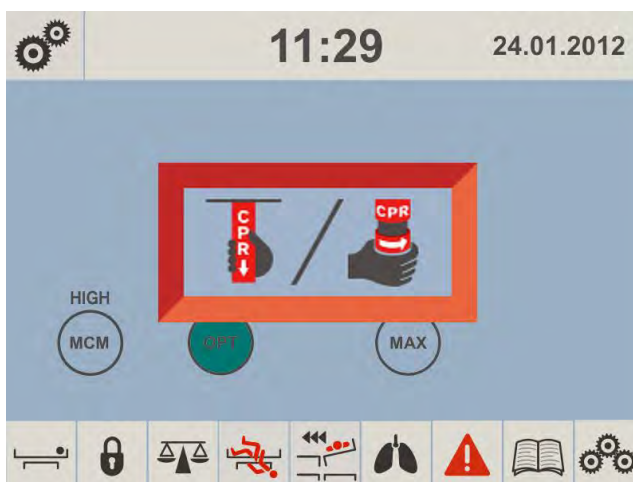

Fig. POP-UP – Bruk manuell CPR

15.1.3 Optimeringsdeteksjon (OPD)

OPD-ventilsystemet i setet (Område A) åpnes når pasienten trykker det ned, og mer luft fylles i setecellene slik at pasienten løftes høyt nok til at ventilene kan lukkes.

15.1.4 CPR

Hjerte lungeredning-modus (HLR/CPR- Cardiopulmonary Resuscitation) fører til at madrassen tømmes helt for luft for å gjøre det enklere å gjenopplive pasienten. Normalt tømmes OptiCare for luft på 15 sekunder (maks. 30 sek.). Etter 55 minutter i CPR-modus, høres en lydalarm hver 30 sekund. Etter 60 minutter går systemet tilbake til OPT-modus eller MAX oppblåsingsmodus.

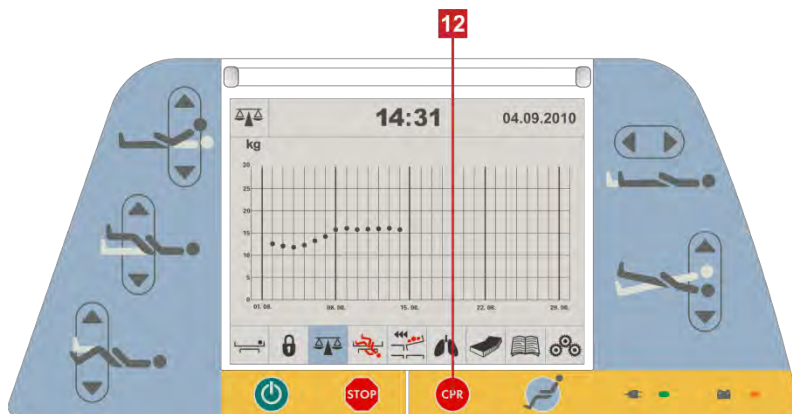

Fig. CPR-knapp

For å aktivere CPR/HLR-modus:

- ❖ Trykk og hold inne CPR-knappen 12 på sidepanelet på Multicare i minst 3 sekunder.
- ❖ Madrassplattformen rettes opp.
Madrassen tømmes helt for luft.

MERK: Pleierpanel kan brukes til å aktivere CPR-modus.

15.1.4.1 CPR under transport eller strømtap

OptiCare er utstyrt med CPRventil på begge sider, ved siden av den manuelle ryggutløseren.

- ❖ Åpen CPR-ventil på pasientens venstre eller høyre side ved å dreie enden av CPR-ventilen til høyre og stille inn det røde CPR-hjertet med den røde sirkelen.
- ❖ Madrassen tømmes for luft.
- ❖ Madrassplattformen flates ut (se merknad under).

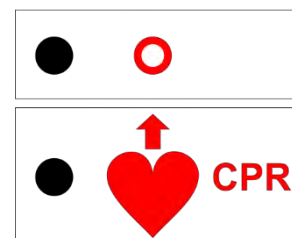

Fig. Åpen CPR-ventil

CPR-modus aktiveres.

MERK: Madrassplattformen kommer ikke i CPR-posisjon med mindre CPR-modusknappen også trykkes og holdes inne til riktig posisjon er nådd.



Fig. CPR-ventil på Multicare-seng



Fig. Lukket CPR-ventil

15.1.5 Alarmer

! ADVARSEL!

Risiko for skade som følge av mangel på støtte!

Hvis luftmadrassen er tom for luft så pasienten ligger direkte på skumplastunderlaget, og problemet ikke kan løses ved å følge instruksjonene for feilsøking:

➔ Flytt pasienten så raskt som mulig over på en egnet madrass.

OptiCare er utstyrt med et omfattende alarmsystem som påviser eventuelle problemer med systemytelsen. Alarmer indikeres med en rød trekant på madrass-skjermbildet og et lydalarmsignal.

Ved alarm:

- ❖ Demp alarmsignalet.
- ❖ Noter feilkodenummeret som vises på madrass-skjermen.

Kontroller for feil (se Feilsøking).

15.1.6 Transportmodus/strømbuudd

Denne modusen aktiveres automatisk hvis ingen nettstrøm er tilgjengelig for SCU-en. Verken OPT-modus eller MCM-modus vil kunne brukes.

Madrassen beholder tilstrekkelig lufttrykk for å støtte pasienten i ca. 12 timer.

15.2 Kontrollsystem (Symbioso 200)

15.2.1 Madrass-skjerm

Madrass-skjermen kan hentes opp på Multiboard for å betjene og styre madrasssystemet.

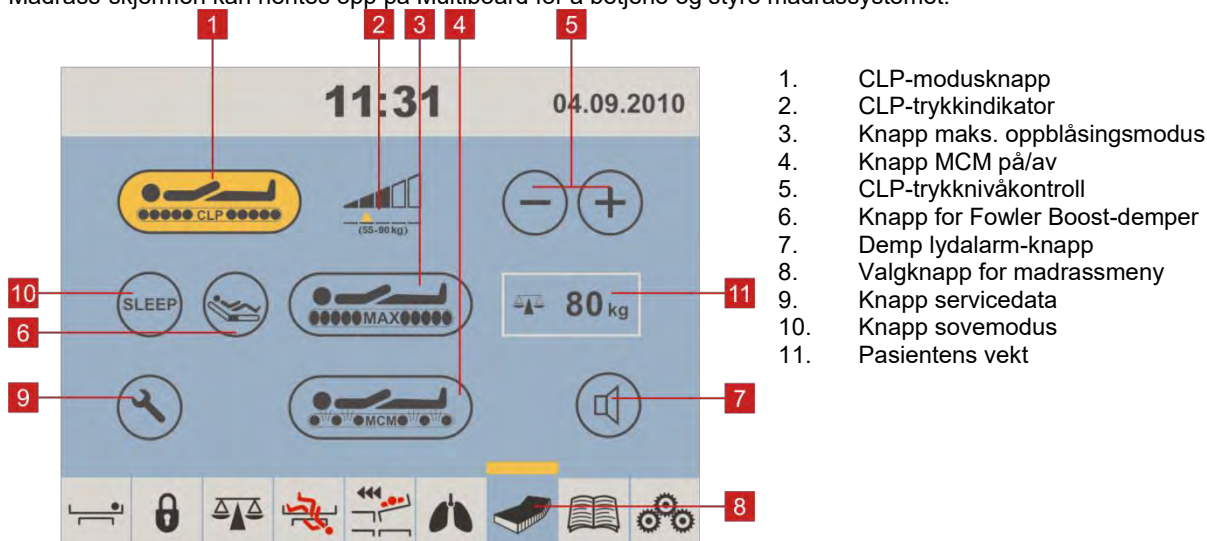

Fig. Madrass-skjerm

15.2.2 Maks. oppblåsningsmodus

Maks. oppblåsningsmodus garanterer et fast underlag som kreves for pleierprosedyrer. Denne modusen avbryter CLP (Kontant lavt trykk) samtidig som at MCM (Micro-Climate Management)-funksjonen opprettholdes.

Maks. oppblåsningsmodus kreves for å:

- ❖ overføre pasienter
- ❖ komplekse pleierprosedyrer
- ❖ transportere sengen kun på batteristrøm

For å aktivere/deaktivere modusen:

- ❖ Trykk på knappen 3.

Madrassikonet blinker hvitt under oppblåsningsprosessen, og blir værende svart straks makstrykk er oppnådd.

Etter 30 minutter går SCU-en automatisk tilbake til CLP-modus. Maks. oppblåsingsmodus kan velges på nytt bare én gang. Deretter må du vente i minst 30 minutter med CLP-modus før Maks. oppblåsingsmodus aktiveres på nytt.

15.2.3 CLP-modus (inkludert Fowler Boost)

CLP-modus beholder madrassykket på nivået som er valgt. Trykket sjekkes hver 30 sekunder, og justeres om nødvendig.

For å aktivere/deaktivere modusen:

- ❖ Trykk på knappen 1.

15.2.4 Trykknivåer



ADVARSEL!

Risiko for skade som følge av feil trykknivå!

Anbefalte trykknivåer er kanskje ikke optimale for alle situasjoner, men skal brukes i sammenheng med klinisk vurdering basert på den enkelte pasienten; f.eks. vekt, vektfordeling, stilling og behov for komfort.

- For at pasienten skal holdes så komfortabel som mulig må ikke trykknivåinnstillingen reduseres med mer enn 1 trinn.
- Uavhengig av trykknivået, pass på at pasienten ikke ligger direkte på skumplastunderlaget.

Forskjellige trykknivåer kan velges for å avstemme krav til vekt, vektfordeling og komfort.

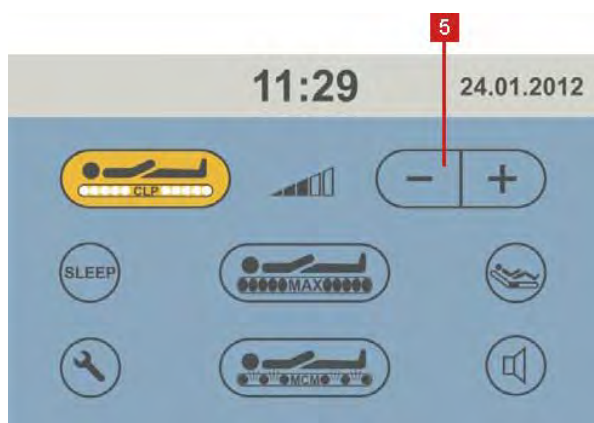

Fig. Trykknivåer

For å endre trykknivået:

- ❖ Trykk på - eller + på knapp 5 til ønsket trykknivå er oppnådd.

Anbefalte trykknivåer:

- 1: opptil 54 kg
- 2: 55-90 kg
- 3: 91-135 kg
- 4: 136-180 kg
- 5: 181-254 kg

MERK Trykknivåene som vises, er bare anbefalinger. Faktorer som vekt, vektfordeling og personlig komfort avgjør hvilket trykknivå som er best egnet for en pasient.

15.2.5 Automatisk anbefalt trykkfunksjon

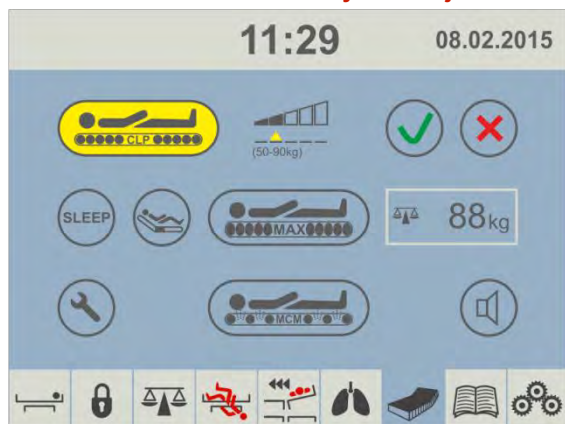

Fig. Anbefalt trykk-skjerm bilde

Anbefalt trykkfunksjon viser anbefalt trykk i henhold til pasientens vekt.

Anbefalt trykk vises hvis:

- Belastningen på madrassen stiger til mer enn 33 kg
- CPR- eller MAX-modus ble fullført (slått av) med større belastning på madrassen enn 33 kg.

MERK: Trykket anbefales ikke hvis samme pasient legges på sengen igjen (pasient med samme vekt [vekttoleranse $\pm 5\text{kg}$]).

For å akseptere anbefalt trykk:

- ❖ Trykk på bekreftelsesknappen.

Når du har trykt på DECLINE/AVSLÅ-knappen:

- ❖ går skjermbildet tilbake til manuelt valg av trykk.

Den gule indikatoren som viser anbefalt trykk og madrasslinjen fortsetter å blinke til:

- Anbefalt trykk bekreftes eller avslås.
- Belastningen på madrassen reduseres til under 30 kg.
- Annen modus (CPR eller MAX) er valgt.

MERK: Hvis madrassen ikke er i "Automatisk anbefalt trykkfunksjonsskjerm", viser skjermen ikonene + og – i stedet for aksept- og avslå-knappene.

15.2.6 Fowler boost-funksjon

Fowler Boost-funksjonen øker trykket lineært i seteseksjonen i henhold til ryggstøttens posisjon. Denne funksjonen kan deaktiveres for lettere pasienter.



For å aktivere/deaktivere funksjonen:

- ❖ Trykk på knappen 6.

Fig. Fowler boost-funksjon

15.2.7 MCM-modus (Micro-Climate Management)

MCM-modus er standardmodus for Symbioso 200-madrassene, da dette er den mest effektive modusen for pasienten i lys av den kliniske effekten. MCM-funksjonen blåser gjennom delene under pasienten og fjerner fuktighet som en av faktorene som bidrar til utviklingen av liggesår. Du kan bytte til MCM-modus ved å trykke på ikon 4 (Fig. 47) og modusen er også valgt automatisk når ikonet NY PASIENT trykkes eller vekt tilbakestilles.



MCM-modus kreves for:

- pasienter som trenger micro-klima-behandling for huden

For å aktivere/deaktivere modusen:

- ❖ Trykk på knappen 4.

Fig. MCM-modus

15.2.8 Sovemodus

Sovemodus kan brukes til å redusere potensielle forstyrrelser når pasienten sover. Denne modusen reduserer viftens hastighet med 50 % samtidig som tilstrekkelig luftstrøm under pasienten garanteres. I Sovemodus forlenges CPL-justeringscyklusen fra 30 sekunder til 30 minutter.

Denne funksjonen kan deaktiveres i en hvilken som helst annen modus enn Maks. opplåsing.



Fig. Sovemodus

For å aktivere/deaktivere modusen:

- ❖ Trykk på knappen 11.

Knappen 11 lyser gult under Sovemodus.

15.3 CPR

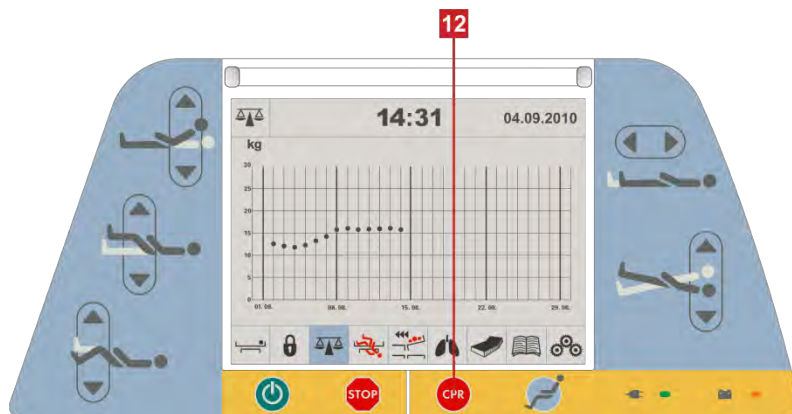

Fig. MultiCare panel-sidegrind

For å aktivere modusen:

- ❖ Trykk og hold inne CPR-knappen 12 på sidepanelet på Multicare i minst 3 sekunder.
 - ❖ Madrassplattformen rettes ut.
- Madrassen tømmes helt for luft.

Indikatorstripe for madrassstrykk på madrass-skjermen lyser rødt. CPR-symbolet vises på berørings skjermen i stedet for CLP-ikonet.

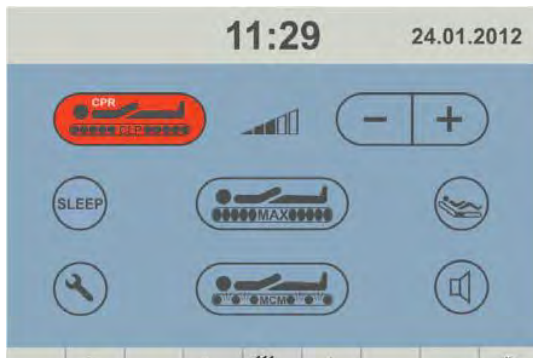

Fig. CPR-symbol

For å deaktivere modusen:

- ❖ Velg CLP-modus eller Maks. oppblåingsmodus.

15.3.1 CPR under transport



Fig. CPR-bånd

Symbioso 200 madrassen er utstyrt med CPR-bånd på begge sider ved siden av den manuelle CPR ryggutløseren.

- ❖ Trekk i CPR-båndene på pasientens venstre eller høyre side.
- ❖ Madrassen tømmes for luft.
- ❖ Madrassplattformen rettes ut.

CPR-modus aktiveres.

Før madrassen fylles på nytt med luft:

- ❖ Åpne glidelåsen på trekket.
- ❖ Monter CPR-bånd.
- ❖ Lukk trekk.

MERK I bildene vises madrassen uten trekket for klarhets skyld. Det er ikke nødvendig å ta av trekket for å bytte ut CPR-bånd.

15.4 Alarmer

ADVARSEL!

Risiko for skade som følge av mangel på støtte!

Hvis luftmadrassen er tom for luft så pasienten ligger direkte på skumplastunderlaget, og problemet ikke kan løses ved å følge instruksjonene for feilsøking:

- ➡ Flytt pasienten så raskt som mulig over på et egnet støttende underlag.

Symbioso 200 er utstyrt med et omfattende alarmsystem som påviser eventuelle problemer med systemytelsen. Alarmer indikeres med en rød trekant på madrass-skjermbildet og et lydalarmsignal.

Ved alarm:

- ❖ Demp alarmsignalet.
- ❖ Noter feilkodenummeret som vises på madrass-skjermen.
- ❖ Kontroller for feil (se Feilsøking).

15.4.1 Transportmodus/strømbrydd

Denne modusen aktiveres automatisk hvis ingen nettstrøm er tilgjengelig for SCU-en. Verken CLP-modus eller MCM-modus vil kunne brukes.

Madrassen beholder tilstrekkelig lufttrykk for å støtte pasienten i ca. 12 timer. Skumplastunderlaget sørger for at pasienten ikke ligger direkte på madrassplattformen når madrassen tømmes for luft.



Mulige årsaker til at SCU-en ikke får strøm:

- Strømledning frakoblet for å flytte sengen med pasient
- Strømbrydd

Ikonet for utilgjengelig madrass vises på begge berøringsskjermer, uavhengig av menyen som er i bruk for øyeblikket.

- ❖ Fjern dette ved å trykke på det røde x-symbolet.

Fig. Ikon Madrass utilgjengelig



Madrass-ikonet forsvinner fra menylinjen.

- ❖ Sørg for nettstrøm til Madrasssystemet så snart som mulig.

Fig. Indikasjon fjernet

15.4.2 Madrassforlengelse



Fig. Seleksjonsventil for madrassforlengelse

Ett av de 2 settene med luftceller nærmest fotgavlen kan blåses opp eller tømmes for luft manuelt etter behov for å passe til lengden som madrassplattformen er satt til. En av luftcellene kan også tømmes manuelt for luft for å opprette en nedre seksjon for pasientens hæler. Det bidrar til å forebygge og behandle liggesår.

Seleksjonsventilen for madrassforlengeren sitter på høyre side av fotenden, inne i madrassstrekket for å beskytte det mot smuss og væske.

For å forlenge madrassen:

- ❖ Åpne klaffen med glidelås på høyre side av fotenden.
- ❖ Hold ventilen med tommel og pekefinger på den ene hånden og bruk tommelen til å trykke inn den hvite låsebolten.
- ❖ Roter ventil til ønsket posisjon.
- ❖ Løs ut den hvite stiften så den låses med et klikk.
- ❖ Hvis ikke stiften går i lås, flytt ventilen litt til venstre eller høyre til du hører et klikk.
- ❖ Lukk klaff med glidelås.

Ventilposisjoner

Ventilposisjonene er merket på ventilen for å vise hvilken innstilling som er valgt.



- ● cellen blåst helt opp
- ☺ cellen tømt helt for luft

Fig. Ventilposisjoner

16 Veie pasienten

16.1 Vektskjerm (WS17)

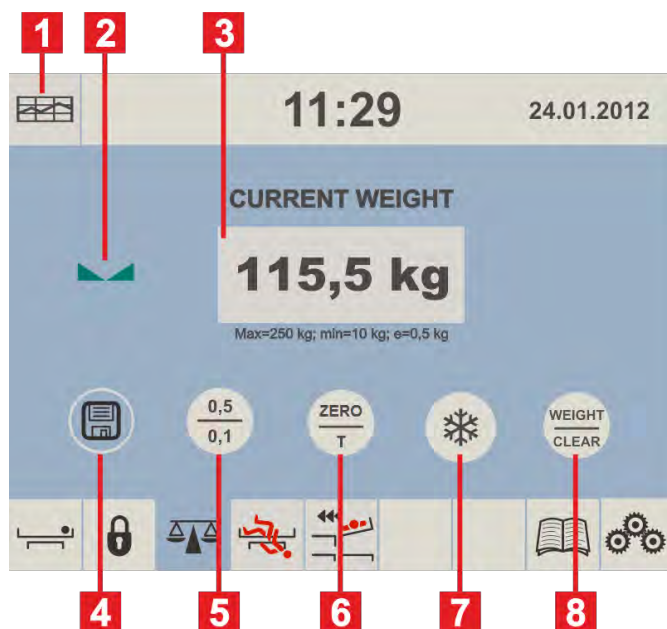

1. Ikon Logg delskjerm
2. Ikon Status stabiliserte vekter
3. Display – Gjeldende vekt
4. Ikon Lagre vektverdi
5. Bryterikon Indikert verdi
6. NULL/T-ikon (nullstill eller tarer vekter)
7. HOLD-ikon
8. VEKT/FJERN-ikon

Fig. Vektskjerm

1) Forberedelser

- ❖ Installer madrass og tilbehør for å klargjøre sengen før pasienten legges inn og vektene brukes.

FORSIKTIG!

Feil bruk av vektene på grunn av ufullstendig klargjøring!

- ⌚ Tarer vektene før den enkelte pasienten legges inn.

2) Tarering

Tarering kan gjøres i området 5 kg til 249,5 kg. Tarering brukes til å stille "0" på displayet før pasienten legges på sengen.

Tarering må gjøres med en seng uten pasient med madrass, sengetøy, puter og nødvendig tilbehør, uten pasient. Det anbefales å plassere madrassplattformen ca. 20 cm over den laveste horisontale posisjonen.

For å tarere vekten:

- ❖ Sjekk at ingenting og ingen person kommer i kontakt med sengen bortsett fra deg.
- ❖ Trykk og hold inne ikonet **6** (Zero/T) til vektverdien begynner å blinke.
- ❖ Slipp ikonet **6**.
- ❖ Trykk på ikonet **6** for å bekrefte tarering. "0" vises på displayet.

Legg pasienten på sengen.

For å kansellere tarering:

- ❖ Trykk på ikonet **8** når du tarerer.

3) Viser

Display **3** viser vanligvis pasientens faktiske vekt.

Verifiseringsskala-intervall er 0,5 kg.

Trykk på ikonet **5** for å vise verdi med faktisk skalaintervall på 0,1 kg i 5i sek. Etter 1 minutt skjules vektverdien som vises, automatisk. Denne funksjonen kan aktiveres eller deaktiveres på innstillingsskjermbildet.

4) Frys vekt-modus

Frys-modus må brukes bare når vektene er stabilisert (ikonet **2** vises på skjermen). Den gir mulighet til å legge til eller fjerne sengtilbehør og andre elementer uten å endre vektverdien.

For å aktivere Frys-modus:

- ❖ Vent til vektene er stabilisert. Ikonet **2** lyser når vektene stabiliseres.
- ❖ Trykk på ikon **7**.
- ❖ Displayet viser "HOLD(frys)".
- ❖ Legg til eller fjern aktuelt tilbehør.

For å deaktivere Frys-modus:

- ❖ Når tilbehøret er lagt til eller fjernet, vent til vektene er stabilisert. Når vektene er stabilisert, lyser ikonet **2**.
- ❖ Trykk på knappen **7**.
- ❖ Displayet viser den opprinnelige vekten.

For å deaktivere Frys-modus uten å ordne vektverdien:

- ❖ Trykk på knappen **8**.

5) Lagre en pasients vekt

Ikon **4** brukes til å en bestemt vektverdi for en pasient hver dag. Lagret verdi vises i Logg-delskjermen.

For å lagre pasientens vekt:

Dagens første lagring:

- ❖ Trykk på knappen **4**.

Dagens andre (og alle påfølgende) lagring(er):

- ❖ Trykk på knappen **4**.
 - ❖ Bekreft lagring av vekten i popup-vinduet ved å trykke på **grønn hake**.
- eller-
- ❖ Avvis lagring av vekten i popup-vinduet ved å trykke på **rødt kryss**.



Fig. Pop-up (bekreft eller avvis lagring)

Logg-delskjerm

For å åpne Logg-delskjermen:

- ❖ Trykk på ikon **1**



Fig. Logg-delskjerm

1. Vektenhetsikon (kg)
2. Vektskjerm ikon
3. Diagram over målehistorikk

For å gå tilbake til vektskjermen:

- ❖ Trykk på ikon 2.

6) Overbelastning av seng

Hvis belastningen er mer enn 254,5 kg:

- ❖ "HI"-ikonet vises på displayet.

MERK: Hvis sengen er overbelastet, er det umulig å plassere eller manipulere sengen før overbelastningen fjernes.

MERK: Overbelastning av sengen har alltid høyere prioritet enn HOLD-modus- og tareringsfunksjoner.

7) Underbelastning av seng

Hvis sengen er underbelastet (fabrikkverdi – 5 kg):

- ❖ Displayet viser ikonet "Lo".

8) Veie i tilt

Sengen kan veies når den er tiltet. Nøyaktighet garanteres av vateret, som sitter under hode-enden av sengen. Veiingen er nøyaktig hvis boblen ligger i den uthevede sirkelen.

9) Nullstille vektene

Nullstilling kan gjøres bare i et område på +/- 5 kg. Nullstilling brukes til å tilbakestille vekten på displayet og sette opp bruker-nullverdi, som stiller maks. vektområde på vektsystemet.

Nullstilling må utføres med en tom, ubelastet seng, uten madrassen og tilbehøret. Nullstilling skje etter installasjon, bekreftelse av vekten eller service.

For å nullstille vekter:

- ❖ Fjern alt tilbehør og madrassen fra sengen. Plasser sengen ca. 20 cm over laveste posisjon og madrassplattformen i horisontal posisjon. Sjekk at ingenting og ingen person kommer i kontakt med sengen bortsett fra deg.
- ❖ Trykk og hold inne ikonet 6 (Zero/T) til vektverdien begynner å blinke.
- ❖ Trykk på ikonet 6 for å bekrefte nullstilling.

"0" vises på displayet og et lydsignal bekrefter nullstilling.

For å kansellere nullstilling:

Trykk på ikonet 8 når du nullstiller.

17 i-Drive Power (valgfritt)

17.1 i-Drive Power-system - Grunnleggende beskrivelse

Sengen kan utstyres med iDrive-motorisert drivhjul. i-Drive Power hjelper sykehuspersonale å kjøre sengen under pasienttransport med minimal arbeidskraft.

iDrive-hjulet sitter midt på sengen, under understellet. i-Drive Power er utstyrt med eget batteri og lader. Den er ikke avhengig av sengens funksjoner, så du kan likevel bruke sengefunksjonene om den er utladet. Sengen er utstyrt med én i-Drive-kontroller. i-Drive er innrettet i sengens retning.

17.2 Sikkerhetsinstruksjon for i-Drive Power

- ❖ Følg instruksjonene nøye.
- ❖ Sjekk at sengen betjenes utelukkende av kvalifisert personale.
- ❖ Påse at sidegrindene er oppe under transport.
- ❖ Bruk aldri knappene til posisjonering av sengen under transport.
- ❖ Bruk aldri fort forover knappen i nedoverbakker. Fort foroverknappen anbefales brukt til oppoverbakker, da det er mer effektivt.
- ❖ Forsiktighet må utvises spesielt ved rygging. Hold alltid avstand til sengen og bruk aldri reversknappen når sengen kjøres opp eller ned på et hellende underlag.
- ❖ Ikke bruk Free Drive til å transportere på en skråning på mer enn 1 grad med mindre nok personell er tilgjengelig for å transportere sengen på en trygg måte.
- ❖ Bruk aldri i-Drive Power til å kjøre sengen opp eller ned en helling på mer enn 6 grader.
- ❖ Gå aldri fra sengen med aktivert i-Drive Power-system uten tilsyn av personale.
- ❖ Bruk alltid det vanlige mekaniske bremsesystemet til å bremse og stabilisere sengen.
- ❖ Vær spesielt oppmerksom når sengen kjøres med i-Drive Power. Vær oppmerksom på mennesker og gjenstander i nærheten og unngå å kolliderer med dem ved å kjøre forsiktig med hensiktsmessig hastighet.
- ❖ Sjekk at sengen er frakoblet og bremsene på den er utløst før i-Drive Power brukes.
- ❖ Trykk på nødstopknappen hvis det er behov for å avbryte bevegelsen umiddelbart (f.eks. for å unngå kollisjon med andre personer eller gjenstander).
- ❖ Trekk inn i-Drive Power-hjulet til understellet når sengen parkeres. Dette forhindrer feil bruk når sengen bremses og når bremsene utløses.
- ❖ Den elektromagnetiske bremsen i-Drive Power er utviklet nettopp for midlertidig stans av sengen, ikke for permanent parkering.
- ❖ Slå av i-Drive Power-batteriet før langvarig oppbevaring eller transport (se kapittel 6.1).
- ❖ Trykk på nødtilbaketrekkingsknappen under dekselet på understellet for å trekke inn i-Drive Power-hjulet ved i-Drive Power-systemsvikt. Da kan sengen flyttes manuelt til et trygt sted uten å bruke i-Drive Power.
- ❖ Trekk opp i-Drive Power-hjulet til understellet hver gang du har tenkt å flytte sengen sidelengs.
- ❖ Vær oppmerksom på LED-batteristatusindikatoren og planlegg kjøringen deretter med i-Drive Power. Utilstrekkelig batterikapasitet kan forårsake uventede komplikasjoner og risikoer under kjøringen.
- ❖ Sett alltid inn stikkontakten til sengen når du er ferdig med å kjøre den for å lade batteriene, og hold sengen klar til bruk med i-Drive Power.
- ❖ i-Drive Power-batteriet må byttes ut annethvert år for å ivareta riktige funksjoner av i-Drive Power.

17.3 Spesifikasjoner for bruk

ADVARSEL!

Risiko for skade som følge av uforsiktig kjøring!

- ⤷ Kjør alltid trygt og forsiktig.
- ⤷ Følg med foran sengen for hindringer og unngå kollisjoner.
- ⤷ Påse at ingen personer står i veien.
- ⤷ Flytt sengen forsiktig så du ikke kjører på personer eller utstyr.

FORSIKTIG!

Maksimal klaring under sengen (med 15 cm-hjul) er 14 cm!

- ⤷ Følg med foran sengen for hindringer og unngå kollisjoner.

Tiltenkt bruk:

- ❖ transport av seng (med eller uten pasient)

Utsiktet bruk:

- ❖ sitte på sengen når den kjøres
- ❖ annen bruk enn det som er beskrevet i brukerhåndboken

MERK Hver seng kan flytte bare én pasient om gangen og kan ikke brukes til å transportere andre ting (bortsett fra sengtilbehør når det er festet).

MERK For informasjon om annen bruk enn det som er skissert i avsnittet "Spesifikasjoner for bruk" over, ta kontakt med Linet ©.

17.4 Instruksjon

⚠ FORSIKTIG!

Kabelen til kontrollpanelet på i-Drive Power kan skades hvis den legges feil!

- ➡ Påse at tilkoblingskabelen til kontrollpanelet (**13**) er lagt nøyaktig som vist på bildet under.

⚠ FORSIKTIG!

Skade på materiale på grunn av feil bruk!

- ➡ Ikke heng noe på kontrollpanelet og kabelen!

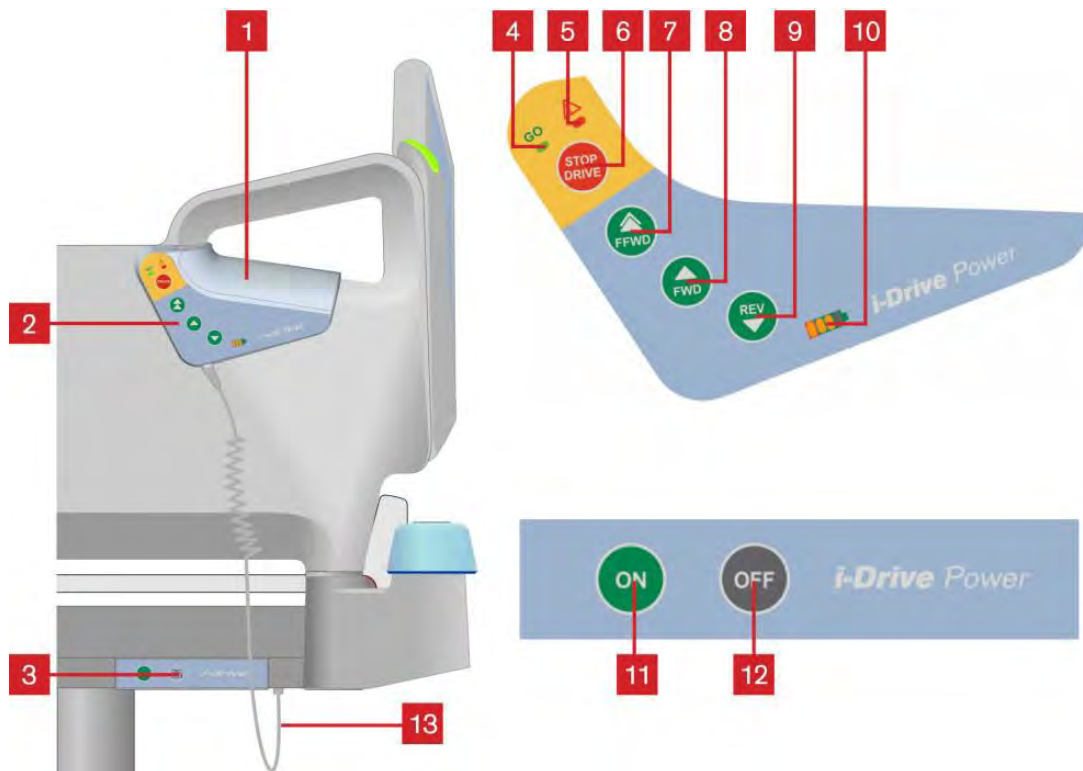

Fig. i-Drive Power-kontrollpanel

Funksjoner:

1. Safety Sense (berøringssensor)
2. Kontrollpanel
3. Aktiveringspanel
4. KJØR-indikator
5. Feilindikator
6. Stopp kjøer-knapp
7. Hurtig forover-knapp
8. Forover-knapp
9. Revers-knapp
10. Batteristatus og feilindikator

11. Aktiveringsknapp for i-Drive-hjul
12. Tilbaketrekkings- og deaktiveringsknapp for i-Drive-hjulet
13. Kabel til hovedkontrollpanel – riktig plassering av kabel

MERK i-Drive Power-kontrolleren kan ikke styre sengefunksjonene. Disse styres med sengens kontrollpaneler.

MERK Kontrollpanelet har fått en berøringssensor (1); hånden din må alltid være i kontakt med berøringssensoren for i-Drive Power for å kunne bruke funksjonene. Hvis du tar vekk hånden, stopper i-Drive Power

MERK i-Drive-hjulet heves og senkes elektrisk med i-Drive-start-panelet.

17.4.1 Elektrisk kjøring

FORSIKTIG!

Skade på eiendom på grunn av feil transport og utilsiktet bevegelse!

- ☞ Før transport, påse at sengen er koblet fra strømmettet.
- ☞ Før transport, påse at stikkkontakten (hvis aktuelt) er koblet fra strømmettet.
- ☞ Påse at hjulene er låst før montering, demontering og vedlikehold (f.eks.: vedlikehold av i-Drive Power).
- ☞ Påse at hjulene er låst når noen ligger i sengen.
- ☞ Heng strømkabelen på riktig krok på sengen under transport.

1. Sjekk om hovedbryteren på i-Drive Power er aktivert.
2. Trykk på ON (11)-knappen på startpanelet. i-Drive-hjulet senkes og (KJØR)-indikatoren (4) blinker.
3. Legg hånden på berøringssensoren (1) og trykk på knappene 7 eller 8 for bevegelse forover, eller 9 for bevegelse i revers. Hånden din må legges på berøringssensoren for å bruke i-Drive Power. Hvis den slippes, stopper i-Drive Power.
4. i-Drive-motoren stoppes umiddelbart og den elektriske bremsen aktiveres når du trykker på den røde stop drive-knappen (6) ved bremsing eller i en nødsituasjon.
5. Kontrollsystemet i-Drive Power deaktiveres automatisk og den elektriske bremsen aktiveres hvis ingen i-Drive-funksjon brukes i 3 minutter. Dette signaliseres med den grønne indikatoren (4), som slukkes etter 3 minutter.

MERK Hånden din må legges på berøringssensoren for å bruke i-Drive Power.

MERK i-Drive Power er ikke designet for å kjøre opp eller ned en skråning på mer enn 6 ° eller som er lenger enn 20 meter, spesielt med last. Ekstra Personell må være til stede når sengen kjøres opp eller ned en skråning med full SWL (med pasient i sengen).

MERK i-Drive-hjulet har en elektromagnetisk brems når sengen skal stoppes i en nødsituasjon eller ved vanlig bruk. Når sengen parkeres er det alltid påkrevd å bruke sengebremse, av sikkerhetsmessige årsaker (se kapittel: Hjulkontroll og sengtransport) som bremser alle fire sengehjul.

MERK Når i-Drive-hjulet senkes, kan ikke sengen flyttes sidelengs. Trykk på OFF-knappen for å trekke opp hjulet, utløse hjulene til nøytral posisjon og flytt deretter sengen i ønsket retning.

17.4.2 Bremsing

1. Trykk og hold inne stop drive-knappen (6) for å bremse straks.
-eller-
2. Trykk og hold inne revers-knappen (9) for å bremse langsomt (trykk på Forward -knappen for å bremse ved rygging)
-eller-
3. Ta bort hånden din fra berøringssensoren (1) og i-Drive Power bremser automatisk.

MERK Brems alltid sengen når den ikke transporteres ved hjelp av bremsepedalen. i-Drive-bremsen er ikke designet for å bremse sengen permanent.

MERK I en krisesituasjon (f.eks. akselerasjon ved kjøring ned en bratt helling) i-Drive dobbel bremsing forhindrer akselerasjon og reduserer sengens hastighet. Det er imidlertid ikke garantert at sengen stopper av seg selv uten støtte fra personell (bruk stopp kjøring-knappen og hjulkontrollspaken).

MERK Når du kjører ned en skråning, kan du bremse aktivt ved hjelp av knappen for motsatt retning for å senke hastigheten.

17.4.3 Aktivere/deaktivere i-Drive Power

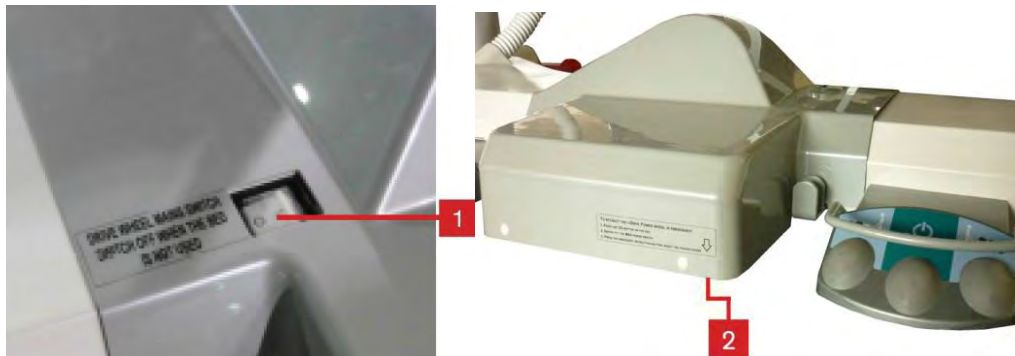

Fig. Hovedbryter i-Drive

For å aktivere i-Drive Power:

1. Sjekk om hovedbryteren på i-Drive Power er aktivert (1).
2. Sett aktiveringsknappen til PÅ på aktiveringspanelet. i-Drive-hjulet senkes og den grønne indikatoren blinker.

For å deaktivere i-Drive Power:

1. Trekk opp i-Drive-hjulet med tilbaketrekkingsknappen som sitter på aktiveringspanelet.
2. Deaktiver i-Drive med hovedbryteren (1).

Tilbaketrekking av i-Drive Power-hjulet i en nødsituasjon:

1. Trykk på en hvilken som helst GO-knapp på sengen.
2. Deaktiver i-Drive med hovedbryteren (1).
3. Trykk på nødknappen for tilbaketrekking (2).

MERK Bruk tilbaketrekking i en nødsituasjon hvis batteriet er utladet eller hvis det oppstår en funksjonsfeil når sengen skal kjøres til et trygt sted manuelt uten å bruke i-Drive Power.

17.4.4 Free Drive

i-Drive-motoren er utstyrt med Free Drive, som er aktiv etter at du trykker på knappene forover (7 eller 8) eller tilbake (9) (til brukeren holder berøringssensorområdet).

Free Drive deaktiveres og bremsen aktiveres når bevegelsesretningen endres. Dette er en funksjon for å redusere risikoene ved kjøring mot en skråning.

17.5 Batteri

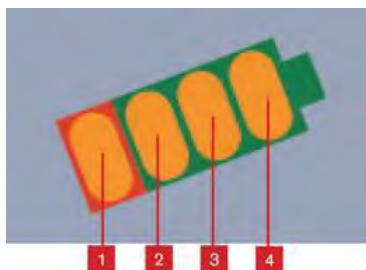

Fig. Batteri-indikatornivåer

Batteriladestatus:

1. Når denne indikatoren blinker, lades batteriet ut til et kritisk nivå.
2. 50%
3. 75 %
4. 100 % - batteriet er ladet

Lade batteriet:

- ❖ Koble sengens strømkabel til nettstrøm.
- ❖ i-Drive lades (ladingen kan ta opptil 9 timer når batteriet er utladet).

MERK Batteriladeverdiene er bare til informasjon. Batterilevetiden reduseres når batteriet får lades ut helt.

17.6 Feilsignalisering

Systemet beskyttes mot feilstatus ved å stoppe og bremse kjøresystemet og respektive signalisering. Feilindikatoren blinker kort og batteri-indikatoren viser feilstatus. Noen defekter fjernes automatisk (f.eks.: overoppheting).

Feil	LED1	LED2	LED3	LED4
Drive overopphetet*	Av	Av	Av	På
Elektronikk overopphetet*	Av	Av	På	Av
Feil ved brems	Av	Av	På	På
Tilbaketrekking ikke fullført	Av	På	Av	Av
5V utenfor grenser	Av	På	Av	På
FETlukkingpenetrert	Av	På	På	Av
Kontrollkrets overopphetet	Av	På	På	På
Kontrollkretsfeil	På	Av	Av	Av
Aktiveringsknapp hengt seg opp	På	Av	Av	På
Tilbaketrekkningsknapp hengt seg opp	På	Av	På	Av
Aktivknappetterstart	På	Av	På	På

* Et lydsignal høres før kjøring blokkeres (kort akustisk signalisering)
MERK LED-indikatorer nummereres fra venstre (se Fig.)

17.7 Lysindikatorer

Indikator	Betydning
Go-indikator <ul style="list-style-type: none"> Lyser kontinuerlig Blinker 	Hånden er på berøringssensoren; drivhjulet er klart til bruk. Hånden er ikke på berøringssensoren; i-Drive er ikke klart til bruk.
Feilindikator <ul style="list-style-type: none"> Lyser kontinuerlig Blinker 	i-Drive kan ikke aktiveres (i-Drive-hjulet senkes ikke, trinnkontrollspaken bremses, sengen er koblet til strømmettet). Systemet er defekt (indikert på batteristatusindikatoren, se servicehåndboken) -eller- i-Drive-kontrollboksens varmebeskyttelse er aktivert

17.8 Tekniske spesifikasjoner

Spesifikasjon	Verdi
i-Drive-hjuldiameter	8,27 tommer
Maks. høy hastighet forover (flatt underlag,	4,43 Km/h (±15 %)
Maks. hastighet forover (flatt underlag, med	2,16 Km/h (±15 %)
Maks. hastighet i revers (flatt underlag, med	2,16 Km/h (±15 %)
Maks. stigningsvinkel	6°
Støynivå (når driv-hjulet trekkes inn)	65 dB

17.9 Elektrisk spesifikasjon

Spesifikasjon	Verdi
Batterispenning	36 V DC, Kapasitet: 12 At
Maks. inngangseffekt	300 W
Akkumulatorkategori	rørsikring T 3.15 A MDP 030 (30 A)

17.10 i-Drive Power-vedlikehold

Periodisk vedlikehold av i-Drive Power må utføres av kvalifisert servicetekniker eller autorisert serviceorganisasjon minst én gang i året.

Servicetekniker må sjekke følgende:

- ❖ batteristatus og eventuell utskifting av batterier (etter maks. tre års drift)
- ❖ gassfjær – bytt ut om nødvendig (etter maks. tre års drift)
- ❖ i-Drive Power-hjul – bytt ut om nødvendig
- ❖ løftmekanisme – smør om nødvendig
- ❖ kabler, kontrollelementer – bytt ut om nødvendig
- ❖ i-Drive Power-funksjon

MERK For å fortsette vedlikehold, se kapitlet Vedlikehold.

18 Røntgen-undersøkelse av lungene

Sengens ryggstøtte består av HPL og er røntgen-gjennomskinnelig. Sengen er utstyrt med en røntgenkassettholder med 2 U-profiler under ryggstøtten. Denne designen gir mulighet for å ta røntgenbilder av pasientens lunger uten å flytte pasienten manuelt.



18.1 Nødvendig prosedyre før undersøkelsen

MERK Denne prosedyren er egnet for pasienter som ikke kan flyttes på grunn av kritiske forhold (f.eks. indre blødning).

Fig. Røntgen-undersøkelse av lungene

- ❖ Påse at pasienten ligger midt på sengen.
- ❖ Påse at ryggstøtten er i nederste posisjon og sidegrindene er oppe.
- ❖ Trekk ut røntgenkassettholderen.
- ❖ Sett inn røntgenkassetten (format 43×35 cm (16,93 in. x 13,78 in.)).
- ❖ Skyv tilbake røntgenkassettholderen med røntgenkassetten slik at indikatoren midt på kassetten er nøyaktig under kanten av madrassplattformen.
- ❖ Riktig plassering av røntgenkassettholderen med tannmekanismen så den øvre kanten av røntgenkassetten er nøyaktig under pasientens skulderkant.
- ❖ Juster parameterne for røntgenenheten.

19 Undersøkelse med C-arm

Ryggstøtte og setet av sengen er røntgen-gjennomskinnelige. Sengen er utstyrt med en søylekonstruksjon. Denne designen gir mulighet for operasjoner ved hjelp av C-armen (hovedsakelig kardiologiske operasjoner som midlertidig utvendig hjertestimulering) uten å flytte på pasienten. Røntgenrøret på C-armen sitter mellom understellet og madrassplattformen.

19.1 Nødvendig prosedyre før operasjonen

- ❖ Påse at ryggstøtten er i øverste posisjon og sidegrindene er oppe.
- ❖ Plasser øvre del av C-armen (sensor og indikator) over pasientens bryst.

20 Rengjøring/desinfisering

Rengjør sengen i henhold til følgende instruksjoner.

⚠ ADVARSEL!

Risiko for skade som følge av utilsiktet bevegelse av sengen!

- ➡ Deaktiver alltid funksjonsknappene ved rengjøring mellom understellet og madrassplattformen.

⚠ FORSIKTIG!

Skade på materiale på grunn av feil rengjøring/desinfisering!

- ➡ Ikke bruk vaskemaskin.
- ➡ Ikke bruk trykk- eller damprens.
- ➡ Bruk utelukkende anbefalte rengjøringsmidler.
- ➡ Følg instruksjonene og bruk dosene som anbefales av produsenten.
- ➡ Påse at desinfiseringsmidlene er valgt og anvendt utelukkende av kvalifiserte hygieneeksperter.

For trygg og skånsom rengjøring:

- ❖ Ikke bruk sterke syrer eller baser (optimalt pH-område 6-8).
- ❖ Bruk kun rengjøringsmidler som er egnet for rengjøring av medisinsk utstyr.
- ❖ Ikke bruk slipende pulvere, stålull eller andre materialer og rengjøringsmidler som kan skade madrasssystemet.
- ❖ Bruk aldri etsende eller kaustiske midler.
- ❖ Bruk aldri rengjøringsmidler som legger igjen kalsiumkarbonat.
- ❖ Bruk aldri rengjøringsmidler med løsemidler som kan påvirke strukturen og konsistensen til plasten (benzen, toluen, aceton, osv.).
- ❖ Rengjør elektriske komponenter nøye og la dem tørke helt.
- ❖ Ikke senk SCU-en i vann eller rengjør med damp.
- ❖ Følg lokale retningslinjer vedrørende infeksjonskontroll.
- ❖ Påse at alle rengjøringsmidler som brukes, er godkjent av:
 - institusjonen der madrasssystemet skal brukes,
 - av EPA (Environmental Protection Agency) i landet der madrasssystemet skal brukes.

Linet © anbefaler følgende rengjøringsmidler:

Deler som skal rengjøres	Rengjøringsmidler
Multicare-sykehusseng	<ul style="list-style-type: none"> ■ Mikrocid, Terralin Protect, Thermosept (Schülke & Mayr) ■ Bacillol AF, Bacillol Rasant, Dismozon Pur, Microbac Forte, Neodisher Dekonta (BODE Chemie) ■ Lysoformin 3000, Lysoform Spezial (LYSOFORM) ■ Incidin plus, Incidin rapid (Ecolab) ■ Perform, TPH protect (Schülke)
Undersiden av madrassstrekk, dynetrekk, luftceller, skumplastbase, SCU	<ul style="list-style-type: none"> ■ standard sykehusrengjøringsmidler ■ alkohol- eller klor-baserte desinfiseringsmidler
Toppen av madrassstrekk	<ul style="list-style-type: none"> ■ standard sykehusrengjøringsmidler ■ alkohol- og kvaternære ammoniumbaserte desinfiseringsmidler

20.1 Rengjøring (MultiCare)

Klargjør til rengjøring som følger:

- ❖ Sett madrassplattformen i høyeste posisjon.
- ❖ Juster rygg- og lårstøttene så baksidene er tilgjengelige.
- ❖ Deaktiver funksjonsknappene på kontrollelementene med pleierpanelet.
- ❖ Deaktiver fotpedalene med pleierpanelet.
- ❖ Koble sengen fra strømnettet.
- ❖ Flytt sengen til stedet der den skal rengjøres.
- ❖ Lås bremsene på sengen.

20.1.1 Daglig rengjøring

Rengjør følgende deler av sengen:

- Alle kontrollelementer for justering av sengen
- Alle håndtak
 - CPR-utløserhåndtak
- Ender av sengen
- Sidegrinder (i høyeste posisjon)
- Fritt tilgjengelig madrassoverflate
- Mobi-Lift®
- Tilbehørskinner

20.1.2 Rengjøring før bytte av pasienter

Rengjør følgende deler av sengen:

- Alle kontrollelementer for justering av sengen
- Alle håndtak
 - CPR-utløserhåndtak
- Ender av sengen
- Sidegrinder (i høyeste posisjon)
- Fritt tilgjengelig madrassoverflate
- Mobi-Lift®
- Tilbehørskinner
- Alle plasttrekk for madrassplattform
- Plasttrekk for understell
- Teleskopsøyler
- Madrass på alle sider
- Fritt tilgjengelige metalleder av madrassplattform
- Kabelkanal
- Hylsefeste for løftebøyle
- Hylsefeste for infusjonsstativ
- Støtfangere
- Hjul
- Bremses

20.1.3 Komplette rengjøring og desinfisering

Rengjør følgende deler av sengen:

- Alle kontrollelementer for justering av sengen
- Alle håndtak
 - CPR-utløserhåndtak
- Ender av sengen
- Sidegrinder (i høyeste posisjon)
- Fritt tilgjengelig madrassoverflate
- Mobi-Lift®
- Tilbehørskinner
- Alle plasttrekk for madrassplattform
- Plasttrekk for understell
- Teleskopsøyler
- Madrass på alle sider
- Fritt tilgjengelige metalleder av madrassplattform
- Kabelkanal
- Hylsefeste for løftebøyle
- Hylsefeste for infusjonsstativ
- Støtfangere
- Hjul
- Bremses
- Innvendige deler
- (tilgjengelige etter at trekk er fjernet fra madrassplattform)

20.2 Rengjøring (OptiCare og Symbioso 200)

20.2.1 Generell veiledning – Standardtrekk

- ❖ Ikke bruk sterke syrer eller alkaliske stoffer (optimalt pH-område 6-8). Ikke overstig pH på 9). Ikke bruk sterke syrer eller alkaliske stoffer (optimalt pH-område 6-8). Ikke overstig pH på 9). Noen rengjøringsmidler for harde flater har pH-verdier utenfor dette området. Disse er ikke egnet for bruk på belagte tekstiler.
- ❖ Bruk bare rengjøringsmidler som er egnet for rengjøring av medisinsk utstyr og til bruk på belagte tekstiler.
- ❖ Bruk kun rengjøringsmidler som er egnet for rengjøring av medisinsk utstyr.
- ❖ Ikke bruk slipende pulver, stålull eller andre materialer og rengjøringsmidler som kan skade madrassen. Ikke skrubbe madrassflaten.
- ❖ Bruk aldri etsende eller kaustiske midler.
- ❖ Bruk aldri rengjøringsmidler som legger igjen kalsiumkarbonat.
- ❖ Bruk aldri rengjøringsmidler med løsemidler som kan påvirke strukturen og konsistensen til platen (benzen, toluen, aceton, fenol, osv.).
- ❖ Bruk bare sykehusgodkjente rengjøringsmidler og følg lokale direktiver for infeksjonskontroll.
- ❖ Skyll alltid med vann etter rengjøring og tørk godt før bruk.

Deler av madrassen som skal rengjøres	Anbefalte rengjøringsmidler (generell rengjøring)
Øverste trekk <i>Høy MVP (Moisture Vapor Permeable)-materiale.</i>	Standard sykehusrengjøringsmidler, alkohol- eller kvaternære ammoniumbaserte desinfiseringsmidler, klorbaserte desinfiseringsmidler som inneholder opptil 1000 ppm klor, etterfulgt av skylling med vann og grundig tørking før bruk.
	Dekontaminering: Blodsøl/C-diff, osv. Klor-baserte desinfiseringsmidler som inneholder opptil 10 000 ppm klor. Holdetid på overflaten ved 10 000 ppm på 2 minutter, etterfulgt av skylling med vann og grundig tørking før bruk.
Sokkeltrekk, luftceller, skumbase	Som prosedyrene over.

På grunn av variasjonen på klesvaskutstyr, kjemikalier og bruksforhold, bør kunder bli kjent med prosessen ved å teste ut på forhånd. Det er avgjørende at artiklene skylles og tørkes grundig etter alle rengjøringsprosedyrer og før oppbevaring eller gjenbruk. Våte eller fuktige PU-overflater er mer utsatt for mekanisk skade enn når de er tørre.

Som oppgitt over, må overflaten skylles med vann og tørkes før bruk etter påføring av et egnet rengjøringsmiddel (selv om instruksjonene fra produsenten sier at dette ikke er påkrevd). Dette forhindrer en oppsamling av kjemikalier på madrassflaten som kan reaktiveres under bruk og påvirke biokompatibiliteten. Belegget med høyt nivå av MVP kan svulle og endre utseende under rengjøring. Dette blir som normalt igjen etter grundig tørking.

MERK: Vedvarende bruk av høykonsentrasjons-, klorbaserte desinfiseringsmidler kan betydelig redusere ytelsen og levetiden til en bestrøket tekstil.

Type rengjøring	Deler som skal rengjøres
Rutinemessig rengjøring og desinfisering	<ul style="list-style-type: none"> ▪ synlige madrassdeler ▪ synlige SCU-deler
Fullstendig rengjøring og desinfisering	<ul style="list-style-type: none"> ▪ synlige madrassdeler ▪ synlige SCU-deler ▪ innvendige deler av madrassen ▪ innvendige deler av trekket

20.2.2 Rutinemessig rengjøring og desinfisering

Rengjøring av madrassen:

- ❖ Sjekk overdelen av madrassstrekket for tegn til skade. Bytt ut eller reparer og desinfiser overdelen av madrassstrekket hvis det er skadet.
- ❖ Sjekk innsiden av toppen av madrassstrekket for tegn til inntrengning av væske. Bytt ut eller reparer og desinfiser overdelen av madrassstrekket helt hvis det er fuktig på innsiden.
- ❖ La madrassstrekket ligge på madrassen.

- ❖ Rengjør med varmt vann på 60 °C og rengjøringsmiddel.
- ❖ Skyll madrassen med kaldt vann.
- ❖ La madrassen lufttørke eller tørk av med klut.
- ❖ Tørk madrassen med desinfiseringsmiddel.
- ❖ Skyll madrassen med kaldt vann.
- ❖ La madrassen lufttørke eller tørk av med klut.

Rengjøring av SCU-en:

- ❖ Tørk SCU-en med desinfiseringsmiddel.
- ❖ La SCU-en lufttørke eller tørk av med klut.

20.2.3 Fullstendig rengjøring og desinfisering

Rengjøring av madrassen:

- ❖ Tøm madrassen for luft og ta av trekket (se Fjerne madrastrekket).
- ❖ Sjekk overdelen av madrastrekket og basen for tegn til skade. Bytt ut eller reparer og desinfiser overdelen av madrastrekket fullstendig hvis det er skadet.
- ❖ Sjekk overdelen av madrastrekket og basen for tegn til inntrengning av væske. Bytt ut eller reparer og desinfiser overdelen av madrastrekket og basen helt hvis de er fuktige på innsiden.
- ❖ Rengjør alle madrassceller og slanger med 60 °C varmt vann og rengjøringsmiddel.
- ❖ Skyll madrassen med kaldt vann.
- ❖ La madrassen lufttørke eller tørk av med klut.
- ❖ Tørk madrassen med desinfiseringsmiddel.
- ❖ Skyll madrassen med kaldt vann.
- ❖ La madrassen lufttørke eller tørk av med klut.

Rengjøring av madrastrekk:

- ❖ Ta av trekket (se Fjerne madrastrekket).
- ❖ Hvis trekk til madrassoverdelen/basen vaskes i maskin, skal temperaturen økes under vaskesyklusen, til 65 °C/149 °F, i 10-15 minutter eller 71 °C/160 °F, i 3 - 10 minutter, med sykehusgodkjente rengjøringsmidler og skyllemidler. (Merk: Maks. vasketemperatur 75 °C/167 °F).
- ❖ Tørk trekket i tørketrommel ved lav temperatur.

Rengjøring av luftslange:

- ❖ Tørk av luftslangen med rengjøringsmiddel eller desinfiseringsmiddel.
- ❖ La luftslangen tørke.

Rengjøring av SCU-en:

- ❖ Ta av filter.
- ❖ Tørk av SCU-en og filteret med desinfiseringsmiddel.
- ❖ La SCU-en og filteret tørke.
- ❖ Sett inn filteret på nytt.

20.3 Ta av madrastrekket

- ❖ Åpne glidelåsen forsiktig under sideskjøtet på madrastrekket i fotenden av madrassen.
- ❖ Ta av øverste del av madrastrekket.
- ❖ Løsne på hjørnefestene som holder dynetrekket og ta av dynetrekket. Sjekk dynetrekket og rengjør om nødvendig.
- ❖ Løsne på festene som holder det øverste laget fast til skumplastbasen.
- ❖ Løsne på plastklemmen ved siden av luftslangeinnløpet på basetrekket som holder skumplastbasen fast til trekket.
- ❖ Ta av nederste del av madrastrekket.

Når madrastrekket er rengjort:

- ❖ Ta på madrastrekket igjen ved å reversere prosedyren beskrevet over.
- ❖ Påse at alle fester er satt tilbake i de respektive hullene.

20.3.1 Generell veiledning – Slippy-trekk

GARANTI: På grunn av beskaffenheten og vurderingen av MVP (Moisture Vapor Permeability) av materialet i Slippy-trekket, er garantien 1 år. Kjemisk skade forårsaket av bruk av slipemidler eller feil rengjøringsmidler vil ikke bli akseptert under garantien.

LEVETID: Vanligvis 50 rengjøringscyklus i samsvar med produsentens instruksjoner.

- ❖ Ikke bruk sterke syrer eller alkaliske stoffer (optimalt pH-område 6-8). Ikke overstig pH på 9).
- ❖ Bruk bare sykehusgodkjente rengjøringsmidler egnet for bruk på belagte tekstiler, og følg lokale direktiver for infeksjonskontroll.
- ❖ Ikke bruk slipende pulvere, stålull eller andre materialer og rengjøringsmidler som kan skade madrassen. Ikke skrubbe madrassflaten. Ikke la mekanisk skade forekomme, (f.eks. nålestikk, kutt med skalpell/saks).
- ❖ Bruk aldri etsende eller kaustiske midler. Ikke bruk rengjøringsmidler som inneholder peroksid.
- ❖ Bruk aldri rengjøringsmidler som legger igjen kalsiumkarbonat.
- ❖ Bruk aldri rengjøringsmidler med løsemidler som kan påvirke strukturen og konsistensen til platen (benzen, toluen, aceton, fenol, osv.).
- ❖ Bruk bare sykehusgodkjente rengjøringsmidler og følg lokale direktiver for infeksjonskontroll.
- ❖ Skyll alltid med vann etter rengjøring og tørk godt før bruk.
- ❖ Se alltid vask-etiketten og brukerveiledningen for hvert system, da det kan være spesifikke instruksjoner for trekket som brukes.

Deler av madrassen som skal rengjøres	Anbefalte rengjøringsmidler (generell rengjøring)
Overdel trekk Materiale med høy grad av MVP (Moisture Vapor Permeable) Overdel av Slippy madrastrekk	Standard sykehusrengjøringsmidler eller rengjøringsmidler som er egnet for bruk på belagte tekstiler, som beskrevet over. Klorbaserte desinfiseringsmidler som inneholder opptil 1000 ppm på (0,1 %), etterfulgt av skylling med vann og grundig tørking før bruk.
	Dekontaminering: Blodsøl/C-diff, osv.
	Klor-baserte tørkeservietter som inneholder opptil 5500 ppm (0,55 %) tilgjengelig klor (f.eks. Clinell Clorox-servietter). Holdetid på overflaten ved 5500 ppm på 3 minutter, etterfulgt av skylling med vann og grundig tørking før bruk.

På grunn av mangfoldet i klesvaskutstyr, kjemikalier og forhold under bruk, er det kundens ansvar å sikre samsvar med produsentenes detaljerte rengjøringsinstruksjoner.

Som oppgitt over, etter påføring av et egnet rengjøringsmiddel og etter en egnet holdetid, er det avgjørende at artikler skylles og tørkes grundig før bruk. (Selv om instruksjonene fra produsenten sier at dette ikke er påkrevd). Dette forhindrer en oppsamling av kjemikalier på madrassflaten som kan reaktiveres under bruk og påvirke biokompatibiliteten. Våte eller fuktige PU (polyuretan)-overflater er mer utsatt for mekanisk skade enn når de er tørre. Belegget med høyt nivå av MVP kan svulle og endre utseende under rengjøring. Dette blir som normalt igjen etter grundig tørking. (Lufttørk. Ikke tørk hardt.) Trekket må være helt tørt før det brukes videre.

20.3.2 Maskinvask av Symbioso Hi-MVP Slippy madrastrekk

Maskinvask topptrekket med sykehus-godkjente rengjøringsmidler og skyllemidler. Rengjøringsmidlet må ikke inneholde klor-basert blekemiddel eller peroksid. For å drepe bakterier må vanntemperaturen under vaskesyklusen økes til 71 grader C (160 grader F) i 3 minutter, eller 10 minutter ved 65 grader C (149 grader F). Tørk trekket i tørketrommel ved lav temperatur.

MERK: Vedvarende bruk av høye konsentrasjoner av klorbaserte rengjøringsmidler eller rengjøringsmidler med høy pH-verdi, kan betydelig redusere ytelsen og levetiden til et belagt tekstil.

MERK: Trekk med fysisk skade som vil tillate at væsker trenger inn i madrastrekket må ikke brukes på nytt, men avhendes som klinisk avfall.

MERK Damp fra kjemikalier med små molekyler kan av og til spres på trekk som er lettgjennomtrengelige for damp gjennom polyuretanmembranen på lignende måte med vanddamp. All farging på innsiden av trekket som skyldes en slik situasjon, skyldes ikke tap av væske/tekstilens mikrobatteri-egenskaper. I og med at det kun er kosmetisk, skal det ikke behandles som feil i trekket, da det ikke er nødvendig å bytte ut.

21 Feilsøking

FARE!

Risiko for dødelig skade som følge av elektrisk støt!

- Hvis en feil oppstår, få den elektriske motoren, strømboksen eller andre elektriske deler reparert utelukkende av kvalifisert personale.
- Ikke åpne de beskyttende dekslene på den elektriske motoren eller strømboksen.

Feil/defekt	Årsak	Løsning
Det er ikke mulig å justere med posisjonsknappene	GO-knappen ble ikke trykt	Trykk på GO-knappen.
	Funksjon deaktivert på pleierpanel	Aktiver deaktivert funksjon.
	Ingen kraft i drivmotorene, defekte drivmotorer. Defekt batteri	Sjekk strømforbindelsen. Varsle serviceavdelingen.
	Støpsel satt inn feil.	Sett inn støpselet på riktig måte.
	Defekt strømkilde.	Varsle serviceavdelingen.
	Defekt kontrollelement	Varsle serviceavdelingen.
Defekt justering av madrassplattformens høyde/tilt	Det ligger en gjenstand på dekselet til understellet	Fjern gjenstanden.
	Funksjon deaktivert på pleierpanel	Aktiver deaktivert funksjon.
	Ingen kraft i drivmotorene, defekte drivmotorer. Defekt batteri	Sjekk strømforbindelsen. Varsle serviceavdelingen.
	Støpsel satt inn feil.	Sett inn støpselet på riktig måte.
	Defekt strømkilde	Varsle serviceavdelingen.
	Defekt kontrollelement	Varsle serviceavdelingen.
Ryggstøtten kan ikke senkes fra vertikal posisjon.	Det ligger en gjenstand under ryggstøtten eller i drivmekanismen.	Fjern gjenstanden.
	Låsehendelen er defekt	Varsle serviceavdelingen.
Sidegrindene kan ikke justeres	Sidegrindlåsen er skitten	Rengjør låsmekanismen.
	Låsehendelen er defekt	Varsle serviceavdelingen.
Defekte bremses	Smuss blokkerer bremses mekanisk	Rengjør bremsesystemet.
	Bremsemekanismen er defekt	Varsle serviceavdelingen.

22 Vedlikehold

ADVARSEL!

Risiko for skade når du jobber med sengen!

- Påse at sengen er koblet fra nettforbindelsen før montering, demontering og vedlikehold.
- Påse at hjulene er låst før montering, demontering og vedlikehold.

ADVARSEL!

Risiko for skade som følge av defekt seng!

- Få en defekt seng reparert umiddelbart.
- Sengen må ikke brukes hvis ikke defekten kan repareres.

FORSIKTIG!

Skade på materiale på grunn av feil vedlikehold!

- Påse at vedlikehold utføres utelukkende av selgers kundeservice eller faglært sykehuspersonale.
- Sengen må ikke brukes hvis ikke defekten kan repareres.

MERK Linet ® anbefaler å feste vedlikeholdsplaketten til sengen.

For at sengen skal fungere på riktig måte, påse at følgende vedlikeholdsarbeid er utført med riktige intervaller.

22.1 Månedlig vedlikehold

- ❖ Sjekk alle bevegelige deler for slitasje.

22.2 Vedlikehold hver 3. måned

- ❖ Sjekk bremsespakens funksjon.
- ❖ Rengjør alle stempelaksler og smør med silikonolje.
- ❖ Rengjør boltene og hengslene på madrassplattformen (ryggstøtte, lårstøtte, leggstøtte) og smør med silikonolje.
- ❖ Sjekk mekanismen i madrassplattformforlengeren.
- ❖ Sjekk bolter på hjul og stram til om nødvendig.

22.3 Vedlikehold hver 12. måned

22.3.1 Reservedeler

Produktetiketten sitter på innsiden av den langsgående skinnen på madrassplattformens ramme. Produktetiketten inneholder informasjon om reklamasjoner og bestilling av reservedeler.

Informasjon om reservedeler er tilgjengelig fra:

- Selgers kundeservice
- Salg
- Vår avdeling for teknisk support

22.3.2 Fullstendighet

- ❖ Utfør en visuell sjekk (med leveringsmerknad om nødvendig).
- ❖ Få erstattet deler som mangler.

22.3.3 Slitasje

- ❖ Sjekk alle bolter og stram til om nødvendig.
- ❖ Sjekk alle låsmekanismer.
- ❖ Kontroller sengen for slitasje, riper eller gnimerker. Eliminér årsaken om nødvendig.
- ❖ Få erstattet eventuelle defekte deler.

22.3.4 Funksjoner

- ❖ Sjekk at alle justeringer av sengen når maks. posisjon.
- ❖ Om nødvendig, rengjør, smør eller bytt ut slitte områder og deler.

22.3.5 Elektrisk kontroll

Støpselkontakter:

- ❖ Bytt ut O-ringer på koblinger.
- ❖ Sjekk støpselkontakter for smuss og defekter. Rengjør eller erstatt om nødvendig.
- ❖ Sjekk at støpselkontakter er riktig plassert.

Motorer:

- ❖ Sjekk motorbevegelse (juster sengposisjoner). Kontroller for feil og avbrutte bevegelser. Få defekte motorer byttet ut om nødvendig.
- ❖ Sjekk kabler for tegn til slitasje og vikling. Installer ny kabel eller få den byttet ut om nødvendig.

Batteri:

- ❖ Sjekk at batteriet virker som det skal (koble sengen fra strømmettet). Bytt batteriet om nødvendig.

Sikringer:

- ❖ Sikringer skal skiftes kun av kvalifiserte og faglærte serviceteknikere autorisert av produsenten.
- ❖ Bruk kun følgende typer sikringer:
 - T2A (for 230 V-inngang)
 - T4A (for 100 – 127 V-inngang)

22.3.6 Hjul

- ❖ Rengjør hjul fullstendig.
- ❖ Smør hjulene om nødvendig (Caro EP 2 fra DEA eller tilsvarende fett).
- ❖ Sjekk at hjulene fungerer som de skal.
 - Forover-bevegelse
 - Ubegrenset bevegelse
 - Bremsset
- ❖ Få bremsene justert om nødvendig.
- ❖ Få erstattet eventuelle defekte hjul.

22.3.7 Tilbehør

- ❖ Sjekk at alt tilbehøret (for eksempel løftestang, sidegrinder, infusjonsstativ, osv.) virker som de skal.
- ❖ Bytt ut om nødvendig.

22.4 Sikkerhetssjekk

ADVARSEL!

Risiko for skade som følge av feil sikkerhetssjekk!

- Påse at sikkerhetskontroller utføres utelukkende av selgers kundeservice eller autorisert personale (sertifisert av produsenten).
- Påse at sikkerhetskontroller er registrert i service- og vedlikeholdsloggen.

ADVARSEL!

Risiko for skade som følge av defekt seng!

- Få en defekt seng reparert umiddelbart.
- Sengen må ikke brukes hvis ikke defekten kan repareres.

Operatøren må utføre en teknisk sikkerhetssjekk av sykehussengen hver 12. måned i samsvar med Operatørforskrift for medisinsk utstyr.

MERK På forespørsel gir produsenten kretsdiagrammer, komponentdellister, beskrivelser, kalibreringsinstruksjoner, osv. for servicepersonell for reparasjonen av ME-utstyr som produsenten har angitt kan repareres av servicepersonell.

22.5 Vedlikehold av OptiCare og Symbioso 200

Sjekk følgende minst hver 12. måned:

- ❖ Sjekk innsiden og utsiden av madrassen og utsiden av SCU-en for mekanisk skade og tegn på sterk slitasje.
- ❖ Sjekk om madrassen og SCU-en fungerer helt som skal.
- ❖ Utfør elektriske sikkerhetssjekk i samsvar med lokale sikkerhetsforskrifter.

Sjekk følgende minst hver måned:

- ❖ Sjekk utvendig luftfilter i siden av SCU-en for støv og smuss. Bytt ut filter hvis det er synlig smuss eller skitt.
- ❖ Bytt straks ut eventuelle skadde deler med originale reservedeler.
- ❖ Påse at vedlikehold og installasjon utføres utelukkende av kvalifisert personale som er opplært av produsenten.

MERK Linet ® gir servicedokumentasjon for kvalifisert personell.

22.6 Linet ® Service

Våre ansvarlige Linet ® Service-partnere sikrer at dine Linet ®-produkter er operative når du trenger dem. For mer informasjon om tilgjengelig servicesupport og kontrakttilbud, kontakt oss på podpora.servis@linet.cz og be om teknisk support. Linet ®s omfattende nettverk av svært kompetente serviceleverandører som er utstyrt for service og utfører vedlikehold på Linet ®-utstyret ditt på høyeste nivå.

23 Oppbevaring

23.1 OptiCare

Når ikke SCU-en er i bruk:

- ❖ Avbryt-ikon Madrass utilgjengelig på berøringsskjermen (se Transportmodus/Strøbrudd):
- ❖ Gå til Innstillinger-menyen på berøringsskjermen og velg Madrass av.
- ❖ Trekk ut strømledningen.

Når madrassen ikke er i bruk.

- ❖ Fjern klemmene på alle 5 luftslangene.
- ❖ Løsne på båndbeltet ved siden av luftslangene.
- ❖ Påse at madrassen er rengjort og helt tørr innvendig og utvendig (se Rengjøring/desinfisering).
- ❖ Tøm madrassen for luft og la luftslangen stå åpen (CPR-posisjon).
- ❖ Rull madrassen forsiktig sammen for å få ut all luft.
- ❖ Legg madrassen i en oppbevaringspose.

Oppbevar på et tørt og trygt sted og borte fra skarpe gjenstander.

23.2 Symbioso 200

Når ikke SCU-en er i bruk:

- ❖ Slå av SCU-en med strømbryteren som lyser grønt på siden av SCU-en.
- ❖ Avbryt-ikon Madrass utilgjengelig på berøringsskjermen (se Transportmodus/Strøbrudd):
- ❖ Gå til Innstillinger-menyen på berøringsskjermen og velg Madrass av.
- ❖ Trekk ut strømledningen.

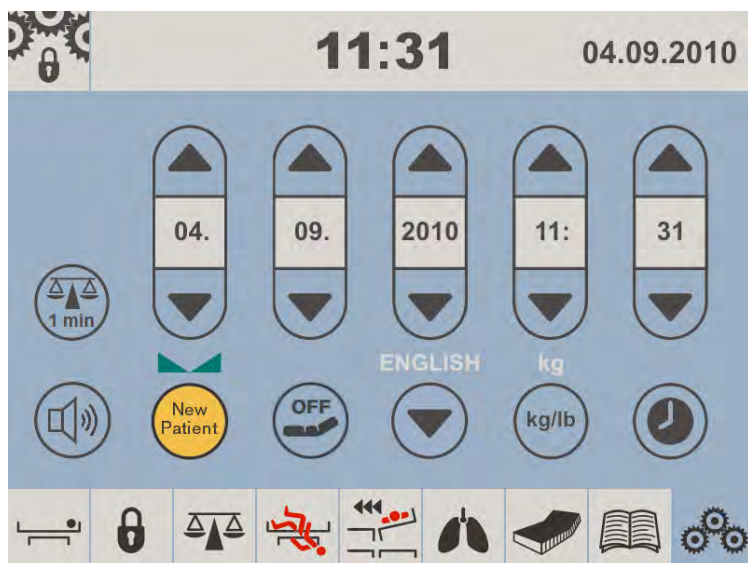

Fig. Innstillinger-meny

Når madrassen ikke er i bruk.

- ❖ Fjern klemmene på alle 4 luftslangene.
- ❖ Løsne på båndbeltet ved siden av luftslangene.
- ❖ Koble luftblindpluggen til luftavløp på SCU-en.
- ❖ Påse at madrassen er rengjort og helt tørr innvendig og utvendig (se Rengjøring/desinfisering).
- ❖ Tøm madrassen for luft og la luftslangen stå åpen (CPR-posisjon).
- ❖ Rull madrassen forsiktig sammen for å få ut all luft.
- ❖ Legg madrassen i en oppbevaringspose.
- ❖ Oppbevar på et tørt og trygt sted og borte fra skarpe gjenstander.

24 Avhending

24.1 Miljøvern

Linet ® er oppmerksom på den viktige rollen som beskyttelsen av vårt miljø spiller for senere generasjoner. Materialene i dette produktet er miljøvennlige. Det inneholder ingen farlige stoffer basert på kadmium, kvikksølv, asbest, PCB eller CFC. Støyutslippet og vibrasjonene oppfyller direktivene for anlegget. Ingen av delene av tre er laget av tropisk tre (for eksempel mahogni, jakaranda, ibenholt, teak, osv.) eller av tre fra Amasonas-området eller lignende regnskoger.

Emballasjematerialene er produsert i samsvar med de respektive direktivene. Emballasjematerialet skal avhendes i samsvar med symboler og leveres til en autorisert part.

Produktet består av resirkulerbart stål, plast og elektroniske komponenter.



24.2 Avhending

Materialene i utstyret kan gjenbrukes. Gjenbruk, resirkulering av materiale eller andre typer bruk av gammelt utstyr gir et viktig bidrag til beskyttelsen av miljøet vårt.

- ❖ Spør de ansvarlige miljøvernmyndighetene hvor det riktige avhendingsstedet er.
- ❖ Følg lokale og landsspesifikke spesifikasjoner for avhending.

24.2.1 Multicare

I Europa

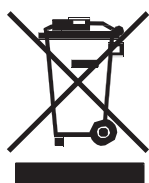

For å avhende utstyret:

- ❖ Ikke avhend utstyret i husholdningsavfall.
- ❖ Send det til resirkulering av elektrisk utstyr.

Materialene i utstyret kan gjenbrukes. Gjenbruk, resirkulering av materiale eller andre typer bruk av gammelt utstyr gir et viktig bidrag til beskyttelsen av miljøet vårt.

- ❖ Spør de ansvarlige miljøvernmyndighetene hvor det riktige avhendingsstedet er.

Utenfor Europa

- ❖ Avhend sengen eller komponentene i samsvar med lokale lover og forskrifter:
 - Etter bruk av sengen
 - Etter vedlikeholds- og installasjonsarbeid
- ❖ Engasjer et godkjent avfallsdisponeringsfirma for avhending.

24.2.2 Symbioso 200



For å avhende utstyret (SCU):

- ❖ Ikke avhend utstyret (SCU-en) i husholdningsavfall.
- ❖ Send utstyret (SCU-en) til resirkulering av elektrisk utstyr.

25 Garanti

Linet® vil bare holdes ansvarlig for sikkerheten og påliteligheten av produkter som det utføres service på med jevne mellomrom og som brukes i samsvar med retningslinjene for sikkerhet.

Dersom en alvorlig defekt oppstår som ikke kan utbedres under vedlikehold:

- ❖ Ikke fortsett å bruke sengen.

Dette produktet er omfattet av en 24-måneders garanti fra kjøpsdatoen. Garantien omfatter alt materiale og produksjonsrelaterte feil. Feil og defekter forårsaket av feil bruk og eksterne faktorer omfattes ikke. Berettigede klager blir utbedret vederlagsfritt under garantiperioden. Bevis på kjøp, med kjøpsdatoen, kreves for all garantiservice. Våre standardvilkår og -betingelser gjelder.

26 EU-samsvarserklæring - Multicare

EC DECLARATION OF CONFORMITY	Number:	FSEN0013
	Version:	08
	Validity until:	06.04.2022

1. Product - Instrument Type / Model:

Electrically operated hospital bed with scales – *Multicare / 1MC*



2. Name and address of the manufacturer:

Commercial name	LINET spol. s r.o.
Registered address	Želevčice 5, 274 01 Slaný, Czech Republic
Reg. No.	00507814
Telephone	+420 312 576 111
Fax	+420 312 522 668

3. This declaration of conformity is issued under the sole responsibility of the manufacturer.

4. Object of declaration:

Product:	Multicare with scales (WS17), Multicare LE with scales (WS17)
Description and function designation:	Electrically operated hospital bed with scales, intended for use in intensive and acute care. This EC conformity declaration also covers all applicable accessories.
Classification of the product as the medical device:	Class I non sterile, with measuring function, according to annex IX of Government Order No.54/2015 Coll. (MDD 93/42/EEC) – rule 12

5. The object of the declaration described above is in conformity with the relevant Union harmonization legislation:

- Act No. 268/2014 Coll., on Medical Devices (Directive 93/42/EEC)
- Act No. 350/2011 Coll., on chemical substances and mixtures (Regulation (EC) No 1907/2006)
- Government Order No.54/2015 Coll., with its specifies technical requirements for medical devices (Directive 93/42/EEC)
- Applicable requirements of Government Order No.176/2008 Coll., on machinery devices (Directive 2006/42/EC)
- Government Order No.481/2012 Coll., on the restriction of the use of certain hazardous substances in electrical and electronic equipment (Directive 2011/65/EU)
- Government Order No.121/2016 Coll., on non-automatic weighing instruments (Directive 2014/31/EU)

6. References to the relevant harmonized standards used or references to the other technical specifications in relation to which conformity is declared:

EN 60601-1:2006/A1:2013, EN 60601-1-2:2015, EN 60601-1-6:2010, EN 60601-2-52:2010/A1:2015, EN ISO 14971:2012, EN 45501:2015, EN ISO 10993-5:2009, EN ISO 10993-10:2013

7. Notified body

Name and number of NB	Performed	Issue the Certificate No.
Czech Metrology Institute, NB 1383 Okružní 31, 638 00 Brno, Czech Republic	EU type examination in accordance with Module B of Government Order No.121/2016 Coll. (module B of Directive No. 2014/31/EU)	TCM 128/17-5444
Czech Metrology Institute, NB 1383 Okružní 31, 638 00 Brno Czech Republic	Certification / approval of Quality Management System for production and testing of non-automatic weighing instruments in accordance with Annex II, module D of Government Order No.121/2016 Coll. (Annex II, module D of Directive No. 2014/31/EU)	0115-SJ-C002-06
TÜV SÜD Product Service GmbH Zertifizierstellen, NB 0123 Ridlerstraße 65 80339 München Germany	Conformity assessment in accordance with Annex II excluding (4) and VII of Government Order No.54/2015 Coll. (Annex II excluding (4) and VII of Directive 93/42/EEC)	G1M 067069 0031 Rev. 00

8. Another Information

We hereby declare that the above mentioned energy meters are fulfill in Directive 2014/32/EU of the European Parliament and the Council.

Place and date of declaration issue: Slaný, 1.11.2019

Signed for and on behalf of LINET spol. s r.o.



Ing. Tomáš Kolář, Managing Director

Z S01P10_9_Verze 03

27 EU-samsvarserklæring – OptiCare

EC DECLARATION OF CONFORMITY		Number:	PSEN0031
		Version:	04
1. Product - Instrument Type / Model:			
Integrated Air Mattress system – <i>OptiCare</i> / <i>1VSM, 1VSK</i>			
			
2. Name and address of the manufacturer:			
Commercial name	LINET spol. s r.o.		
Registered address	Želevčice 5, 274 01 Slaný, Czech Republic		
Reg. No.	00507814		
Telephone	+420 312 576 111		
Fax	+420 312 522 668		
3. This declaration of conformity is issued under the sole responsibility of the manufacturer.			
4. Object of declaration:			
Product:	OptiCare		
Description and function designation:	The OptiCare mattress system is intended to aid in the prevention and treatment of pressures sores of patient. The Opticare mattress can only be used when installed on a Linet Multicare or Eleganza 5 bed frame. This EC conformity declaration also covers all applicable accessories approved by manufacturer.		
Classification of the product as the medical device:	Class I non sterile, without measuring function, according to annex IX of Government Order No.54/2015 Coll. (MDD 93/42/EEC) – rule 12		
5. The object of the declaration described above is in conformity with the relevant Union harmonization legislation:			
<ul style="list-style-type: none"> - Act No. 268/2014 Coll., on Medical Devices (Directive 93/42/EEC) - Act No. 350/2011 Coll., on chemical substances and mixtures (Regulation (EC) No 1907/2006) - Government Order No.54/2015 Coll., with is specifies technical requirements for medical devices (Directive 93/42/EEC) - Government Order No.481/2012 Coll., on the restriction of the use of certain hazardous substances in electrical and electronic equipment (Directive 2011/65/EU) 			
6. References to the relevant harmonized standards used or references to the other technical specifications in relation to which conformity is declared:			
EN 60601-1:2006/A1:2013, EN 60601-1-2:2015, EN 60601-1-6:2010, EN ISO 14971:2012, EN ISO 10993-5:2009, EN ISO 10993-10:2013, BS 7177:2008			

Place and date of declaration issue: Slaný, 1.3.2019

Signed for and on behalf of LINET spol. s r.o.



.....
Ing. Tomáš Kolář, Managing Director

Z S01P10_12, Verze 03



28 EU-samsvarserklæring - Symbioso

EC DECLARATION OF CONFORMITY	Number:	PSEN0017
	Version:	03

1. Product - instrument Type / Model:

Active integrated mattress replacement system – *Symbioso* / 1VS, 3VS



2. Name and address of the manufacturer:

Commercial name	LINET spol. s r.o.
Registered address	Želevčice 5, 274 01 Slaný, Czech Republic
Reg. No.	00507814
Telephone	+420 312 576 111
Fax	+420 312 522 668

3. This declaration of conformity is issued under the sole responsibility of the manufacturer.

4. Object of declaration:

Product:	Symbioso
Description and function designation:	Active integrated mattress replacement system (alternating pressure), intended for use as an accessory of hospital bed Multicare.
Classification of the product as the medical device:	Class I non sterile, without measuring function, according to annex IX of Government Order No.54/2015 Coll. (MDD 93/42/EEC) – rule 12

5. The object of the declaration described above is in conformity with the relevant Union harmonization legislation:

- Act No. 268/2014 Coll., on Medical Devices (Directive 93/42/EEC)
- Act No. 350/2011 Coll., on chemical substances and mixtures (Regulation (EC) No 1907/2006)
- Government Order No.54/2015 Coll., with is specifies technical requirements for medical devices (Directive 93/42/EEC)
- Applicable requirements of Government Order No.176/2008 Coll., on machinery devices (Directive 2006/42/EC)
- Government Order No.481/2012 Coll., on the restriction of the use of certain hazardous substances in electrical and electronic equipment (Directive 2011/65/EU)

6. References to the relevant harmonized standards used or references to the other technical specifications in relation to which conformity is declared:

EN 60601-1:2006/A1:2013, EN 60601-1-2:2015, EN 60601-1-6:2010, EN ISO 10993-5:2009, EN ISO 10993-10:2013 and EN ISO 14971:2012

Place and date of declaration issue: Slaný, 1.3.2019

Signed for and on behalf of LINET spol. s r.o.



Ing. Tomáš Kolář, Managing Director

Z S01P10_12, Verze 01



29 Teknisk spesifikasjon

29.1 Nøyaktigheten av verdier som vises

Vekt (integreerte vekter):

- 0,5 kg (1,1 pund)

Tiltvinkel:

- +/-3 °

29.2 Mekaniske spesifikasjoner (Multicare)

Dimensjoner (med sideskinnen trukket opp)	215 cm x 105 cm
Sengforlengelse	0 cm - 22 cm
Anbefalte madrassdimensjoner	208 cm x 86 cm
Maks. madrasshøyde	23 cm
Sengens høyde	44 cm - 82 cm
Lengde på sidegrind	
Hodeseksjon	54 cm
Midtre seksjon	100 cm
Hjul (diameter)	15 cm
Maks. ryggstøttevinkel	70°
Maks. lårstøttevinkel	30°
Maks. leggstøttevinkel	38°
Maks. lateral tiltvinkel	30°
Trendelenburg	13°
Anti-Trendelenburg-posisjon	16 °
Høyde på sidegrind (over madrassplattform)	45 cm
Sengens vekt (basisutstyr)	224 kg
Sikker arbeidsbelastning (SWL)	250 kg
Maks. belastning på løftebøyle	75 kg
Maks. pasientvekt	
Bruksmiljø 1, 2	185 kg
Bruksmiljø 3, 5	215 kg
Miljøforhold - Drift	
▪ Temperatur	10°C - 40°C
▪ Fuktighet	30 % - 75 %
▪ Atmosfæretrykk	795 hPa – 1060 hPa
Miljøforhold - Oppbevaring og transport	
▪ Temperatur	-20°C - 50°C
▪ Fuktighet	20 % - 90 % (ikke-kondenserende)
▪ Atmosfæretrykk	795 hPa - 1060 hPa

ERGOFRAME

Ergoframe er en kinetisk løsning for posisjonering av ryggstøtte og lårstøtte som forlenger området i bekkenområdet gjennom dreiepunkter over plattformnivået. Ergoframe minimerer trykket på pasientens buk og bekkenområde og friksjonskrefter på pasientens rygg og ben, og reduserer dermed betydelig risikoen for trykksår. Ergoframe ivaretar en stabil, ergonomisk posisjon av pasientens kropp og ryggrad, og begrenser dermed uønsket bevegelse av pasienten opp eller ned i sengen. Samlet bevegelse eliminerer pasientens forskyvning på madrassen og ivaretar dermed en stabil posisjon av pasientens kropp som ikke er bundet til posisjonen av sengens deler.

Identifisering av anvendte deler - type B)

- madrassplattformramme, trekk og alle bevegelige deler
- hode- og fotende
- sidegrinder

- Mobilift®-håndtak
- Håndkontrollen

29.3 Mekaniske spesifikasjoner (OptiCare)

Dimensjoner	
▪ Madrass (oppblåst)	214 cm x 86 cm x 22 cm
▪ SCU	36 cm x 22 cm x 10 cm
Vekt	
▪ Madrass (oppblåst)	10 kg
▪ SCU	6 kg
Oppblåsingstid etter oppbevaring	maks. 15 min (normalt < 10 min)
Tiden for CRP-lufttømming (avhengig av pasientens vekt, valgt modus: optimering eller maks. innvendig trykk, type CPR: elektrisk eller manuell)	maks. 30 sek.
Miljøforhold - Drift	
▪ Temperatur	10°C - 40°C
▪ Fuktighet	30 % - 75 %
▪ Atmosfæretrykk	70 kPa – 106 kPa
Miljøforhold - Oppbevaring og transport	
▪ Temperatur	-40 °C - 70 °C
▪ Fuktighet	10-100 % (ikke-kondenserende)
▪ Atmosfæretrykk	50-106 kPa
Maks. madrassbelastning	250 kg
Min. madrassbelastning	40 kg
Fortsatt oppblåst i transportmodus	min. 12 timer (ved start fra maks. oppblåsingsmodus)
Støynivå	NC30 (egnet for bruk i rolig boligmiljø) maks. 45 dBa (normal drift uten alarm)

29.4 Mekaniske spesifikasjoner (Symbioso 200)

Dimensjoner	
▪ Madrass (oppblåst)	204 cm x 88 cm x 23 cm
▪ SCU	36 cm x 22 cm x 10 cm
Vekt	
▪ Madrass (oppblåst)	9,5 kg
▪ SCU	3,5 kg
Oppblåsingstid etter oppbevaring	15 min
CPR-lufttømmingstid	maks. 30 sek. (elektrisk eller manuelt)
Miljøforhold - Drift	
▪ Temperatur	10°C - 40°C
▪ Fuktighet	30 % - 75 %
▪ Atmosfæretrykk	795 hPa – 1060 hPa
Miljøforhold - Oppbevaring og transport	
▪ Temperatur	-40 °C - 70 °C
▪ Fuktighet	10% - 100% (ikke-kondenserende)
▪ Atmosfæretrykk	70 kPa - 106 kPa
Maks. madrassbelastning	250 kg
Blir værende oppblåst i transportmodus for	min. 24 timer (ved start fra maks. oppblåsingsmodus)
Støynivå	NC30 (egnet for bruk i rolig boligmiljø) maks. 45 dBa (normal drift uten alarm)

29.5 Elektriske spesifikasjoner (Multicare)

Inngangsspenning	
Versjon 1	230 V~, 50/60 Hz
Versjon 2	120 V~, 50/60 Hz
Versjon 3	110-127 V~, 50/60 Hz eller 230 V~, 50/60 Hz
Maks. inngangseffekt	maks. 370 VA
Inntrengningsbeskyttelse	IP X4
Beskyttelsesklasse	Klasse I
Anvendte deler	Type B
Elektrisk motorsyklus	maks. 2 min PÅ / 18 min AV
Batteri	Pb ACCU 2 x 12 V / 1,2 Ah / Sikring 15A
Sikring	
Versjon 1	2x T1.6A L 250 V for 230 V versjon
Versjon 2	2x T3.15A L 250 V for 100-127 V versjon

29.6 Elektriske spesifikasjoner (OptiCare)

Matespenning, frekvens	100/127 VAC, 50/60 Hz (Modell 110V)
Nominell effekt	maks. 40 VA (ved drift fra nettforsyningen)
DIN EN 60529 Sikkerhetsbeskyttelse	IP44
Sikring	2x T1A Sikring mot overspenning
Elektrisk sikkerhetsklasse	Klasse 1 med anvendte deler type B
Elektrisk sikkerhet	I samsvar med BSEN 60601-1

29.7 Elektriske spesifikasjoner (Symbioso 200)

Matespenning	220 - 240 VAC, 50/60 Hz
Modell 230 V	
Nominell effekt	maks. 20 VA (ved drift fra nettforsyningen)
Modell 230 V	
Sikring	2x T1AH sikring mot overspenning
Modell 230 V	
Elektrisk sikkerhetsklasse	Klasse 1 med anvendte deler type B
Elektrisk sikkerhet	I samsvar med EN 60601-1

MERK På forespørsel kan Linet ® levere sykehussenger med elektriske spesifikasjoner som samsvarer med regionale standarder (egendefinert spenning, forskjellige nettstøpsler).

29.8 Elektromagnetisk kompatibilitet

Sengen er beregnet på sykehus bortsett fra i nærheten av aktivt HF-kirurgisk utstyr og det RF-beskyttede rommet til et medisinsk system for MR-avbildning, der intensiteten i EM-forstyrrelser er høy.

Sengen har ingen definert vital belastning.

ADVARSEL!

Det anbefales å unngå bruk av denne enheten ved siden av eller kombinert med en annen enhet, for det kan føre til feil drift. Dersom slik bruk er påkrevd, skal denne enheten og det andre utstyret være under overvåkning for å bekrefte riktig drift.

Liste med kabler som brukes:

1. **Strømkabel**, maks. lengde 6 m
2. **ACP pleierkontrollpanel**, maks. lengde 3m
3. **Håndkontrollen**, maks. lengde 3m

ADVARSEL!

Bruk av tilbehøret, omformere og andre kabler enn det som er spesifisert og levert av produsenten av sengen, kan føre til økt elektromagnetisk utslipp eller redusert elektromagnetisk immunitet av denne sengen og føre til feil drift.

ADVARSEL!

Mobil RF-kommunikasjonsenhet (inkludert sluttbruk-enheter som antennekabler og ekstern antenne) skal ikke brukes nærmere enn 30 cm (12 tommer) fra noen del av denne sengen Multicare, inkludert kabler spesifisert av produsenten. Ellers kan dette føre til svekkelse av denne sengens funksjon.

ADVARSEL!

Ikke overbelast sengen (SWL), overhold driftssyklusen (INT.) og ta i betraktning kapittel 22 Vedlikehold for å vedlikeholde grunnleggende sikkerhet når det gjelder elektromagnetiske forstyrrelser i den forventede levetiden.

Produsentens instruksjoner – elektromagnetiske utslipp

Utslippstest	Samsvar
RF-utslipp CISPR 11	Gruppe 1
RF-utslipp CISPR 11	Klasse B
Harmoniske utslipp IEC 61000-3-2	Klasse A
Spenningsvingninger / flimmerutslipp IEC 61000-3-3	Samsvarer

Produsentens instruksjoner – elektromagnetisk følsomhet

Immunitetstester	Samsvarsnivå
Elektrostatisk utladning (ESD) IEC 61000-4-2	± 8 kV for kontaktutladning ± 15 kV for kontaktutladning
Utstrålt RF IEC 61000-4-3	3 V/m 80 MHz – 2,7 GHz 80 % AM ved 1 kHz
Proksimitetsfelt fra trådløst RF-kommunikasjonsutstyr IEC 61000-4-3	Se Tabell 1
Hurtige elektriske transienter / sprengeseffekt IEC 61000-4-4	±2 kV for kraftledning repetisjonsfrekvens 100 kHz
Spenningsstopp IEC 61000-4-5	± 1 kV kabel-til-kabel ± 2 kV kabel-til-jord
Ledningsbåret RF IEC 61000-4-6	3 V (0,15 MHz – 80 MHz) 6 V i ISM-bånd mellom 0,15 MHz og 80 MHz 80 % AM ved 1 kHz
Strømfrekvens (50/60 Hz) magnetfelt IEC 61000-4-8	30 A/m
Spenningsfall, korte avbrudd i inngangslinjer for strømforsyning IEC 61000-4-11	0 % U_T ; 0,5 syklus Ved 0 °, 45 °, 90 °, 135 °, 180 °, 225 °, 270 ° og 315 ° 0 % U_T ; 1 syklus og 70 % U_T ; 25/30 syklus Enkel fase: ved 0 ° 0 % U_T ; 250/300 syklus

Tabell 1 – IMMUNITET mot trådløst RF-kommunikasjonsutstyr

Testfrekvens (MHz)	Bånd (MHz)	Service	Modulering	Immunitetstestnivå V/m
385	380 - 390	TETRA 400	Pulsmodulering 18 Hz	27
450	430 - 470	GMRS 460, FRS 460	FM \pm 5 kHz avvik 1 kHz sine	28
710 745 780	704 - 787	LTE-bånd 13, 17	Pulsmodulering 217 Hz	9
810 870 930	800 - 960	GSM 800/900, TETRA 800, iDEN 820, CDMA 850, LTE-bånd 5	Pulsmodulering 18 Hz	28
1 720 1 845 1 970	1 700 - 1 990	GSM 1800; CDMA 1900; GSM 1900; DECT; LTE-bånd 1, 3, 4, 25; UMTS	Pulsmodulering 217 Hz	28
2 450	2 400 - 2 570	Bluetooth, WLAN, 802.11 b/g/n, RFID 2450, LTE-bånd 7	Pulsmodulering 217 Hz	28
5 240 5 500 5 785	5 100 - 5 800	WLAN 802,11 a/n	Pulsmodulering 217 Hz	9

MERK Ingen avvik er påvist fra kravene i IEC 60601-1-2 ed. 4

MERK Det er ingen kjente andre tiltak for å beholde den grunnleggende sikkerheten basert på EMC-fenomener.

MERK Senger utstyrt med kommunikasjonsmodul oppfylder standard for IEEE 802,11 b/g/n (2400,0 MHz – 2483,5 MHz, modulering DSSS (IEEE 802,11 b), OFDM (IEEE 802,11 g/n) 20MHz båndbredde, EIRP = 0,34 W)

Distributør Norge



<http://www.sunrisemedical.no>