

# firefly **Splashy Big**

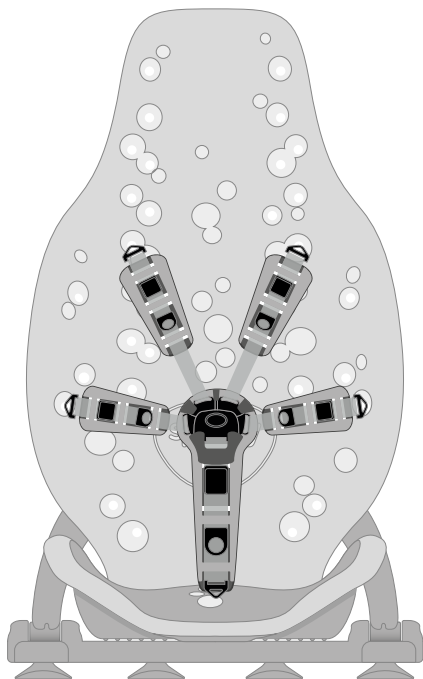

**Manuale D'Uso**  
**Seduta per la doccia**

Leggere attentamente le istruzioni prima di utilizzare Splashy BIG. Le istruzioni possono essere scaricate insieme a video, diagrammi ed altri utili contenuti dal nostro sito **[www.fireflyfriends.com](http://www.fireflyfriends.com)**

---

## Contenuti

01 Destinazione d'Uso	p.89
02 Dichiarazione di Conformità	p.90
03 Termini di Garanzia	p.90
04 Informazioni sulla Sicurezza	p.91
05 Informazioni sulla Pulizia e sulla Manutenzione	p.92
06 Ispezione ed Assistenza del Prodotto	p.94
07 Linee Guida Importanti	p.95
08 Reimmissione i Prodotti Leckey	p.95
09 Istruzioni d'Uso	p.96
10 Informazioni sulle Misure del Prodotto	p.115

---

## SEZIONE 01: Destinazione d'Uso

La seduta Splashy BIG per il bagno dona supporto a bambini con disabilità che necessitano un supporto del tronco e della testa durante il bagno. Per struttura, sicurezza e supporto è essenziale che Splashy BIG sia attaccato tutto il tempo alla base d'appoggio.

Splashy BIG è stato disegnato per bambini di età compresa approssimativamente tra i 7 ed i 14 anni e con un peso non superiore ai 55kg (121lbs).

Lo schienale, la seduta ed la base d'appoggio si assemblano facilmente ed in sicurezza tra loro – consultare la Sezione 09 del manuale per ulteriori informazioni.



**I bambini non devono essere lasciati incustoditi/ senza supervisione nello Splashy BIG in nessun caso perchè corrono il rischio di annegare o di farsi male.**

Raccomandiamo che un adulto ispezioni il prodotto seguendo quanto riportato nella Sezione 06 del manuale per assicurarsi che il prodotto sia sicuro. Firefly Friends Ltd. e James Leckey Design Ltd. non si assumono alcuna responsabilità se il prodotto viene utilizzato in maniera differente dall'uso cui è destinato. Qualora ci fossero dubbi contattare il Servizio Clienti al numero +39 0523 573111 o scrivere a [info@sunrisemedical.it](mailto:info@sunrisemedical.it).

Le attività giornaliere testate ed approvate da Firefly Friends Ltd e da James Leckey Design Ltd sono:

1. Nella vasca o nella doccia
2. Per attività in acqua

**L'utilizzo di Spashy BIG fuori dal bagno (come ad esempio nel giardino o sulla spiaggia) deve essere valutato anticipatamente. Bisogna tenere conto che Splashy BIG contiene delle connessioni tra la seduta ed la base d'appoggio che possono essere compromesse da piccole particelle e/o ostruzioni (come ad esempio terra, erba o sabbia). Se Spashy BIG entra in contatto con qualsiasi tipo di sostanza che potrebbe danneggiare le connessioni tra seduta e base d'appoggio assicurarsi che venga risciacquato attentamente dopo l'uso. Consultare la Sezione 04 per Informazioni sulla Sicurezza e la sezione 05 per ulteriori informazioni sulla pulizia e la manutenzione.**

## SEZIONE 02: Dichiarazione di Conformità

Il produttore, James Leckey Design Ltd., dichiara, sotto la propria e unica responsabilità per il brand Firefly, che Splashy BIG è conforme ai requisiti della direttiva medica sui dispositivi medici 93/42/EEC. Splashy BIG è un prodotto certificato CE contrassegnato come dispositivo medico di Classe 1.

---

## SEZIONE 3: Termini di Garanzia

I prodotti posso esserci restituiti in garanzia, per riparazione o sostituzione fino a ventiquattro mesi dalla data d'acquisto indicata sullo scontrino. Contattare il Servizio Clienti al numero +39 0523 573111 o scrivendo a [info@sunrisemedical.it](mailto:info@sunrisemedical.it). Sunrise Medical organizzerà a proprie spese la restituzione degli articoli non idonei, che saranno riparati o sostituiti non appena ricevuti e verranno rimandati

al cliente. In tutti i casi, è responsabilità del cliente assicurarsi che la merce da restituire venga opportunamente imballata, preferibilmente nella sua confezione originale. Una volta ricevuti, i prodotti verranno riparati o sostituiti e restituiti al mittente.

---

## SEZIONE 04: Informazioni sulla Sicurezza

1. Leggere attentamente le istruzioni prima dell'utilizzo.
2. I bambini non devono mai essere lasciati incustoditi/senza supervisione mentre utilizzano il prodotto.
3. Se si utilizza Splashy BIG in spiaggia non lasciare mai il proprio bambino incustodito vicino al mare.
4. Controllare che tutti i componenti dello Splashy BIG siano assemblati correttamente e secondo le istruzioni prima dell'uso. Splashy BIG deve essere sempre connesso alla base floorsitting e posizionato su una base ferma, solida e statica. Non posizionare mai Splashy BIG su una superficie spiovente.
5. Il peso Massimo dell'utente di Splashy BIG è di 55kg (121lbs) e non deve essere mai superato.



La mancata osservanza delle istruzioni potrebbe mettere a rischio la salute del bambino e del genitore.

6. Splashy BIG contiene parti che potrebbero costituire rischio di soffocamento per bambini piccoli. Controllare che tutti i componenti siano ben assicurati e agganciati prima dell'uso – perni e cinghie compresi.
7. Non modificare Splashy BIG o utilizzare componenti che non siano approvati da Firefly perché ciò potrebbe mettere a rischio la salute del vostro bambino ed invalidare la garanzia.
8. Quando si utilizza Splashy BIG in ambienti con terra/sabbia/erba o con piccoli componenti assicurarsi di pulire attentamente la base d'appoggio e la seduta dopo ogni utilizzo al fine di prevenire eventuali ostruzioni. Per riconnettere la base d'appoggio alla seduta consultare la sezione 09.2.7
9. Dopo ogni utilizzo lasciare asciugare completamente Splashy BIG prima di riporlo. Splashy BIG deve essere tenuto lontano dalle fonti di calore dirette comprese fiamme libere, sigarette, stufe elettriche e a gas.
10. Pulire il prodotto regolarmente secondo quanto contenuto nella Sezione 5 di questo Manuale d'uso.
11. Effettuare regolarmente controlli di manutenzione per assicurarsi che il prodotto funzioni correttamente. Non utilizzare Splashy BIG se una o più parti risultano essere danneggiate.
12. Qualora ci fossero dubbi sulla persistenza dell'uso in sicurezza di Splashy BIG o nel caso in cui alcune sue parti dovessero rompersi, si prega di interrompere l'utilizzo del prodotto e contattare il Servizio Clienti al numero +39 0523 573111 o scrivere a [info@sunrisemedical.it](mailto:info@sunrisemedical.it).
13. Qualsiasi articolo promozionale fornito insieme a Splashy BIG non deve essere utilizzato senza la supervisione di un adulto.
14. Quando si utilizza lo stabilizzatore assicurarsi che sia completamente bloccato.
15. Non ci è possibile fornire indicazioni su movimenti specializzati e consigli di manipolazione in quanto le circostanze variano da famiglia in famiglia. Per istruzioni sul movimento e manipolazione consultare il proprio terapeuta.

**Movimenti e manipolazioni improprie possono mettere a rischio la vostra incolumità e quella del vostro bambino.**

Vi consigliamo di consultare il vostro terapeuta per i movimenti e le manipolazioni da effettuare.

## SEZIONE 5: Informazioni sulla Pulizia e la Manutenzione

### How to Maintain

- Per pulire Splashy BIG raccomandiamo di utilizzare acqua tiepida ed un detergente non abrasivo. Mai utilizzare solventi organici o detergenti a secco.
- Non lavare a macchina o pulire a vapore i componenti in foam di Spashy BIG perché il foam potrebbe perdere forma e curvarsi.
- Raccomandiamo di non utilizzare qualsiasi tipo di lozioni mediche nell'acqua mentre si fa il bagno al bambino perché ciò potrebbe contribuire alla rottura dei materiali di Splashy BIG.
- Ripulire la superficie dallo sporco o da qualsiasi residuo prima di attaccare ad esse la base d'appoggio ed assicurarsi che i piedini in gomma aderiscano perfettamente alla vasca da bagno.
- Per rimuovere sabbia/terra/erba o piccole particelle che possono trovarsi nelle connessioni tra la base d'appoggio e la seduta colpire leggermente l'area per far fuoriuscire le particelle. Risciacquare accuratamente per essere sicuri che non rimangano particelle nelle connessioni. Per blocchi resistenti sulla base d'appoggio spingere il

gancio con il pollice per rimuovere le particelle.

- Se la sedia per il bagno entra in contatto con l'acqua salata risciacquare ogni suo componente con acqua fresca e pulita.

### Imbracatura a 5 punti

L'imbracatura a 5 punti di Splashy BIG può essere rimossa e lavata con acqua saponata.

### Base d'appoggio

1. Assicurarsi che la base della base d'appoggio e lo stabilizzatore vengano puliti dopo ogni utilizzo ed assicurarsi che sia ben fissato alla vasca da bagno.
2. Sapone ed acqua possono essere utilizzati per una pulizia quotidiana.
3. Non utilizzare solventi per pulire la base d'appoggio.

### Splashy BIG Seduta in Foam, Schienale e Supporti

1. Sapone ed acqua possono essere utilizzati per una pulizia quotidiana.
2. I rivestimenti in Foam EVA possono essere rimossi e lavati periodicamente per evitare un accumulo di residui e sporcizia.

**I rivestimenti in Foam EVA possono essere rimossi e lavati più volte all'anno.**

1. I rivestimenti EVA sono attaccati tramite otto ganci. Due sul retro della seduta e sei alla base della seduta.
2. Sganciare i ganci con le mani (non utilizzare strumenti).
3. Lavare utilizzando acqua saponata.
4. Assicurarsi che i rivestimenti siano completamente asciutti prima di riagganciarli.
5. Assicurarsi che tutti i ganci siano ben saldi una volta riposizionati i rivestimenti.

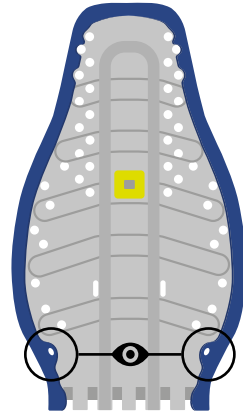

Hook locations

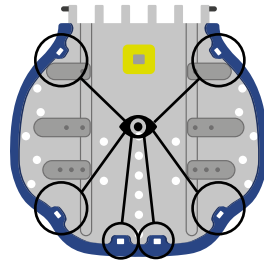

Se si utilizza Splashy BIG in ambienti diversi dal bagno (ad esempio la spiaggia o un giardino) è importante risciacquarlo dopo ogni utilizzo per ripulirlo da particelle/ ostruzioni che possono compromettere il funzionamento dei meccanismi. Per riconnettere la base d'appoggio alla seduta consultare la Sezione 09.2.6

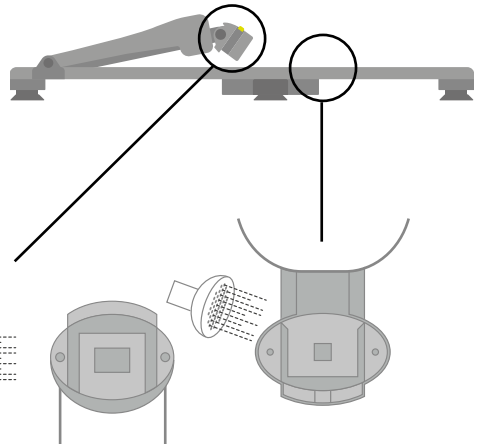

## SEZIONE 06: Ispezione ed assistenza del Prodotto

**Raccomandiamo di effettuare una serie di controlli prima di ogni utilizzo di Splashy BIG e di assicurarsi che il prodotto sia sicuro.**

I controlli da effettuare sono di seguito elencati:

1. Assicurarsi che schienale e seduta di Splashy BIG siano perfettamente incastrati tra loro come indicato nella Sezione 09 di questo manuale.
2. Controllare che Splashy BIG sia fissato correttamente alla base d'appoggio ed assicurarsi che sia stabile e sicuro prima di posizionare il bambino al suo interno. (NB: lo stabilizzatore non è richiesto se si utilizza Splashy BIG nella vasca.)
3. Assicurarsi che l'imbragatura a 5 punti ed i supporti paracolpi siano fissati allo Splashy BIG utilizzando l'apposita attrezzatura.
4. Controllare che l'imbracatura a 5 punti ed i supporti paracolpi non siano usurati o danneggiati.
5. Controllare che fibbie e perni non siano rotti o danneggiati.
6. Controllare che Splashy BIG e le connessioni ed i ganci della base d'appoggio siano liberi da sporco e detriti e che non siano usurati o danneggiati.



In caso di dubbio sull'utilizzo in sicurezza del vostro prodotto Firefly o nel caso in cui alcune sue parti dovessero rompersi, si prega di interrompere l'uso del prodotto e contattare il nostro Servizio Clienti o il rivenditore locale il prima possibile.

Per eventuali domande visitare il sito **[www.SunriseMedical.it](http://www.SunriseMedical.it)** o contattare il Servizio Clienti al numero +39 0523 573111 o scrivendo a **[info@sunrisemedical.it](mailto:info@sunrisemedical.it)**



## SEZIONE 07: Linee Guida Importanti

Controllare che Splashy BIG sia ben fissato nella vasca da bagno. Reclinare lo schienale in una posizione intermedia per bambini che devono essere trasferiti o inseriti nella vasca. Consultare la sezione 09.6.

La reclinazione totale deve essere utilizzata per bambini che devono essere sollevati dalla vasca. Questo rende il trasferimento del bambino nello Splashy BIG più facile.

L'imbragatura a 5 punti ed i supporti paracolpi della Splashy BIG devono essere indossati prima che il bambino venga posizionato nella seduta e devono essere regolati, se necessario, una volta che il bambino è posizionato nella vasca. Esercitare la massima attenzione e monitorare il bambino da vicino mentre vengono effettuate le modifiche alla seduta della vasca.

Sollevare il bambino dalla e nella vasca è un'attività che potrebbe danneggiare la vostra schiena. Vi raccomandiamo di chiedere consigli al vostro terapeuta al fine di effettuare un trasferimento sicuro (tecniche di trasferimento e di manipolazione) del vostro bambino dalla e nella vasca.

## SEZIONE 08: Ri-assegnare i Prodotti Leckey

Assicurarsi che il prodotto sia stato pulito secondo la Sezione 5 di questo manuale. Assicurarsi che una copia del Manuale d'uso sia fornita insieme al prodotto. In caso di dubbi relativi alla persistenza dell'uso sicuro del vostro prodotto Firefly o nel caso in cui alcune parti dovessero rompersi, si prega di interrompere l'uso del prodotto e contattare il nostro Servizio Clienti al numero +39 0523 573111 o scrivendo a [info@sunrisemedical.it](mailto:info@sunrisemedical.it).

## SEZIONE 09: Istruzioni d'Uso

### 09.1 Componenti Splashy BIG

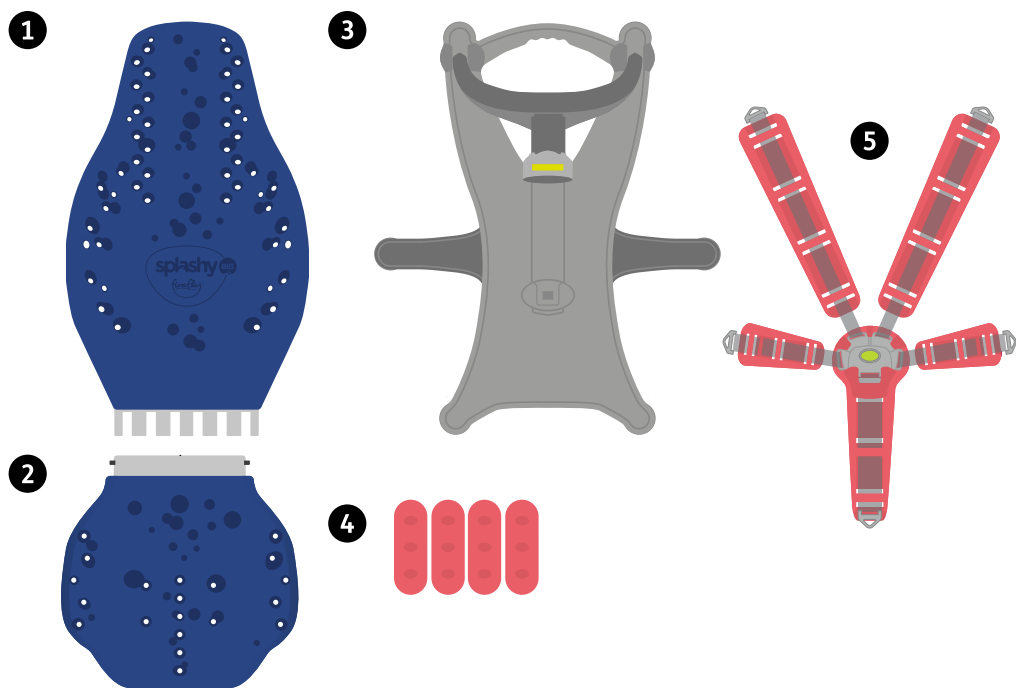

Il vostro Splashy BIG  
vi arriverà dotato di:

- 1 1x Schienale
- 2 1x Seduta
- 3 1x Base d'appoggio
- 4 4x Supporti paracolpi
- 5 1x Cintura inguinale e 4x Cinghie per imbracatura

## 09.2 Assemblare Splashy BIG

- È consigliabile provare a posizionare il bambino nello Splashy BIG fuori dalla vasca facendogli indossare abiti leggeri per essere sicuri di posizionare correttamente l'imbragatura ed i supporti paracolpi.
- Assicurarsi che la vasca da bagno sia pulita e senza alcun residuo prima di posizionare al suo interno la base d'appoggio.
- Lo Splashy BIG DEVE essere assemblato PRIMA di riempire la vasca d'acqua. È consigliabile miscelare acqua calda e fredda per riempire la vasca per evitare danneggiamenti dello Splashy BIG.
- Consultare la sezione 09.6.1 per informazioni su come posizionare il braccio per la reclinazione sullo Splashy BIG

### 09.2.1 Posizionamento della base d'appoggio

La base d'appoggio deve essere sempre posizionato su di una superficie ferma, solida e statica. Quando si posiziona la base d'appoggio sulla superficie è necessari che tutti i piedini in gomma siano in contatto con la superficie. Mentre lo stabilizzatore non è necessario se si utilizza Splashy BIG nella vasca da bagno, è importante che questo sia completamente rotato su "locked" quando lo Splashy BIG si trova fuori dalla vasca da bagno.

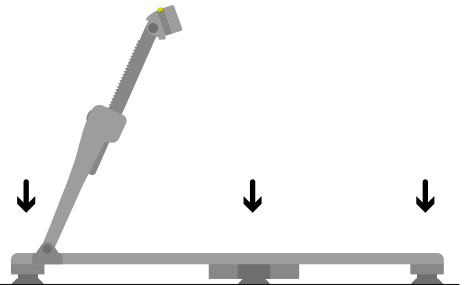

Continua



## 09.2.2 Utilizzare le funzioni dello stabilizzatore



Utilizzare sempre lo stabilizzatore quando Splashy BIG viene utilizzato fuori dalla vasca da bagno per limitare qualsiasi rischio di ribaltamento.

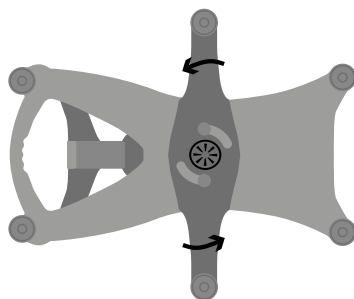

Un "click" sonoro indica che lo stabilizzatore è bloccato

## 09.2.3 Posizionamento della base d'appoggio

Una volta che la base d'appoggio è posizionato assicurarsi che il braccio per la reclinazione sia bloccato nella posizione più alta.

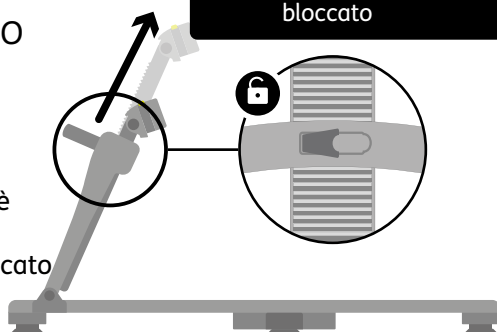

## 09.2.4 Assemblare la seduta Splashy BIG

**1**

Prima di connettere lo Splashy BIG alla base d'appoggio lo schienale e la seduta devono essere assemblati.

**2**

Mantenere lo schienale dello Splashy BIG in posizione verticale con le scanalature rivolte verso l'alto. Con l'altra mano inserire la base della seduta nelle scanalature dello schienale.

Rovesciare la base della seduta nella direzione opposta per bloccare le connessioni tra loro. Una volta connessi inserire il lembo della cerniera foam sotto il rivestimento in foam dello schienale.

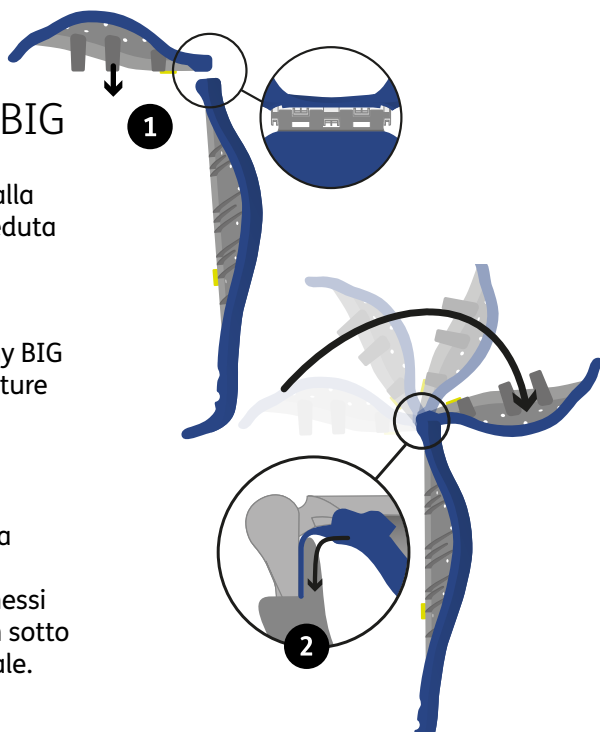

## 09.2.5 Collegare e configurare l'imbracatura ed i paracolpi

- 1** Per attaccare le cinghie del supporto e dei paracolpi alla seduta ed allo schienale dello Splashy BIG inserire i perni nei fori.
- 2** Bloccare ruotando i perni lateralmente sotto la seduta.

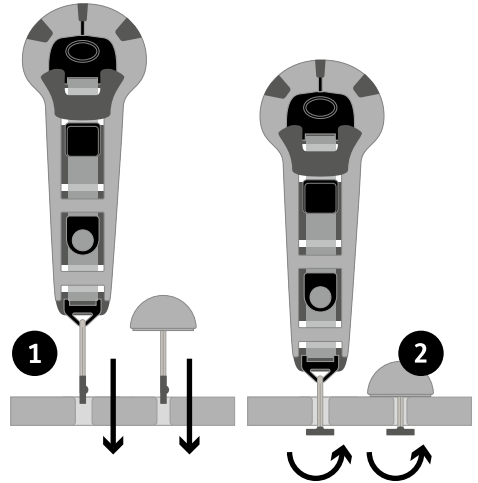

Per connettere le cinghie delle spalle e quelle laterali seguire il diagramma.

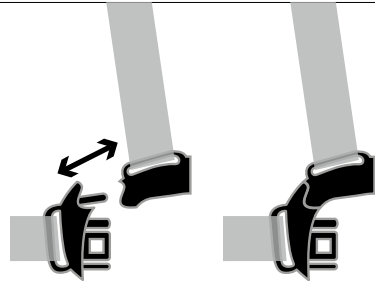

Per essere sicuri di aver posizionato le cinghie dal lato corretto dello Splashy BIG la fibbia deve essere posizionata come mostrato nella foto.

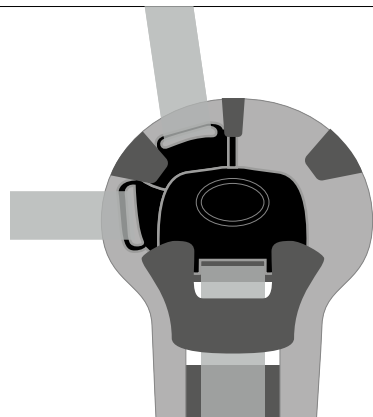

## 09.2.6 Configurare l'imbragatura a 5 punti

- 1 Inserire il perno della cintura inguinale nella base della seduta dello Splashy BIG.
- 2 Inserire il perno della cinghia della spalla sinistra attraverso il foro alla giusta altezza per il vostro bambino.
- 3 Inserire il perno della cinghia laterale sinistra attraverso un foro sui pannelli laterali situati sul retro dello schienale.
- 4 Ripetere l'operazione per la spalla destra e le cinghie laterali.
- 5 Una volta che le cinghie sono state posizionate connetterle tra loro tramite la fibbia per creare un'imbragatura a 5 punti.
- 6 Le cinghie possono essere regolate rilasciando il morsetto ed allungando o accorciando la cinghia. Assicurarsi che il morsetto sia chiuso una volta regolate le cinghie.

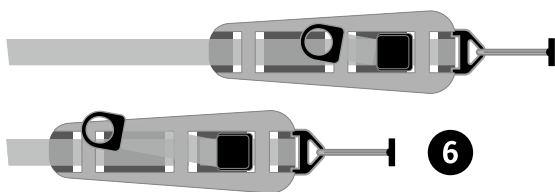
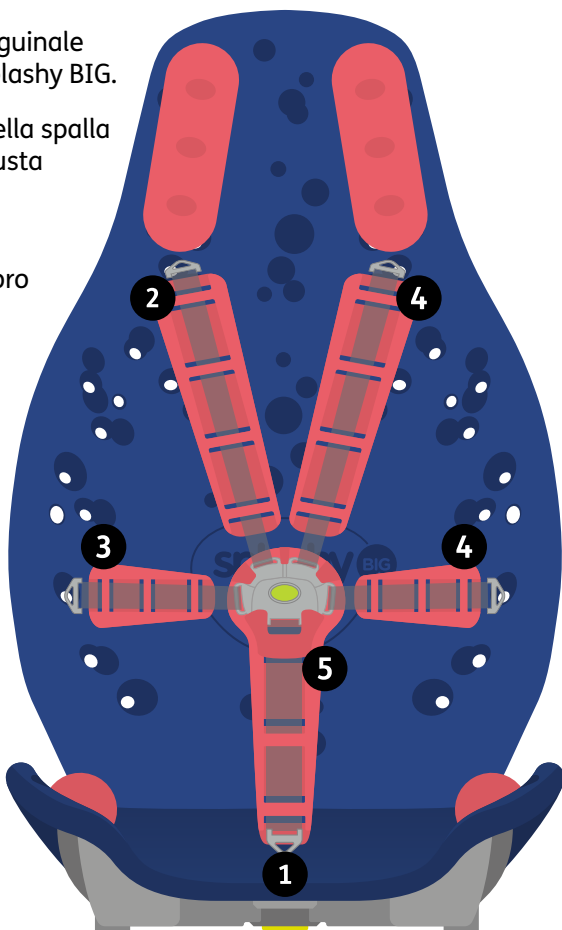

**Suggerimento** – una volta regolate le cinghie è possibile infilare la sezione rimanente della cinghia attraverso l'imbottitura in schiuma dell'imbragatura per mantenerla in ordine.

## 09.2.7 Configurare l'imbragatura a 3 punti

- 1** Inserire il perno della cinghia laterale sinistra nel foro sui pannelli laterali situati sul retro dello schienale.
- 2** Ripetere l'operazione con la cinghia laterale destra.
- 3** Una volta che tutte le cinghie sono state posizionate connetterle tra loro tramite la fibbia per creare un'imbragatura a 3 punti.

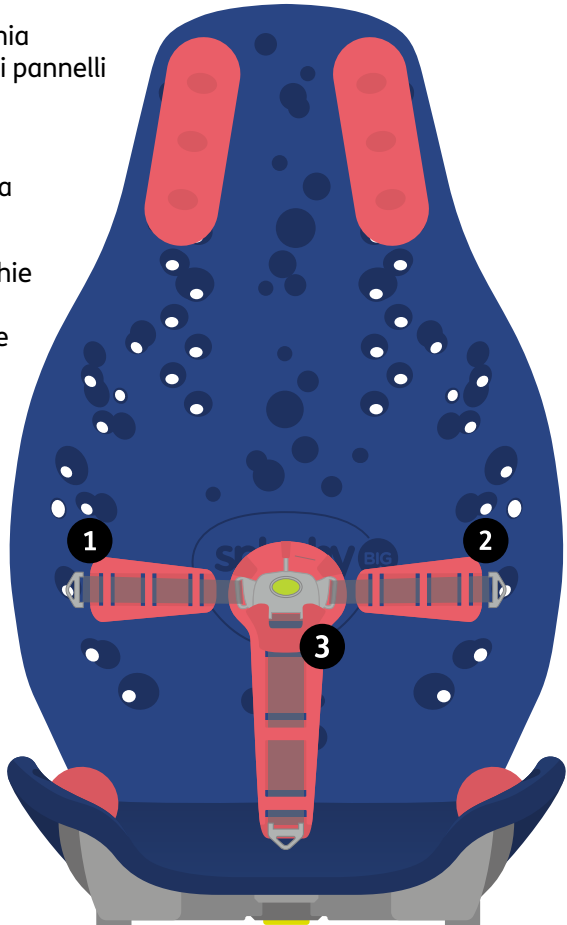

Non configurare l'imbragatura da 5 a 3 punti mentre il bambino è alloggiato nel dispositivo.

## 09.2.8 Attaccare la seduta Splashy BIG alla base d'appoggio

- 1 Abbassare lo Splashy BIG con la base della seduta nella base d'appoggio.
- 2

Assicurarsi che la base della seduta è centralmente allineata con la base d'appoggio. Far scivolare la base della seduta in avanti in modo da farla scivolare nel canale di blocco.

- 3 Quando la base della seduta si incastra nella base d'appoggio si deve udire un click sonoro ad indicare che il blocco è stato inserito.

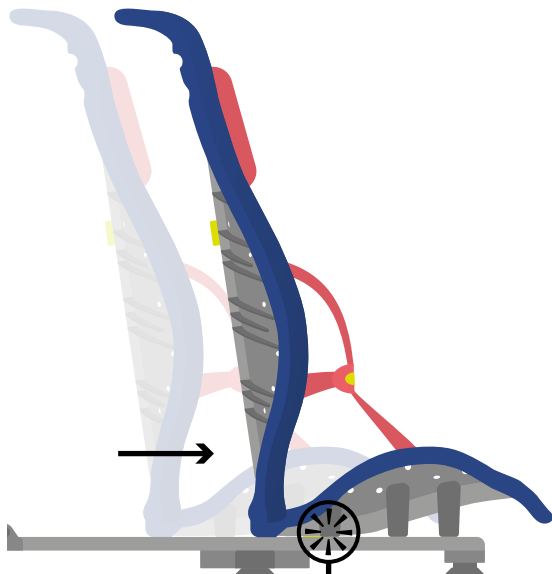

 Un click sonoro indicherà che la base della seduta e lo schienale sono entrambi inseriti nella base d'appoggio.



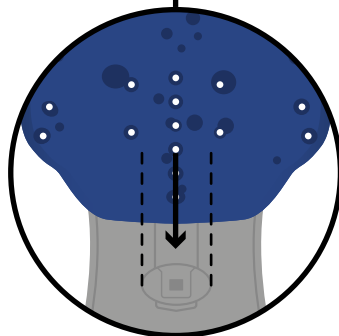



Prima di attaccare il braccio per la reclinazione allo schienale assicurarsi che si trovi nella posizione più alta. Se posizionato correttamente si deve udire un click sonoro.

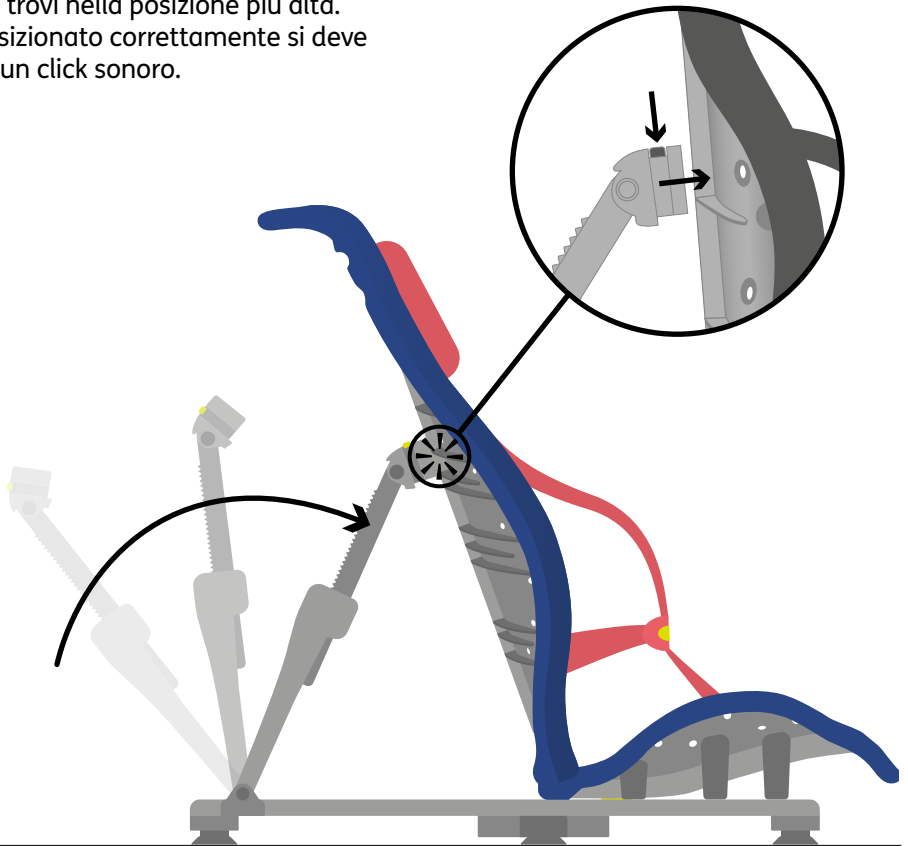

La foto mostra come dovrebbe essere la seduta una volta assemblata.

È ora possibile posizionare il bambino nello Splashy BIG.

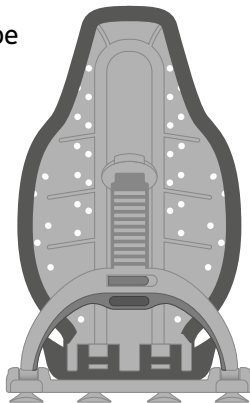

## 09.3 Supporti Paracolpi

Se si avverte la necessita di supporti extra per il bambino alloggiato nello Splashy BIG, paracolpi extra possono essere acquistati nella sezione Accessori sul sito della Firefly.

[www.fireflyfriends.com/uk/our-products#accessories](http://www.fireflyfriends.com/uk/our-products#accessories)

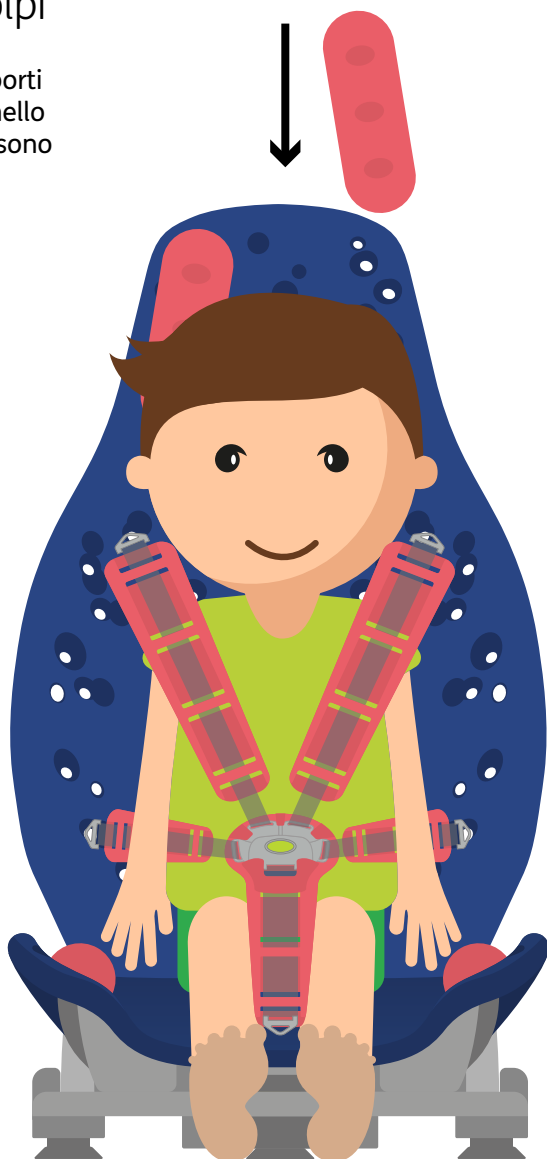

## 09.3.1 Regolare i paracolpi per fornire supporti in vari punti

I paracolpi possono essere utilizzati come:

1. **Supporti per la testa** – posizionare un paracolpi sul lato destro e uno su quello sinistro della testa del vostro bambino.
- 
2. **Supporto per il collo** – posizionare un supporto lateralmente all'altezza della nuca del vostro bambino.

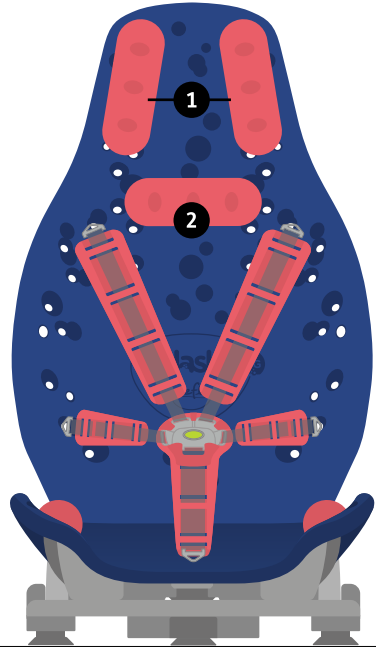

3. **Pomello** – posizionare un paracolpi tra le gambe del bambino (aiuta a prevenire l'incrocio delle gambe)
- 

4. **Guide per le gambe** – posizionare un paracolpi sul lato destro ed uno sul lato sinistro delle gambe del vostro bambino (aiutano ad evitare che le gambe cadano fuori dalla seduta)
- 

5. **Barriera antiscivolo** – posizionare un paracolpi lateralmente alla base della seduta di fronte alla parte posteriore del vostro bambino (aiuta ad evitare che il bambino scivoli in avanti). Alcuni bambini potrebbero trovare più confortevole lo Splashy BIG se un paracolpi è posizionato sulla cintura inguinale.

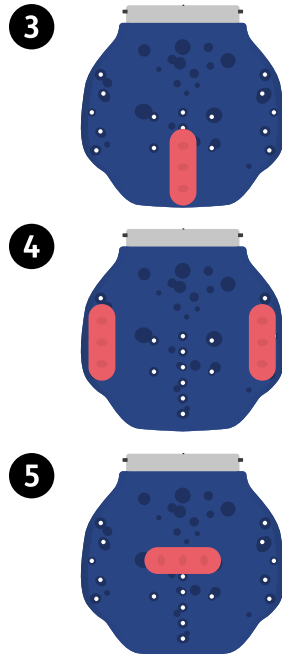

## 09.4 Regolare l'imbragatura per il bagno

Rimuovere una cinghia per le spalle per far diventare l'imbragatura a 4 punti per lavare facilmente il bambino. Per rimuovere la cinghia della spalla sganciare il perno sul retro dello schienale.



Rimuovere una cinghia laterale per far diventare l'imbracatura a 4 punti per lavare facilmente la parte inferiore.



## 09.5 Accorciare le cinghie laterali e per le spalle

In alcuni casi potrebbe esserci la necessità di ridurre la lunghezza delle cinghie laterali e per le spalle per utilizzare Splashy BIG con un bambino più piccolo.

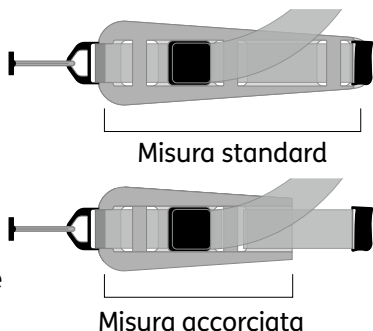

- 1 Quando il vostro Splashy BIG vi sarà consegnato le cinghie saranno come quelle indicate nel diagramma. Per accorciare le cinghie, seguire le seguenti istruzioni.
- 2 Rimuovere la sezione evidenziata della cinghia dal foam.
- 3 Piegare la parte più sottile verso dietro e controllare che le aperture siano allineate.
- 4 Inserire le cinghie nella prima apertura del foam ripiegato.
- 5 Una volta inserita completamente far passare la cinghia dal basso verso l'alto attraverso la seconda apertura e tirare per stringere.

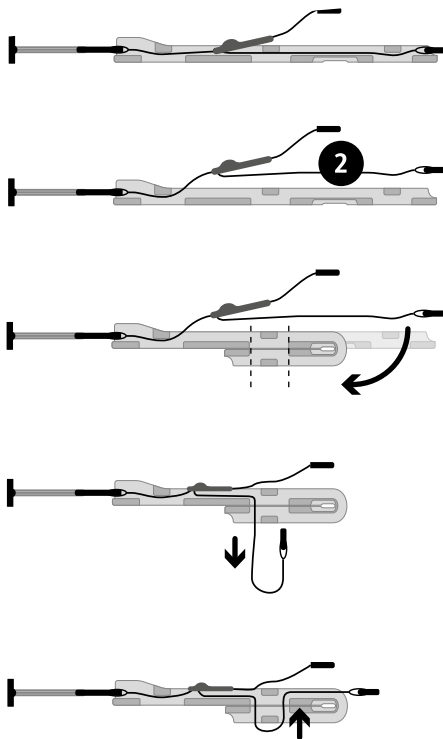

## 09.5.1 Accorciare la cintura inguinale

In alcuni casi potrebbe esserci la necessità di ridurre la lunghezza della cintura inguinale per utilizzare Splashy BIG con un bambino più piccolo.

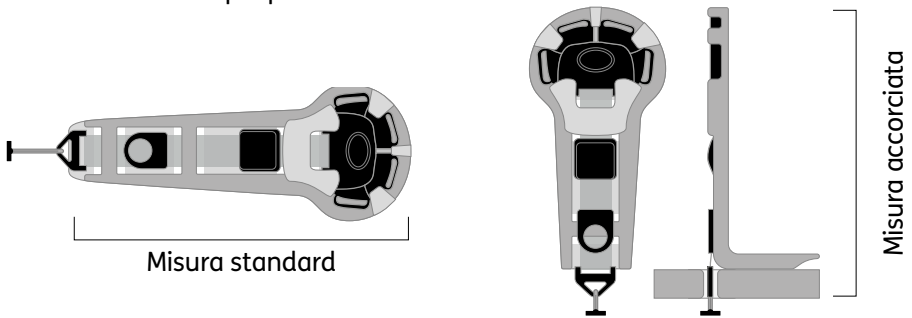

- 1** Quando sarà consegnata la cintura inguinale sarà come quella indicata nel diagramma. Per stringere la cintura, seguire le seguenti istruzioni.
- 2** Rimuovere la sezione evidenziata della cinghia dal foam.
- 3** Piegarlo verso dietro per creare una cintura inguinale più piccola e piegare indietro il perno attraverso il foro della base della seduta.

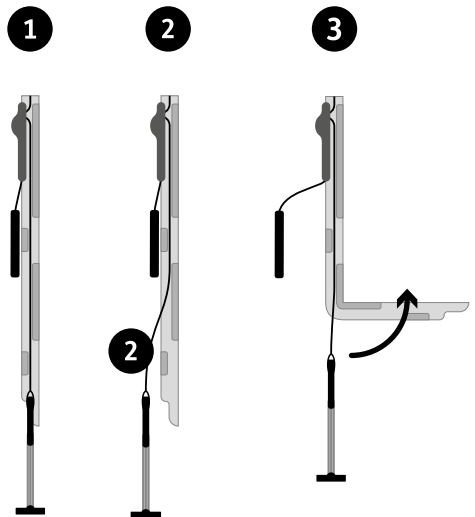

## 09.6 Posizioni reclinate raccomandate

**Posizione verticale** – se il vostro bambino ha un buon controllo del tronco e riesce a stare seduto la posizione verticale potrebbe essere adatta a lui.

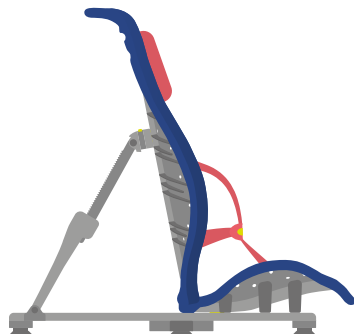

**Posizione intermedia** – consigliamo di posizionare Splashy BIG in una posizione intermedia se il bambino deve essere sollevato dalla seduta.

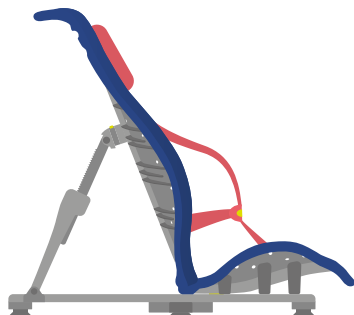

**Posizione reclinata** – consigliamo di posizionare Splashy BIG nella posizione reclinata per un trasferimento facile se il bambino è sollevato nella seduta della vasca.

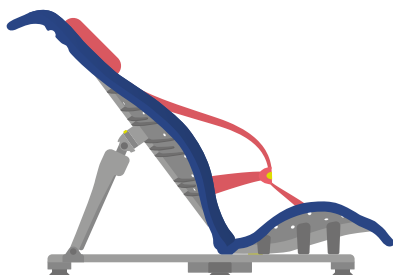



## 09.6.1 Utilizzare le funzioni reclinabili di Splashy BIG

Una volta che il bambino è sicuro e supportato è possibile utilizzare le funzioni reclinabili di Splashy BIG.

Prestare attenzione quando si modifica l'angolo di reclinazione. Bisogna rendere il movimento il più dolce possibile per evitare che il bambino possa provare qualsiasi tipo di ansia.

Per posizionare Splashy BIG in una posizione verticale posizionare una mano sulla parte alta dello schienale di Splashy BIG **A** e l'altra mano sulla clip verde posizionata sul braccio per la reclinazione della base d'appoggio. **B**

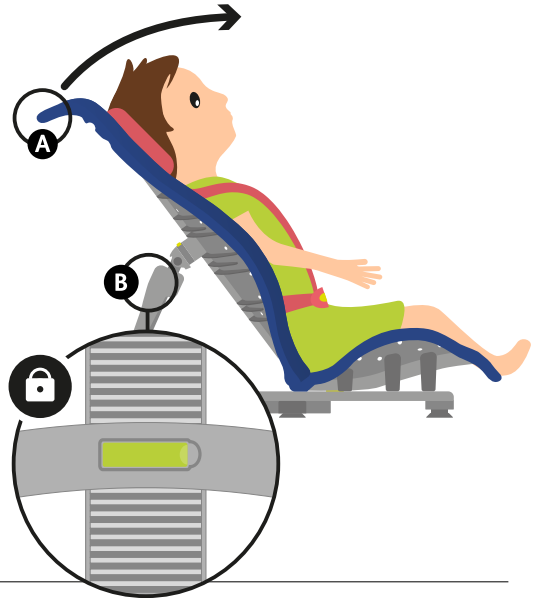

Rilasciare la clip e portare la seduta in una posizione verticale, adatta al vostro bambino. **A**

Agganciando la clip sulla base d'appoggio si udirà un click sonoro.

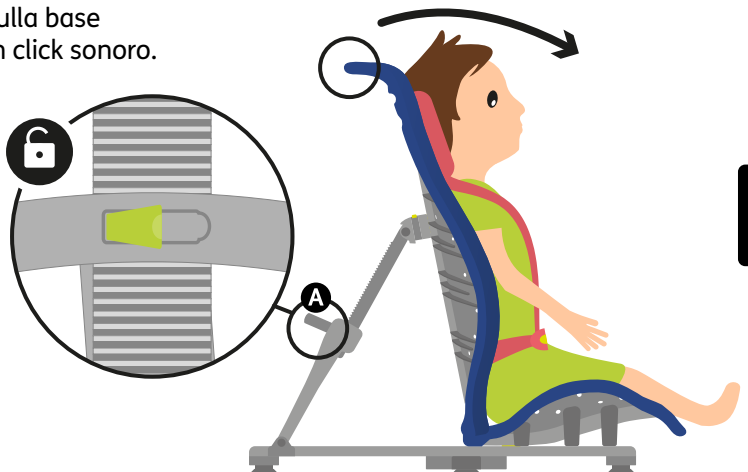

## 09.7 Rimuovere Splashy BIG dalla vasca dopo l'uso e smontaggio

Non rimuovere Splashy BIG dalla vasca prima di sganciare la seduta e la base d'appoggio perchè ciò potrebbe mettere sotto sforzo le connessioni.

Sganciare e sollevare il bambino da Splashy BIG e svuotare la vasca da bagno.



Consultare la Sezione 7 per informazioni su come effettuare il tutto in sicurezza.

Per sganciare Splashy BIG dalla base d'appoggio premere il bottone verde sul braccio per la reclinazione e spingere in avanti lo schienale.

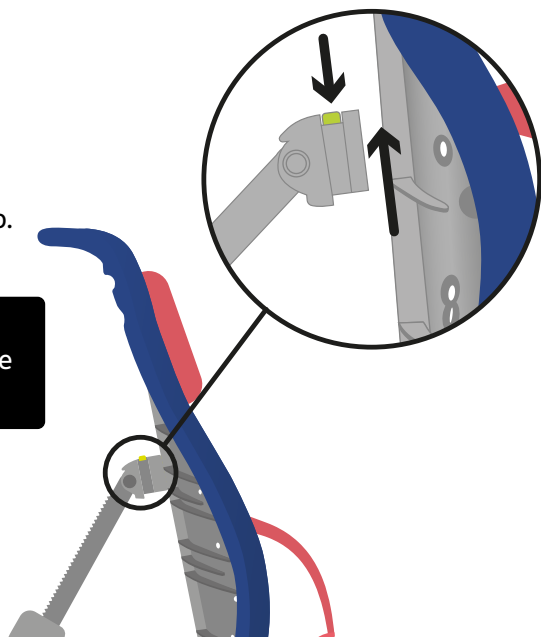

Per sganciare la base, **A** della seduta premere sulla leva in plastica verde e spingere verso dietro. Sollevare quindi Splashy BIG dalla base d'appoggio. **B**

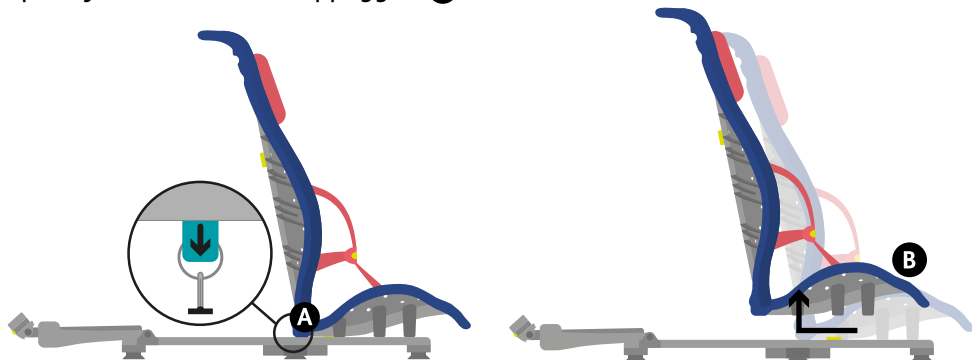

Assicurarsi di non forzare la struttura nella vasca per non mettere sotto sforzo le connessioni.

Per rimuovere la base d'appoggio dalla vasca, far scivolare delicatamente le mani sotto i piedini in gomma per sganciarli. (non utilizzare strumenti)

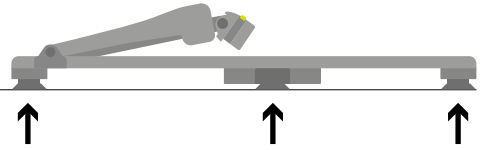

Posizionare Splashy BIG su un lato e staccare la seduta dallo schienale rovesciando la base della seduta dall'altra parte per sganciare il meccanismo cardine.

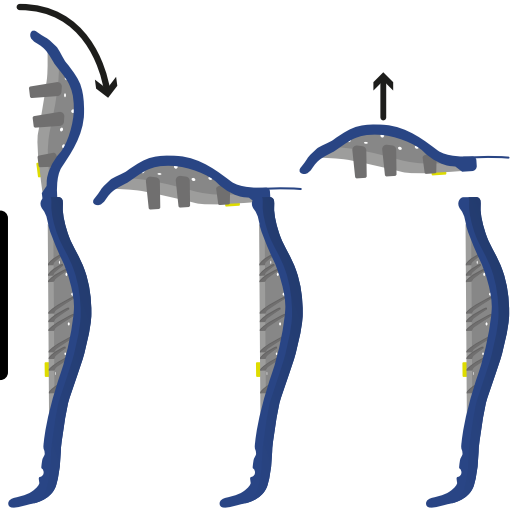

La mancata osservanza delle istruzioni potrebbe invalidare la garanzia.

## 09.8 Drenare ed asciugare

Assicurarsi di strofinare/lavare sempre Splashy BIG prima di farlo asciugare e di metterlo a posto.

La base d'appoggio può essere strofinato asciutto (consultare la Sezione 5 per ulteriori informazioni).



Per conservare la base d'appoggio quando non viene utilizzata abbassare il braccio per la reclinazione per appiattire il dispositivo.

## 09.9: Piedini da esterno per la base d'appoggio

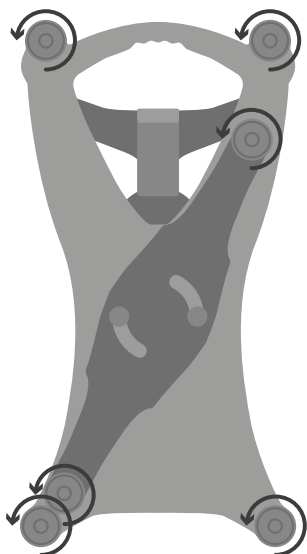

**1** Rimuovere le 6 ventose a soffietto dalla base d'appoggio.



**2** Installare i piedini da esterni alla base d'appoggio.

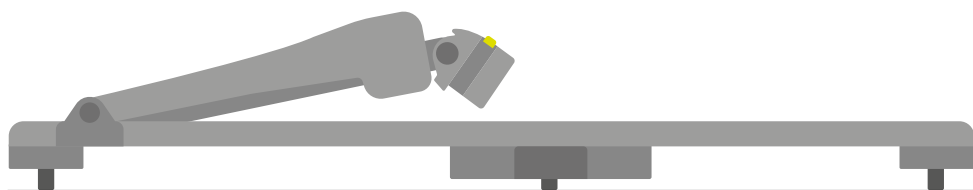

**3** Avvitare i piedini da esterni ruotandoli in senso orario.



Assicurarsi che tutti i piedini siano ben fissati e che la base d'appoggio sia in posizione piana.

## 10: Informazioni sulle misure

<b>Splashy BIG seduta da bagno informazioni tecniche</b>	
<b>Altezza seduta schienale</b>	720mm (28.5 inches)
<b>Larghezza seduta schienale</b>	450mm (17.5 inches)
<b>Profondità seduta</b>	400mm (15.5 inches)
<b>Larghezza seduta</b>	450mm (17.5 inches)
<b>Larghezza base d'appoggio</b>	420mm ( 16.5 inches)
<b>Larghezza base d'appoggio con stabilizzatore</b>	665mm (26 inches)
<b>Lunghezza base d'appoggio</b>	795mm (31 inches)
<b>Peso massimo</b>	55kg (121lbs)
<b>Fascia di età</b>	7-14 anni

James Leckey Design  
19c Ballinderry Road  
Lisburn BT28 2SA  
Northern Ireland  
+44 28 9267 8879  
hello@fireflyfriends.com  
www.fireflyfriends.com



Sunrise Medical S.r.l.  
Via Riva, 20 - Montale  
29122 Piacenza  
Italia  
tel. +39 0523 573111  
fax +39 0523 570060  
info@sunrisemedical.it  
www.SunriseMedical.it

Part of the  
**LECKEY**  
family circle