

WHEELCHAIR
ROLLSTUHL
FAUTEUIL ROULANT
CARROZZINA
ROLSTOEL
KØRESTOL
SILLA DE RUEDAS
CADEIRA DE RODAS
PYÖRÄTUOLI



Easy 200/300

DIRECTIONS FOR USE
GEBRAUCHSANWEISUNG
NOTICE D'UTILISATION
MANUALE D'USO
GEBRUIKERSHANDLEIDING
BRUGERVEJLEDNING
MANUAL DE USUARIO
INSTRUÇÕES PARA UTILIZAÇÃO
KÄYTTÖOHJEET

QUICKIE®

SOPUR®

000690711.02

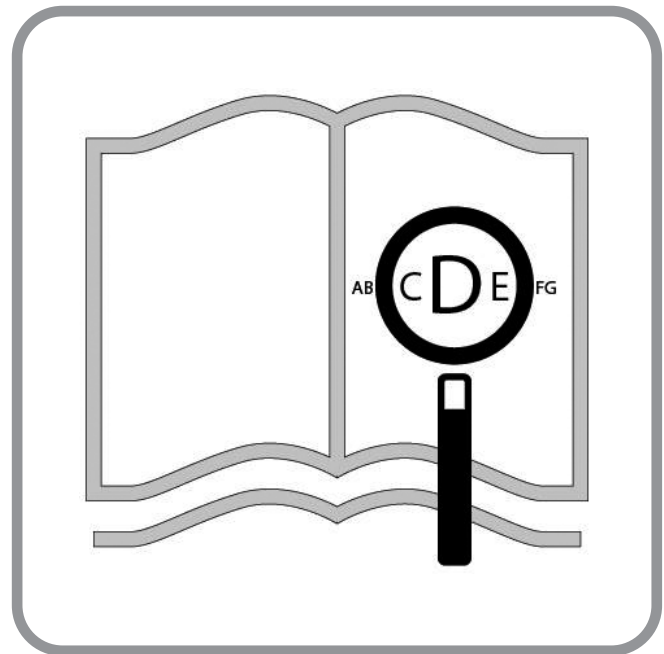

If you are visually impaired, this document can be viewed in pdf format at www.SunriseMedical.co.uk.

Für sehbehinderte personen steht dieses dokument im pdf-format auf www.SunriseMedical.de zur verfügung.

Si vous souffrez de déficience visuelle, ce document peut être consulté en format pdf sur www.SunriseMedical.fr.

Questo documento è presente in formato pdf per gli ipovedenti sul sito www.SunriseMedical.it.

Als u visueel gehandicapt bent kan dit document ook worden gelezen in pdf-formaat op: www.SunriseMedical.nl

Hvis du har nedsat syn, kan dette dokument ses i pdf-format på: www.Sunrisemedical.dk.

Si tiene dificultades visuales, puede encontrar este documento en formato pdf visitando: www.SunriseMedical.es.

Se tiver dificuldades visuais poderá visualizar este documento em formato pdf em: www.Sunrisemedical.pt.

Jos olet näkövammainen, tämä asiakirja on nähtävissä pdf-muodossa osoitteessa: www.haltija.fi

Wheelchair Components

EN 

We at SUNRISE MEDICAL have been awarded the ISO-13485 certificate, which affirms the quality of our products at every stage, from R & D to production. This product complies with the standards set forth in EU and UK regulations. Options or accessories shown are available at extra cost.

Rollstuhlkomponenten

DE 

SUNRISE MEDICAL ist nach ISO 13485 zertifiziert und garantiert damit die Qualität unserer Produkte bei allen Entwicklungs- und Produktionsstufen dieses Rollstuhls. Dieses Produkt ist mit den in den EU- und UK-Verordnung dargelegten Anforderungen konform. Hier abgebildete Optionen oder Zubehörteile sind gegen Aufpreis erhältlich.

Description du fauteuil

FR 

Nous, la société SUNRISE, sommes certifiés ISO 13485, ce qui garantit la qualité de nos produits à tous les stades, du développement jusqu'à la production. Ce produit est conforme aux exigences des réglementations de l'Union européenne et du Royaume-Uni. Les options ou accessoires illustrés sont disponibles en option.

Componenti della carrozzina

IT 

SUNRISE MEDICAL ha ottenuto la certificazione ISO-13485 che certifica la qualità dei suoi prodotti in ogni fase del loro processo di realizzazione, dalla ricerca e sviluppo alla produzione. I nostri sistemi di gestione della qualità, poiché conformi alla norma ISO 13485, garantiscono che anche il vostro prodotto Sunrise Medical soddisfa i requisiti del Regolamento Dispositivi Medici. Questo prodotto è conforme agli standard definiti dalle regolamenti UE e nel Regno Unito.

Rolstoelonderdelen

NL 

SUNRISE MEDICAL heeft het ISO 13485 certificaat toegekend gekregen, een bewijs van de kwaliteit van onze processen in elk stadium, vanaf het onderzoek en de ontwikkeling tot de productie. Dit product voldoet aan de standaarden zoals bepaald in regelgeving van de EU en het VK. Getoonde opties en accessoires zijn tegen betaling verkrijgbaar.

Kørestolskomponenter

DK 

SUNRISE MEDICAL er godkendt i henhold til ISO 13485, som bekræfter kvaliteten af vores produkter på alle stadier fra udvikling til produktion. Dette produkt opfylder de standarder, der er angivet i EU- og UKCA-bestemmelser. Det viste ekstraudstyr eller tilbehør kan købes mod tillægspris.

Componentes de la silla

ES 

SUNRISE MEDICAL ha obtenido el certificado de calidad ISO 13485, el cual confirma la calidad de sus productos en todo momento, desde el inicio del proceso de desarrollo del producto, hasta su posterior producción. Este producto cumple las normas establecidas en las normativa de la UE y del Reino Unido. Los accesorios y equipamiento opcionales se encuentran disponibles con un coste adicional.

Componentes da Cadeira de Rodas

PT 

A SUNRISE MEDICAL recebeu o Certificado ISO 13485, que confirma a qualidade dos seus produtos em todas as fases desde a pesquisa e desenvolvimento até ao fabrico. Este produto está em conformidade com as normas definidas nas regulamentos da UE e do Reino Unido. As opções e acessórios estão disponíveis sem custo extra.

Pyörätuolin osat

FI 

SUNRISE MEDICALille on myönnetty ISO 13485-serfikaatti, joka takaa tuotteidemme korkean laadun kaikissa tuotantovaiheissa suunnittelusta valmistukseen. Tämä tuote on EU:n ja Yhdistyneen kuningaskunnan määräysten mukainen. Esitetyt lisälaitteet ja -varusteet ovat saatavilla lisämaksusta.



07

Wheelchairs:

1. Push handles
2. Backrest upholstery
3. Sideguard
4. Seat sling
5. Footrest
6. Castors
7. Footboard
8. Fork
9. Quick-release axle
10. Wheel locks
11. Handrim
12. Rear wheel



28

Rollstühle:

1. Schiebegriffe
2. Rückenbespannung
3. Seitenteil
4. Sitzbespannung
5. Fußraste
6. Lenkräder
7. Fußbrett
8. Gabel
9. Steckachse
10. Feststellbremsen
11. Greifring
12. Antriebsrad



49

Fauteuils roulants :

1. Poignées de poussée
2. Toile de dossier
3. Protège-vêtement
4. Toile du siège
5. Repose-pieds
6. Roues avant
7. Palette
8. Fourche
9. Axe à déverrouillage rapide
10. Freins
11. Main courante
12. Roue arrière



70

Carrozzina:

1. Maniglie di spinta
2. Rivestimento dello schienale
3. Spondina
4. Rivestimento della seduta
5. Pedana
6. Ruote anteriori
7. Appoggiapiedi
8. Forcella
9. Asse ad estrazione rapida
10. Freni
11. Corrimano
12. Ruota posteriore



91

Rolstoelonderdelen:

1. Duwhandvatten
2. Spanbanden rug
3. Zijkant
4. Zitmat
5. Voetsteun
6. Voorwielen
7. Voetplaten
8. Vork
9. Quick release assen
10. Remmen
11. Hoepel
12. Achterwiel



112

Kørestole:

1. Skubbehåndtag
2. Ryglæns polstring
3. Sidestykker
4. Sædepolstring
5. Fodstøtte
6. Svinghjul
7. Fodplade
8. Forgaffel
9. Quick-release-aksel
10. Bremsen
11. Drivring
12. Baghjul



133

Sillas de ruedas manuales:

1. Empuñaduras
2. Tapicería del respaldo
3. Protector lateral
4. Tapicería del asiento
5. Reposapiés
6. Ruedas delanteras
7. Plataforma reposapiés
8. Horquilla
9. Ejes de desmontaje rápido
10. Frenos
11. Aro
12. Rueda trasera



154

Cadeiras de Rodas:

1. Punhos
2. Estofa do Encosto
3. Proteção lateral
4. Tela do assento
5. Apoio de Pés
6. Rodas giratórias
7. Plataforma para Pés
8. Forqueta
9. Eixos de extração rápida
10. Travões
11. Aro da roda
12. Roda traseira









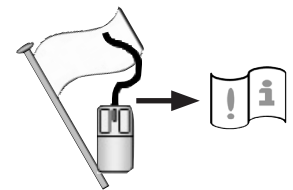





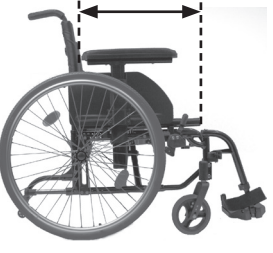

175

Pyörätuoli:

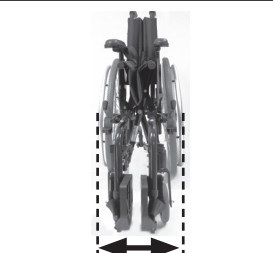
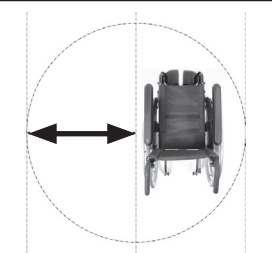
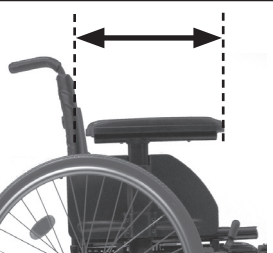
1. Työntökahvat
2. Selkänöjan verhoilu
3. Sivulaidat
4. Istuinverhoilu
5. Jalkatuet
6. Tukipyörät
7. Jalkalevy
8. Haarukka
9. Pikakiinnitys akseli
10. Pyörien jarrut
11. Kelausvanne
12. Takapyörä

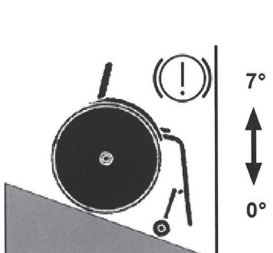
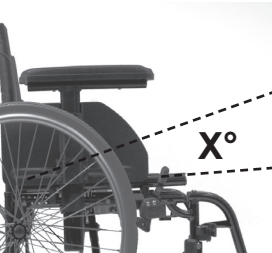
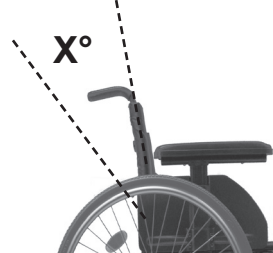
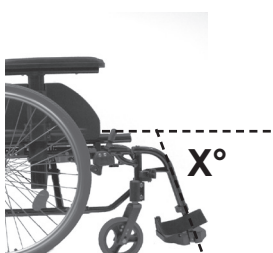

mm    kg

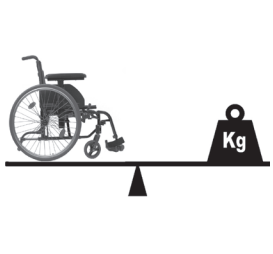
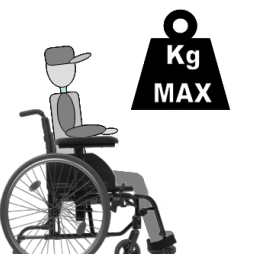
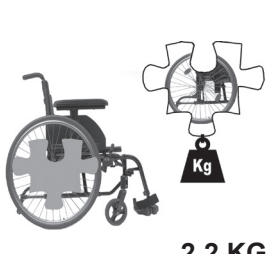
	1075 ↑↓ 780		760 ↑↓ 540		1050 ↑↓ 695		450 ↑↓ 220
	520 ↑↓ 400		500 ↑↓ 340		300 ↑↓ 240		540 ↑↓ 535
	475 ↑↓ 275		540 ↑↓ 320		300 ↑↓		
	860 ↑↓ 830		330 ↑↓ 280		83 ↑↓ 23		MAX mm ↑↓ MIN mm
	10° ↑↓ 10°		10° ↑↓ 10°		10° ↑↓ 10°		7° ↑↓ 0° MAX MIN
	12° ↑↓ 0°		+15° ↑↓ -15°		115° ↑↓ 100°		MAX MIN
	7.0 ↑↓		18.0 ↑↓ 11.0		140 ↑↓ ---		MAX kg ↑↓ MIN kg 2.2 KG



M6 = 7.0 Nm



Nm

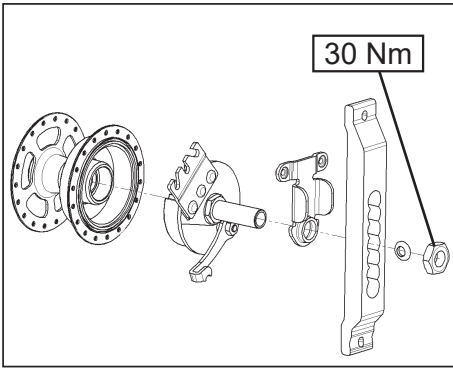

30 Nm

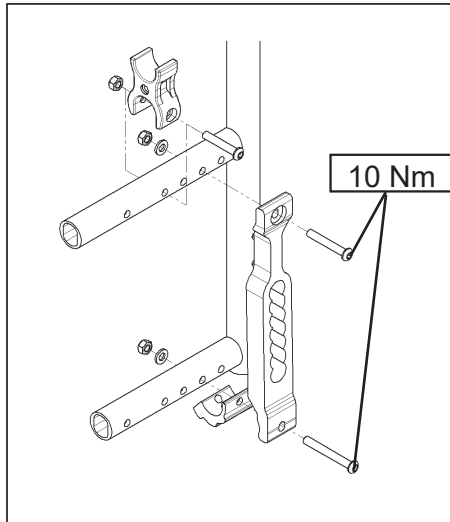

10 Nm

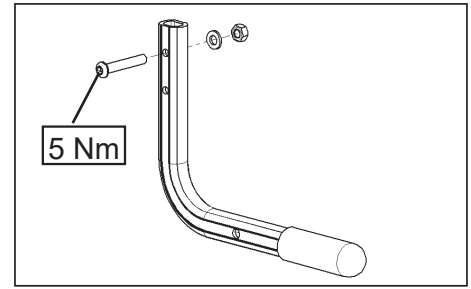

5 Nm

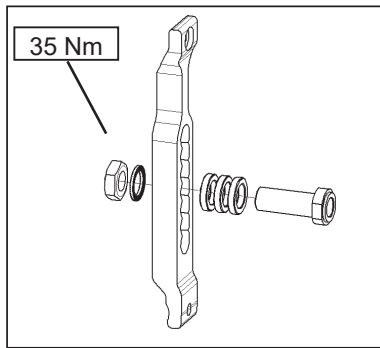

35 Nm

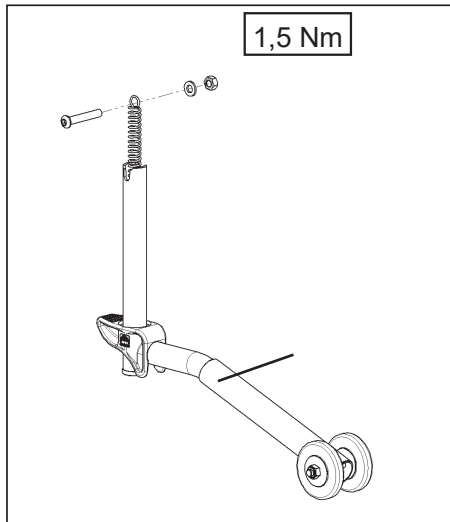

1,5 Nm

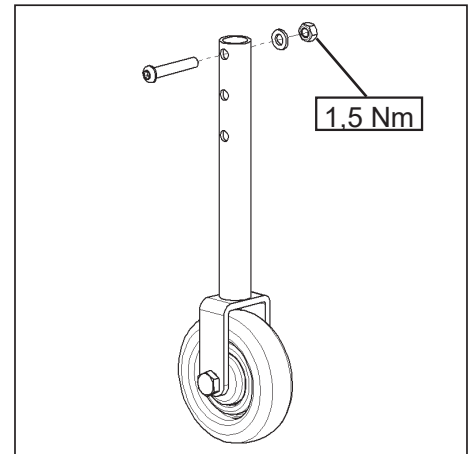

1,5 Nm

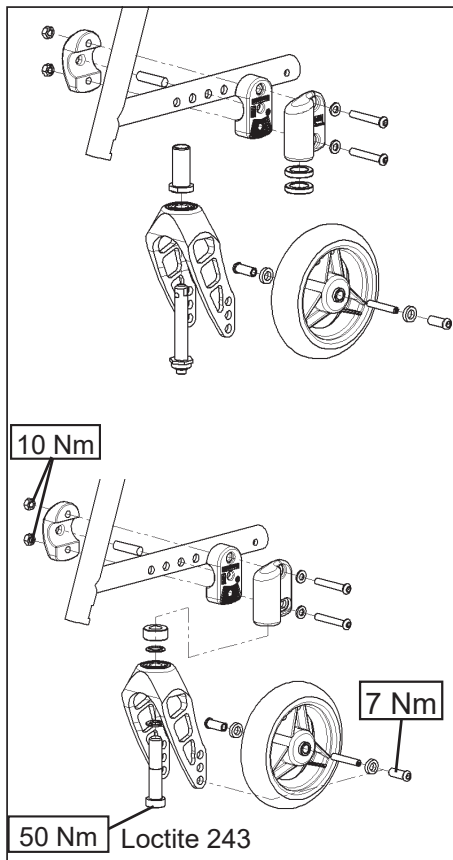

10 Nm

7 Nm

50 Nm

Loctite 243

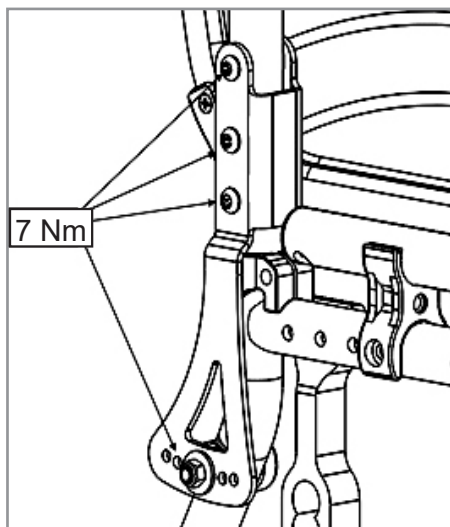

7 Nm

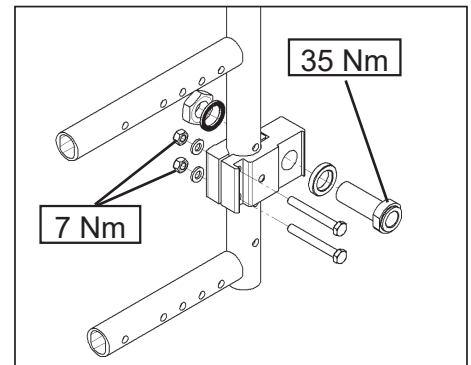

7 Nm

35 Nm

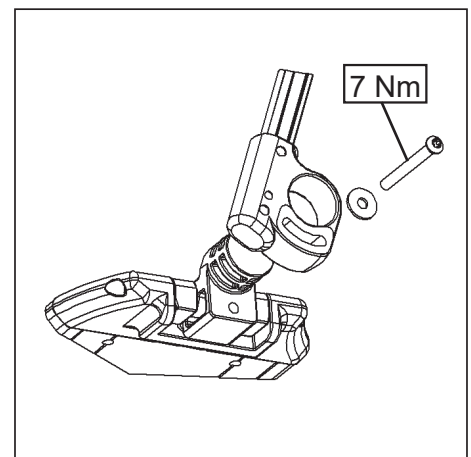

7 Nm

Foreword

Dear Customer,

We are very happy that you have decided in favour of a high-quality product from SUNRISE MEDICAL.

This owner's manual will provide numerous tips and ideas so that your new wheelchair can become a trustworthy and reliable partner in your life.

Maintaining close ties to our customers means a lot to us at Sunrise Medical. We like to keep you up-to-date about new and current developments at our company. Keeping close to our customers means: fast service, as little red tape as possible, working closely with customers. When you need replacement parts or accessories, or if you just have a question about your wheelchair – we are there for you.

We want you to be satisfied with our products and service. At Sunrise Medical we are constantly working to develop our products further. For this reason, changes can occur in our palette of products with regard to form, technology and equipment. Consequently, no claims can be construed from the data or pictures contained in this user's manual.

The management system of SUNRISE MEDICAL is certified to EN ISO 13485 and ISO 14001.

**UK
CA** As the manufacturer, SUNRISE MEDICAL, declares that this product conforms to the UK Medical Devices Regulation 2002 No. 618.

CE As the manufacturer, SUNRISE MEDICAL, declares that this product conforms to the Medical Device Regulation (2017/745).

Notice to the user and/or patient: Any serious incident that has occurred in relation to the device should be reported to the manufacturer and the competent authority of the Member State in which the user and/or patient is established.

B4Me special adaptations

Sunrise Medical strongly recommends that in order to ensure that your B4Me product operates, and performs as intended by the manufacturer; all the user information supplied with your B4Me product is read and understood, before the product is first used.

Sunrise Medical also recommends that the user information is not discarded after reading it, but it is kept safely stored for future reference.

Medical Device Combinations

It may be possible to combine this Medical device with one or more other Medical Device or other product. Information on which combinations are possible can be found at www.Sunrisemedical.co.uk. All combinations listed have been validated to meet the General Safety and Performance Requirements, Annex I Nr. 14.1 of the Medical Device Regulation 2017/745.

Guidance on the combination, such as mounting, can be found at www.SunriseMedical.co.uk

Please contact your local, authorised SUNRISE MEDICAL dealer if you have any questions concerning the use, maintenance, or safety of your wheelchair.

In case there is no authorised dealer in your area, or you have any questions, contact Sunrise Medical either in writing or by telephone.

Sunrise Medical
Thorns Road
Brierley Hill
West Midlands
DY5 2LD
England
Phone: 0845 605 66 88
Fax: 0845 605 66 89
www.SunriseMedical.co.uk



IMPORTANT:

DO NOT USE YOUR WHEELCHAIR UNTIL THIS MANUAL HAS BEEN READ AND UNDERSTOOD. NOT FOLLOWING THESE INSTRUCTIONS MAY RESULT IN PHYSICAL INJURY, DAMAGE TO THE PRODUCT OR DAMAGE TO THE ENVIRONMENT!

Use

Wheelchairs are exclusively for a user who is unable to walk or has limited mobility, for their own personal use, when self-propelling and being moved by a third party (pushed by attendant) within the home and outdoors.

The maximum weight limit (includes both the user and any weight of accessories fitted to the wheelchair) is marked on the serial number label, which is affixed to the crossbar or stabiliser bar below the seat.

Warranty can only be taken on if the product is used under the specified conditions and for the intended purposes.

The intended lifetime of this product is 5 years.

NO NON-STANDARD PARTS are to be fitted, other than those officially approved by Sunrise Medical.

Area of Application.

Indications

The varieties of fitting variants, as well as the modular design, mean that it can be used by those who cannot walk or have limited mobility because of:

- Paralysis
- Loss of extremity (leg amputation)
- Extremity defect deformity
- Joint contractures/joint injuries
- Illnesses such as heart and circulation deficiencies, disturbance of equilibrium or cachexia, Neurological disease patterns, Muscle dystrophy, Hemiplegia as well as for elderly people who still have strength in the upper body.

Contraindications

The wheelchair shall not be used without attendant in case of:

- Perception disorder
- Imbalance
- Loss of both arms, if not supported by a caregiver
- Joint contracture or joint damage on both arms
- Seating disability

NOTE:

Please note that driving a wheelchair requires sufficient cognitive, physical and visual skills. The user must be able to assess the effects of actions during the operation of the wheelchair and, if necessary, to correct them. These capabilities and the safe use of the additionally attached components cannot be assessed by Sunrise Medical as a manufacturer. We cannot accept any liability for any damage resulting from this.

Please refer to the operating instructions of the wheelchair and the additionally mounted components. Instruct the user in the safe use of the wheelchair and the additionally mounted components. Inform users of specific warnings that need to be read, understood, and respected.





When considering provision, please also note the body size, weight, physical and psychological constitution, the age of the person, living conditions and environment.

Table of Contents

Foreword	7
Use	7
Area of Application.	7
Definitions	8
1.0 General safety notes and driving limits	9
2.0 Warranty	11
3.0 Transportability	12
4.0 Handling	14
5.0 Options	15
Tipping Tubes	15
Wheel locks	15
Footplates	16
Footrests	17
Headrest	18
Casters	19
Axle Plates	19
Cambers	19
Amputee Axle Plate	19
Backrests	19
Sideguards	20
Options – One Hand Operation	20
Push Handles	21
Pelvic Restraint Belt	21
Anti-Tip Tubes	22
Standard Sling	22
Crutch Holder	22
Tray	23
Stabilising bar	23
Transit Wheels	23
6.0 Daily Checks	23
7.0 Tyres and mounting	23
8.0 Maintenance and Care	24
9.0 Trouble shooting	24
10.0 Disposal / Recycling of Materials	25
11.0 Nameplate	25
12.0 Technical Data – Possible seat-height adjustments	26
Technical Data	27

Definitions

3.1 Definitions of words used in this manual

Word	Definition
 DANGER!	Advice to the user of Potential Risk of serious injury or death if the advice is not followed
 WARNING!	Advice to the user of a potential risk of injury if the advice is not followed
 CAUTION!	Advice to user that potential damage to equipment may occur if the advice is not followed
NOTE:	General advice or best practice
	Reference To Additional Documentation

NOTE:

Please keep a note of your local service agent's address and telephone number in the space provided. In the event of a breakdown, contact them and try to give all relevant details so they can help you quickly.

NOTE:

The wheelchairs shown and described in this user guide may not correspond in every detail exactly to your own model. However, all instructions are completely relevant, regardless of possible detail differences. The manufacturer reserves the right to alter without notice any weights, measurements or other technical data shown in this manual. All figures, measurements and capacities shown in this manual are approximate and do not constitute specifications.

Dealer signature and stamp

1.0 General safety notes and driving limits

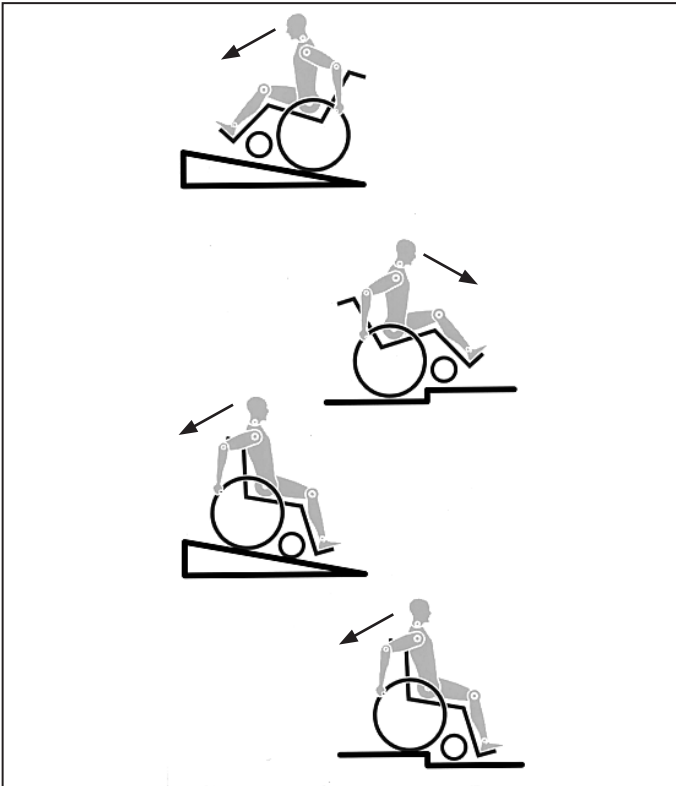

The engineering and construction of this wheelchair has been designed to provide maximum safety. International safety standards currently in force have either been fulfilled or exceeded in parts. Nevertheless, users may put themselves at risk by improperly using their wheelchairs. For your own safety, the following rules must be strictly observed.

Unprofessional or erroneous changes or adjustments increase the risk of accident. As a wheelchair user, you are also part of the daily traffic on streets and pavements, just like anyone else. We would like to remind you that you are therefore also subject to any and all traffic laws.

Be careful during your first ride in this wheelchair. Get to know your wheelchair.

Before each use, the following should be checked:

- Quick-release axles on the rear wheels
- Velcro on seats and backrests
- Tyres, tyre pressure and wheel locks.

Before changing any of the adjustments of this wheelchair, it is important to read the corresponding section of the user's manual.

It is possible that potholes or uneven ground could cause this wheelchair to tip over, especially when riding uphill or downhill. When riding forwards over a step or up an incline, the body should be leaning forward.



- **NEVER** exceed the maximum load of 140 kg, (136kg crash tested), for driver plus any items carried on the wheelchair. Please note the weight information for lighter weight options, which are quoted separately. If you exceed the maximum load, this can lead to damage to the chair, or you may fall or tip over, lose control and may lead to serious injury of the user and other people.
- When it is dark, please wear light clothing or clothing with reflectors, so that you can be seen more easily. Make sure that the reflectors on the side and back of the wheelchair are clearly visible. We would also recommend that you fit an active light.
- To avoid falls and dangerous situations, you should first practice using your new wheelchair on level ground with good visibility.

- When getting on or off the wheelchair, do not use the footboards. These should be flipped up beforehand and swung to the outside as far as possible. Always position yourself as close as possible to the place where you wish to sit.
- Only use your wheelchair properly. For example, avoid travelling against an obstacle without braking (step, kerb edge) or dropping down gaps.
- The wheel locks are not intended to brake your wheelchair. They are only there to ensure that your wheelchair does not begin rolling unintentionally. When you stop on uneven ground, you should always use the wheel locks to prevent such rolling. Always apply both wheel locks; otherwise, your wheelchair could tip over.
- Explore the effects of changing the centre of gravity on the behaviour of the wheelchair, for example on inclines, slopes, all gradients or when overcoming obstacles. Do this with the secure aid of a helper.
- With extreme settings (e.g. rear wheels in the most forward position) and less than perfect posture, the wheelchair may tip over even on a level surface.
- Lean your upper body further forward when going up slopes and steps.
- Lean your upper body further back when going down slopes and steps. Never try to climb and descend a slope diagonally.
- Avoid using an escalator which may lead to serious injury in the event of a fall.
- Do not use the wheelchair on slopes $> 10^\circ$. The Dynamic safe slope is dependent on the chair configuration, the user's abilities and the style of riding. As the user's abilities and style of riding cannot be pre-determined then the max safe slope cannot be determined. Therefore this must be determined by the user with the assistance of an attendant to prevent tipping. It is strongly recommended that inexperienced users have anti-tip tubes fitted.
- It is possible that potholes or uneven ground could cause this wheelchair to tip over, especially when riding uphill or downhill.
- Do not use your wheelchair on muddy or icy ground. Do not use your wheelchair where pedestrians are not allowed.
- To avoid hand injuries do not grab in between the spokes or between the rear wheel and wheel lock when driving the wheelchair.
- In particular when using lightweight metal handrims, fingers will easily become hot when braking from a high speed or on long inclines.
- Riding sideways on to a slope or incline, increases the possibility of the wheelchair tipping over sideways.
- Only attempt stairs with the help of an attendant. There is equipment available to help you, e.g. climbing ramps or lifts, please use them. If there is no such equipment available, then the wheelchair must be tipped and pushed, never carried, over the steps (2 helpers). We recommend that users over 100 kg in weight do not use this stairway manoeuvre!
- In general, any anti-tip tubes fitted must be set beforehand, so that they cannot touch the steps, as otherwise this could lead to a serious tumble. Afterwards the anti-tip tubes must be set back to their correct position.
- Make sure that the attendant only holds the wheelchair using securely mounted parts (e.g. not on the footrests or the sideguards).
- This wheelchair is not designed to be used whilst weight training and/or when using dumbbells. Only use equipment specifically designed for this purpose.
- Do not lift or carry the wheelchair by the backtubes or the pushhandles.
- When using the lifting ramp make sure that the anti-tip tubes fitted are positioned outside the danger area.
- Secure your wheelchair on uneven ground or when transferring, e.g. into a car, by using the brakes.

- If and whenever possible, during a journey in a specially fitted vehicle for disabled people, vehicle occupants should use the seats in the vehicle and the appropriate restraint system. This is the only way to ensure that occupants will have the maximum protection if there is an accident. When using safety elements offered by SUNRISE MEDICAL and using a specially designed safety system, lightweight wheelchairs can be used as a seat when being transported in a specially fitted vehicle. (See the Chapter on "Transportation").
- Depending on the diameter and setting of the castors, as well as the centre of gravity setting of the wheelchair, the castors may begin to wobble at high speeds. This can lead to the castors being blocked and the wheelchair may tip over. Therefore, please make sure that the castors are adjusted correctly (see the Chapter "Castors"). In particular, do not travel on an incline without brakes, travel at a reduced speed. We recommend that novice users use anti-tip tubes.
- Anti-tip tubes should prevent the chair tipping over backwards unintentionally. Under no circumstances should they take the place of transit wheels, and be used to transport a person in a wheelchair with the rear wheels removed.
- When reaching for objects (which are in front of, to the side or behind the wheelchair) make sure that you do not lean too far out of the wheelchair, as if you change the centre of gravity there is a risk of tipping or rolling over. The hanging of additional load (back pack or similar items) onto your chair backposts can affect the rearward stability of your chair, especially when used in combination with recliner backrests. This can cause the chair to tip backwards causing injury.
- Adjustments to your wheelchair, particularly to safety-related components must be carried out by an approved dealer. This applies to adjustments to wheel locks, anti-tip tubes, backrest angle and height, lower leg length, COG, Pelvic Restraint Belt, rear wheel toe-in and camber, seat height as well as toe-in and directional stability of the castor fork.
- When using mobility accessories fitted to the wheelchair such as handbikes, electronic power assist, etc, make sure that your wheelchair is fitted with the appropriate castor forks, approved for this use. Please contact your dealer if you have any questions.
- Do not fit any unauthorized electronic equipment, powered or mechanically operated mobility drives, hand-bike or any other device that changes the intended use or the structure of the wheelchair.
- Any combination with other medical devices requires the approval of Sunrise Medical.
- Please note that in certain configurations the wheelchair may exceed a width of 700 mm. If this is the case, under certain circumstances, it may not be possible to use some or all of the available escape routes from a building. It may be more difficult or impossible to travel on public transport.
- Further information and safety instructions can be provided by your authorised dealer.
- For high amputees you must use anti-tip tubes.
- Before setting off, check that your tyre pressure is correct. For rear wheels it should be at least 3.5 bar (350 kPa). The max. pressure is indicated on the tyre. The knee-lever brakes will only work if there is sufficient tyre pressure and if the correct setting has been made (see the Chapter on "Brakes").
- If the seat and back sling are damaged, you must replace them immediately.
- Be careful with fire, in particular with burning cigarettes. Seat and back slings can be set alight.
- If the wheelchair is subject to direct sunlight for a long period of time, then parts of the wheelchair (e.g. frame, legrests, brakes and sideguard) may become hot (>41°C).
- Always make sure that the quick-release axles on the rear wheels are set properly and lock in. If the button on the quick-release axle is not pressed in, the rear wheel cannot be removed.

WARNING!

- The effect of the knee-lever brake as well as the general driving characteristics are dependent on tyre pressure. The wheelchair is significantly lighter and easier to manoeuvre when the rear wheels are pumped up correctly and both wheels have the same pressure.
- Make sure that your tyres have sufficient tread! Please note that you are subject to any and all traffic laws when driving in public traffic.
- Always be careful with your fingers when working or adjusting the wheelchair!

WARNING!

CHOKING HAZARD – This mobility aid uses small parts which under certain circumstances may present a choking hazard to small children.

The wheelchairs shown and described in this user guide may not correspond in every detail exactly to your own model. However, all instructions are completely relevant, regardless of possible detail differences.

The manufacturer reserves the right to alter without notice any weights, measurements or other technical data shown in this manual. All figures, measurements and capacities shown in this manual are approximate and do not constitute specifications.

Lifetime

The intended lifetime of this product is 5 years.

2.0 Warranty

THIS GUARANTEE DOES NOT AFFECT YOUR LEGAL RIGHTS IN ANY WAY.

Sunrise Medical* provides a guarantee, as set out in the warranty conditions, for wheelchairs to its customers covering the following.

Warranty conditions:

1. Should a part or parts of the wheelchair require repair or replacement as a result of a manufacturing and/or material fault within 24 months or for frame and cross-braces within 5 years after delivery to the customer, then the affected part or parts will be repaired or replaced free of charge. The warranty will only cover manufacturing defects
2. To enforce the warranty, please contact Sunrise Medical Customer Service with the exact details of the nature of the difficulty. Should you be using the wheelchair outside the area covered by the Sunrise Medical customer service agent, repairs or replacement will be carried out by another agency as designated by the manufacturer. The wheelchair must be repaired by a Sunrise Medical designated Customer Service agent, (dealer).
3. For parts, which have been repaired or exchanged within the scope of this warranty, we provide a warranty in accordance with these warranty conditions for the remaining warranty period for the wheelchair in accordance with point 1).
4. For original spare parts which have been fitted at the customer's expense, these will have a 12 months guarantee, (following the fitting), in accordance with these warranty conditions.
5. Claims from this warranty shall not arise, if a repair or replacement of a wheelchair or a part is required for the following reasons:
 - a. Normal wear and tear, which include batteries, armrest pads, upholstery, tyres, brakes shoes, etc.
 - b. Any overloading of the product, please check the EC label for maximum user weight.
 - c. The product or part has not been maintained or serviced in accordance with the manufacturer's recommendations as shown in the user instructions and/or the service instructions.
 - d. Accessories have been used which are not specified as original accessories.
 - e. The wheelchair or part having been damaged by neglect, accident or improper use.
 - f. Changes/modifications have been made to the wheelchair or parts, which deviate from the manufacturer's specifications.
 - g. Repairs have been carried out, before our Customer Service has been informed of the circumstances.
6. This guarantee is subject to the law of the country in which the product was purchased from Sunrise Medical*

* Means the Sunrise Medical facility from which the product was purchased.

Additional Notes For Australia Only:

- i. For goods provided by Sunrise medical Pty Ltd in Australia, our goods come with a guarantee by Sunrise Medical that cannot be excluded under Australian Consumer Law.
- ii. You are entitled to a replacement or refund for a major failure and for compensation for any foreseeable loss or damage.
- iii. You are also entitled to have the goods repaired or replaced if the goods fail to be of acceptable quality and the failure does not amount to a major failure.
- iv. The benefits to you given by this warranty are in addition to your other rights and remedies under a law in relation to the goods to which the warranty relates.

3.0 Transportability

DANGER!

There is a risk of serious injury or death if this advice is ignored!

Transportation of your wheelchair within a vehicle:

A wheelchair secured in a vehicle will not provide the equivalent level of safety and security as a vehicle seating system. It is always recommended that the user transfers to the vehicle seating. It is recognised that this is not always practical for the user to be transferred and in these circumstances, where the user must be transported whilst in the wheelchair, the following advice must be followed:

1. Confirm that the vehicle is suitably equipped to transport a passenger in a wheelchair, and ensure the method of access/ egress is suitable for your wheelchair type. The vehicle should have the floor strength to take the combined weight of the user, the wheel chair and accessories.
2. Sufficient space should be available around the wheelchair to enable clear access to attach, tighten and release the wheelchair and occupant tie down restraints and safety belts.
3. The occupied wheelchair must be located in a forward facing position and secured by the wheelchair tie down and occupant restraint straps (WTORS tie downs meeting the requirements of ISO 10542 or SAE J2249) in accordance with the WTORS manufacturer's instructions.
4. The wheelchair's use in other positions within a vehicle has not been tested e.g. transportation in a side facing position must not be carried out under any circumstances (Fig. A).
5. The wheelchair should be secured by a Tie Down Restraint system, conforming to ISO 10542 or SAE J2249 with non-adjustable front straps and adjustable rear straps, which typically use Karabiner clips/S hooks and tongue and buckle fittings. These restraints generally comprise of 4 individual straps that are attached to each corner of the wheelchair.
6. The tie-down restraints should be fitted to the main frame of the wheelchair as indicated in the diagram on the following page, and not to any attachments or accessories, e.g. not around the spokes of wheels, brakes or footrests.

7. The tie-down restraints should be attached as close as possible at an angle of 45 degrees and tightened securely in accordance with the manufacturer's instructions.

8. Alterations or substitutions must not be made to the wheelchair securement points or to structural and frame or components without consulting the manufacturer. Failure to do so will invalidate the ability of a Sunrise Medical wheelchair to be transported within a vehicle.

9. Both pelvic and upper torso restraint belts must be used to restrain the occupant to reduce the possibility of head and chest impacts with the vehicle components and serious risk of injury to the user and other vehicle occupants. (Fig B) The upper torso restraint belt should be mounted to the vehicle "B" pillar - failure to do so will increase the risk of serious abdominal injuries to the user.

10. A head restraint suitable for transportation (see label on headrest) must be fitted and suitably positioned at all times during transportation.

11. Postural supports (lap straps, pelvic restraint belts) should not be used or relied on for occupant restraint in a moving vehicle unless they are labelled as meeting the requirements specified in ISO 7176-19 or SAE J2249.

12. The safety of the user during transportation depends upon the diligence of the person securing the tie-down restraints and they should have received appropriate instructions and/or training in their use.

13. Wherever possible remove and stow safely away from the wheelchair all auxiliary equipment, for example: Crutches, Loose cushions and Tray Tables.

14. Articulating/elevating leg rest should not be used in the elevated position when the wheelchair and user are being transported and the wheelchair is restrained using Wheelchair Transport and Occupant Restraints.

15. Reclining backrests should be returned to an upright position.

16. The manual brakes must be firmly applied.

17. Restraints should be mounted to the vehicle "B" pillar and should not be held away from the body by wheelchair components such as armrest or wheels.

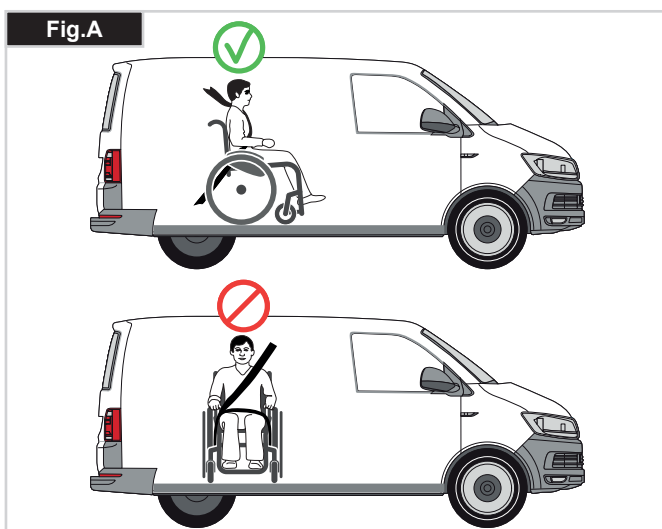

Transportability >>>

Occupant Restraints Instruction:

1. The pelvic restraint belt must be worn low across the front of the pelvis so that the angle of the pelvic belt is within the preferred zone of 30 to 75 degrees to the horizontal. A steeper (greater) angle within the preferred zone is desirable i.e. closer to, but never exceeding 75 degrees. (Fig C)
2. The upper torso restraint belt must fit over the shoulder and across the chest as illustrated Fig d and e
Restraint belts must be adjusted as tightly as possible consistent with user comfort.
Restraint belt webbing must not be twisted when in use.
The upper torso restraint belt must fit over the shoulder and across the shoulder as illustrated in Fig D and E.
3. The attachment points to the chair are the inner front side frame just above the castor, and the rear side frame. The straps are fitted around the side frames at the intersection of the horizontal and vertical frame tubes. (See Figs G-H-I)
4. The tie down symbol (Fig F) on the wheelchair frame indicates the position of the wheelchair restraint straps. The straps are then tensioned after the front straps have been fitted to secure the wheelchair.

⚠ DANGER!

USER WEIGHT LESS THAN 22 kg (48 lb 8.0 oz)

When the user being transported is a child, less than 22Kg mass and the vehicle involved has less than eight (8) seated passengers it is recommended that they be transferred to an UNCE Regulation 44 compliant child restraint system (CRS). This type of restraint system provides a more effective occupant restraint system than the conventional 3 point occupant restraint system and some CRS systems also include additional postural supports to assist in maintaining the position of the child when seated.
Parents or care providers may consider the option, in some circumstances, for their child is to remain in their wheelchair whilst in transport due to the level of posture control and comfort provided by the set up in the wheelchair.
We would recommend in such circumstances that a risk assessment be carried out by your healthcare professional and relevant competent persons.

Transportability – positioning of wheelchair tie down restraints on wheelchair

The wheelchair secured with front and rear wheelchair tie down restraints, (Fig.K).

Position of the front wheelchair tie down restraint and the tie down position, (Fig.I).

Position of the rear wheelchair tie down restraint and the tie down position on the wheelchair, (Fig.J).

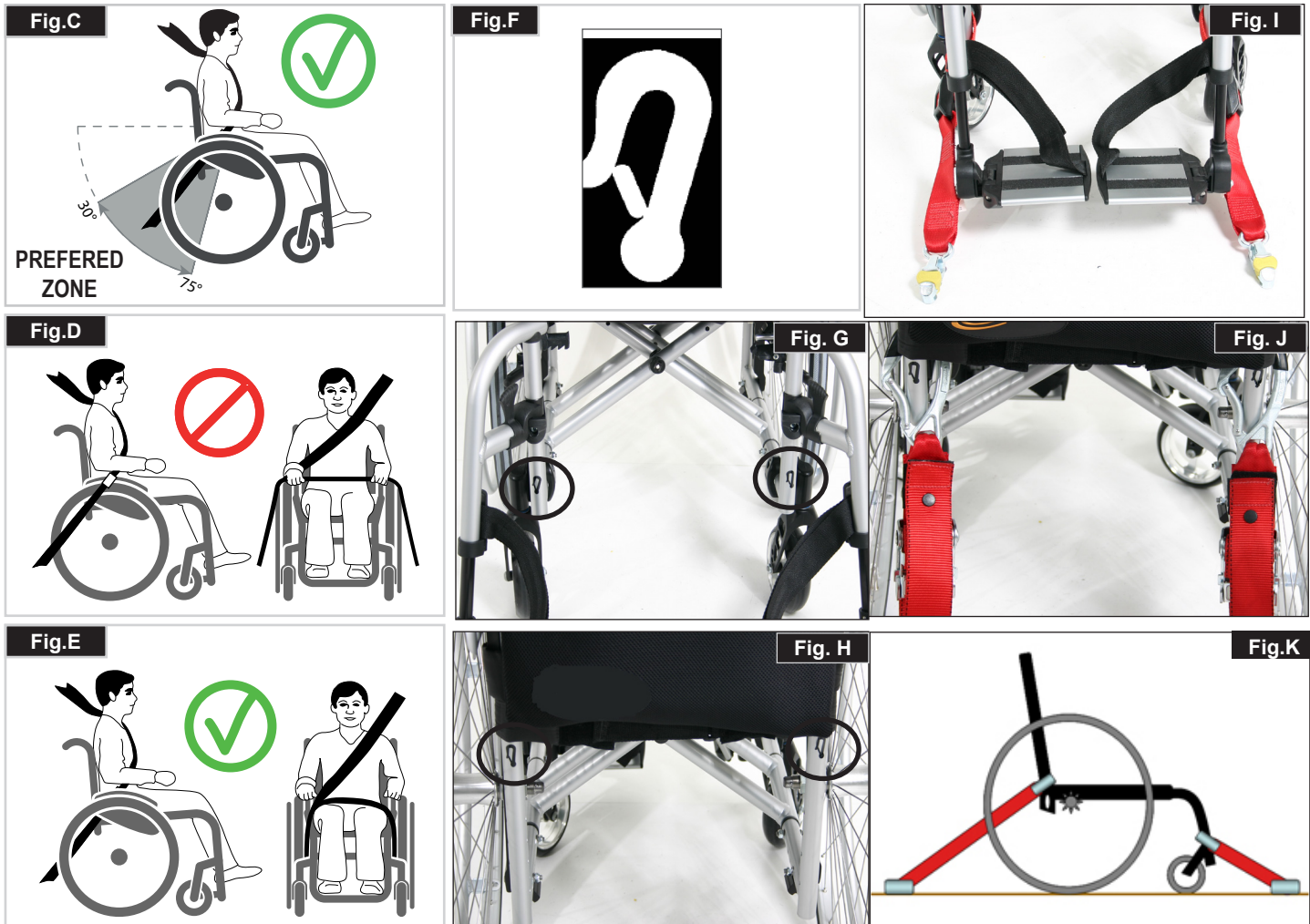

4.0 Handling

Folding up

First remove the seat cushion from the wheelchair and flip up the (platform) footplate. Take hold of the sling or the seat tubes (Fig. 4.1) in the middle, from the back, and pull it upwards until the folding bracket (Fig. 4.2) clicks into place.



Transportation

To move the mobility aid, the folded wheelchair should be lifted by holding the front part of the cross-brace and the push handles.

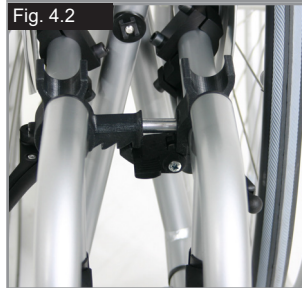

Unfolding

Push the release lever of the folding bracket (Fig. 4.3) downwards and push both frame halves apart. Then press on the seat tube (see figure). Your wheelchair is then unfolded. Now snap the seat tubing into position in the seat saddle. This can be facilitated by slightly tipping your wheelchair to the side (Fig. 4.4), as this means that the weight is taken off one of the rear wheels. **Be careful not to get your fingers caught in the cross-tube assembly.** Fit the seat cushion.



Transporting the Wheelchair

When transporting the unoccupied wheelchair in a vehicle, it should be tied down or strapped in.

Getting into your wheelchair on your own

(Fig. 4.5)

- Push the wheelchair to a wall or a solid piece of furniture
- Apply the brakes
- Flip the footplates up
- The user can lower themselves into the wheelchair
- Fold the foot plates back downwards and position your feet in front of the heel loops.

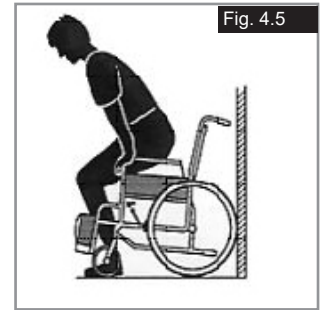

Getting out of your wheelchair on your own

(Fig. 4.6)

- Apply the brakes
- Fold the footplates upwards with your foot
- With one hand on the armrest, the person should bend slightly forward, to bring the body weight to the front of the seat, and then with both feet firmly on the ground and one foot behind the other, push up into the upright position

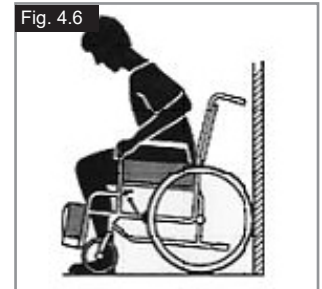

Quick-Release Axles for Rear Wheels (Fig. 4.7)

The rear wheels are equipped with quick-release axles. The wheels can thus be installed or removed without using tools. To remove a wheel, simply depress the quick-release button on the axle (1) and pull it out.

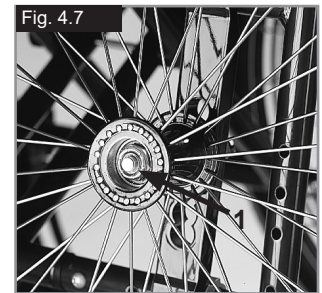

⚠ CAUTION!

Hold the quick-release button on the axle depressed when inserting the axle into the frame to mount the rear wheels. Release the button to lock the wheel in place. The quick-release button should snap back to its original position.

Quick-Release Axles for Casters (Fig. 4.8)

Casters can also be equipped with quick-release axles (1), which can then either be installed or removed without using tools.



5.0 Options

Tipping Tubes

Tipping Tubes (Fig. 5.01)

Tipping tubes are used by attendants to tip a wheelchair over an obstacle. Simply step on the tube to push a wheelchair, for example, over a curb or step.



Wheel locks

Wheel Locks

Your wheelchair is equipped with two wheel locks. They are applied directly against the tires. To engage, press both wheel-lock levers forward against the stops (Fig. 5.02 and 5.04). To release the wheel, pull the levers back to their original positions. Braking power will decrease with:

- Worn tire tread
- Tire pressure that is too low
- Wet tires
- Improperly adjusted wheel locks.

The wheel locks have not been designed to be used as brakes for a moving wheelchair. The wheel locks should therefore never be used to brake a moving wheelchair. Always use the handrims for braking. Make sure that the interval between the tires and wheel locks complies with given specifications (Fig. 5.03 and 5.05). To readjust, loosen screw (1) and set the appropriate interval. Tighten screw (see the page on torque)

CAUTION!

After each adjustment of the rear wheels, check the interval to the wheel locks and readjust if necessary.

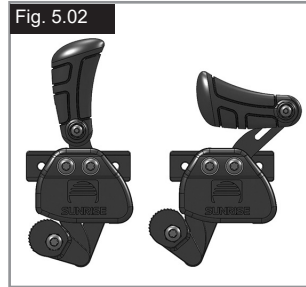

Knee-lever brake

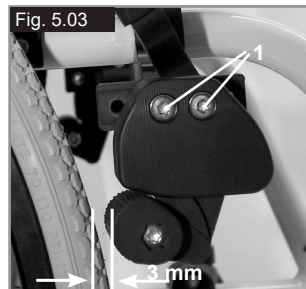

Knee-lever brake

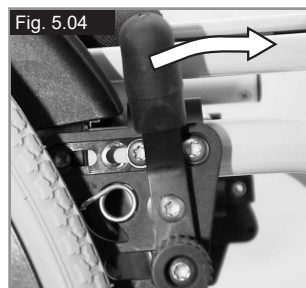

Standard brake

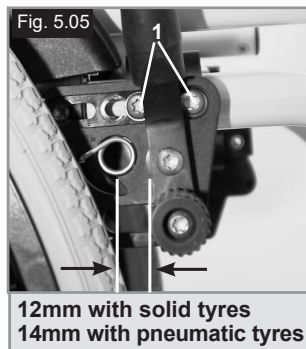

Standard brake

Extension for the Brake Lever (Fig. 5.06)

The extension for the brake lever can be removed or folded down. The longer lever helps to minimize the effort needed to set the wheel locks.

CAUTION!

- Mounting the wheel lock too close toward the wheel will result in a higher effort to operate. This might cause the brake lever extension to break!
- Leaning onto the brake lever extension while transferring will cause the lever to break! Splashing water from tires might cause the wheel lock to malfunction.



Drum Brakes (Fig. 5.07)

Drum brakes permit safe and convenient braking for an attendant. They can also be set with the aid of a locking lever (1) to prevent rolling. This lever must snap audibly into place. Drum brakes do not independent on the aid of air pressure inside the tires. Your wheelchair cannot be moved when the drum brakes are set.

CAUTION!

Drum brakes should only be adjusted by authorized dealers.



One Hand Wheel Locks

Your wheelchair is equipped with two sets of wheel locks, that operate from the left or the right side. They are applied directly against the tires. To engage, press the wheel-lock lever forward against the stop (Fig. 5.08). To release the wheel, pull the lever back to the original position.

Braking power will decrease with:

- Worn tire tread
- Tire pressure that is too low
- Wet tires
- Improperly adjusted wheel locks.

The wheel locks have not been designed to be used as brakes for a moving wheelchair. The wheel locks should therefore never be used to brake a moving wheelchair. Always use the handrims for braking. Make sure that the interval between the tires and wheel locks complies with given specifications. To readjust, loosen screw and set the appropriate interval. Tighten screw (see the page on torque).

CAUTION!

After each adjustment of the rear wheels, check the interval to the wheel locks and readjust if necessary.

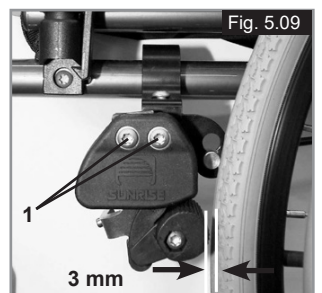

⚠ CAUTION!

Mounting the wheel lock too close toward the wheel, will result in a higher effort to operate. This might cause the brake lever extension to break! Leaning on to the brake lever extension while transferring will cause the lever to break! Splashing water from tires might cause the wheel lock to malfunction.

Compact wheel lock

Compact wheel locks are underneath the seat sling and are operated by pulling the wheel locks towards the rear, in the direction of the tyre. For the wheel locks to operate correctly, they must be pulled fully against the stops, (Fig. 5.10).



⚠ CAUTION!

Incorrect mounting of the wheel lock will result in a higher effort to operate.

Footplates

Footplates (Fig. 5.11)

There are two types of footplates: platform and divided. They can be flipped up to facilitate getting in and getting out of your wheelchair.

Lower Leg Length

By removing the setscrews (1), the footrest can be adjusted to fit any lower leg length. Remove setscrews, set tubing with footrest in the desired position, and reinsert and tighten the setscrews (see the page on torque). Make sure that the composite plastic pad is in the proper position under the setscrew. A minimum interval of 25mm from the ground should always be maintained.



Width Adjustment of the footrests

If the footrest width needs to be adjusted, please undo the screw (1), set the desired width, by positioning 1, 2 or 3 spacers (2) from outer to the inner side and then refit the screws, (Fig. 5.12).

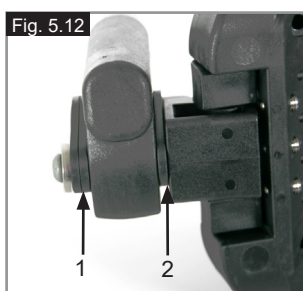

Footboard lock

The footplate locks in automatically when flipped down. To flip it up the release knob (1) must be pulled. To keep the unlocked position turn knob 1 when it is pulled (Fig. 5.13).

⚠ WARNING!

Always make sure to unlock the system to get full functionality!

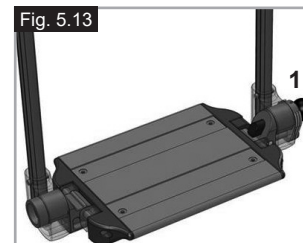

Divided and Platform Footplates (Fig. 5.14 - 5.15)

Footplates can be flipped up to facilitate getting in and getting out of your wheelchair.

They can also be tilted to six different angles relative to a level surface. Tighten screw (1) firmly on the outer side. By removing the clips (2), the footplate can be adjusted to three different positions toward both the front and rear. For this purpose, the footplate must be flipped up. When finished, make sure that all screws have been properly tightened (see the page on torque).

A minimum interval of 25 mm from the ground should always be maintained.



Footrests

Various footboards are available. These can be flipped up to make it easier to transfer to/from the chair. They are described individually.

Footrest and swing away latch

When fitting the footrests these are fitted in the swung-away position (Fig. 5.17). Then simply turn them inwards until the interlock engages (1). To remove the footrests, use the lever (2) and swing the footrest outwards and lift off. Check that the footrest is correctly engaged.

WARNING!

The footrests are not designed to be used to lift or carry the wheelchairs with an occupant.

Hanger play adjustment

In case of play the hanger (Fig. 5.18) can be adjusted in the field. The hanger pin (1) is tapered and the play can be reduced when the pin is unscrewed slightly.

Take the hanger off the chair in using the release mechanism. Use an screw driver and turn the pin (1) in the front carefully to the left. Then test the hanger on the chair. If the hanger mechanism is not working/catching anymore, please undo the task slightly.

If the play is still too large and the performance not accepted, please repeat the task.

Lower leg lengths

By undoing the clamp screw (Fig. 5.19), you can adjust the lower leg length. Loosen the clamp screw, adjust the tube with the footboard to the desired position.

Tighten clamp screws again (see the page on torque). Ensure that the plastic push joint is located under the clamp screw in the correct position.

WARNING!

Do not stand on the footboard!
When transferring, do not stand on the footboard, there is a risk of tipping over and injury.

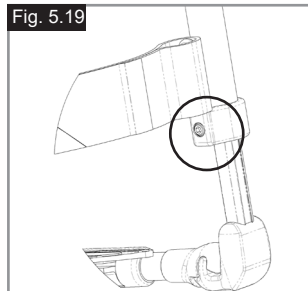
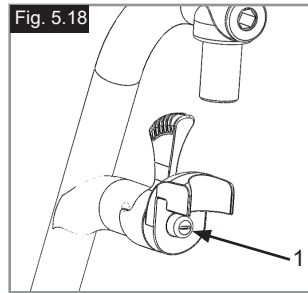
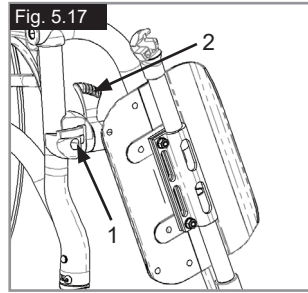

High-Mount Footrest (Fig. 5.20 - 5.20.1)

The footplates can be flipped up to facilitate getting in and out of your wheelchair. The footplates can be adjusted within their angle of inclination, relative to a level surface. Loosen the screws (1 to 2). Then set the footplates to the desired angle. Afterwards, tighten all screws. After adjustment, always make sure that all screws are tightened properly (see the page on Torque). In order to avoid the wheelchair tipping over, make sure that the minimum interval of 25mm between the foot rest tubing and the ground is maintained (with horizontal seat).

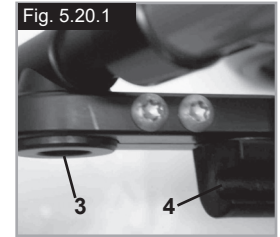
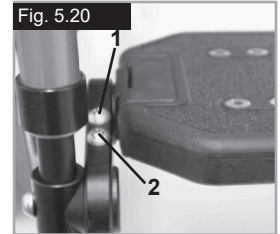

Automatic folding footrest

The footrest angle can be adjusted by loosening the screws (1) and turning the footrest. When tightening, please note the torque measurements, (Fig.5.20.2).



Option Elevating legrest

(Fig.5.20.3 - 5.20.5)

To remove, pull the lever (1), swing the footplate outwards and then lift the legrest out.

Height Adjustment:

The lower leg length can be adjusted infinitely by releasing the screw (2). Adjust the suitable height and tighten the screw again.

CAUTION!

The distance between the footplate and the ground must be at least 40 mm.

Angle Adjustment:

Press the lever (3) downward with one hand while supporting the legrest with the other hand to take the load off. When a suitable angle is achieved, let go of the lever and the legrest will lock into one of the preset positions.

WARNING!

- Keep hands clear of the adjustment mechanism between the frame and the movable parts of the footrest while elevating or lowering the footrest.
- The footrests should not be used to lift or to carry the wheelchair.
- Risk of trapping fingers!
- When moving the footrest up or down, do not put your fingers in the adjusting mechanism between the moving parts of the footrest.

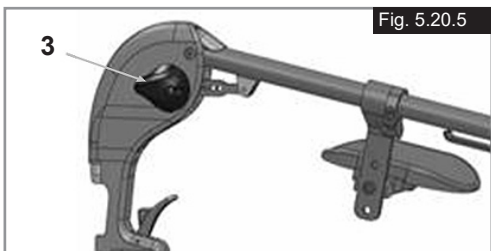
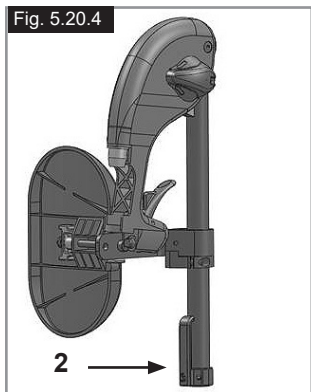
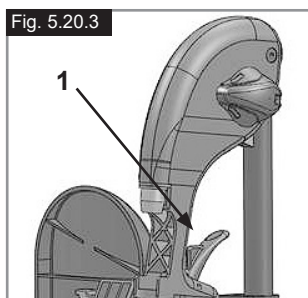

Lightweight footrest

The footrest angle can be adjusted by loosening the screws (2). Side protection panels can be fitted to the footrest using the mounting holes (3). These prevent the feet slipping off accidentally, (Fig. 5.20.6). Make sure that after any adjustment work, all screws are tightened correctly (see the page on torque).



Headrest

Headrest (Fig. 5.21)

The headrest can be raised and moved both forwards and backwards. To do this, simply loosen the screw (1 or 2), adjust to the desired position, and tighten the screw (see the page on torque).



Casters

Casters, Caster Plates, Forks (Fig. 5.22)

The wheelchair may veer slightly to the right or left, or the casters may wobble. This may be caused by the following:

- Forward and/or reverse wheel motion has not been set properly.
- The camber has not been adjusted properly.
- Caster and/or rear wheel air pressure is incorrect; wheels do not turn smoothly.

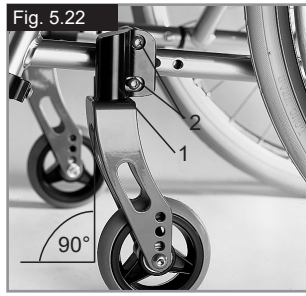

The wheelchair will not move in a straight line if the casters have not been properly adjusted. Casters should always be adjusted by an authorized dealer. The caster plates must be readjusted, and the wheel locks must be checked any time the rear wheel position has been altered.

Axle Plates

Axle Plates (Fig. 5.23)

The position of the body's center of gravity with respect to the rear wheels is critical for ensuring easy and pleasant use of the wheelchair. Several positions are possible: moving the axle plate (1) backwards along the holes drilled in the frame (2) will make the chair more stable, but it will not be as maneuverable as it would be if the axle plate were positioned farther to the front. You may adjust the seat height by moving the axle sleeve (3) in the axle plate. When finished, make sure that all screws have been properly tightened (see the page on torque).

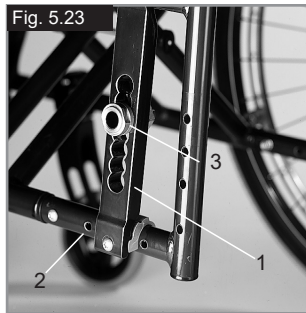

CAUTION!

It may be necessary to readjust both the heel locks and casters.

Cambers

Cambers (Fig. 5.24 - 5.25)

The camber may be set between 1° and 4°. This makes it possible to increase the chair's lateral stability as well as its maneuverability. Remove the axle plate screws (1). Adjust the adapter (2) to the desired angle. Tighten the screws. (see the page on torque). Raising the camber also raises the overall width of the wheelchair (by about 10mm per degree).

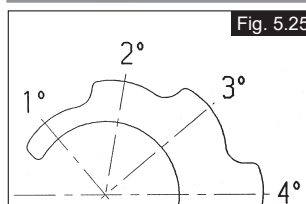
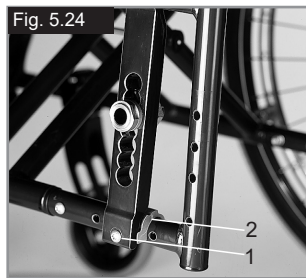

CAUTION!

It may be necessary to readjust both the wheel locks and casters.

Amputee Axle Plate

Amputee Axle Plate

(Fig. 5.26 - 5.27)

The larger the wheel base is, the greater is the stability of the wheelchair. The wheel base can be extended by screwing the axle sleeve (1) onto the frame at the desired height. Make sure that the steel pin (2) is mounted correctly in the hole drilled in the frame for this purpose. When finished, make sure that all screws have been properly tightened (see the page on torque).

CAUTION!

Wheel locks must be adjusted for the new position.

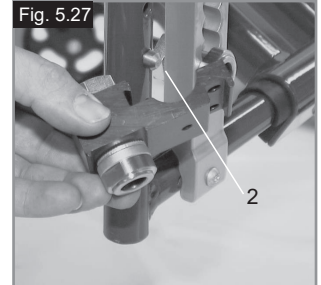
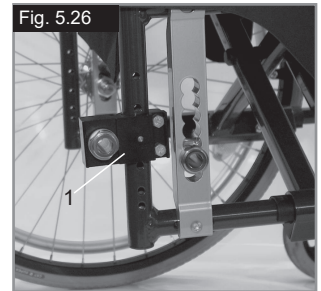

Backrests

Backrest angle

Undo the screw A and pull the screw out of its position. Set the desired angle and then re-tighten the screw.

Make sure that the angle is set the same on both sides. Please observe the Nm torque value (see the page on torque).

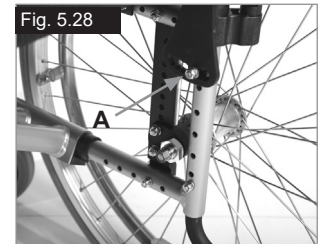

Variable Angle-Adjustable Backrests (Fig. 5.29)

You can adjust the angle of the backrest to meet your individual needs by pulling on the cord (1). The mechanism automatically snaps into place when you release the cord.



Adjustable Backrest Upholstery (Fig. 5.30)

The sling can be adapted to any degree of tension by adjusting the Velcro fasteners, (1). The padding in the backrest can be removed through an interior opening, allowing you to cushion the backrest according to your individual needs.



Sideguards

Tool Height Adjustable Armrest

Installation: Slide the arm post into the receiver, located on the wheelchair frame, until it stops

Height adjustment:

Slide the arm rest post out of the receiver.
Adjust the position of the height adjustment bracket (1) by removing the screw (2) and moving it to the desired position. Re-fit the screw and tighten it.
Slide the arm rest post back into the receiver, (Fig.5.31).

Armpad Position:

The armpad position can be adjusted by releasing the screws (3), then moving the arm pad to the desired position. Re-tighten the screws, (Fig.6.24).

Adjusting Armrest Receiver

The tightness of the armrest receiver can be adjusted (tightened /loosened) by means of the 2 screws (1) - (Fig.5.32).

Sideguard With Clothes Protector (Fig.5.33)

The clothes protector prevents clothes getting dirty from spray water. You can set the position in relation to the rear wheel by moving the sideguard.

To do this, remove the fixing screws (1 and 2). After setting to the desired position, re-tighten the screws (see the page on torque).

⚠WARNING!

Neither the sideguards nor the armrests are to be used for lifting or carrying the wheelchair

Sideguards - Clothing Guards (Fig.5.34)

Clothing guards prevent water from splashing up and soiling clothing. Their position relative to the rear wheels can be set by adjusting the sideguards. To do this, remove the screws (1 and 2). After adjusting the sideguards to the desired position, replace and retighten the screws (see the page on torque).



⚠WARNING!

Neither the sideguards nor the armrests are to be used for lifting or carrying the wheelchair.

Sideguard, Aluminum, Bolt-On with Cold-Weather Protection (Fig. 5.35)

Clothing guards (optional) prevent water from splashing up and soiling clothing.

Their position relative to the rear wheels can be set by adjusting the sideguards.

To do this, remove the screws (1 and 2). The armrests (optional) can be adjusted to the desired height after the screws (3) have been removed. When finished, make sure that all screws have been properly tightened (see the page on torque).



⚠WARNING!

Neither the sideguards nor the armrests are to be used for lifting or carrying the wheelchair.

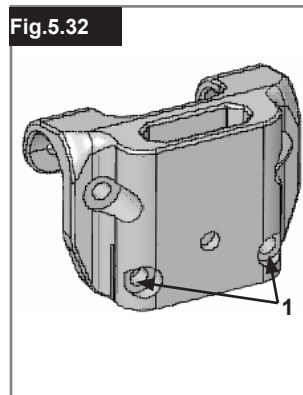
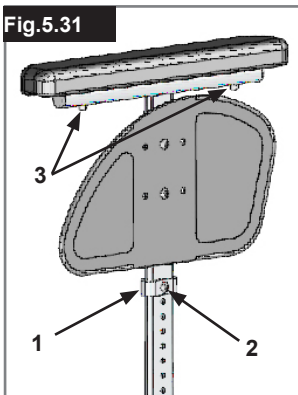

Options – One Hand Operation

One Hand Operation

(Fig. 5.36 - 5.36.1)
To propel the chair straight forward both handrims must be used. To fold the wheelchair disconnect the telescopic bar by pushing it inward (1). To take off the wheels, press the locking button on the axle (2).

⚠CAUTION!

Make always sure that the connections are set properly to avoid injuries.

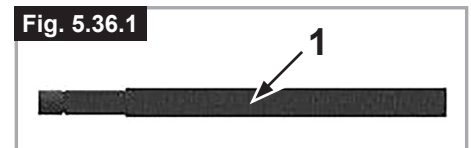
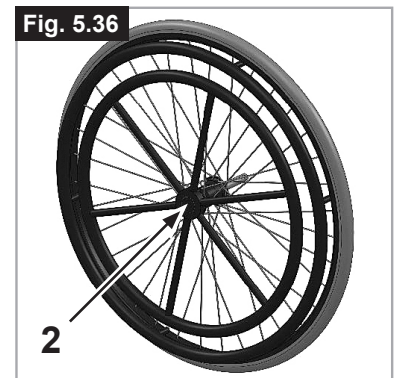

Push Handles

Height-Adjustable Push Handles (Fig. 5.37)

These handles are secured with pins to prevent them from sliding out unintentionally. Opening the quick-release lever (1) makes it possible to adjust the push handles to meet your individual needs. As you move the lever, you will hear a locking mechanism; you may now easily position the push handle as desired. The nut (2) on the tension lever determines how tightly the push handles are clamped into place. If the nut is loose after adjusting the tension lever, the push handle will also be too loose. Turn the push handle from side to side before use to make sure that it is clamped securely enough into place. After adjusting handle height, always clamp the tension lever (1) securely into place. If the lever is not secure, injuries could result when lifting over obstacles.

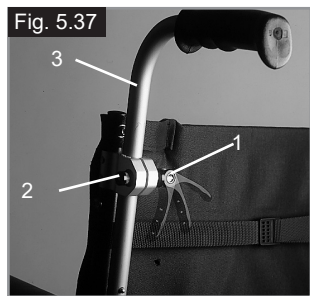

Fold-Down Push Handles (Fig. 5.38)

If the push handles are not in use, they can be folded down by depressing the button (2). When they are needed again, simply flip them back up until they click into place.

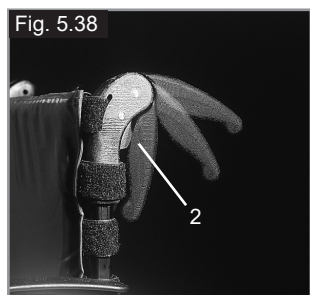

Pelvic Restraint Belt

⚠ DANGER!

- Before using your wheelchair ensure the pelvic restraint belt is worn.
- The pelvic restraint belt must be checked on a daily basis to ensure it is free from any obstruction or adverse wear.
- Always make sure that the lap strap is correctly secured and adjusted prior to use. If the strap is too loose it could cause the user to slip down and risk suffocation or cause serious injury.

The pelvic restraint belt is fitted to the wheelchair as shown in the illustrations. The seat belt comprises 2 halves. They are fitted using the existing seat stay retaining bolt fitted through the eyelet on the belt. The belt is routed under the rear of the side panel. (Fig. 5.39)

Adjust the belt position so buckles are in the centre of the seat. (Fig. 5.40)

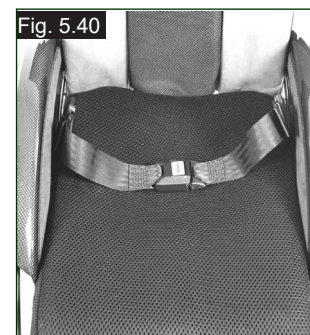
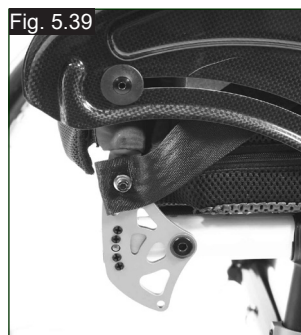

Adjust pelvic restraint belt to suit the user's needs as follows:

To reduce the belt length	To increase the belt length
<p>Feed free belt back through male buckle and slide adjusters. Ensure belt is not looped at male buckle.</p>	<p>Feed free belt through slide adjusters and male buckle to provide more belt length.</p>

When fastened check space between the pelvic restraint belt and user. When correctly adjusted it should not be possible to insert more than the flat of the hand between the pelvic restraint belt and the user. (Fig. 5.41)

Pelvic Restraint Belt...

The pelvic restraint belt should be fixed so that the belt sits at an angle of 45 degrees across the user's pelvis. The user should be upright and be as far back as possible in the seat when correctly adjusted. The pelvic restraint belt should not allow the user to slip down in the seat. (Fig. 5.42)

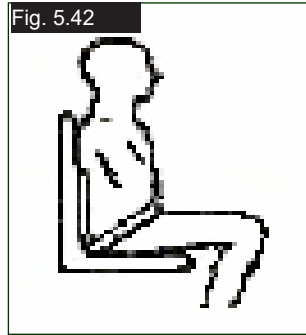
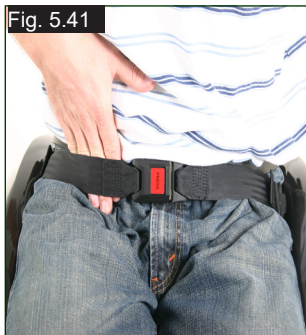

<p>To fasten buckle: Firmly push male buckle into female buckle.</p>	<p>To release belt: Press exposed sides of male buckle and push towards centre whilst gently pulling apart.</p>
---	--

WARNING!

- If in doubt about the use and operation of the pelvic restraint belt then ask your healthcare professional, wheelchair dealer, carer or attendant for assistance.
- If you want to retrofit a pelvic restraint belt, then please contact your authorised Sunrise Medical dealer.
- The pelvic restraint belt must be checked on a daily basis to ensure it is adjusted correctly and free from any obstruction or adverse wear.
- Sunrise Medical does not encourage the transportation of any person in a vehicle using this pelvic restraint belt as a method of restraint.

 Please see Sunrise Medical transit booklet for further advice on transportation.

Maintenance:

Check pelvic restraint belt and securing components at regular intervals for any sign of fraying or damage. Replace if necessary.

WARNING

The pelvic restraint belt should be adjusted to suit the end user as detailed above. Sunrise Medical recommends that the length and fit of the belt be checked on a regular basis to reduce the risk of the end user inadvertently re-adjusting the belt to an excessive length.

Anti-Tip Tubes

Anti-Tip Tubes (Fig. 5.43)

Anti-tip tubes (1) provide additional safety for inexperienced users when they are still learning how to operate their wheelchairs. Anti-tip tubes (1) prevent a wheelchair from tipping over backwards. Pushing the anti-tip tubes (1) will move them downwards; they can also be swung forward. An interval of 30mm to 50mm should be maintained between them and the ground. You must swing the anti-tip tubes forward when going up and down large obstacles (such as a curb) to prevent them from touching the ground.

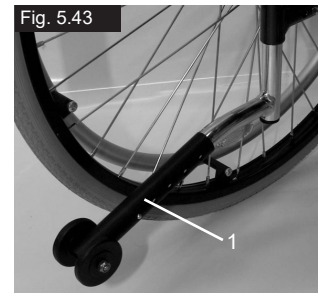

Standard Sling

Standard Sling (Fig.5.44)

The sling is equipped with a Velcro fastener on one side; this permits stepless adjustment of the sling. To readjust the sling, first fold up the wheelchair slightly. Then remove the screws (1) and pull the front plugs (2) forward out of the frame. The sling (3) can then be slid off of the frame. By unfastening the Velcro, the sling can be readjusted. Reverse this procedure to reinstall the sling. When finished, make sure that all screws have been properly tightened (see the page on torque).

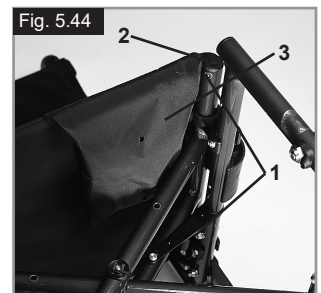

WARNING!

For proper safety, at least 50 % of the Velcro surfaces must make contact with each other at all times.

Crutch Holder

Crutch Holder (Fig. 5.45)

This device permits crutches to be transported directly on a wheelchair. It has a Velcro loop (1) to fasten crutches or other aids.



WARNING!

Never try to use or even remove the crutches or other aids while moving.

Tray

Tray (Fig. 5.46)

The tray provides a flat surface for most activities. Before using a tray, it first has to be adjusted once to the width of the seat by an authorized dealer. The user must be sitting in the wheelchair during the trial run.



Stabilising bar

Folding stabilising bar

This bar is used to stabilise the backrest. To be able to fold the wheelchair, the release lever must be pushed inwards (Fig. 5.47) or released and the stabilising must be flipped downwards. When unfolding the wheelchair, please make sure that the stabilising bar is locked into position.



Transit Wheels

Transit Wheels (Fig. 5.48)

Transit wheels should be used wherever your wheelchair would be too wide if the rear wheels were used (e.g., in airplanes, buses, etc.). After the rear wheels have been removed with the aid of the quick-release axles, the transit wheels can immediately be used to continue riding. The transit wheels are mounted so that they are approx. 30mm above the ground when not in use. They are thus out of the way when riding, transporting, or when tipping to pass over obstacles (e.g., curbs, steps, etc.).

WARNING!

Your wheelchair does not have any wheel locks when the transit wheels are being used.



6.0 Daily Checks

CAUTION!

As the user, you are the first person to notice any possible defects. We therefore recommend that before each use, you check the items in the following list:

- Check for correct tyre pressures.
- Check that the brakes work correctly.
- Check that all removable parts are secure, e.g. armrest, footrest, quick-release axle etc.
- Check for visible damage e.g. on the frame, backrest, seat sling and back sling, wheels, footplate etc.

If there is any damage or malfunction, please contact your authorised dealer.

7.0 Tyres and mounting

WARNING!

Always make sure that you maintain the correct tyre pressure (min. 3.5 bar) as this can have an effect on wheelchair performance.

If the tyre pressure is too low, rolling resistance will increase, requiring more effort to move the chair forward. Low tyre pressure also has a negative impact on maneuverability.

WARNING!

If the tyre pressure is too high, the tyre could burst.

The correct tyre pressure for a given tyre is printed on the surface of the tyre (min. 3.5 Bar).

Tyres can be mounted the same way as an ordinary bicycle tyre.

Before installing a new inner tube, you should always make sure that the base of the rim and interior of the tyre are free of foreign objects.

Check the pressure after mounting or repairing a tyre.

It is critical to your safety and to the wheelchair's performance that regulation air pressure be maintained and that tyres are in good condition.

8.0 Maintenance and Care

- Check the tyre pressure every 4 weeks. Check all tyres for wear and damage.
- Check the brakes approximately every 4 weeks to make sure that they are working properly and are easy to use.
- Change tyres as you would an ordinary bicycle tyre.
- All of the joints that are critical to using your wheelchair safely are self-locking nuts. Please check every three months to make sure that all bolts are secure (see the section on torque). Safety nuts should only be used once and should be replaced after use.
- Please use only mild household cleansers when your wheelchair is dirty. Use only soap and water when cleaning the seat upholstery.
- You should only use genuine parts approved by Sunrise Medical. Do not use parts from other manufacturers, that have not been by authorised by Sunrise Medical.
- If your wheelchair should ever get wet, please dry it afterwards.
- A small amount of sewing-machine oil should be applied to quick-release axles approximately every 8 weeks. Depending on the frequency and type of use, we recommend taking your wheelchair to your authorised dealer every 6 months to have it inspected by trained personnel.
- If you want to store the wheelchair for a long period of time, then no further measures are required. Make sure that the wheelchair is stored at room temperature in a dry place which is protected from strong sunlight. Before using it again, the wheelchair should be checked by an authorised dealer.

CAUTION!

Sand and sea water (or salt in the winter) can damage the bearings of the front and rear wheels. Clean the wheelchair thoroughly after exposure.

The following parts can be removed and sent back to the manufacturer/dealer for repair:

- Rear wheels
- Armrest
- Anti-Tip tubes

These components are available as spare parts. For further information, please see the spare parts catalogue.

Hygiene measures when being re-used:

Prior to the wheelchair being re-used, it must be carefully prepared. All surfaces which come into contact with the user must be treated with a disinfection spray.

To do this, you must use a disinfectant as authorised/ recommended in your country, for rapid alcohol-based disinfection for medical products and medical devices, which must be disinfected quickly.

Please be aware of the manufacturer's instructions for the disinfectant you are using.

In general, a complete disinfection cannot be guaranteed on seams. We therefore recommend that you dispose of seat and back slings to avoid micro-bacterial contamination with active agents according to your local infection protection law.

9.0 Trouble shooting

Wheelchair pulls to one side

- Check tyre pressure
- Check to make sure wheel turns easily (bearings, axle)
- Check the castor angle
- Check to make sure both casters are making proper contact with the ground

Castors begin to wobble

- Check the castor angle
- Check to make sure all bolts are secure; tighten if necessary (see the section on torque)
- Check to make sure both casters are making proper contact with the ground

Wheelchair / Cross-tube assembly does not snap into position in the seat saddle

- Chair is still new, i.e., the seat or backrest upholstery is still very stiff. This will improve with time

Wheelchair is difficult to fold up

- Adjustable backrest upholstery is too stiff. Loosen it accordingly.

Wheelchair squeaks and rattles

- Check to make sure all bolts are secure; tighten if necessary (see the section on torque)
- Apply small amount of lubrication to spots where movable parts come in contact with one another

Wheelchair begins to wobble

- Check angle at which castors are set
- Check tyre pressure
- Check to see if rear wheels are adjusted differently

10.0 Disposal / Recycling of Materials

NOTE: If the wheelchair has been made available to you as part of a charity or medical loans scheme, then it may not belong to you. If it is no longer required, then follow the instructions to return it as given by the organisation that made the wheelchair available to you.

In the following section, there is a description of the materials used on the wheelchair, in view of the disposal or recycling of the wheelchair and its packaging. There may also be special local regulations in force with regard to disposal or recycling, these must be taken into account when disposing of your wheelchair. (This can include the cleaning or decontamination of the wheelchair prior to disposal).

- Aluminium: Castor forks, wheels, sideguards for the chassis, armrest frame, footrest, push handles
- Steel: Fixing points, quick-release axle
- Plastic: Handles, tube stoppers, castors, footplates, armpads and 12" wheel/tyre
- Packaging: Plastic bags made of soft polyethylene, cardboard
- Upholstery: Woven polyester with PVC coatings and expanded combustion modified foam.

Disposal or recycling should be done through a licensed agent or authorised place of disposal. Alternatively your wheelchair may be returned to your dealer for disposal.

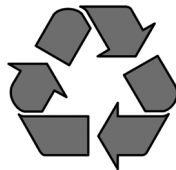

11.0 Nameplate

Name Plate

The nameplate is located on either the cross-tube assembly or the transverse frame tube, as well as on a label in the owner's manual. The nameplate indicates the exact model designation and other technical specifications. Please provide the following pieces of information whenever you have to order replacement parts or to file a claim:

- Serial number
- Order number
- Month/Year

SAMPLE

			Sunrise Medical GmbH Kahlbachring 2-4 D-69254 Malsch / Germany		2021-04-09
TYPE:		Rollstuhl		SN 203211733451939	
Easy 200		ISO 7176-19:2008			
140 kg	max 10°	420 mm	460 mm		

			Sunrise Medical GmbH Kahlbachring 2-4 D-69254 Malsch / Germany		2021-04-09
TYPE:		Rollstuhl		SN 203211733451939	
Easy 300		ISO 7176-19:2008			
140 kg	max 10°	480 mm	480 mm		

UK	RP	Sunrise Medical Limited Thorns Road, Brierley Hill West Midlands, DY5 2LD UNITED KINGDOM
-----------	-----------	---

TYPE:	Product Name/SKU Number.
	Maximum safe slope with anti-tip tubes fitted, Depends on wheelchair setting, posture and physical capabilities of the user.
	Seat width.
	Seat depth.
	Load Maximum.
	UKCA Mark.
	CE Mark.
	Consult instructions for use.
	XXXX-XX-XX Date of manufacture.
	Serial number.
	This symbol means Medical Device.
	Manufacturer's address.
	Crash tested according to ISO 7176-19:2008.
	Importer's address
	UK Responsible Person
	Swiss Representative's address

12.0 Technical Data – Possible seat-height adjustments

TYP OF FORK	FRONT SEAT HEIGHT MM								REAR SEAT HEIGHT MM							
	CASTER								REAR WHEEL							
	4"	4" + Spacer	5"	5" + Spacer	6"	6" + Spacer	7"	7" + Spacer	22"	22"	22"	22"	22"	22"	22"	
111x32 - Pos.1	430		440						400	410	430	440				
111x32 - Pos.2	415		430						400	410	430					
111x45 - Pos.1	430	440	440	450	450	460			400	410	430	440	460			
111x45 - Pos.2	415	415	430	440					400	410	430	440				
111x45 - Pos.3	400	410							400	410						
123x45 - Pos.1	440	450	455	465	465	475	475	485	400	410	430	440	460	470		
123x45 - Pos.2	430	440	440	450	450	460			400	410	430	440	460			
123x45 - Pos.3	415	425	430	440					400	410	430	440				
138x45 - Pos.1	455	465	470	480	480	490	490	500	400	410	430	440	460	470	480	
138x45 - Pos.2	445	455	455	465	465	475	480	490	400	410	430	440	460	470	480	
138x45 - Pos.3	430	440	445	455	455	465			400	410	430	440	460			
174x45 - Pos.1			505	515	515	525	530	540	400	410	430	440	460	470	480	
174x45 - Pos.2			490	500	505	515	515	525	400	410	430	440	460	470	480	
174x45 - Pos.3			480	490	490	500	505	515	400	410	430	440	460	470	480	
174x45 - Pos.4			465	475	480	490	490	500	400	410	430	440	460	470	480	

TYP OF FORK	REAR SEAT HEIGHT MM																						
	REAR WHEEL																						
	24"	24"	24"	24"	24"	24"	24"	24"	25"	25"	25"	25"	25"	25"	25"	25"	25"	26"	26"	26"	26"		
111x32 - Pos.1	430	440							440														
111x32 - Pos.2	430	440							440														
111x45 - Pos.1	430	440	460						440	450							450	460					
111x45 - Pos.2	430	440							440														
111x45 - Pos.3																							
123x45 - Pos.1	430	440	460	470	480				440	450	470	480					450	460	480				
123x45 - Pos.2	430	440	460						440	450							450	460					
123x45 - Pos.3	430	440							440														
138x45 - Pos.1	430	440	460	470	480	490	500		440	450	470	480	490	500			450	460	480	490	500		
138x45 - Pos.2	430	440	460	470	480	490			440	450	470	480	490				450	460	480	490			
138x45 - Pos.3	430	440	460						440	450							450	460					
174x45 - Pos.1	430	440	460	470	480	490	500		440	450	470	480	490	500	510		450	460	480	490	500	510	520
174x45 - Pos.2	430	440	460	470	480	490	500		440	450	470	480	490	500	510		450	460	480	490	500	510	520
174x45 - Pos.3	430	440	460	470	480	490	500		440	450	470	480	490	500	510		450	460	480	490	500	510	
174x45 - Pos.4	430	440	460	470	480	490	500		440	450	470	480	490	500			450	460	480	490	500		

Technical Data

Technical Data (Easy 200-300)

Total width:

- with standard wheels, incl. Hand rims, close mounted
- in combination with desk sideguards: SW + 200 mm
- in combination with aluminium sideguards: SW + 180 mm
- in combination with clothing protection, composite: SB + 190 mm
- A super-narrow handrim attachment reduces the overall width by 20 mm
- Wheels with drum brakes widen the chair by 20 mm

Dimensions, folded:

- without rear wheels: approx. 200 mm
- with rear wheels: approx. 250 mm

Weight in kilograms:

- Footrests Easy 300: 1,35 kg
- Footrests Easy 200: 0,93 kg
- Chair with no sideguards, footrests or rear wheels: 7,60 kg
- Desk-Sideguards: 3,10 kg

Maximum weight limit:

- Approved for user weights up to 140 kg (136kg crash tested)
- With Light-weight Wheel = 125 kg
- With Proton Wheel = 100 kg
- With Hand Bike = 100 kg

Seat Heights

The choice of frames, forks and castors, as well as the rear wheel size (24", 25") determines the seat heights which can be achieved.

The wheelchair conforms to the following standards:

- | | |
|--|------|
| a) Requirements and tests for static strength, impact resistance and fatigue strength (ISO 7176-8) | Yes. |
| b) Drive and control systems for power wheelchairs, requirements and test (ISO 7176-14) | n.a. |
| c) Environmental test in accordance with ISO 7176-9 | n.a. |
| d) Flammability resistance of upholstered parts in accordance with ISO 7176-16 (EN 1021-1/2) | Yes. |

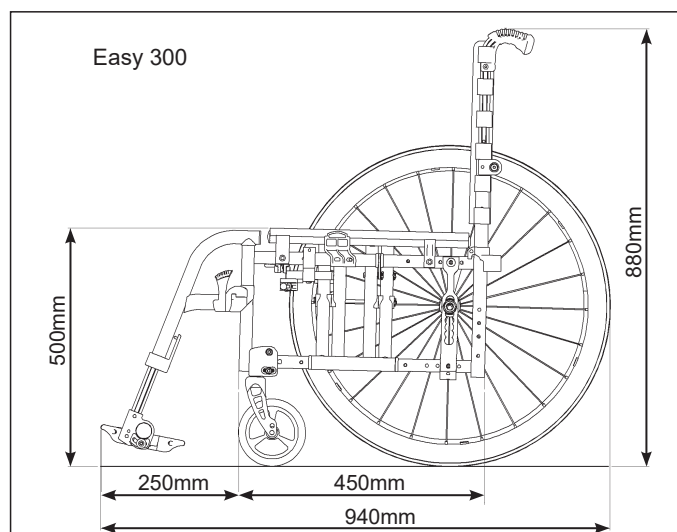
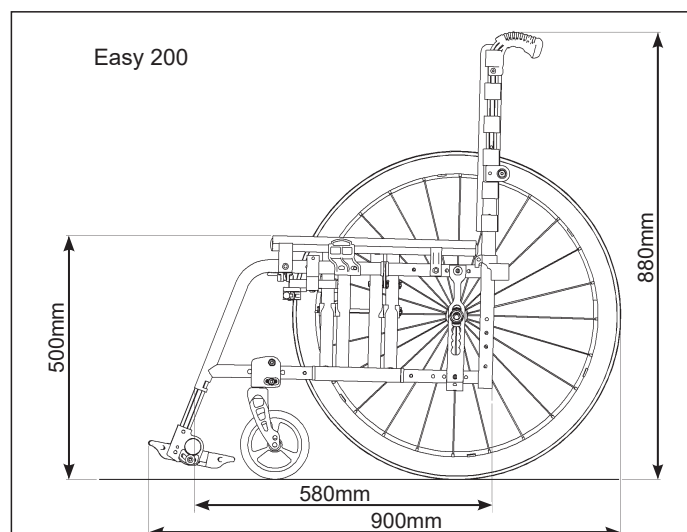

Vorwort

Sehr geehrte Kunde,

Wir freuen uns sehr, dass Sie ein Spitzenqualitätsprodukt von SUNRISE MEDICAL gewählt haben.

Dieses Handbuch vermittelt Ihnen zahlreiche Tipps und Ideen, damit Ihr neuer Rollstuhl ein vertrauter und zuverlässiger Partner im Leben werden kann.

Eine gute Beziehung zu unseren Kunden ist für Sunrise Medical sehr wichtig. Wir möchten Sie gerne über unsere neuen und aktuellen Entwicklungen auf dem Laufenden halten. Kundennähe bedeutet: schneller Service, so wenig Bürokratie wie möglich, enge Zusammenarbeit mit unseren Kunden. Wenn Sie Ersatzteile oder Zubehör brauchen oder einfach eine Frage zu Ihrem Rollstuhl haben – wir sind für Sie da.

Wir möchten, dass Sie mit unseren Produkten und unserem Service zufrieden sind. Wir von Sunrise Medical arbeiten daher ständig an der Weiterentwicklung unserer Produkte. Aus diesem Grund können in unserer Produktreihe Änderungen in der Form, Technologie und Ausstattung vorkommen. Es können also aus den Angaben und Abbildungen in diesem Handbuch keine Ansprüche abgeleitet werden.

Das Managementsystem von SUNRISE MEDICAL ist zertifiziert nach DIN EN ISO 13485 und ISO 14001.

 **SUNRISE MEDICAL erklärt als Hersteller, dass dieses Produkt mit der Medizinprodukte-Verordnung (2017/745) der EU konform ist.**

Hinweis an den Anwender und/oder den Patienten:
Alle im Zusammenhang mit dem Produkt aufgetretenen schwerwiegenden Vorfälle sind dem Hersteller und der zuständigen Behörde des Mitgliedstaats, in dem der Anwender und/oder der Patient niedergelassen ist, zu melden.

FMG (Für Mich Gebaut) Sonderbauten

Sunrise Medical empfiehlt dringend, alle Informationen für den Benutzer, die mit Ihrem FMG-Produkt mitgeliefert werden, vor dem erstmaligen Gebrauch sorgfältig durchzulesen und sicherzustellen, dass alles verstanden wurde. Dadurch wird gewährleistet, dass Ihr FMG-Produkt wie vom Hersteller vorgesehen funktioniert.

Sunrise Medical empfiehlt die Benutzerinformationen und Dokumente für einen späteren Gebrauch sicher aufzubewahren und nicht zu entsorgen.

Kombinationen von Medizinprodukten

Dieses Medizinprodukt kann unter Umständen mit einem oder mehreren anderen Medizinprodukten bzw. anderen Produkten kombiniert werden. Informationen darüber, welche Kombinationen möglich sind, finden Sie unter www.Sunrisemedical.de. Alle aufgeführten Kombinationen wurden überprüft, um die grundlegenden Sicherheits- und Leistungsanforderungen gemäß Anhang I Nr. 14.1 der EU-Verordnung 2017/745 über Medizinprodukte zu erfüllen.

Leitlinien zum Kombinieren wie etwa die Montage finden Sie unter www.SunriseMedical.de

Fragen zum Gebrauch, zur Wartung und Sicherheit Ihres Rollstuhls richten Sie bitte an den zuständigen, zugelassenen SUNRISE MEDICAL Fachhändler.

Falls sich kein zuständiger Fachhändler in Ihrer Nähe befindet oder falls Sie Fragen haben, können Sie Sunrise Medical auch schriftlich oder telefonisch erreichen.

Sunrise Medical GmbH
Kahlbachring 2-4
69254 Malsch/Heidelberg
Deutschland
Tel.: +49 (0) 7253/980-0
Fax: +49 (0) 7253/980-222
kundenservice@sunrisemedical.de
www.SunriseMedical.de



WICHTIG:

BENUTZEN SIE IHREN ROLLSTUHL ERST, WENN SIE DIESES HANDBUCH VOLLSTÄNDIG GELESEN UND VERSTANDEN HABEN. WENN DIESE ANWEISUNGEN NICHT BEACHTET WERDEN, KANN DAS ZU KÖRPERVERLETZUNG, BESCHÄDIGUNG DES PRODUKTS ODER UMWELTSCHÄDEN FÜHREN!

Verwendung

Rollstühle sind ausschließlich für Anwender bestimmt, die nicht laufen können oder deren Bewegungsfähigkeit eingeschränkt ist, zur persönlichen Nutzung Zuhause oder Draußen, bei Antrieb aus eigener Kraft oder durch einen Dritten (von einer Begleitperson).

Das Höchstgewicht (das Körpergewicht des Benutzers und das Gewicht des im Rollstuhl eingebauten Zubehörs) ist auf dem Etikett mit der Seriennummer angegeben, das an der Querstange oder an der Stabilisierungsstange unter dem Sitz angebracht ist.

Eine Gewähr kann nur übernommen werden, wenn das Produkt unter den vorgegebenen Bedingungen und zu den vorgesehenen Zwecken eingesetzt wird.

Die vorgesehene Lebensdauer des Produkts beträgt 5 Jahre. KEINE NICHT GENORMTE TEILE, außer den offiziell von Sunrise Medical genehmigten, dürfen eingebaut werden.

Verwendungszweck.

Indikationen

Die Vielfalt an Ausstattungsvarianten sowie die modulare Bauweise erlauben einen Einsatz bei Gehunfähigkeit/ Gehbehinderung durch:

- Lähmung
- Gliedmaßenverlust (Beinamputation)
- Gliedmaßendefekt/Deformation
- Gelenkkontrakturen/-schäden
- Erkrankungen wie Herz- und Kreislaufinsuffizienz, Gleichgewichtsstörungen oder Kachexie, neurologische Krankheitsbilder, Muskeldystrophie, Hemiplegie sowie für Geriatiker mit noch verwendbaren Restkräften der oberen Gliedmaßen.

Kontraindikationen

Der Rollstuhl darf in folgenden Fällen nicht oder nur mit einer Begleitperson benutzt werden:

- Wahrnehmungsstörung
- Ungleichgewicht
- Verlust beider Arme, wenn keine Unterstützung durch eine Pflegeperson erfolgt
- Gelenkkontraktur oder Gelenkschäden an beiden Armen
- Sitzbehinderung
- Beachten Sie bei der Versorgung außerdem auf Körpergröße, Gewicht, physische und psychische Verfassung, Alter des Behinderten, Wohnverhältnisse und Umwelt.

HINWEIS:

Bitte beachten Sie, dass zum Fahren eines Rollstuhls ausreichende kognitive, körperliche und visuelle Fertigkeiten erforderlich sind. Der Benutzer muss in der Lage sein, die Auswirkungen von Handlungen während des Betriebs des Rollstuhls zu beurteilen und sie bei Bedarf zu korrigieren. Diese Fähigkeiten und der sichere Gebrauch von zusätzlich angebauten Komponenten können von Sunrise Medical als dem Hersteller nicht beurteilt werden. Für daraus entstehende Schäden haften wir nicht.

Bitte beachten Sie die Bedienungsanleitung des Rollstuhls und der zusätzlich angebauten Komponenten. Unterweisen Sie den Benutzer im sicheren Gebrauch des Rollstuhls und der zusätzlich angebauten Komponenten. Informieren Sie die Benutzer über spezifische Warnungen, die gelesen, verstanden und respektiert werden müssen.

Betriebsbedingungen

Der Rollstuhl kann sowohl im Innen- als auch im Außenbereich mit Begleitperson auf trockenen und relativ ebenen Oberflächen eingesetzt werden. Die Benutzung bei Sturm, Sturzregen, Schnee und Eis oder anderen extremen Witterungsverhältnissen wird nicht empfohlen.

Inhaltsverzeichnis

Vorwort	28
Verwendung	28
Verwendungszweck.	28
Definitionen	29
1.0 Allgemeine Sicherheitshinweise und Fahreinschränkungen	30
2.0 Garantie	32
3.0 Transport	33
4.0 Handhabung	35
5.0 Optionen	36
Ankippbügel	36
Feststellbremsen	36
Fußbretter	37
Fußrasten	38
Kopfstütze	39
Lenkräder	40
Achsplatten	40
Radsturz	40
Achsaufnahme für Amputierte	40
Rücken	40
Seitenteile	41
Optionen – Einhandbetrieb	41
Schiebegriffe	42
Beckengurt	42
Sicherheitsräder	43
Standard-Bespannung	43
Stockhalter	43
Therapietisch	44
Stabilisierungsstange	44
Transitrollen	44
6.0 Tägliche Überprüfungen	44
7.0 Reifen und Montage	44
8.0 Wartung und Pflege	45
9.0 Fehlersuche	45
10.0 Entsorgung / Recycling von Materialien	46
11.0 Typenschild	46
12.0 Technische Daten – Mögliche Sitzhöhereinstellungen	47
Technische Daten	48

HINWEIS:

Die Rollstühle, die in diesem Handbuch abgebildet und beschrieben sind, entsprechen möglicherweise nicht in allen Einzelheiten genau Ihrem eigenen Modell. Dennoch sind alle Anweisungen trotz möglicher Detailunterschiede völlig relevant. Der Hersteller behält sich das Recht vor, Gewichte, Abmessungen oder andere in diesem Handbuch aufgeführte technische Daten ohne vorherige Benachrichtigung zu ändern. Alle in diesem Handbuch aufgeführten Zahlenangaben, Abmessungen und Kapazitäten sind ungefähr und stellen keine präzisen technischen Daten dar.

Definitionen

3.1 In dieser Anweisung verwendete Begriffsdefinitionen

Wort	Definition
GEFAHR!	Anweisung an den Benutzer, dass ein potentielles Verletzungsrisiko besteht, wenn der Anweisung nicht entsprochen wird
WARNUNG!	Anweisung an den Benutzer, dass ein Verletzungsrisiko besteht, wenn der Anweisung nicht entsprochen wird.
VORSICHT!	Anweisung an den Benutzer, dass ein möglicher Sachschaden am Rollstuhl auftreten kann, wenn der Anweisung nicht entsprochen wird
HINWEIS:	Allgemeine Empfehlung oder optimales Verfahren
	Bezugnahme auf weitere Dokumente

HINWEIS:

Bitte notieren Sie die Adresse und Telefonnummer Ihrer zuständigen Servicestelle in dem unten vorgesehenen Feld. Benachrichtigen Sie ihn im Fall einer Panne, und versuchen Sie, alle relevanten Einzelheiten anzugeben, damit Ihnen rasch geholfen werden kann.

Unterschrift und Stempel des Fachhändlers

1.0 Allgemeine Sicherheitshinweise und Fahreinschränkungen

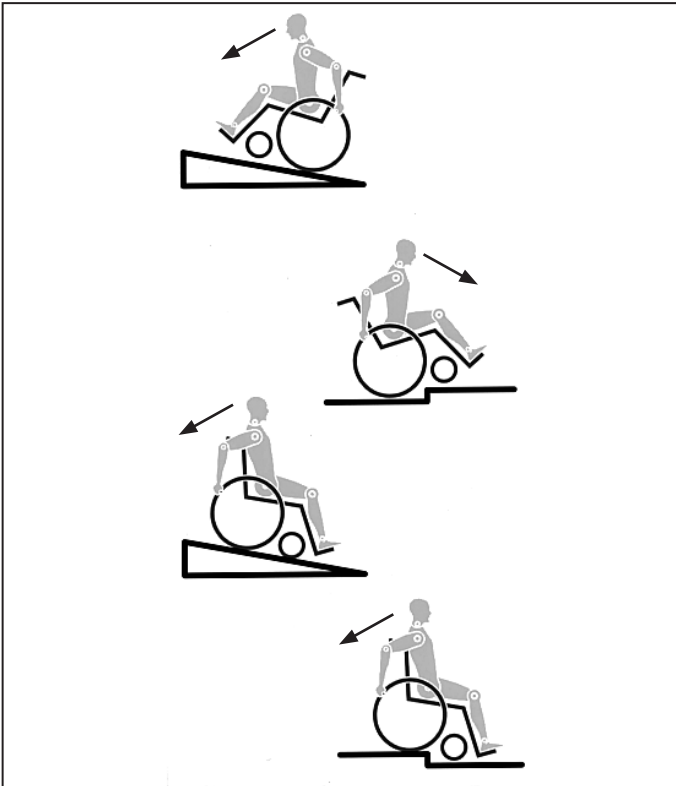

Technik und Bauweise dieses Rollstuhls sind für die maximale Sicherheit entworfen. Die aktuell gültigen internationalen Sicherheitsstandards wurden erfüllt oder teilweise überschritten. Dennoch kann sich der Benutzer einem Risiko aussetzen, wenn er den Rollstuhl nicht vorschriftsmäßig handhabt. Beachten Sie zu Ihrer eigenen Sicherheit bitte unbedingt die nachstehenden Regeln.

Unfachmännische oder fehlerhafte Änderungen oder Einstellungen erhöhen das Unfallrisiko. Als Rollstuhlfahrer sind Sie auch Verkehrsteilnehmer und Passant auf Straßen und Gehwegen. Wir möchten Sie daran erinnern, dass für Sie als Rollstuhlfahrer alle Verkehrsregeln gelten.

Seien Sie auf Ihrer ersten Fahrt im Rollstuhl besonders vorsichtig. Lernen Sie Ihren Stuhl kennen.

Überprüfen Sie Folgendes vor jedem Gebrauch:

- Schnellverschlussachsen an den Hinterrädern
- Klettverschluss am Sitz und an der Rückenlehne
- Reifen, Reifendruck und Feststellbremsen.

Sollten irgendwelche Veränderungen an den Einstellungen vorgenommen werden, ist es wichtig, den entsprechenden Abschnitt der Gebrauchsanweisung zu lesen.

Besonders beim Befahren von Steigungen oder Gefällen können Schlaglöcher oder unebener Untergrund den Rollstuhl zum Kippen bringen. Wird eine Stufe oder ein Anstieg vorwärts befahren, sollte der Körper nach vorne geneigt sein.

⚠️ GEFAHR!

- Überschreiten Sie NIEMALS die maximale Zuladung von 140 kg (136 kg Crash-getestet) für den Fahrer plus mitgeführte Gegenstände. Bitte beachten Sie die Gewichtsangaben für die leichteren Gewichtsoptionen, die separat aufgeführt werden. Das Überschreiten der maximalen Zuladung kann zu Schäden am Stuhl, zu Fallen oder Kippen aus dem Rollstuhl, Verlust der Kontrolle oder zu schweren Verletzungen des Fahrers und anderer Personen führen.
- Tragen Sie im Dunklen möglichst helle Kleidung oder Kleidung mit Reflektoren, um besser gesehen werden zu können. Achten Sie darauf, dass die seitlich und rückwärtig am Rollstuhl angebrachten Reflektoren gut sichtbar sind. Wir empfehlen Ihnen auch das Anbringen einer aktiven Beleuchtung.

- Um Stürze und gefährliche Situationen zu vermeiden, sollten Sie den Umgang mit Ihrem neuen Rollstuhl erst auf ebenem, überschaubarem Gelände üben.
- Benutzen Sie zum Ein- oder Aussteigen aus dem Rollstuhl nicht die Fußbretter. Diese sollten vorher hochgeklappt und möglichst nach außen weggeschwenkt werden. Begeben Sie sich immer so nah wie möglich an die Stelle, an der Sie sitzen möchten.
- Setzen Sie Ihren Rollstuhl nur bestimmungsgemäß ein. Vermeiden Sie z.B. ein ungebremstes Fahren gegen ein Hindernis (Stufen, Bordsteinkante) oder Herunterfahren von Kanten.
- Die Feststellbremsen sind nicht dazu vorgesehen, den Rollstuhl während der Fahrt abzubremesen. Sie sichern den Rollstuhl gegen das Wegrollen. Wenn Sie auf unebenem Boden anhalten, ziehen Sie immer die Feststellbremsen an, damit der Stuhl nicht wegrollt. Ziehen Sie die Bremsen auf beiden Seiten an, sonst könnte der Stuhl kippen.
- Erforschen Sie die Auswirkungen von Schwerpunktverlagerungen auf das Verhalten des Rollstuhls, zum Beispiel auf Gefällstrecken, Steigungen, sämtlichen Neigungen oder beim Überwinden von Hindernissen nur mit sicherer Unterstützung eines Helfers.
- Bei extremen Einstellungen (z.B. Antriebsräder in vorderster Position) und ungünstiger Körperhaltung kann der Rollstuhl bereits auf ebener Fläche kippen.
- Neigen Sie Ihren Oberkörper beim Befahren von Steigungen und Stufen weit nach vorn.
- Lehnen Sie Ihren Oberkörper beim Befahren von Neigungen und Stufen weiter nach hinten. Versuchen Sie keinesfalls, Gefälle diagonal hinauf oder hinunter zu fahren.
- Vermeiden Sie Rolltreppen, da diese bei einem Sturz schwere Verletzungen verursachen können.
- Den Rollstuhl nicht an Gefällen $> 10^\circ$ verwenden. Die dynamische Stabilität an Gefällen hängt von der Konfiguration des Rollstuhls, den Fertigkeiten und dem Fahrstil des Benutzers ab. Da die Fertigkeiten des Benutzers und der Fahrstil nicht vorherbestimmt werden können, kann der Höchstwert für das sichere Gefälle nicht bestimmt werden. Dieser muss vom Benutzer mit Hilfe einer Begleitperson ermittelt werden, um das Umkippen zu verhindern. Für unerfahrene Benutzer wird der Einbau von Sicherheitsrädern dringend empfohlen.
- Besonders beim Befahren von Steigungen oder Gefällen können Schlaglöcher oder unebener Untergrund den Rollstuhl zum Kippen bringen.
- Den Rollstuhl nicht auf schlammigem oder vereistem Grund verwenden. Den Rollstuhl nur dort verwenden, wo auch Fußgänger zugelassen sind.
- Zur Vermeidung von Handverletzungen greifen Sie bei der Fahrt mit dem Rollstuhl nicht zwischen die Speichen oder zwischen das Antriebsrad und die Radbremse.
- Bei Verwendung von Leichtmetallgreifringen kann es beim Abbremsen aus schneller Fahrt oder auf längeren Gefällestrecken zum Erhitzen der Greifringe kommen.
- Wenn Gefälle/Steigungen seitwärts befahren werden, steigt die Gefahr, dass der Rollstuhl zur Seite kippt.
- Treppen dürfen nur mit Hilfe von Begleitpersonen überwinden werden. Sind dafür Einrichtungen wie z.B. Auffahrrampen oder Aufzüge vorhanden, so sind diese zu benutzen. Fehlen solche Einrichtungen, ist der Rollstuhl anzukippen und über die Stufen zu führen (2 Helfer). Bei Benutzern mit einem Körpergewicht von über 100 kg empfehlen wir, diese Methode für Treppen nicht zu verwenden!
- Generell müssen montierte Sicherheitsräder zuvor so eingestellt werden, dass sie beim Transport nicht auf die Stufen aufsetzen können, da es sonst zu schweren Stürzen kommen kann. Anschließend müssen die Sicherheitsräder wider korrekt eingestellt werden.
- Achten Sie darauf, dass die Begleitpersonen den Rollstuhl nur an fest montierten Bauteilen anfassen (z.B. nicht an der Fußraste oder den Seitenteilen).

- Dieser Rollstuhl ist nicht für Krafttraining und/oder für den Gebrauch von Hanteln ausgelegt. Verwenden Sie nur Geräte, die eigens für diesen Zweck ausgelegt sind.
- Tragen oder heben Sie den Rollstuhl nicht an den Rückenrohren/Schiebegriffen oder an den Seitenteilen.
- Achten Sie beim Benutzen von Hebebühnen darauf, dass sich montierte Sicherheitsräder außerhalb des Gefahrenbereichs befinden.
- Sichern Sie Ihren Rollstuhl auf unebenem Gelände oder beim Umsteigen (z. B. ins Auto) durch Betätigen der Bremse.
- Wenn und wann immer möglich, sollten Fahrzeuginsassen während der Fahrt in einem Behindertentransportkraftwagen (BTW) die im Fahrzeug installierten Sitze und die dazugehörigen Rückhaltesysteme nutzen. Nur so sind Insassen bei einem Unfall optimal geschützt. Unter Verwendung der von SUNRISE MEDICAL angebotenen Sicherungselemente und dem Einsatz geeigneter Rückhaltesysteme, können die Leichtgewichtrollstühle als Sitz beim Transport im Behindertentransportkraftwagen genutzt werden. (Siehe Kapitel "Transport").
- Abhängig von Durchmesser und Einstellung der Lenkräder sowie der Schwerpunkteinstellung des Rollstuhls kann bei höheren Geschwindigkeiten ein Flattern der Lenkräder auftreten. Dies kann zu einem Blockieren der Lenkräder und zum Kippen des Rollstuhls führen. Achten Sie daher auf eine korrekte Einstellung der Lenkräder (siehe Kapitel "Lenkräder"). Befahren Sie insbesondere Gefällstrecken nicht ungebremst, sondern mit reduzierter Geschwindigkeit. Die Verwendung von Sicherheitsrädern ist bei ungeübten Nutzern unbedingt empfehlenswert.
- Die Sicherheitsräder sollen ein unbeabsichtigtes Kippen nach hinten verhindern. Keinesfalls sollen sie die Funktion von Transittrollen übernehmen, etwa um eine Person bei abgenommenen Antriebsrädern im Rollstuhl zu transportieren.
- Achten Sie beim Ergreifen von Gegenständen (die vor, seitlich oder hinter dem Rollstuhl liegen) darauf, dass Sie sich nicht zu weit aus dem Rollstuhl lehnen, da durch Schwerpunktverlagerung eine Kipp- bzw. Überschlaggefahr besteht. Das Aufhängen von zusätzlichen Lasten (Rucksack oder ähnliche Gegenstände) an die Rückenlehne Ihres Rollstuhls kann die Stabilität Ihres Rollstuhls nach hinten beeinträchtigen, vor allem, wenn der Rückenwinkel nach hinten verstellt wurde. Der Rollstuhl kann dadurch nach hinten kippen und Verletzungen verursachen.
- Anpassungen an Ihrem Rollstuhl, vor allem an sicherheitsrelevanten Bauteilen, müssen von einem autorisierten Fachhändler durchgeführt werden. Das gilt für Anpassungen bei Feststellbremsen, Sicherheitsrädern, Rückenwinkel und -höhe, Unterschenkellänge, Schwerpunkt, Beckengurt, Vorspur und Radsturz des Hinterrads, Sitzhöhe sowie Vorspur und Geradeauslauf der Lenkradgabel.
- Achten Sie bei Verwendung von angebaute Mobilitätszubehör wie Handbikes, elektrischen Zusatzantrieben etc. darauf, dass Ihr Rollstuhl mit den entsprechenden Lenkradgabeln ausgestattet ist, die für diesen Zweck vorgesehen sind. Bitte kontaktieren Sie diesbezüglich Ihren Fachhändler.
- Es dürfen ohne Genehmigung keine elektronischen Geräte, elektrische oder mechanisch betriebene Zusatzantriebe, Handbikes oder andere Vorrichtungen eingebaut werden, die die bestimmungsgemäße Verwendung oder den Aufbau des Rollstuhls verändern.
- Alle Kombinationen mit anderen Medizinprodukten müssen von Sunrise Medical genehmigt werden.
- Bitte beachten Sie, dass der Rollstuhl in bestimmten Konfigurationen eine Breite von 700mm überschreiten kann. Sollte dies der Fall sein, kann die Benutzung vorhandener Rettungswege unter Umständen nicht möglich sein. Eine Mitnahme in öffentlichen Verkehrsmitteln kann erschwert oder nicht möglich sein.
- Weitere Informationen und Sicherheitshinweise erhalten Sie von Ihrem autorisierten Fachhändler.
- Bei Oberschenkelamputation müssen die Sicherheitsräder verwendet werden.
- Achten Sie vor Fahrtantritt auf den korrekten Luftdruck der von Ihnen verwendeten Bereifung. Bei den Antriebsrädern muss er mindestens 3,5 bar (350 kPa) betragen. Der max. Luftdruck ist auf dem Reifen angegeben. Die Kniehebelbremsen sind nur bei ausreichendem Luftdruck und korrekter Einstellung wirksam (siehe Kapitel "Bremse").
- Sollte die Sitz- und Rückenbespannung beschädigt sein, tauschen Sie diese bitte umgehend aus.
- Vorsicht beim Umgang mit Feuer, insbesondere brennenden Zigaretten. Sitz- und Rückenbespannung könnten sich entzünden.
- Wenn der Rollstuhl längere Zeit direkter Sonneneinstrahlung ausgesetzt war, können Teile des Rollstuhls (z.B. Rahmen, Beinstützen, Bremsen und Seitenteil) heiß (>41°C) werden.
- Achten Sie stets darauf, dass die Steckachsen an den Antriebsrädern richtig eingestellt und eingerastet sind. Bei nicht gedrücktem Knopf der Steckachse darf sich das Antriebsrad nicht entfernen lassen.

WARNUNG!

- Sowohl die Wirkung der Kniehebelbremse als auch das allgemeine Fahrverhalten sind vom Luftdruck abhängig. Mit korrekt aufgepumpten Antriebsrädern und gleichem Luftdruck auf beiden Rädern lässt sich Ihr Rollstuhl wesentlich leichter und besser manövrieren.
- Achten Sie auf eine ausreichende Profiltiefe Ihrer Bereifung! Beachten Sie bitte, dass Sie bei Fahrten im öffentlichen Straßenverkehr der Straßenverkehrsordnung unterliegen.
- Achten Sie bei Arbeiten oder bei Einstellung am Rollstuhl immer auf Ihre Finger!

WARNUNG!

ERSTICKUNGSGEFAHR – Diese Mobilitätshilfe enthält Kleinteile, die unter Umständen eine Erstickungsgefahr für kleine Kinder darstellen können.

Die Rollstühle, die in diesem Handbuch abgebildet und beschrieben sind, entsprechen möglicherweise nicht in allen Einzelheiten genau Ihrem eigenen Modell. Dennoch sind alle Anweisungen trotz möglicher Detailunterschiede völlig relevant.

Der Hersteller behält sich das Recht vor, Gewichte, Abmessungen oder andere in diesem Handbuch aufgeführte technische Daten ohne vorherige Benachrichtigung zu ändern. Alle in diesem Handbuch aufgeführten Zahlenangaben, Abmessungen und Kapazitäten sind ungefähr und stellen keine präzisen technischen Daten dar.

Lebensdauer

Die vorgesehene Lebensdauer des Produkts beträgt 5 Jahre.

2.0 Garantie

IHRE GESETZLICHEN RECHTE SIND DURCH DIESE GARANTIE NICHT EINGESCHRÄNKT.

Sunrise Medical* gewährt seinen Kunden für alle Rollstühle eine Garantie gemäß den nachfolgenden Garantiebedingungen.

Garantiebedingungen:

1. Sollte ein Teil oder sollten Teile des Rollstuhls als Folge eines Herstellungsfehlers innerhalb von 24 Monaten bzw. bei Rahmen- und Kreuzstreben innerhalb von 5 Jahren nach der Auslieferung an den Käufer eine Reparatur oder einen Austausch benötigen, wird das betroffene Teil bzw. werden die betroffenen Teile repariert oder kostenlos ausgetauscht. Die Garantie deckt ausschließlich Herstellungsfehler ab.
2. Zur Geltendmachung der Garantie benachrichtigen Sie bitte umgehend den Sunrise Medical Kundendienst mit einer genauen Beschreibung des Problems. Sollten Sie den Rollstuhl außerhalb des Zuständigkeitsbereichs des Sunrise Medical Kundendienstes verwenden, werden Reparatur oder Austausch von einem anderen, vom Hersteller bezeichneten Kundendienst ausgeführt. Der Rollstuhl muss von einem von Sunrise Medical bezeichneten Kundendienst /Händler repariert werden.
3. Für Teile, die im Rahmen dieser Garantie repariert oder ausgetauscht werden, gewähren wir eine Garantie nach diesen Garantiebedingungen für die für den Rollstuhl verbleibende Garantiedauer nach Ziffer 1.
4. Auf Original-Ersatzteile, die auf Kosten des Kunden eingebaut wurden, wird nach dem Einbau gemäß den Garantiebedingungen eine Garantie von 12 Monaten gewährt.
5. Ansprüche aus dieser Garantie entfallen, wenn eine Reparatur oder ein Ersatz des Rollstuhls oder eines Teiles aus den folgenden Gründen erforderlich ist:
 - a. Normaler Verschleiß an Bauteilen wie beispielsweise Batterien, Armpolster, Sitz- und Rückenbespannung, Polster, Reifen, Bremsen etc.
 - b. Überlastung des Produkts, bitte überprüfen Sie die maximal zulässige Zuladung des Produkts auf dem Typenschild.
 - c. Das Produkt oder das Teil wurde nicht gemäß den in der Betriebsanleitung und/oder dem Service-Handbuch aufgeführten Empfehlungen des Herstellers gepflegt oder gewartet.
 - d. Es wurde Zubehör verwendet, bei dem es sich nicht um Originalzubehör handelte.
 - e. Der Rollstuhl oder ein Teil des Rollstuhls wurde durch Nachlässigkeit, Unfall oder unsachgemäße Verwendung beschädigt.
 - f. Änderungen/Modifikationen am Rollstuhl oder an Teilen, die von den Herstellerspezifikationen abweichen.
 - g. Es wurden Reparaturen durchgeführt, bevor unser Kundendienst über den jeweiligen Sachverhalt informiert wurde.
6. Diese Garantie unterliegt dem Recht des Landes, in dem das Sunrise Medical* Produkt gekauft wurde.

* Bedeutet der Standort von Sunrise Medical GmbH, von dem das Produkt gekauft wurde.

3.0 Transport

GEFAHR!

Bei Nichtbeachtung dieser Ratschläge besteht die Gefahr von schweren Körperverletzungen und sogar Lebensgefahr!

Transport Ihres Rollstuhls in einem Fahrzeug:

Ein in einem Fahrzeug gesicherter Rollstuhl bietet nicht die gleiche Sicherheit wie das Sitzsystem eines Fahrzeugs. Wir empfehlen immer, soweit möglich, den Nutzer in einen festen Fahrzeugsitz umzusetzen. Wir erkennen an, dass dies in der Praxis nicht immer möglich ist. In diesem Fall müssen die folgenden Ratschläge beachtet werden, wenn der Benutzer im Rollstuhl sitzend transportiert werden muss:

1. Überprüfen Sie, dass das Fahrzeug für den Transport eines Insassen in einem Rollstuhl ausgestattet ist und über einen für Ihren Rollstuhltyp geeigneten Zugang/Ausgang verfügt. Das Fahrzeug muss über eine ausreichende maximale Zuladung, d.h., das Körpergewicht des Benutzers und das Gewicht von Rollstuhl und Zubehör, verfügen.
2. Um den Rollstuhl herum sollte genügend Platz zur Verfügung stehen, damit das Rückhaltesystem des Rollstuhls und die Sicherheitsgurte für den Benutzer angelegt, festgezogen und wieder geöffnet werden können.
3. Wenn sich der Benutzer im Rollstuhl befindet, muss dieser vorwärts gerichtet stehen und mit den Befestigungsgurten für den Rollstuhl und den Sicherheitsgurten des Rollstuhls (Befestigungsgurte gemäß WTORS müssen den Anforderungen von ISO 10542 oder SAE J2249 entsprechen) gemäß der Gebrauchsanweisung des Herstellers des Rückhaltesystems (WTORS) befestigt werden.
4. Das Sitzschalenuntergestell Der Rollstuhl wurde für den Transport in einem Fahrzeug in einer anderen Stellung nicht geprüft, so darf z.B. das Sitzschalenuntergestell der Rollstuhl keinesfalls seitlich gerichtet transportiert werden (Fig. A).
5. Der Rollstuhl muss mit einem Rückhaltesystem gemäß ISO 10542 oder SAE J2249 mit nicht verstellbaren Gurten vorne und verstellbaren Gurten hinten gesichert werden, dabei handelt es sich normalerweise um Karabinerhaken/S-förmige Haken sowie um Steckverschlüsse. Die Rückhaltesysteme bestehen normalerweise aus 4 Einzelgurten, die an den vier Ecken des Rollstuhls befestigt werden.
6. Das Rückhaltesystem muss wie auf der nächsten Seite abgebildet am Fahrgestell des Rollstuhls und nicht an Anbauten oder Zubehör, z.B. nicht um die Speichen der Räder, die Bremse oder Fußraste befestigt werden.

7. Das Rückhaltesystem muss so nah wie möglich mit einem Winkel von 45 Grad angebracht und gemäß der Bedienungsanleitung des Herstellers sicher befestigt werden.
8. Ohne Rücksprache mit dem Hersteller dürfen an den Befestigungspunkten des Rollstuhls oder an Bauteilen des Fahrgestells und des Rahmens keine Änderungen vorgenommen bzw. diese nicht ausgewechselt werden. Bei Nichtbeachtung dieser Vorgabe dürfen Sunrise Medical Rollstühle nicht in Fahrzeugen transportiert werden.
9. Der Benutzer muss sowohl mit dem Beckengurt als auch mit dem Schultergurt angeschnallt werden, um die Wahrscheinlichkeit eines Aufpralls von Kopf und Brust auf die Bauteile des Fahrzeugs und schwere Körperverletzungen beim Benutzer und anderen Fahrzeuginsassen zu verringern. (Fig. B) Der Schultergurt muss an der "B"-Säule des Fahrzeugs befestigt werden - bei Nichtbeachtung erhöht sich die Gefahr von schweren Bauchverletzungen für den Benutzer.
10. Eine für den Transport geeignete Kopfstütze (siehe Aufkleber an der Kopfstütze) muss eingebaut und während des Transports stets richtig angebracht sein.
11. Haltevorrichtungen (Beckenriemen, Beckengurte) dürfen bei der Fahrt nur zur Sicherung des Rollstuhlbenutzers verwendet werden, wenn auf dem Etikett angegeben ist, dass sie die Anforderungen von ISO 7176-19 oder SAE J2249 erfüllen.
12. Die Sicherheit des Benutzers während des Transports hängt von der Sorgfalt ab, mit der das Rückhaltesystem befestigt wird, die Person, von der die Befestigung ausgeführt wird, sollte in der Bedienung des Systems unterwiesen bzw. geschult sein.
13. Soweit möglich sollten alle Hilfsmittel vom Rollstuhl abgenommen und sicher verstaut werden wie etwa: Krücken, lose Kissen und Therapietische.
14. Hochschwenkbare/höhenverstellbare Fußrasten dürfen nicht hochgestellt sein, wenn der Benutzer im Rollstuhl sitzend transportiert wird und der Rollstuhl mit einem Rückhaltesystem und Sicherheitsgurt gesichert ist.
15. Verstellbare Rücken müssen in die aufrechte Position gebracht werden.
16. Die manuelle Bremse muss fest angezogen werden.
17. Die Sicherheitsgurte müssen an der "B"-Säule des Fahrzeugs angebracht werden und dürfen nicht durch Rollstuhlteile wie Armlehnen oder Räder vom Körper ferngehalten werden.

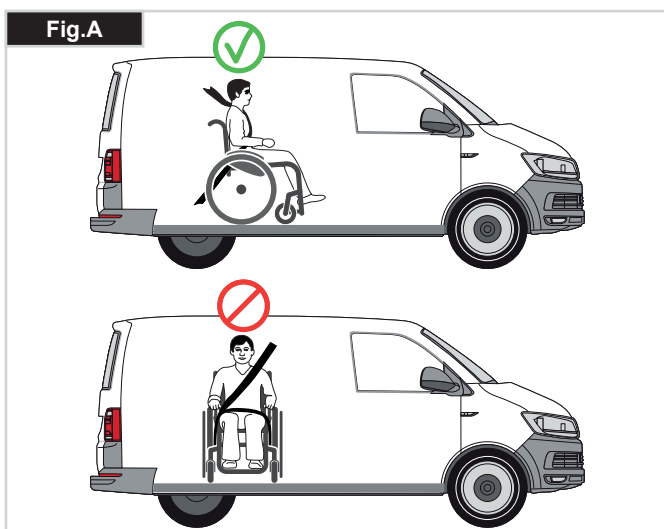

Transport >>>**Anleitung für das Anschnallen des Rollstuhlbenutzers:**

1. Der Beckengurt muss unten an der Vorderseite des Beckens getragen werden, so dass der Winkel des Beckengurtes innerhalb des bevorzugten Bereichs von 30 bis 75 Grad zur Horizontalen liegt. Ein steilerer (größerer) Winkel innerhalb des bevorzugten Bereichs ist wünschenswert, d.h., näher an 75°, aber keinesfalls darüber. (Fig. C)
2. Der Schultergurt muss wie in Fig. D und E gezeigt über die Schulter und quer über die Brust passen. Sicherheitsgurte müssen so fest wie möglich sitzen ohne den Benutzerkomfort zu beeinträchtigen. Sicherheitsgurte dürfen beim Gebrauch nicht verdreht sein. Der Schultergurt muss wie in Fig. D und E gezeigt über die Schulter und quer über die Schulter passen.
3. Die Befestigungspunkte am Rollstuhl befinden sich am vorderen inneren Seitenteil des Fahrgestells direkt über dem Lenkrad und am hinteren Seitenteil des Fahrgestells. Die Gurte werden um die Seitenteile des Fahrgestells an der Stelle befestigt, an der das waagrechte und das senkrechte Rohr aufeinandertreffen. (Siehe Fig. G-H-I)
4. Die Position der Befestigungsgurte für den Rollstuhl ist mit dem Symbol für den Befestigungspunkt (Fig. F) markiert. Wenn die vorderen Gurte zur Befestigung des Rollstuhls angebracht sind, werden die Gurte gestrafft.

⚠ GEFAHR!**KÖRPERGEWICHT DES BENUTZERS UNTER 22 kg (48 lb 8.0 oz)**

Wenn ein Kind mit einem Körpergewicht von unter 22 kg befördert wird und weniger als acht (8) Insassen im Fahrzeug sitzen, wird empfohlen, ein Rückhaltesystem für Kinder (CRS) gemäß UNCE Regulation 44 zu verwenden. Diese Art von Rückhaltesystem bietet einen wirksameren Schutz als der normale Dreipunkt-Sicherheitsgurt in Fahrzeugen und manche Rückhaltesysteme für Kinder verfügen auch über zusätzliche Haltevorrichtungen, die dazu beitragen, die Sitzhaltung des Kindes aufrecht zu erhalten. Eltern oder Therapeuten können unter bestimmten Umständen auch erwägen, dass ihr Kind während der Fahrt im Rollstuhl sitzen bleibt, da der Rollstuhl für eine bessere Haltungskontrolle sorgt und mehr Komfort bietet. In diesem Fall empfehlen wir, dass Ihr Gesundheitspfleger und sachkundige Personen eine Risikoanalyse durchführen.

Transportfähigkeit – Lage der Befestigungspunkte für das Rückhaltesystem am Rollstuhl

Der Rollstuhl mit den Gurten des Rückhaltesystems für Rollstühle vorne und hinten befestigt, (Fig. K).

Lage des vorderen Befestigungspunkts für das Rückhaltesystem und die Lage der Verankerung, (Fig. I).

Lage des hinteren Befestigungspunkts für das Rückhaltesystem und die Lage der Verankerung am Rollstuhl, (Fig. J).

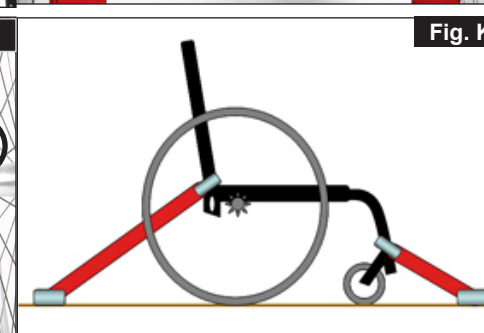
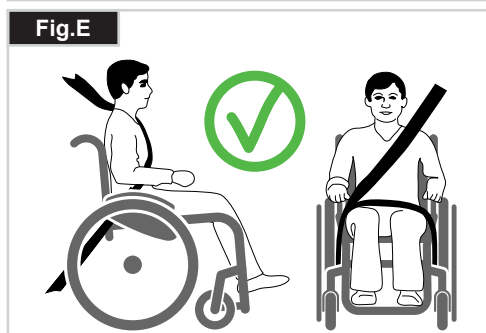
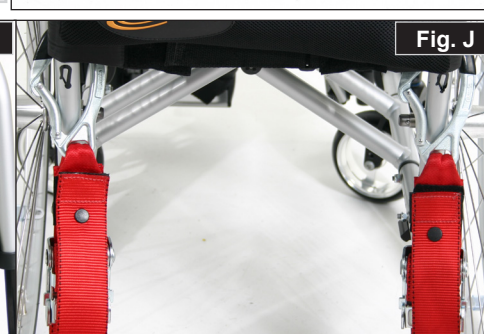
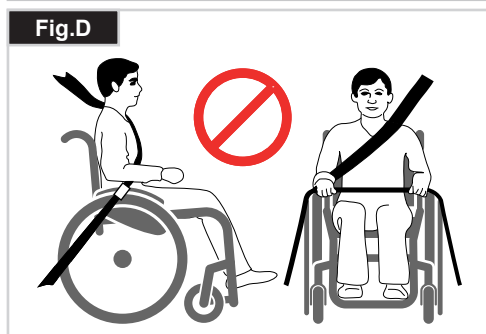
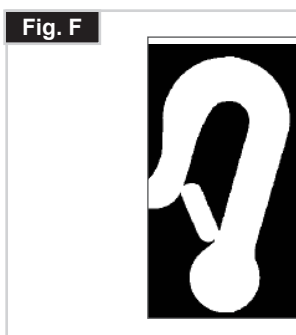
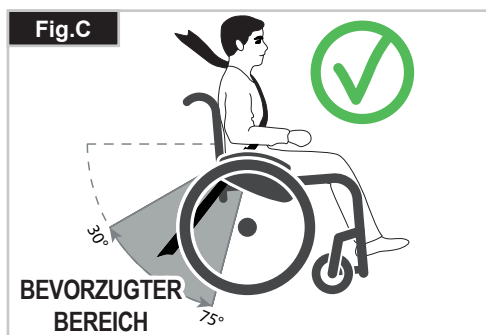

4.0 Handhabung

Falten

Entfernen Sie zunächst das Sitzkissen vom Rollstuhl und klappen Sie das (durchgehende) Fußbrett hoch. Greifen Sie die Bespannung in der Mitte (Fig. 4.1) von hinten und ziehen Sie sie nach oben, bis die Faltfixierung (Fig. 4.2) einrastet.



Transport

Zum Tragen des Rollstuhles sollte der zusammengeklappte Stuhl vorn an der Kreuzstrebe und an den Schiebegriffen hochgehoben werden.



Entfalten

Drücken Sie den Verschlusshebel der Faltfixierung (Fig. 4.3) nach unten und ziehen Sie die beiden Rahmenhälften auseinander. Drücken Sie auf die Sitzrohre (siehe Fig.). Dadurch klappt der Rollstuhl auf. Lassen Sie dann die Sitzrohre in der Aufnahme einrasten. Es geht einfacher, wenn der Rollstuhl leicht zur Seite gekippt wird (Fig. 4.4), weil dadurch ein Hinterrad entlastet wird. **Achten Sie darauf, dass Sie die Finger nicht in das Rohrkreuz einklemmen.** Legen Sie das Sitzkissen ein.



Transportieren des Rollstuhls

Beim Transport des unbesetzten Rollstuhls in einem Fahrzeug sollte dieser sicher verzurrt oder angeschnallt werden.

Ohne Hilfe in den Rollstuhl einsteigen (Fig. 4.5)

- Den Rollstuhl an eine Wand oder gegen ein massives Möbelstück schieben.
- Die Bremse betätigen.
- Die Fußbretter hochklappen
- Der Benutzer kann sich selbst auf den Rollstuhl setzen,
- Klappen Sie die Fußbretter wieder herunter und setzen Sie Ihre Füße vor das Wadenband.

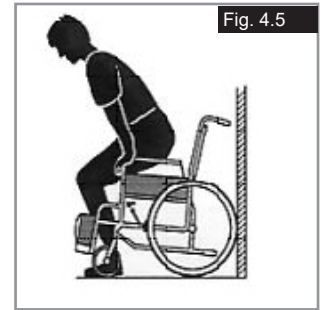

Ohne Hilfe aus dem Rollstuhl aussteigen (Fig. 4.6)

- Die Bremse betätigen.
- Die Fußbretter mit Ihrem Fuß nach oben klappen
- Die Person sollte sich mit einem Arm auf der Armlehne leicht nach vorne beugen, um das Körpergewicht auf die Vorderkante des Sitzes zu verlagern und sich mit beiden Füßen fest auf dem Boden und einem Fuß hinter dem anderen in die aufrechte Position schieben.

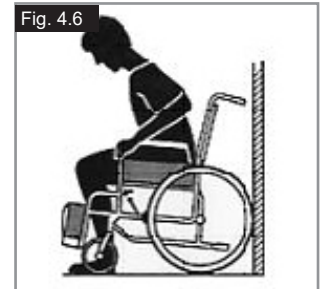

Steckachsen an den Hinterrädern (Fig. 4.7)

Die Hinterräder sind mit Steckachsen ausgestattet. Damit können die Räder ohne Werkzeug montiert und abgenommen werden. Zum Abnehmen des Rads den Arretierknopf an der Achse (1) drücken und das Antriebsrad herausziehen.

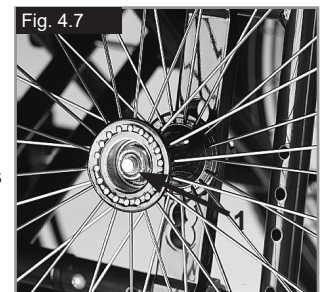

⚠ VORSICHT!

Halten Sie bei der Montage der Hinterräder den Steckachsenknopf auf der Achse niedergedrückt, wenn Sie die Achse in den Rahmen stecken. Beim Loslassen des Knopfs rastet die Achse ein, und der Schnellverschlussknopf springt in seine Ausgangsposition zurück.

Schnellverschlussachsen an den Lenkrädern (Fig. 4.8)

Lenkräder können ebenfalls mit Schnellverschlussachsen (1) ausgestattet werden, zum Einbau und zum Abnehmen ist kein Werkzeug erforderlich.

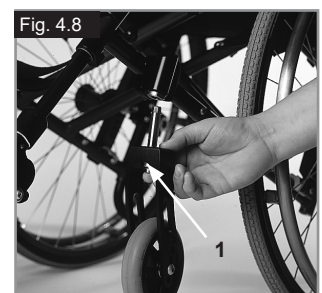

5.0 Optionen

Ankippbügel

Ankippbügel (Fig. 5.01)

Ankippbügel werden vom Helfer von der Begleitperson zum Ankippen des Rollstuhls benutzt, um das Sitzschalenuntergestell über ein Hindernis zu fahren kippen. Um das Sitzschalenuntergestell den Rollstuhl zum Beispiel auf einen Bordstein oder eine Stufe zu schieben, tritt man einfach mit dem Fuß auf die Stange.



Feststellbremsen

Feststellbremsen

Ihr Rollstuhl ist mit zwei Feststellbremsen ausgestattet, die direkt gegen die Räder geführt werden. Um die Feststellbremsen anzuziehen, drücken Sie beide Bremshebel nach vorn, gegen den Anschlag (Fig. 5.02 und 5.04). Zum Lösen der Bremse die Hebel wieder in ihre Ausgangsstellung zurückbringen. Die Bremsen sind weniger wirksam bei:

- abgefahrenem Reifenprofil
- zu niedrigem Reifendruck
- nassen Reifen
- inkorrektener Einstellung

Die Feststellbremsen sind nicht als Bremsen für den fahrenden Rollstuhl entworfen. Die Feststellbremsen dürfen daher nicht zum Abbremsen des Stuhls verwendet werden. Benutzen Sie dazu immer die Hände. Achten Sie darauf, dass der Abstand zwischen den Reifen und den Feststellbremsen mit den angegebenen Spezifikationen übereinstimmt (Fig. 5.03 und 5.05). Der Abstand wird justiert, indem Sie die Schraube (1) lockern und den richtigen Abstand einstellen. Ziehen Sie die Schraube fest (siehe die Seite mit den Drehmomentangaben)

⚠ VORSICHT!

Prüfen Sie den Abstand der Feststellbremsen nach jeder Justierung des Hinterrads und stellen Sie ihn gegebenenfalls neu ein.



Kniehebelbremse

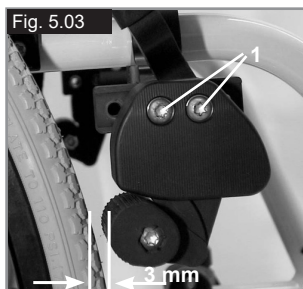

Kniehebelbremse

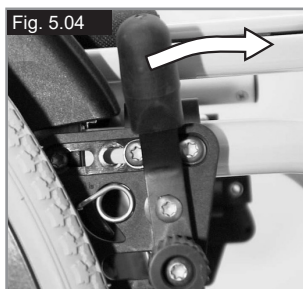

Standardbremse

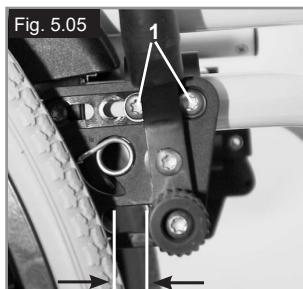

12mm mit pannensicherer Bereifung
14mm mit Luftbereifung

Standardbremse

Verlängerung für den Feststellbremshebel

(Fig. 5.06)

Die Verlängerung für den Feststellbremshebel kann abgenommen oder heruntergeklappt werden. Mit einem längeren Hebel brauchen Sie weniger Kraft, um die Feststellbremsen zu betätigen.

⚠ VORSICHT!

- Wenn Die Feststellbremse zu nah am Rad montiert ist, erfordert die Betätigung einen höheren Kraftaufwand. Dadurch kann es zu Bruch des Verlängerungshebels kommen!
- Wenn Sie sich beim Ein- und Aussteigen auf den Verlängerungshebel stützen, bricht der Verlängerungshebel ab! Spritzwasser von den Rädern kann zur Fehlfunktion der Feststellbremsen führen.



Trommelbremsen (Fig. 5.07)

Trommelbremsen stellen für den Helfer eine sichere und geeignete Bremsmethode dar. Die Bremsen können ebenfalls mit einem Verschlusshebel (1) angezogen werden, um das Wegrollen zu verhindern. Dieser Hebel muss hörbar einrasten. Der Betrieb der Trommelbremse wird vom Reifendruck nicht beeinflusst. Wenn die Trommelbremse angezogen ist, kann sich der Rollstuhl nicht bewegen.

⚠ VORSICHT!

Trommelbremsen dürfen nur von autorisierten Fachhändlern justiert werden.



Einhand Feststellbremse

Ihr Rollstuhl ist mit zwei Feststellbremsen ausgestattet, die entweder von der linken oder von der rechten Seite aus betätigt werden. Die direkt gegen die Räder geführt werden. Zum Betätigen der Bremse den Feststellbremshebel bis zum Anschlag nach vorne stellen (Fig. 5.08). Zum Lösen der Bremse den Hebel wieder in die Ausgangsstellung bringen.

Die Bremsen sind weniger wirksam bei:

- abgefahrenem Reifenprofil
- zu niedrigem Reifendruck
- nassen Reifen
- inkorrektener Einstellung

Die Feststellbremsen sind nicht als Bremsen für den fahrenden Rollstuhl entworfen. Die Feststellbremsen dürfen daher nicht zum Abbremsen des Stuhls verwendet werden. Benutzen Sie dazu immer die Hände. Achten Sie darauf, dass der Abstand zwischen den Reifen und den Feststellbremsen mit den angegebenen Spezifikationen übereinstimmt. Der Abstand wird justiert, indem Sie die Schraube lockern und den richtigen Abstand einstellen. Ziehen Sie die Schraube fest (siehe die Seite mit den Drehmomentangaben)

⚠ VORSICHT!

Prüfen Sie den Abstand der Feststellbremsen nach jeder Justierung des Hinterrads und stellen Sie ihn gegebenenfalls neu ein.

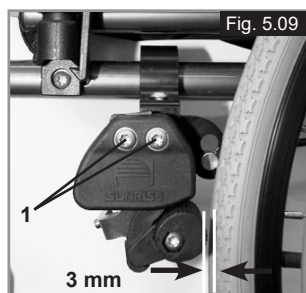

⚠ VORSICHT!

Wenn Die Feststellbremse zu nah am Rad montiert ist, erfordert die Betätigung einen höheren Kraftaufwand. Dadurch kann es zu Bruch des Verlängerungshebels kommen! Wenn Sie sich beim Ein- und Aussteigen auf den Verlängerungshebel stützen, bricht der Verlängerungshebel ab! Spritzwasser von den Rädern kann zur Fehlfunktion der Feststellbremsen führen.

Kompaktbremse

Die Kompaktbremse befindet sich unter der Sitzbespannung und wird betätigt, indem die Bremse in Richtung des Reifens nach hinten gezogen wird. Die Feststellbremse funktioniert nur richtig, wenn sie ganz bis zum Anschlag gezogen wird (Fig. 5.10).

**⚠ VORSICHT!**

Wenn die Feststellbremse falsch montiert ist, erfordert die Betätigung einen höheren Kraftaufwand.

Fußbretter**Fußbretter (Fig. 5.11)**

Es gibt zwei Arten von Fußbrettern: durchgehend und geteilt. Um das Einsteigen in und das Aussteigen aus dem Rollstuhl zu erleichtern, können sie hochgeklappt werden.

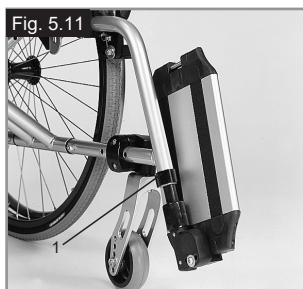
**Unterschenkellänge**

Durch Abnehmen der Stellschrauben (1) kann die Fußraste auf verschiedene Unterschenkellängen eingestellt werden. Schrauben Sie die Stellschrauben ab, stellen Sie die Rohre mit der Fußraste auf die gewünschte Position ein, setzen Sie die Stellschrauben wieder ein und ziehen Sie diese fest (siehe die Seite mit den Drehmomentangaben). Vergewissern Sie sich, dass sich das Kunststoffpolster in der richtigen Position unter der Stellschraube befindet. Ein Mindestabstand von 25 mm zum Boden muss immer eingehalten werden.

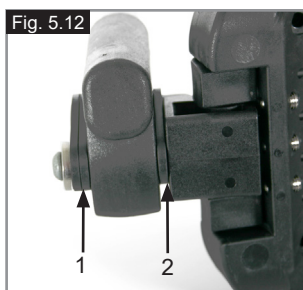
**Breitenverstellung der Fußrasten**

Wenn die Breite der Fußrasten angepasst werden muss, lösen sie bitte die Schraube (1), stellen Sie die gewünschte Breite ein, indem Sie 1, 2 oder 3 Abstandhalter (2) von der Außenseite zur Innenseite verschieben und befestigen Sie die Schraube wieder, (Fig. 5.12).

Fußbrettverriegelung

Die Fußplatte arretiert automatisch, wenn sie nach unten geklappt wird. Zum Hochklappen muss der Verriegelungsknopf (1) gezogen werden. Um die entriegelte Position beizubehalten, Knopf 1 beim Ziehen drehen (Fig. 5.13).

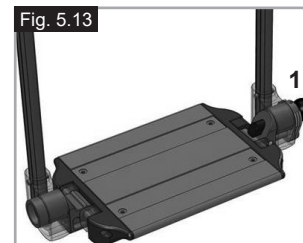
**⚠ WARNUNG!**

Achten Sie immer darauf, dass das System entriegelt ist, damit Sie alle Funktionen nutzen können.

Geteilte und Durchgehende -Fußplatten Geteilte und durchgehende Fußplatten (Fig. 5.14 - 5.15)

Um das Einsteigen in und das Aussteigen aus dem Rollstuhl zu erleichtern, können die Fußplatten hochgeklappt werden.

Sie können auch auf sechs verschiedene Winkel zur Waagrechten eingestellt werden. Ziehen Sie die Schraube (1) auf der Außenseite fest an. Durch Abnehmen der Clips (2) kann die Fußplatte auf drei verschiedene Positionen nach vorne und hinten verstellt werden. Dazu muss die Fußplatte hochgeklappt werden. Zum Abschluss sicherstellen, dass die Schrauben richtig angezogen wurden (siehe Seite mit Drehmomentangaben). Ein Mindestabstand von 25 mm zum Boden muss immer eingehalten werden.



Fußrasten

Es sind verschiedene Fußbretter verfügbar. Diese können hochgeklappt werden, um das Ein- und Aussteigen zu erleichtern. Sie werden einzeln beschrieben.

Fußraste und Fußrastenverriegelung

Der Einbau der Fußrasten erfolgt in der weggeschwenkten Position (Fig. 5.17). Drehen Sie sie dann einfach nach innen, bis die Verriegelung einrastet (1). Zum Abnehmen der Fußraste den Hebel (2) betätigen, die Fußraste nach außen schwenken und abheben. Überprüfen Sie, dass die Fußraste richtig eingerastet ist.

⚠ WARNUNG!

Die Fußrasten sind nicht zum Anheben oder Tragen des Rollstuhls mit Fahrer geeignet.

Fußrastenhalter-Spiel einstellen

Falls beim Fußrastenhalter (Fig. 5.18) Spiel auftritt, kann dies vor Ort eingestellt werden. Der Bolzen am Fußrastenhalter (1) ist gekröpft und das Spiel kann durch leichtes Aufschrauben des Bolzens reduziert werden.

Nehmen Sie den Fußrastenhalter mit Hilfe des Verschlusshebels vom Rollstuhl ab.

Drehen Sie den Bolzen vorne (1) mit einem Schraubenzieher vorsichtig nach links. Testen Sie dann den Fußrastenhalter am Rollstuhl. Wenn der Fußrastenhaltermechanismus nicht mehr funktioniert bzw. hängt, lösen Sie den Bolzen etwas.

Wenn das Spiel immer noch zu stark ist und der Halter nicht richtig funktioniert, wiederholen Sie den Vorgang.

Unterschenkellänge

Durch Lösen der Klemmschraube (Fig. 5.19), können Sie die Unterschenkellänge anpassen. Lösen Sie die Klemmschraube und stellen Sie das Rohr mit dem Fußbrett auf die gewünschte Position ein.

Ziehen Sie die Klemmschrauben wieder fest an (siehe auch Seite zum Drehmoment).

Vergewissern Sie sich, dass die Kunststoff-Steckverbindung sich in der richtigen Position unter der Klemmschraube befindet.

⚠ WARNUNG!

Nicht auf dem Fußbrett stehen!

Beim Transfer nicht auf dem Fußbrett stehen, es besteht Kipp- und Verletzungsgefahr.

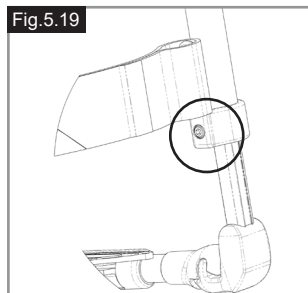
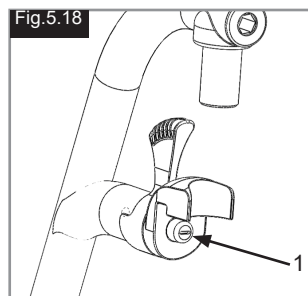
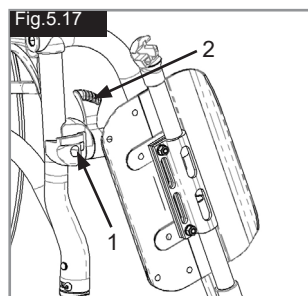

Fußraste hochmontiert (Fig. 5.20 - 5.20.1)

Um das Ein- und Aussteigen zu erleichtern, können die Fußplatten hochgeklappt werden. Die Fußplatten können innerhalb ihrer Neigungswinkel zur Waagrechten eingestellt werden. Lockern Sie die Schrauben (1 bis 2). Stellen Sie dann die Fußplatten auf den gewünschten Winkel ein. Ziehen Sie danach alle Schrauben wieder fest. Achten Sie nach dem Einstellen immer darauf, dass alle Schrauben ordnungsgemäß festgezogen sind (siehe Seite mit den Drehmomentangaben). Vergewissern Sie sich, dass der Mindestabstand von 25 mm zwischen den Fußrastenrohren und dem Boden eingehalten wird (bei waagrechttem Sitz), um das Umkippen des Rollstuhls zu verhindern.

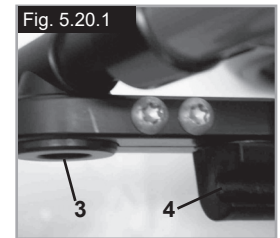
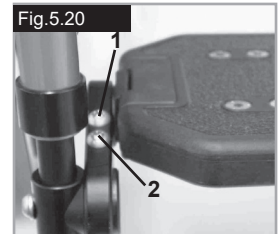

Automatisch faltende Fußraste

Der Winkel der Fußrasten kann durch Lösen der Schrauben (1) und Drehen der Fußstütze angepasst werden. Bitte achten Sie beim Anziehen der Schrauben auf die Drehmoment-Angaben (Fig. 5.20.2).



Option Höhenverstellbare Fußraste

(Fig. 5.20.3 - 5.20.5)

Zum Abnehmen den Hebel (1) betätigen, die Fußplatte nach außen schwenken und die Fußraste herausheben.

Höheneinstellung:

Die Unterschenkellänge kann durch Lösen der Schraube (2) stufenlos verstellt werden

. Auf eine passende Höhe einstellen und die Schraube wieder festziehen.

⚠ VORSICHT!

Der Abstand zwischen der Fußbrettern und dem Boden muss mindestens 40 mm betragen.

Einstellen des Winkels:

Drücken Sie den Hebel (3) mit einer Hand nach unten und halten Sie die Fußraste mit der anderen Hand fest, um sie zu entlasten. Wenn der gewünschte Winkel erreicht ist, lassen Sie den Hebel los und die

Fußraste rastet in eine der voreingestellten Positionen ein.

⚠ WARNUNG!

- Halten Sie beim Anheben oder Absenken der Fußstütze die Hände vom Justiermechanismus zwischen dem Rahmen und den beweglichen Teilen der Fußstütze fern.
- Der Rollstuhl darf nicht an den Fußstützen angehoben oder getragen werden.
- Quetschgefahr:
- Greifen Sie während des Hoch- oder Runterschwenkens nicht in den Verstellmechanismus zwischen beweglichen Teilen der Fußraste.

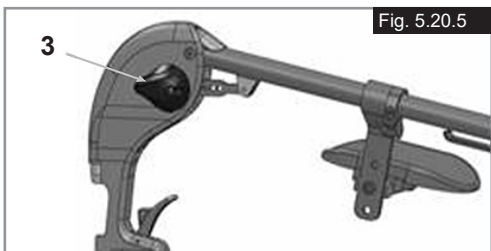
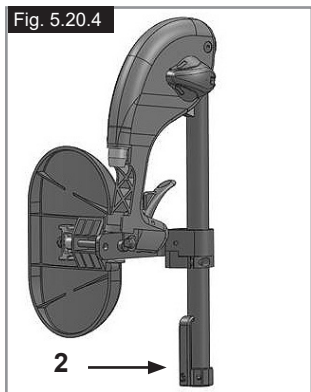
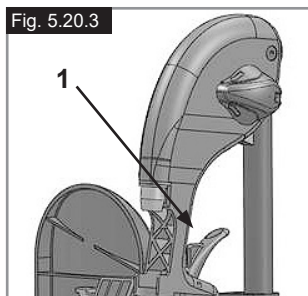

Leichtbau Fußbrett

Der Winkel der Fußraste kann durch Lösen der Schrauben (2) verstellt werden. Seitenschutz kann mit Hilfe der Befestigungslöcher (3) an dem Fußbrett befestigt werden. Sie verhindern ein unbeabsichtigtes Abrutschen der Füße, (Fig. 5.20.6). Achten Sie darauf, dass nach den Umbauarbeiten alle Schrauben fest angezogen sind (siehe Seite Anzugsmomente Drehmomentangaben).



Kopfstütze

Kopfstütze (Fig. 5.21)

Die Kopfstütze kann erhöht und sowohl nach vorn als auch nach hinten verstellt werden. Lösen Sie dazu die Schraube (1 oder 2), stellen Sie sie auf die gewünschte Position und ziehen Sie die Schraube wieder fest (siehe die Seite mit den Seite Drehmomentangaben).



Lenkräder

Lenkräder, Lenkradplatten, Gabeln (Fig. 5.22)

Es kann vorkommen, dass der Rollstuhl einen leichten Rechts- oder Linksdrahl entwickelt oder dass die Lenkräder schlingern. Das kann folgende Gründe haben:

- Der Radlauf vorwärts oder rückwärts ist nicht richtig eingestellt.
- Der Radsturz wurde nicht richtig eingestellt.
- Der Druck im Lenkrad und /oder Hinterrad ist nicht korrekt; die Räder drehen sich nicht ausreichend.



Der Rollstuhl kann nicht in einer geraden Linie fahren, wenn die Lenkräder nicht richtig eingestellt sind. Die Lenkräder müssen immer von einem zugelassenen Fachhändler eingestellt werden. Jedes Mal, wenn die Hinterradposition geändert wurde, müssen die Laufradplatten neu eingestellt und die Feststellbremsen überprüft werden.

Achsplatten

Achsplatten (Fig. 5.23)

Die Position des Körperschwerpunkts in Bezug auf die Hinterräder spielt eine wesentliche Rolle für die einfache und komfortable Benutzung des Rollstuhls. Es sind mehrere Positionen möglich: Wenn die Lochplatte (1) an den in den Rahmen (2) gebohrten Löchern entlang nach hinten verschoben wird, wird der Rollstuhl dadurch stärker stabilisiert, aber er ist nicht so leicht manövrierbar, als wenn die Lochplatte weiter vorne angebracht wird. Sie können die Sitzhöhe durch Verschieben der Achsaufnahme (3) in der Lochplatte verstellen. Zum Abschluss sicherstellen, dass die Schrauben richtig angezogen wurden (siehe Seite mit Drehmomentangaben).



⚠ VORSICHT!

Es müssen unter Umständen sowohl die Feststellbremse als auch die Lenkräder eingestellt werden.

Radsturz

Radsturz (Fig. 5.24 - 5.25)

Der Radsturz kann zwischen 1° und 4° eingestellt werden. Dadurch können die seitliche Stabilität und die Manövrierbarkeit des Rollstuhls erhöht werden. Nehmen Sie die Schrauben an der Achsenplatte Achsplatte ab (1). Stellen Sie den Adapter (2) auf den gewünschten Winkel ein. Ziehen Sie die Schrauben an (siehe Seite zum Drehmoment). Wenn der Radsturz erhöht wird, erhöht sich auch die Gesamtbreite des Rollstuhls (um etwa 10 mm pro Grad).

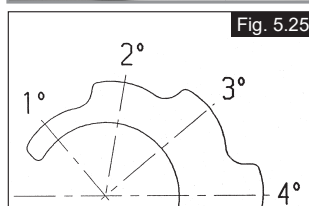
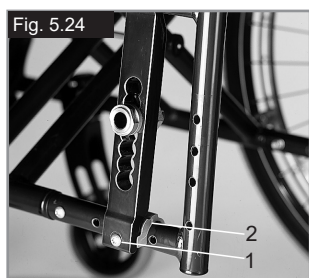

⚠ VORSICHT!

Es müssen unter Umständen sowohl die Feststellbremse als auch die Lenkräder eingestellt werden.

Achsaufnahme für Amputierte

Achsaufnahme für Amputierte (Fig. 5.26 - 5.27)

Je größer der Radstand, desto stabiler ist der Rollstuhl. Der Radstand kann vergrößert werden, schrauben Sie dazu die Achsaufnahme (1) auf der gewünschten Höhe an den Rahmen. Achten Sie darauf, dass der Stahlstift (2) richtig im dafür vorgesehenen Loch im Rahmen montiert wird. Zum Abschluss sicherstellen, dass die Schrauben richtig angezogen wurden (siehe Seite mit Drehmomentangaben).

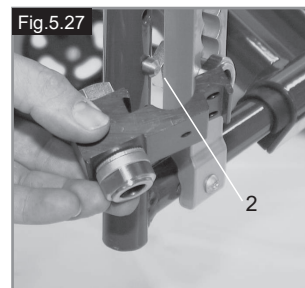
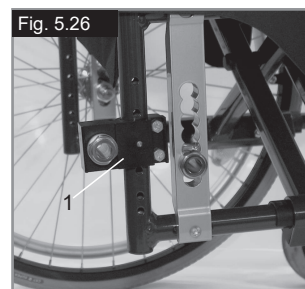

⚠ VORSICHT!

Die Feststellbremsen müssen für die neue Position eingestellt werden.

Rücken

Rückenwinkel

Lösen Sie die Schraube A und ziehen Sie die Schraube aus ihrer Position heraus. Stellen Sie den gewünschten Winkel ein und ziehen Sie die Schraube wieder an. Achten Sie darauf, dass der Winkel auf beiden Seiten auf den gleichen Wert eingestellt ist. Bitte achten Sie auf den Nm Wert für das Drehmoment (Siehe die Seite zu Drehmoment).



Variable winkelverstellbare Rücken (Fig. 5.29)

Sie können den Rückenwinkel auf Ihre individuellen Bedürfnisse einstellen, ziehen Sie dazu am Kabel (1). Wenn Sie das Kabel loslassen, rastet der Mechanismus automatisch ein.

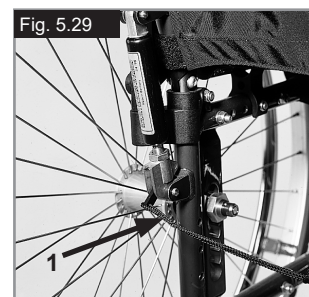

Verstellbare Rückenbespannung (Fig. 5.30)

Die Bespannung kann durch Verstellen der Klettverschlüsse (1) auf die gewünschte Spannung eingestellt werden. Das Polster im Rücken kann durch eine Öffnung an der Innenseite abgenommen werden, damit Sie den Rücken Ihren individuellen Bedürfnissen anpassen können.



Seitenteile

Seitenteil Zentralstütze, höheninstellbar

Installation: Schieben Sie die Armlehnschiene bis zum Anschlag nach unten in die Aufnahme, die am Rollstuhlrahmen montiert ist

Höheneinstellung:

Schieben Sie die Armlehnschiene aus der Aufnahme. Die Höhe verstellen Sie mit der Höhenverstellung (1), dazu die Schraube (2) abnehmen und auf die gewünschte Position schieben. Setzen Sie die Schraube wieder ein und ziehen Sie sie fest an. Schieben Sie die Armlehnschiene zurück in die Aufnahme (Fig. 5.31).

Position der Armpolster:

Die Position der Armpolster kann verstellt werden. Lösen Sie dazu die Schrauben (3) und schieben Sie das Armpolster auf die gewünschte Position. Ziehen Sie die Schrauben wieder fest an (Fig. 6.24).

Verstellen der Armlehnenaufnahme

Der Sitz der Armlehnenaufnahme kann mit den 2 Schrauben (1) verstellt (angezogen /gelockert) werden - (Fig. 5.32).

Seitenteil mit Kleidungsschutz Kleiderschutz (Fig. 5.33)

Der Kleiderschutz verhindert, dass die Kleidung durch Spritzwasser beschmutzt wird. Sie können die Position zum Hinterrad durch Abnehmen des Seitenteils einstellen. Nehmen Sie dazu die Befestigungsschrauben (1 und 2) ab. Ziehen Sie die Schrauben nach Einstellen der gewünschten Position wieder fest an (siehe Seite zum Drehmomentangaben).

! WARNUNG!

Die Seitenteile und , wie deren Armlehnen sind zum Anheben oder Tragen des Rollstuhles nicht geeignet.

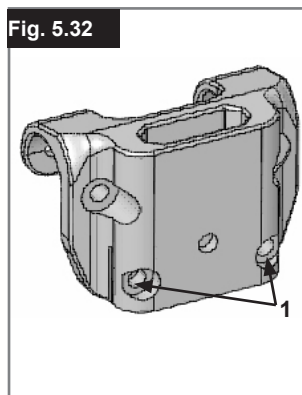
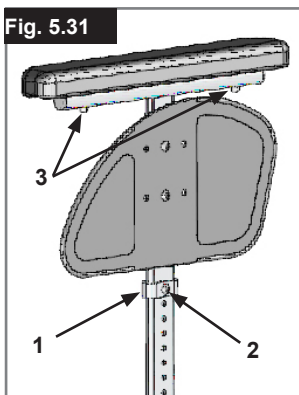

Seitenteile - Kleiderschutz (Fig. 5.34)

Der Kleiderschutz verhindert, dass Wasser nach oben spritzt und die Kleidung verschmutzt. Die Lage des Kleiderschutzes zum Hinterrad wird durch Verstellen der Seitenteile eingestellt. Entfernen Sie dazu die Schrauben (1 und 2). Wenn die Seitenteile auf die gewünschte Position eingestellt sind, die Schrauben wieder einsetzen und festziehen (siehe dazu die Seite mit den Drehmomentangaben).



! WARNUNG!

Die Seitenteile, wie deren Armlehnen sind zum Anheben oder Tragen des Rollstuhles nicht geeignet.

Seitenteil, Aluminium, zum Anschrauben mit Kälteschutz (Fig. 5.35)

Der Kleiderschutz (optional) verhindert, dass Wasser nach oben spritzt und die Kleidung verschmutzt. Die Lage des Kleiderschutzes zum Hinterrad wird durch Verstellen der Seitenteile eingestellt. Entfernen Sie dazu die Schrauben (1 und 2). Die Armlehnen (optional) können nach dem Abnehmen der Schrauben (3) auf die gewünschte Höhe eingestellt werden. Zum Abschluss sicherstellen, dass die Schrauben richtig angezogen wurden (siehe Seite mit Drehmomentangaben).



! WARNUNG!

Die Seitenteile, wie deren Armlehnen sind zum Anheben oder Tragen des Rollstuhles nicht geeignet.

Optionen – Einhandbetrieb

Einhandbetrieb

(Fig. 5.36 - 5.36.1) Um den Rollstuhl geradeaus nach vorne zu bewegen, müssen beide Greifringe verwendet werden. Zum Falten des Rollstuhles die Teleskopstange lösen, indem Sie die Teleskopstange zusammenschieben (1). Zum Abnehmen der Räder Arretierknopf an der Achse (2) drücken.

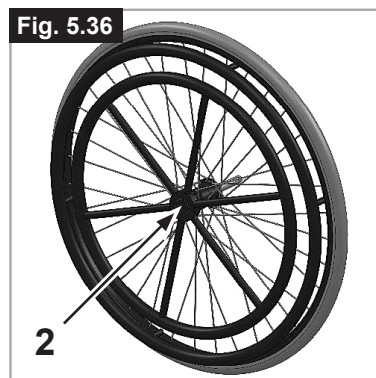

! VORSICHT!

Achten Sie stets darauf, dass die Verbindungen ordnungsgemäß einrasten, um Verletzungen zu vermeiden.

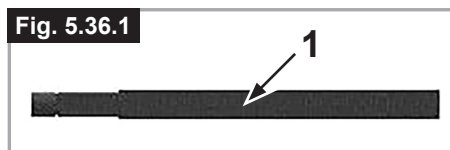

Schiebegriffe

Höhenverstellbare Schiebegriffe (Fig. 5.37)

Die Schiebegriffe sind mit Stiften gesichert, damit sie nicht herausrutschen können. Durch Öffnen des Spannhebels (1) können die Schiebegriffe individuell eingestellt werden. Wenn der Hebel bewegt wird, hören Sie, wie er einrastet, der Schiebegriff kann leicht in die gewünschte Position gebracht werden. Mit der Mutter (2) am Spannhebel wird eingestellt, wie fest die Schiebegriffe geklemmt werden. Wenn die Mutter nach dem Einstellen des Spannhebels lose ist, sitzt der Schiebegriff auch zu locker. Vor dem Gebrauch den Schiebegriff drehen, um sicherzustellen, dass er fest genug geklemmt ist. Nach der Höheneinstellung der Griffe den Spannhebel (1) wieder gut festklemmen. Wenn der Hebel nicht fest sitzt, könnten Sie sich beim Befahren von Stufen verletzen.

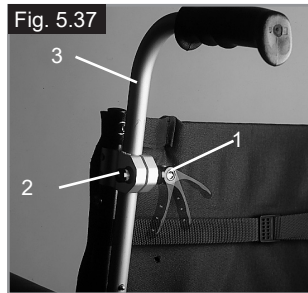

Abklappbare Schiebegriffe (Fig. 5.38)

Wenn die Schiebegriffe nicht benötigt werden, können sie durch Drücken des Knopfes (2) nach unten geklappt werden. Wenn sie wieder benötigt werden, klappen Sie die Schiebegriffe hoch, bis sie einrasten.

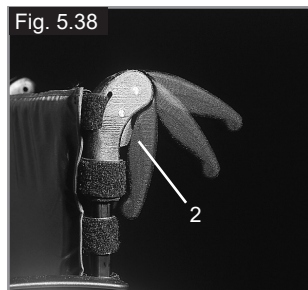

Beckengurt



GEFAHR!

- Stellen Sie vor dem Gebrauch des Rollstuhls sicherstellen, dass der Beckengurt angelegt ist.
- Der Beckengurt muss täglich überprüft werden
- um sicherzustellen, dass keine Behinderung oder übermäßige Abnutzung vorliegt.
- Achten Sie immer darauf, dass der Beckengurt vor dem Anlegen korrekt angebracht und eingestellt ist. Wenn der Gurt zu locker sitzt, kann der Benutzer nach unten rutschen und es besteht Erstickungsgefahr oder es kann zu schweren Verletzungen kommen.

Der Beckengurt ist wie abgebildet am Sitzschalenuntergestell Rollstuhl angebracht. Der Gurt besteht aus 2 Hälften. Diese werden mit der Befestigungsschraube für die Haltestange befestigt, die durch die Öse am Gurt gesteckt wird. Der Gurt wird unter der Rückseite des Seitenteils entlang geführt. (Fig. 5.39)

Bringen Sie den Gurt so an, dass sich die Schnallen in der Mitte des Sitzes befinden. (Fig. 5.40)

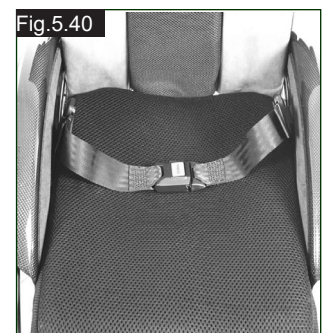
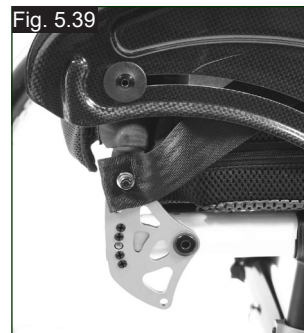

Passen Sie den Beckengurt wie folgt an den Benutzer an:

Gurt kürzer machen	Gurt länger machen
<p>Übrige Gurtlänge durch den Einsteckteil des Steckverschlusses und die Schlaufe zurück fädeln. Darauf achten, dass der Gurt am Einsteckteil des Steckverschlusses keine Schlinge aufweist.</p>	<p>Um den Gurt länger zu machen, übrige Gurtlänge durch die Schlaufen und den Einsteckteil des Steckverschlusses fädeln.</p>

Nach dem Anschnallen den Abstand zwischen dem Beckengurt und dem Benutzer prüfen. Bei richtiger Einstellung passt nicht mehr als eine Handfläche zwischen den Beckengurt und den Benutzer. (Fig. 5.41)

Beckengurt...

Der Beckengurt sollte so eingestellt werden, dass der Gurt in einem Winkel von 45 Grad zum Becken des Benutzers sitzt. Der Benutzer sollte aufrecht und so weit hinten wie möglich im Sitz sitzen, wenn dieser richtig eingestellt ist. Der Beckengurt muss so eingestellt sein, dass der Benutzer nicht im Sitz nach unten rutschen kann. (Fig. 5.42)

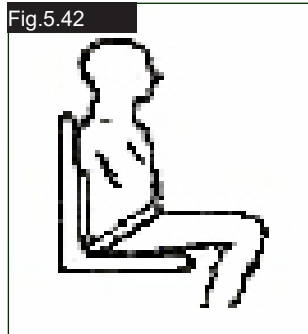
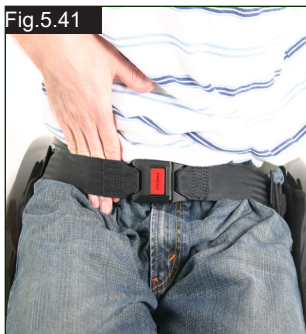

Zum Anschnallen:
Das Einsteckteil des Steckverschlusses fest in das Gurtschloss stecken.

Zum Öffnen:
Die sichtbaren Teile des Steckverschlusses gleichzeitig zusammendrücken und zur Mitte schieben, während Sie sie gleichzeitig vorsichtig auseinander ziehen.

⚠️ WARNUNG!

- Wenn Sie Fragen zur Benutzung und Bedienung des Beckengurts haben, wenden Sie sich an Ihren Therapeuten, Rollstuhlhändler, Pfleger oder an Ihre Begleitperson.
- Wenn Sie nachträglich einen Beckengurt einbauen wollen, wenden Sie sich bitte an Ihren autorisierten Sunrise Medical Fachhändler.
- Der Beckengurt muss täglich überprüft werden, um sicherzustellen, dass er richtig eingestellt ist und keine Behinderung oder übermäßige Abnutzung vorliegt.
- Sunrise Medical empfiehlt den Transport von Personen in Fahrzeugen mit dem Beckengurt als Rückhaltesystem nicht. Der Transport von Personen in Fahrzeugen mit dem Beckengurt als Rückhaltesystem wird von Sunrise Medical nicht empfohlen.

 Siehe die Transit-Broschüre von Sunrise Medical für weitere Informationen zum Thema Transport.

Wartung:

Prüfen Sie den Beckengurt und die Befestigungsteile in regelmäßigen Abständen auf Verschleißanzeichen oder Schäden. Je nach Bedarf muss er ausgetauscht werden.

⚠️ WARNUNG

Der Beckengurt sollte wie oben beschrieben für den Endbenutzer angepasst werden. Sunrise Medical empfiehlt auch, die Länge und die Passform des Gurts regelmäßig zu überprüfen, um die Gefahr zu verringern, dass der Endbenutzer den Gurt aus Versehen zu lang einstellt.

Sicherheitsräder

Sicherheitsräder (Fig. 5.43)

Sicherheitsräder (1) verschaffen unerfahrenen Rollstuhlbenutzern zusätzliche Sicherheit, wenn sie den Umgang mit dem Rollstuhl erlernen. Die Sicherheitsräder (1) verhindern, dass der Rollstuhl nach hinten kippt. Durch Drücken auf die Sicherheitsräder (1) werden sie nach unten bewegt, sie können auch nach vorne geschwenkt werden. Es sollte ein Abstand von 30 mm bis 50 mm zwischen den Sicherheitsrädern und dem Boden eingehalten werden. Wenn Sie große Hindernisse (wie etwa ein Bordstein) hinauf- oder hinunterfahren wollen, müssen Sie die Sicherheitsräder nach vorne schwenken, damit sie den Boden nicht berühren.



Standard-Bespannung

Standard-Bespannung (Fig. 5.44)

Die Bespannung besitzt auf einer Seite einen Klettverschluss, damit sie stufenlos eingestellt werden kann. Zum Verstellen der Bespannung zuerst den Rollstuhl etwas falten. Dann die Schrauben (1) abnehmen und die vorderen Stopfen (2) nach vorne aus dem Rahmen ziehen. Die Bespannung (3) kann dann vom Rahmen heruntergezogen werden. Die Bespannung kann durch Öffnen des Klettverschlusses verstellt werden. Zum Wiedereinbau der Bespannung in umgekehrter Reihenfolge vorgehen. Zum Abschluss sicherstellen, dass die Schrauben richtig angezogen wurden (siehe Seite mit Drehmomentangaben).

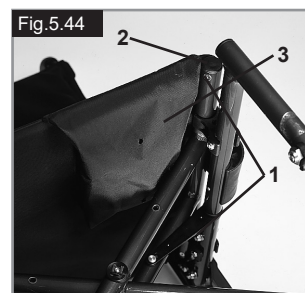

⚠️ WARNUNG!

Für den sicheren Gebrauch müssen immer mindestens 50% der Klettflächen ineinander greifen.

Stockhalter

Stockhalter (Fig. 5.45)

Mit dieser Vorrichtung können Gehhilfen direkt am Rollstuhl transportiert werden. Mit einer Klettschlaufe (1) können Gehhilfen und andere Hilfsmittel befestigt werden.



⚠️ WARNUNG!

Versuchen Sie niemals während der Fahrt die Gehhilfen oder andere Hilfsmittel aus dem Halter zu nehmen.

Therapietisch

Therapietisch (Fig. 5.46)

Der Therapietisch bietet eine Arbeitsfläche für die meisten Aktivitäten. Das Tablett muss vor der Benutzung von einem zugelassenen Fachhändler auf die jeweilige Sitzbreite eingestellt werden. Der Benutzer muss bei der Probefahrt Anpassung im Rollstuhl sitzen.



Stabilisierungsstange

Faltbare Stabilisierungsstange

Mit dieser Stange wird die Rückenlehne stabilisiert. Um den Rollstuhl falten zu können, muss der Entriegelungshebel nach innen (Fig. 5.47) geschoben oder losgelassen und die Stabilisierungsstange nach unten weggeschwenkt werden. Beim Entfalten des Rollstuhls, achten Sie bitte darauf dass die Stabilisierungsstange richtig einrastet.



Transitrollen

Transitrollen (Fig. 5.48)

Transitrollen sollten immer dann benutzt werden, wenn der Rollstuhl mit den Hinterrädern zu breit wäre (z.B. im Flugzeug, Bus usw.) Nachdem die Hinterräder mit Hilfe der Steckachsen abmontiert wurden, können Sie den Stuhl sofort mit den Transitrollen fahren. Die Transitrollen sind so montiert, dass sie sich etwa 30 mm über dem Boden befinden, wenn sie nicht benutzt werden. Sie stören also nicht bei der Fahrt, auf dem Transport oder beim Kippen über Hindernisse (z.B. Bordsteine, Stufen usw.).

⚠️ WARNUNG!

Wenn der Rollstuhl mit den Transitrollen fährt, besitzt er keine Feststellbremsen.



6.0 Tägliche Überprüfungen

⚠️ VORSICHT!

Als Benutzer bemerken Sie mögliche Schäden als Erster/Erste. Wir empfehlen deshalb, dass Sie vor jeder Benutzung die Punkte der folgenden Liste überprüfen:

- Überprüfen Sie den korrekten Reifendruck.
- Überprüfen Sie, dass die Bremsen richtig funktionieren.
- Überprüfen Sie, ob alle abnehmbaren Teile sicher befestigt sind, z.B. Armlehnen, Fußrasten, Steckachsen usw.
- Überprüfen Sie den Rollstuhl auf sichtbare Schäden, z.B. an Rahmen, Rückenlehne, Sitz- und Rückenbespannung, Rädern, Fußplatte usw.

Sollten Sie Schäden oder Funktionsfehler feststellen, wenden Sie sich bitte an Ihren autorisierten Fachhändler.

7.0 Reifen und Montage

⚠️ WARNUNG!

Achten Sie immer darauf, dass der Reifendruck korrekt ist (mind. 3,5 bar), da dies die Fahrleistung des Rollstuhls beeinträchtigen kann.

Wenn der Druck zu niedrig ist, erhöht sich die Reibung beim Fahren, und der Antrieb erfordert größeren Kraftaufwand. Auch die Manövrierfähigkeit wird von einem zu niedrigen Reifendruck beeinträchtigt.

⚠️ WARNUNG!

Wenn der Druck zu hoch ist, kann der Reifen platzen.

Auf der Reifenoberfläche ist jeweils der korrekte Luftdruck angegeben (min. 3,5 Bar).

Die Reifen werden wie gewöhnliche Fahrradreifen montiert. Bevor Sie einen neuen Schlauch einlegen, achten Sie darauf, dass die Felge und die Innenseite des Reifens von Schmutzpartikeln frei sind.

Nach der Montage oder Reparatur des Reifens, muss der Luftdruck geprüft werden.

Für Ihre eigene Sicherheit und für die optimale Leistung des Stuhls ist es äußerst wichtig, dass sich die Reifen in gutem Zustand befinden und den vorgeschriebenen Druck aufweisen.

8.0 Wartung und Pflege

- Prüfen Sie alle 4 Wochen den Reifendruck. Prüfen Sie alle Reifen auf Abnutzung und Schäden.
- Prüfen Sie etwa alle 4 Wochen die Bremsen, um sicherzustellen, dass sie korrekt funktionieren und leicht zu bedienen sind.
- Wechseln Sie die Reifen, so wie Sie dies mit gewöhnlichen Fahrradreifen machen würden.
- Alle Gelenke, die für den Gebrauch des Rollstuhls wichtig sind, besitzen selbstsichernde Muttern. Prüfen Sie alle drei Monate, ob alle Bolzen fest sitzen (siehe unter Drehmoment). Selbstsichernde Muttern sollten nur einmal verwendet und dann ausgewechselt werden.
- Verwenden Sie nur milde Reinigungsmittel, wenn der Rollstuhl schmutzig ist. Zum Reinigen der Sitzbespannung nur Wasser und Seife benutzen.
- Verwenden Sie ausschließlich durch Sunrise Medical zugelassene Originalersatzteile. Verwenden Sie keine Teile von anderen Herstellern, die nicht von Sunrise Medical freigegeben wurden.
- Falls der Rollstuhl beim Betrieb nass geworden ist, trocknen Sie ihn bitte anschließend ab.
- Alle 8 Wochen sollten die Schnellverschlussachsen mit etwas Nähmaschinenöl geschmiert werden. Je nach der Häufigkeit und Art der Benutzung, empfehlen wir, den Rollstuhl alle 6 Monate vom ausgebildeten Personal des zugelassenen Fachhändlers warten zu lassen.
- Wenn Sie den Rollstuhl für längere Zeit einlagern möchten, sind keine besonderen Maßnahmen notwendig. Achten Sie darauf, dass der Rollstuhl bei Raumtemperatur an einem trockenen und vor starker Sonneneinstrahlung geschützten Ort gelagert wird. Vor Wiederinbetriebnahme sollte der Rollstuhl von einem autorisierten Fachhändler überprüft werden.

VORSICHT!

Durch Sand und Meerwasser (oder Salz im Winter) können die Lager der vorderen und hinteren Räder beschädigt werden. Reinigen Sie den Rollstuhl gründlich, wenn er solchen Bedingungen ausgesetzt war.

Die folgenden Teile können abgenommen und an den Hersteller/Händler zur Reparatur versandt werden:

- Antriebsräder
- Armlehnen
- Sicherheitsräder

Diese Bauteile sind als Ersatzteile erhältlich. Weitere Informationen entnehmen Sie dem Ersatzteilkatalog.

Hygienemaßnahmen bei Wiedereinsatz:

Bevor der Rollstuhl wiedereingesetzt wird, muss er sorgfältig vorbereitet, eingestellt und hygienisch gereinigt werden. Alle Oberflächen, mit denen der Benutzer in Berührung kommt, müssen mit einem Desinfektionsmittel besprüht werden. Dafür muss ein in Ihrem Land zugelassenes/ empfohlenes Desinfektionsmittel zur schnellen Desinfektion auf Alkoholbasis für Medizinprodukte und -geräte verwendet werden, die schnell desinfiziert werden müssen.

Bitte beachten Sie die Gebrauchsanweisung des Herstellers für das Desinfektionsmittel, das Sie benutzen.

Im Allgemeinen kann an den Nähten keine vollständige Desinfektion garantiert werden. Wir empfehlen daher, die Sitz- und Rückenbespannung zu entsorgen, um eine mikrobielle Kontamination mit Wirkstoffen gemäß dem vor Ort geltenden Infektionsschutzgesetz zu vermeiden.

9.0 Fehlersuche

Rollstuhl hat Drall in eine Richtung

- Reifendruck prüfen
- Prüfen, ob sich das Rad reibungslos dreht (Lager, Achse)
- Winkel der Lenkräder überprüfen.
- Prüfen, ob beide Lenkräder den richtigen Bodenkontakt haben.

Lenkräder beginnen zu flattern

- Winkel der Lenkräder überprüfen.
- Prüfen, ob alle Bolzen fest sitzen; wenn nötig nachziehen (siehe unter Drehmoment).
- Prüfen, ob beide Lenkräder den richtigen Bodenkontakt haben.

Rollstuhl/Kreuzstrebeneinheit rastet nicht im Sitzsattel ein

- Der Stuhl ist noch neu, d.h. die Sitz- oder Rückenpolsterung ist noch sehr steif. Wird mit der Zeit besser. Das gibt sich mit der Zeit.

Zusammenklappen des Rollstuhls ist schwierig

- Die justierbare Rückenpolsterung ist zu steif. Lockern Sie sie entsprechend.

Rollstuhl quietscht und klappert

- Prüfen, ob alle Bolzen fest sitzen; wenn nötig nachziehen (siehe unter Drehmoment).
- Etwas Schmieröl auf die Stellen träufeln, wo bewegliche Teile miteinander in Kontakt kommen

Rollstuhl fängt an, zu schlingern

- Den Winkel der Laufradbefestigung prüfen.
- Reifendruck prüfen
- Prüfen, ob die Hinterräder vielleicht unterschiedlich eingestellt sind.

10.0 Entsorgung / Recycling von Materialien

HINWEIS: Sollte Ihnen der Rollstuhl durch eine Wohltätigkeitsorganisation oder als medizinische Leihgabe zur Verfügung gestellt worden sein, ist er nicht Ihr Eigentum. Wenn er nicht mehr benötigt wird, befolgen Sie die Anweisungen, die Sie von der Organisation, die den Rollstuhl zur Verfügung gestellt hat, bezüglich der Rückgabe erhalten haben.

Im folgenden Abschnitt werden die Materialien beschrieben, die für den Rollstuhl verwendet werden mit Angaben zur Entsorgung oder zum Recycling des Rollstuhls und dessen Verpackung. Darüber hinaus können besondere, örtliche Bestimmungen bezüglich der Entsorgung oder Wiederverwertung gelten; diese müssen bei der Entsorgung Ihres Rollstuhls beachtet werden. (Dazu kann auch die Reinigung oder Dekontaminierung des Rollstuhls vor der Entsorgung gehören).

- Aluminium: Lenkradgabeln, Räder, Seitenteile des Stuhles, Armlehngestell, Fußraste, Schiebegriffe
- Stahl: Befestigungspunkte, Steckachse
- Kunststoff: Handgriffe, Rohrstopfen, Lenkräder, Fußplatten, Armpolster und Reifen
- Verpackung: Plastiktüten aus weichem Polyethylen, Karton
- Polsterung: Polyestergerewebe mit PVC-Beschichtung und schwer entflammbarem Schaumstoff.

Die Entsorgung oder das Recycling sollte über eine Entsorgungsfirma oder eine öffentliche Entsorgungsstelle erfolgen. Sie können Ihren Rollstuhl zur Entsorgung auch an Ihren Fachhändler zurückgeben.



11.0 Typenschild

Typenschild

Das Typenschild befindet sich entweder unter der Kreuzstrebenheit oder am diagonalen Rahmenrohr, auch auf dem Benutzerhandbuch befindet sich ein entsprechendes Etikett. Auf dem Typenschild sind das exakte Modell und andere technische Daten angegeben. Wenn Sie ein Ersatzteil bestellen oder einen Anspruch geltend machen, halten Sie bitte folgende Angaben bereit:

- Seriennummer
- Bestellnummer
- Monat/Jahr

MUSTER

	Sunrise Medical GmbH Kahlbachring 2-4 D-69254 Malsch / Germany		2021-04-09
TYPE:	Rollstuhl	SN	203211733451939
Easy 200	ISO 7176-19:2008		
	140 kg		max 10°
	420 mm		460 mm

	Sunrise Medical GmbH Kahlbachring 2-4 D-69254 Malsch / Germany		2021-04-09
TYPE:	Rollstuhl	SN	203211733451939
Easy 300	ISO 7176-19:2008		
	140 kg		max 10°
	480 mm		480 mm

CH	REP	Sunrise Medical AG Erlenauweg 17 CH-3110 Münsingen Schweiz/Suisse/Svizzera
-----------	------------	---

TYPE:	Produktbezeichnung/Artikelnummer
	max X°
	Maximale Steigung bzw. maximales Gefälle, das mit den Sicherheitsrädern befahren werden kann, hängt von den Einstellungen des Rollstuhls, der Haltung und den physischen Fähigkeiten des Benutzers ab.
	XXX mm
	Sitzbreite.
	XXX mm
	Sitztiefe.
	XXX kg
	Max. Gesamtgewicht.
	UKCA-Kennzeichnung.
	CE-Kennzeichnung.
	Ziehen Sie die Bedienungsanleitung zu Rate.
	XXXX-XX-XX
	Herstellungsdatum.
	Seriennummer.
	Dieses Symbol bedeutet Medizinprodukt.
	Adresse des Herstellers
	ISO 7176-19:2008
	Crash getestet nach ISO 7176-19:2008
	Adresse des Importeurs
	Verantwortliche Person (Vereinigtes Königreich)
	Adresse des Bevollmächtigten für die Schweiz

12.0 Technische Daten – Mögliche Sitzhöhereinstellungen

ART DER LENKGABEL	SITZHÖHE VORNE IN MM								SITZHÖHE HINTEN IN MM							
	LENKRAD								ANTRIEBSRAD							
	4"	4" + Distanzstück	5"	5" + Distanzstück	6"	6" + Distanzstück	7"	7" + Distanzstück	22"	22"	22"	22"	22"	22"	22"	
111x32 - Pos.1	430		440						400	410	430	440				
111x32 - Pos.2	415		430						400	410	430					
111x45 - Pos.1	430	440	440	450	450	460			400	410	430	440	460			
111x45 - Pos.2	415	415	430	440					400	410	430	440				
111x45 - Pos.3	400	410							400	410						
123x45 - Pos.1	440	450	455	465	465	475	475	485	400	410	430	440	460	470		
123x45 - Pos.2	430	440	440	450	450	460			400	410	430	440	460			
123x45 - Pos.3	415	425	430	440					400	410	430	440				
138x45 - Pos.1	455	465	470	480	480	490	490	500	400	410	430	440	460	470	480	
138x45 - Pos.2	445	455	455	465	465	475	480	490	400	410	430	440	460	470	480	
138x45 - Pos.3	430	440	445	455	455	465			400	410	430	440	460			
174x45 - Pos.1			505	515	515	525	530	540	400	410	430	440	460	470	480	
174x45 - Pos.2			490	500	505	515	515	525	400	410	430	440	460	470	480	
174x45 - Pos.3			480	490	490	500	505	515	400	410	430	440	460	470	480	
174x45 - Pos.4			465	475	480	490	490	500	400	410	430	440	460	470	480	

ART DER LENKGABEL	SITZHÖHE HINTEN IN MM																				
	ANTRIEBSRAD																				
	24"	24"	24"	24"	24"	24"	24"	24"	25"	25"	25"	25"	25"	25"	25"	25"	26"	26"	26"	26"	
111x32 - Pos.1	430	440						440													
111x32 - Pos.2	430	440						440													
111x45 - Pos.1	430	440	460					440	450							450	460				
111x45 - Pos.2	430	440						440													
111x45 - Pos.3																					
123x45 - Pos.1	430	440	460	470	480			440	450	470	480					450	460	480			
123x45 - Pos.2	430	440	460					440	450							450	460				
123x45 - Pos.3	430	440						440													
138x45 - Pos.1	430	440	460	470	480	490	500	440	450	470	480	490	500		450	460	480	490	500		
138x45 - Pos.2	430	440	460	470	480	490		440	450	470	480	490			450	460	480	490			
138x45 - Pos.3	430	440	460					440	450						450	460					
174x45 - Pos.1	430	440	460	470	480	490	500	440	450	470	480	490	500	510	450	460	480	490	500	510	520
174x45 - Pos.2	430	440	460	470	480	490	500	440	450	470	480	490	500	510	450	460	480	490	500	510	520
174x45 - Pos.3	430	440	460	470	480	490	500	440	450	470	480	490	500	510	450	460	480	490	500	510	
174x45 - Pos.4	430	440	460	470	480	490	500	440	450	470	480	490	500		450	460	480	490	500		

Technische Daten

Technische Daten (Easy 200-300)

Gesamtbreite:

- mit Standardrädern, einschließlich Greifringe, Anbau eng
- bei Kombination mit Desk-Seitenteilen: SB + 200 mm
- bei Kombination mit dem Aluminiumseitenteilen: SB + 180 mm
- bei Kombination mit Kleiderschutz, Kunststoff: SB + 190 mm
- Bei einem ganz eng montierten Greifring verringert sich die Gesamtbreite um 20 mm
- Bei Rädern mit Trommelbremsen erhöht sich die Breite des Rollstuhls um 20 mm

Maße, gefaltet:

- ohne Hinterräder: ca. 200 mm
- mit Hinterrädern: ca. 250 mm

Gewicht in Kilogramm:

- Fußrasten Easy 300: 1,35 kg
- Fußrasten Easy 200: 0,93 kg
- Rollstuhl ohne Seitenteile, Fußrasten oder Hinterräder: 7,60 kg
- Desk-Seitenteile: 3,10 kg

Max. Zuladung:

- Für Benutzer mit einem Körpergewicht bis 140 kg zugelassen (136 kg Crash-getestet)
- Mit Leichtgewichttrad = 125 kg
- Mit Proton Rad = 100 kg
- Mit Handbike = 100 kg

Sitzhöhen

Die Auswahl von Rahmen, Gabeln und Lenkrädern sowie die Größe des Hinterrads (24", 25") bestimmt, welche Sitzhöhen möglich sind.

Der Rollstuhl stimmt mit den folgenden Standards überein:

- | | |
|--|------|
| a) Anforderungen und Testmethoden für statische, Auswirkungs- und Ermüdungsstärke (ISO 7176-8) | Ja |
| b) Antriebs- und Steuerungssysteme für Elektro-Rollstühle, Anforderungen und Prüfung (ISO 7176-14) | n.z. |
| c) Klimatest gemäß ISO 7176-9 | n.z. |
| d) Bewertung der Entzündbarkeit von Polstermöbeln gemäß ISO 7176-16 (EN 1021-1/2) | Ja |

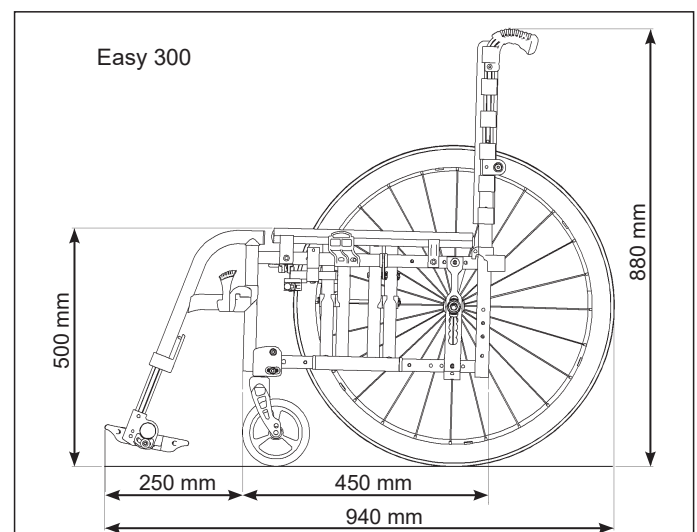
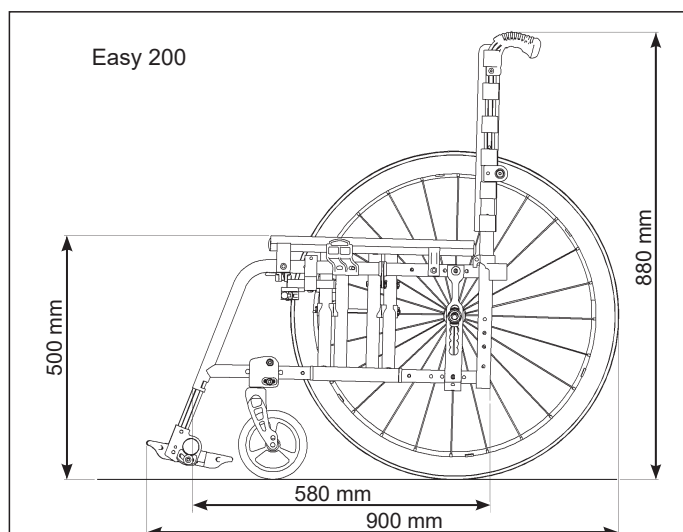

Avant-propos

Chère cliente, cher client,

Vous avez choisi un produit de SUNRISE MEDICAL de grande qualité. Nous nous en réjouissons.

Ce manuel d'utilisation vous fournira de nombreux conseils et suggestions de sorte que votre produit deviendra pour vous un partenaire familier digne de confiance.

Pour Sunrise Medical, être proche du client est une priorité. C'est pourquoi, nous tenons à vous tenir informé de toutes nos nouveautés, actuelles et à venir. Être proche de nos clients signifie, assurer un service rapide, avec le moins de formalités administratives possible et entretenir une bonne relation avec eux. Que vous souhaitiez commander des pièces de rechange ou des accessoires, ou encore poser des questions concernant votre fauteuil, nous sommes à votre service.

Notre objectif est que vous soyez satisfait de nos services. Chez Sunrise Medical, nous travaillons en permanence au développement de nos produits. Ainsi, des modifications quant à la forme, à la technique et à l'équipement peuvent être apportées à notre gamme de produits. Aucune réclamation ne pourra donc être adressée au sujet des informations et illustrations de ce manuel d'utilisation.

Le système de gestion de SUNRISE MEDICAL est certifié EN ISO 13485 et ISO 14001.

 **En sa qualité de fabricant, SUNRISE MEDICAL, déclare que ce fauteuil est conforme au règlement sur les dispositifs médicaux (2017/745).**

Avis à l'utilisateur et/ou au patient : Tout incident grave en rapport avec le dispositif doit être signalé au fabricant et aux autorités compétentes de l'État membre dans lequel réside l'utilisateur et/ou le patient.

Adaptations spéciales pour B4Me

Afin de vous assurer que votre produit B4Me fonctionne de manière performante comme prévu par le fabricant, Sunrise Medical vous recommande vivement de lire et de comprendre toutes les informations utilisateur fournies avec votre produit B4Me avant de l'utiliser pour la première fois.

Sunrise Medical recommande également que les informations utilisateur ne soient pas jetées après leur lecture, mais qu'elles soient conservées en toute sécurité afin d'être consultées ultérieurement.

Combinaison de dispositifs médicaux

Il est possible de combiner le présent dispositif médical avec un ou plusieurs autres dispositifs ou produits. Vous trouverez sur www.Sunrisemedical.fr toutes les informations utiles sur les combinaisons possibles. Toutes les combinaisons présentées ont été validées et sont conformes aux exigences générales en matière de sécurité et de performances énoncées dans annexe I No. 14.1 du règlement 2017/745 relatif aux dispositifs médicaux.

Vous trouverez des conseils sur la combinaison, relatifs par exemple au montage, sur www.SunriseMedical.fr

Adressez-vous à notre service après-vente SUNRISE MEDICAL, compétent et agréé, pour toute question concernant l'utilisation, la maintenance ou la sécurité de votre fauteuil roulant.

S'il n'y a aucun revendeur près de chez vous ou si vous avez des questions, contactez-nous par courrier ou par téléphone à l'adresse suivante.

Sunrise Medical SAS
ZAC de la Vrillonnerie
17 Rue Michaël Faraday
37170 Chambray-Lès-Tours
Tel : +33 (0) 2 47 55 44 00
Email: info@sunrisemedical.fr
www.sunrisemedical.fr



IMPORTANT :

N'UTILISEZ PAS VOTRE FAUTEUIL AVANT D'AVOIR LU ET COMPRIS CE MANUEL. LE NON-RESPECT DES PRÉSENTES INSTRUCTIONS PEUT CAUSER DES BLESSURES PHYSIQUES, L'ENDOMMAGEMENT DU MATÉRIEL OU LA DÉGRADATION DE L'ENVIRONNEMENT.

Utilisation

Les fauteuils roulants sont exclusivement destinés aux utilisateurs dans l'incapacité de marcher ou à mobilité restreinte et pour leur propre usage, qu'ils soient capables de faire avancer leur fauteuil seuls ou qu'ils soient poussés par une tierce personne (un accompagnateur), à leur domicile et à l'extérieur.

La charge maximale (à savoir le poids de l'utilisateur et des accessoires éventuellement embarqués) est indiquée sur la plaque signalétique apposée sur le croisillon ou sur la barre de stabilisation, en dessous du siège.

La garantie n'est valable que si le produit est utilisé dans les conditions spécifiées et pour l'usage pour lequel il est prévu. La durée de vie anticipée de ce produit est de 5 années. SEULES LES PIÈCES STANDARD et les pièces officiellement autorisées par Sunrise Medical peuvent être utilisées.

Champ d'application.

Indications

De par la diversité des options de montage et sa conception modulaire, ce fauteuil convient pour les personnes dans l'incapacité de marcher ou à mobilité restreinte, suite à :

- Une paralysie
- La perte d'un membre (amputation de la jambe)
- La difformité d'un membre
- Des contractures/blessures aux articulations
- Pour les maladies telles que les déficiences cardiaques et circulatoires, la perturbation de l'équilibre ou la cachexie, les profils de maladies neurologiques, la dystrophie musculaire, l'hémiplégie ainsi que pour les personnes âgées qui ont encore de la force dans le haut du corps.

Contre-indications

Le fauteuil roulant ne peut être utilisé sans accompagnateur dans les cas suivants :

- Trouble de la perception
- Déséquilibre
- Perte des deux bras, sans le soutien d'un soignant
- Contracture articulaire ou dommages articulaires au niveau des deux bras
- Incapacité à s'asseoir

REMARQUE :

Il convient de noter que l'utilisation d'un fauteuil roulant exige un certain degré de capacités cognitives, physiques et visuelles. L'utilisateur doit être en mesure d'évaluer les conséquences de ses actions pendant l'utilisation du fauteuil roulant et, si nécessaire, les corriger. Ces capacités et l'utilisation sécurisée de composants supplémentaires fixés au fauteuil roulant ne peuvent être évaluées par le fabricant, Sunrise Medical. Nous déclinons toute responsabilité pour tout dommage découlant d'une telle situation.

Veuillez prendre connaissance des consignes d'utilisation relatives au fauteuil roulant et aux composants accessoires embarqués. Communiquez à l'utilisateur les informations utiles sur l'utilisation sécurisée du fauteuil roulant et des composants accessoires embarqués. Communiquez à l'utilisateur les avertissements spécifiques qu'il est important de connaître et de respecter.

Sélectionner le bon fauteuil nécessite de prendre en compte des éléments tels que la taille de l'utilisateur, son poids, sa constitution physique et psychologique, son âge, son mode de vie et son environnement.

Sommaire

Avant-propos	49
Utilisation	49
Champ d'application.	49
Définitions	50
1.0 Consignes générales de sécurité et limites de conduite	51
2.0 Garantie	53
3.0 Transportabilité	54
4.0 Manipulation	56
5.0 Options	57
Leviers de basculement	57
Freins	57
Palettes	58
Repose-pieds	59
Appui-tête	60
Roues avant	61
Plaques d'axe	61
Carrossage	61
Plaque de déport	61
Dossiers	61
Protège-vêtements	62
Options – Manipulation d'une seule main	62
Poignées de poussée	63
Ceinture pelvienne	63
Roulettes anti-bascule	64
Toile standard	64
Porte-canne	64
Tablette	65
Tendeur de dossier	65
Roulettes de transit	65
6.0 Contrôles quotidiens	65
7.0 Pneus et montage des pneus	65
8.0 Maintenance et entretien	66
9.0 Dépannage	66
10.0 Mise au rebut / Recyclage des matériaux	67
11.0 Plaque signalétique	67
12.0 Caractéristiques techniques – Réglages possibles de la hauteur d'assise	68
Caractéristiques techniques	69





REMARQUE :

Il est possible que les fauteuils illustrés et décrits dans le présent manuel ne soient pas complètement identiques au modèle que vous avez acheté. Toutefois, toutes les instructions fournies dans le présent manuel sont valables pour votre matériel, malgré d'éventuelles différences minimales.

Le fabricant se réserve le droit de modifier sans préavis les poids, mesures et autres données techniques indiquées dans le présent manuel. Tous les chiffres, dimensions et capacités indiqués dans ce manuel sont approximatifs et ne constituent pas des caractéristiques.

Définitions

3.1 Définitions des termes employés dans le manuel

Terme	Définition
 DANGER !	Indication d'un risque potentiel de blessures sérieuses ou de mort en cas de non-respect des consignes
 AVERTISSEMENT!	Indication d'un risque potentiel de blessure en cas de non-respect des consignes
 ATTENTION !	Indication que le matériel peut être endommagé si le conseil fourni n'est pas suivi
REMARQUE :	Conseil d'ordre général ou pratique recommandée
	Référence faite à d'autres manuels

REMARQUE :

Il vous est conseillé de noter dans l'encadré prévu ci-dessous les coordonnées du technicien chargé de votre service après-vente.

En cas de panne, contactez-le en lui donnant le plus d'informations possible sur la nature de la panne pour qu'il puisse vous aider efficacement et rapidement.

Tampon et signature du revendeur

1.0 Consignes générales de sécurité et limites de conduite

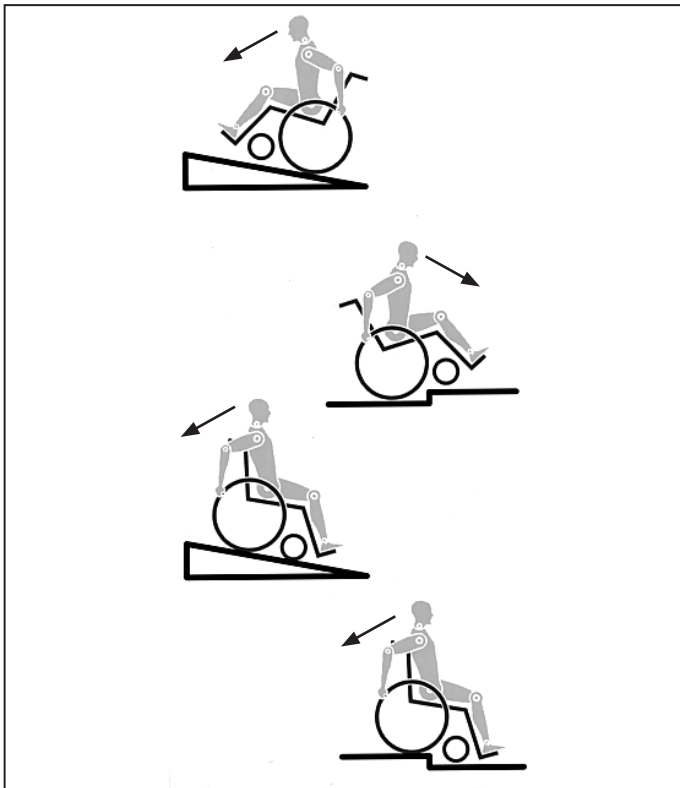

La conception et la construction du fauteuil sont réalisées pour garantir une sécurité maximale. A l'échelle internationale, toutes les exigences applicables en matière de normes de sécurité sont respectées, voire dépassées. Toutefois, l'utilisateur peut se mettre en situation de danger en utilisant son fauteuil de façon incorrecte. Pour votre sécurité, vous devrez impérativement respecter les consignes suivantes.

Les altérations ou réglages non professionnels ou erronés augmentent le risque d'accidents. En tant qu'utilisateur de fauteuil roulant, vous participez à la circulation publique, sur routes ou trottoirs. Vous êtes par conséquent tenu de respecter le code de la route.

Lors de votre première utilisation du fauteuil, roulez prudemment. Familiarisez-vous avec l'utilisation de votre nouveau fauteuil roulant.

Avant chaque utilisation de votre fauteuil, contrôlez impérativement :

- Les axes à déverrouillage rapide des roues arrière
- Le Velcro du siège et des accoudoirs
- Les pneus, la pression et les freins.

Avant de modifier un quelconque réglage, il est important de lire le paragraphe correspondant du présent manuel d'utilisation.

Des nids de poule ou un sol irrégulier peuvent faire basculer le fauteuil roulant lors de la montée ou de la descente des pentes. Si une marche ou une pente est abordée de face, le corps doit être incliné vers l'avant.

DANGER !

- Ne dépassez JAMAIS la charge maximale de 140 kg (essai de collision jusqu'à 136 kg) combinée entre l'utilisateur et tout autre accessoire éventuellement embarqué. Veuillez noter les informations relatives au poids pour les options plus légères, lesquelles sont indiquées séparément. Toute charge supérieure pourrait endommager le fauteuil ou vous faire basculer, perdre le contrôle et entraîner de graves blessures pour vous et toute autre personne.
- Dans la pénombre, portez des vêtements clairs ou réfléchissants de sorte à être vu par les autres usagers de la route. Veillez à ce que les réflecteurs latéraux et arrière du fauteuil restent bien visibles. Il est également recommandé d'installer une lumière.

- Pour éviter les chutes et situations dangereuses, il est recommandé de vous entraîner et de vous familiariser avec votre nouveau fauteuil sur une surface plane offrant une bonne visibilité.
- Pour monter et descendre du fauteuil, ne prenez pas appui sur les palettes. Il convient au contraire de les rabattre et de les pivoter vers l'extérieur le plus possible. Placez-vous toujours le plus près possible de l'endroit où vous voulez vous asseoir.
- Utilisez toujours votre fauteuil de manière adéquate. Evitez par exemple de franchir des obstacles sans avoir préalablement ralenti (marche, bord de trottoir).
- Les freins d'immobilisation ne servent pas à ralentir le fauteuil. Ils empêchent votre fauteuil d'avancer involontairement. Quand vous vous tenez sur un terrain accidenté, utilisez impérativement vos freins d'immobilisation. Pensez toujours à actionner les deux freins simultanément, autrement votre fauteuil pourrait basculer.
- Changer le centre de gravité peut avoir un impact sur le comportement du fauteuil dont vous devez être conscient. Il est recommandé de vous entraîner, par exemple en pente ou lors du franchissement d'obstacles. Familiarisez-vous avec les différents comportements en présence d'un accompagnateur.
- Avec des réglages extrêmes (comme les roues arrière en position la plus avancée possible) et une posture inadéquate, le fauteuil risque de basculer, même sur une surface plane.
- Lorsque vous franchissez des côtes et des marches, penchez votre corps plus en avant.
- Lorsque vous descendez des côtes et des marches, penchez votre corps plus en arrière. Ne tentez jamais de monter ou de descendre une pente en diagonal.
- Evitez d'utiliser les escalators. En cas de chute, vous pourriez vous blesser gravement.
- N'utilisez pas le fauteuil sur des pentes de plus de 10° d'inclinaison. Le degré d'inclinaison maximum des pentes dépend de la configuration du fauteuil, des capacités de l'utilisateur et du style de conduite. Les capacités de l'utilisateur et son style de conduite ne pouvant être prédéfinis, le degré d'inclinaison maximum des pentes ne peut être déterminé. Il revient donc à l'utilisateur, assisté de son accompagnateur, de déterminer l'inclinaison maximale afin d'éviter tout risque de basculement. Il est vivement recommandé d'installer des roulettes anti-basculer pour les utilisateurs inexpérimentés.
- Des nids de poule ou un sol irrégulier peuvent faire basculer le fauteuil roulant lors de la montée ou de la descente des pentes.
- N'utilisez pas le fauteuil sur des terrains boueux ou verglacés. N'utilisez pas le fauteuil dans des zones interdites aux piétons.
- Pour éviter de vous blesser aux mains, ne placez pas vos doigts entre les rayons ou entre la roue arrière et le frein de la roue lorsque le fauteuil est en déplacement.
- Si vous utilisez une main courante métallique et freinez dans une longue pente ou pour réduire votre allure, le frottement peut chauffer la main courante et vous brûler les doigts.
- Monter ou descendre une pente latéralement augment le risque de voir le fauteuil basculer sur le côté.
- Ne montez et descendez les escaliers que si vous êtes accompagné. Des équipements à cet effet sont à votre disposition, comme les rampes d'accès et les ascenseurs. Utilisez-les. En l'absence de tels équipements, deux personnes sont nécessaires pour faire basculer le fauteuil et lui faire franchir les marches une à une en le poussant, et non pas en le soulevant. Il est déconseillé de procéder à de telles manœuvres dans les escaliers avec des utilisateurs de plus de 100 kg.
- En général, en présence de roulettes anti-basculer, il convient de les régler de sorte qu'elles ne puissent heurter les marches, car cela pourrait entraîner une grave chute. Remplacez ensuite les roulettes anti-basculer à leur position normale.

- L'accompagnateur doit toujours tenir le fauteuil par les parties fixes et non pas par les parties amovibles, comme le repose-pied ou la protection latérale.
- Ce fauteuil n'est pas prévu pour être utilisé pendant des séances de musculation et/ou l'utilisation d'haltères. Utilisez uniquement du matériel prévu à cet effet.
- Ne soulevez pas le fauteuil en l'attrapant par les tubes du dossier, ni par les poignées.
- Lors de l'utilisation d'une rampe d'accès, pensez à positionner les roulettes anti-basculer (le cas échéant) en dehors de la zone à risque.
- Immobilisez toujours votre fauteuil à l'aide des freins lorsqu'il se trouve sur les surfaces accidentées ou lorsque vous montez dessus ou en descendez.
- Dans la mesure du possible, au cours d'un déplacement à bord d'un véhicule pour personnes handicapées, il est conseillé aux occupants de s'asseoir sur les sièges et d'utiliser le système de retenue approprié. C'est le seul moyen d'assurer une protection optimale aux occupants en cas d'accident. Si vous utilisez des éléments de sécurité proposés par SUNRISE MEDICAL et un système de sécurité spécifique, les fauteuils légers peuvent servir de siège pour le déplacement à bord d'un véhicule spécialement adapté. (Voir le chapitre sur "Transport").
- Selon le diamètre et le réglage des roues avant, ainsi que le centre de gravité du fauteuil, les roues avant peuvent se mettre à vibrer à mesure que la vitesse du fauteuil augmente. Les roues avant risquent alors de se bloquer et le fauteuil de basculer. Il est donc essentiel de régler correctement les roues avant (voir le chapitre "Roues avant"). Ne descendez pas une pente sans frein et déplacez-vous lentement. Il est recommandé aux utilisateurs inexpérimentés d'utiliser des roulettes anti-basculer.
- Les roulettes anti-basculer empêchent le fauteuil de basculer accidentellement vers l'arrière. En aucun cas, elles ne doivent remplacer les roulettes de transit et servir au transport d'une personne dans un fauteuil dont les roues arrière auraient été retirées.
- Si vous souhaitez atteindre un objet (placé devant, derrière ou latéralement par rapport au fauteuil), évitez de trop vous pencher afin de ne pas modifier le centre de gravité et risquer de faire basculer le fauteuil. La présence d'une charge supplémentaire (sac à dos ou objets similaires) sur les montants arrière du dossier peut avoir un impact sur la stabilité de votre fauteuil (surtout si le dossier est incliné en arrière) et peut faire basculer le fauteuil en arrière et entraîner des blessures.
- Les réglages de votre fauteuil, et plus particulièrement les réglages des composants relatifs à la sécurité, doivent être réalisés exclusivement par un revendeur agréé. Cette exigence concerne les freins d'immobilisation, les roulettes anti-basculer, l'angle d'inclinaison et la hauteur du dossier, la longueur de jambe inférieure, le centre de gravité, la ceinture pelvienne, le pincement et le carrossage des roues arrière, la hauteur du siège, ainsi que le pincement et la stabilité directionnelle de la fourche.
- Lors de l'utilisation d'accessoires de mobilité montés sur le fauteuil roulant, comme le handbike, la fonction assistée, etc., vérifiez que votre fauteuil est équipé des fourches appropriées à cet usage. N'hésitez pas à contacter votre revendeur en cas de doute.
- N'équipez le fauteuil d'aucun dispositif électronique, dispositif de mobilité électrique ou mécanique, vélo à main ou tout autre dispositif non approuvé susceptible de modifier l'usage prévu du fauteuil ou sa structure.
- L'ajout de dispositifs médicaux supplémentaires nécessite l'approbation de Sunrise Medical.
- À noter que dans certaines configurations, le fauteuil peut dépasser la largeur de 700 mm. Si tel est le cas, certaines issues de secours peuvent ne pas permettre le passage du fauteuil. Par ailleurs, le déplacement à bord des transports publics peut être difficile, voire impossible.
- Votre revendeur sera en mesure de vous fournir des informations et des consignes de sécurité supplémentaires.
- Pour les personnes amputées d'un ou des membres inférieurs, il est impératif d'utiliser les roulettes anti-basculer.
- Avant d'utiliser votre fauteuil, vérifiez la pression des pneus. Pour les roues arrière, la pression doit être au moins de 3,5 bars (350 kPa). La pression maximale est indiquée sur la jante des pneus. Le frein à manette à hauteur du genou ne fonctionne que si la pression des pneus est suffisante et si le réglage est correct (voir le chapitre sur les "Freins").
- Si les toiles du dossier et du siège sont abîmées, remplacez-les immédiatement.
- Soyez très vigilants avec les risques d'incendie, surtout avec les cigarettes allumées. Les toiles du dossier et du siège peuvent prendre feu.
- Si le fauteuil est exposé au soleil pendant une période prolongée, certaines parties du fauteuil (par ex. le châssis, les repose-jambes, les freins et le protège-vêtement) peuvent chauffer (>41°C).
- Vérifiez que les axes à déverrouillage rapide des roues arrière sont bien réglés et verrouillés. Si le bouton de l'axe à déverrouillage rapide n'est pas enfoncé, vous ne pouvez pas enlever la roue arrière.

⚠ AVERTISSEMENT !

- L'efficacité du frein à manette au genou et des caractéristiques de conduite générales dépend de la pression des pneus. Le fauteuil sera considérablement plus léger et plus facile à manœuvrer si les pneus des roues arrière sont correctement gonflés et ont la même pression.
- Vérifiez la sculpture des pneus. N'oubliez pas que lorsque vous vous déplacez au milieu de la circulation, vous devez respecter toutes les réglementations relatives au code de la route.
- Faites attention de ne pas vous pincer les doigts lorsque vous procédez à des réglages du fauteuil.

⚠ AVERTISSEMENT !

RISQUE D'ÉTOUFFEMENT – Cette aide à la mobilité est composé de petites pièces qui, dans certaines conditions, peuvent présenter un risque d'étouffement pour les jeunes enfants.

Il est possible que les fauteuils illustrés et décrits dans le présent manuel ne soient pas complètement identiques au modèle que vous avez acheté. Toutefois, toutes les instructions fournies dans le présent manuel sont valables pour votre matériel, malgré d'éventuelles différences minimales.

Le fabricant se réserve le droit de modifier sans préavis les poids, mesures et autres données techniques indiquées dans le présent manuel. Tous les chiffres, dimensions et capacités indiqués dans ce manuel sont approximatifs et ne constituent pas des caractéristiques.

Durée de vie

La durée de vie anticipée de ce produit est de 5 années.

2.0 Garantie

CELA N'AFFECTE EN AUCUN CAS VOS DROITS LEGAUX.

La garantie de Sunrise Medical* est détaillée dans les conditions de garantie suivantes.

Conditions de garantie :

1. Si une ou plusieurs pièces devaient être remplacées ou réparées suite à un vice de fabrication et/ou de matériel dans les 24 mois (5 ans pour le châssis ou le croisillon) suivant la livraison au client, la ou les pièces seront remplacées ou réparées gratuitement. La garantie ne couvre que les vices de fabrication.
2. Pour faire jouer la garantie, veuillez contacter le service client Sunrise Medical afin de préciser la nature du problème. En cas d'utilisation du fauteuil dans une zone située en dehors du territoire du service après-vente (revendeur) Sunrise Medical, les réparations ou remplacements seront assurés par un autre service après-vente désigné par le fabricant. Le fauteuil doit être réparé par un service après-vente désigné par Sunrise Medical.
3. Toute pièce réparée ou échangée dans le cadre de la garantie est couverte par la garantie pour la période restante conformément au point 1.
4. Concernant les pièces détachées d'origine installées ultérieurement et au frais du client, celles-ci sont couvertes par une garantie de 12 mois (à compter de l'installation), conformément aux présentes conditions de garantie.
5. La garantie ne peut être actionnée si la réparation ou l'échange du fauteuil ou d'une pièce découle de l'un des cas de figure suivants :
 - a. L'usure normale, notamment celle des batteries, des accoudoirs, de la garniture, des pneus, des patins de frein, etc.
 - b. Les anomalies découlant de la surcharge du produit. La charge maximale d'utilisation est indiquée sur l'étiquette CE.
 - c. Le produit n'a pas été entretenu ou révisé conformément aux recommandations du fabricant, telles qu'indiquées dans le manuel d'utilisation et/ou les notices d'entretien.
 - d. Les accessoires utilisés ne sont pas des accessoires d'origine.
 - e. Le fauteuil roulant - ou l'une de ses pièces - a été endommagé suite à un mauvais entretien, à un accident ou à une utilisation inadéquate.
 - f. Des changements/modifications non conformes aux spécifications du fabricant ont été effectués sur le fauteuil ou des pièces.
 - g. Les réparations ont été effectuées avant d'en avoir informé le service client.
6. Cette garantie est soumise à la loi du pays d'achat du produit auprès de Sunrise Medical*

* Le lieu Sunrise Medical depuis lequel le produit a été acheté.

3.0 Transportabilité

DANGER !

Il y a risque de blessures sérieuses ou de mort si ce conseil n'est pas respecté.

Transport de votre fauteuil roulant dans un véhicule :

Un fauteuil roulant arrimé dans un véhicule n'assurera pas le même niveau de sécurité que les sièges du véhicule. Il est toujours recommandé que l'utilisateur soit transféré au siège du véhicule. Sunrise Medical reconnaît qu'il n'est pas toujours facile de transférer l'utilisateur et dans une telle situation où l'utilisateur doit être transporté tout en étant dans son fauteuil roulant, il convient de suivre les recommandations suivantes :

1. Faites vous confirmer que le véhicule est correctement équipé pour transporter un passager dans un fauteuil roulant, et assurez-vous que la méthode d'accès/de sortie est convenable pour votre type de fauteuil roulant. Le sol du véhicule doit être suffisamment résistant pour supporter le poids de l'utilisateur avec celui du fauteuil roulant et de ses accessoires.
2. Suffisamment d'espace doit être disponible autour du fauteuil afin d'avoir un accès facile pour attacher, serrer et détacher le fauteuil roulant et le dispositif de retenue de l'occupant et les ceintures de sécurité.
3. Le fauteuil doit être placé dans le sens de la marche et être ancré par les points d'arrimage et le système de retenue et de fixation (conforme à la norme ISO 10542 ou SAE J2249) conformément aux instructions du fabricant du système de retenue.
4. L'utilisation du fauteuil à bord d'un véhicule motorisé dans une position autre que celle préconisée n'a pas fait l'objet de tests, ainsi le positionnement latéral du fauteuil ne doit être envisagé en aucun cas (Fig. A).
5. Le fauteuil doit être sécurisé par un système d'arrimage conforme à ISO 10542 ou SAE J2249 avec sangles avant non-réglables et sangles arrière réglables, qui utilisent typiquement des mousquetons/crochet en S et des boucles à ardillons. Ces dispositifs de retenue comprennent généralement 4 sangles individuelles qui sont attachées de chaque côté du fauteuil roulant.
6. Ce système d'arrimage doit être fixé au châssis principal du fauteuil roulant comme indiqué dans le schéma sur la page suivante, et non pas à tout points d'attache ou accessoires, ex. pas autour des rayons des roues, freins ou repose-pied.

7. Le système de fixation doit être attaché le plus possible à un angle de 45° et tendu conformément aux indications du fabricant.

8. Ne modifiez et ne remplacez pas les points d'ancrage du fauteuil, ni les composants structurels sans avoir préalablement demandé l'avis du fabricant, à défaut de quoi le fauteuil Sunrise Medical ne sera pas conforme pour le transport à bord d'un véhicule motorisé.

9. Les deux ceintures de retenue au niveau du bassin et du torse supérieur doivent être utilisées pour retenir le passager afin de réduire la possibilité de choc de la tête ou du torse avec les composants du véhicule et de risques graves de blessures à l'utilisateur et tout autre occupant du véhicule. (Fig. B) La ceinture de retenue du torse supérieur doit être montée au pilier "B" du véhicule - ne pas respecter ceci augmente le risque de blessures abdominales graves à l'utilisateur.

10. Un soutien de tête adéquate pour le transport (voir étiquette de l'appui-tête) doit être installé et doit être dans la position souhaitée à tout moment pendant le transport.

11. Les systèmes de maintien posturaux (sangles sous-abdominales, ceintures pelviennes) ne doivent pas servir de système de retenue dans un véhicule en déplacement, à moins qu'ils ne soient conformes à la norme ISO 7176-19 ou SAE J2249, ce qui doit être spécifiquement indiqué sur l'étiquette.

12. La sécurité de l'utilisateur pendant son transport dépend de la vigilance de la personne sécurisant le système d'arrimage et cette personne devrait avoir reçu des instructions appropriées et/ou une formation sur leur utilisation.

13. Dans la mesure du possible, retirez du fauteuil et rangez tous les accessoires et équipements auxiliaires, comme par exemple :

Les cannes, les coussins amovibles et les tablettes.

14. Vous ne devez pas utiliser les repose-jambe articulés/élévateurs en position élevée quand le fauteuil roulant et l'utilisateur sont transportés et quand le fauteuil roulant est retenu par des dispositifs de retenue pour le transport de fauteuils roulants et de son passager.

15. Les dossiers inclinables doivent être remis en position verticale.

16. Les freins manuels du fauteuil doivent impérativement être enclenchés.

17. Les dispositifs de retenue doivent être montés au pilier "B" du véhicule et ne doivent pas être retenus par des composants du fauteuil roulant tel les accoudoirs ou les roues.

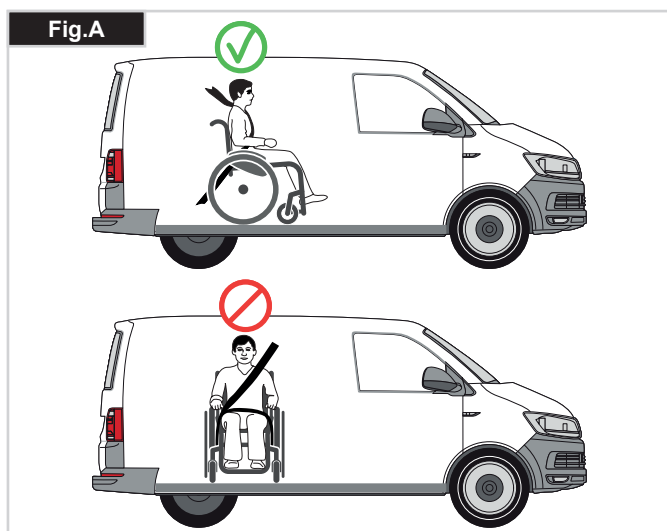

Transportabilité >>>**Instructions pour le système de retenue de l'occupant :**

1. La ceinture de retenue du bassin doit être fixée en position basse à travers le bassin de façon à ce que l'angle de la ceinture du bassin soit dans la zone de préférence entre 30 et 75 degrés par rapport à l'horizontal.

Un plus grand angle au sein de la zone de préférence est recommandé c'est-à-dire plus proche de 75°, mais sans jamais cependant dépasser cette limite. (Fig. C)

2. La ceinture thoracique doit passer par-dessus l'épaule et en travers de la poitrine, comme illustré aux Fig. D et E. Les ceintures de retenue doivent être serrées le plus possible, tout en respectant le confort de l'utilisateur.

La sangle de la ceinture de sécurité ne doit pas être entortillée pendant son utilisation.

La ceinture thoracique doit passer par-dessus l'épaule et en travers de l'épaule, comme illustré aux Fig. D et E.

3. Les points de retenue au fauteuil sont le côté interne avant du châssis juste au-dessus de la roue avant et l'arrière du châssis. Les sangles sont fixées autour des flancs de châssis, à l'intersection des tubes de châssis horizontaux et verticaux. (Voir Fig. G-H-I)

4. Le symbole d'arrimage (Fig. F) sur le châssis du fauteuil roulant indique la position des sangles de retenue du fauteuil roulant. Les sangles sont ensuite tendues après que les sangles avant aient été fixées pour sécuriser le fauteuil roulant.

⚠ DANGER !**POIDS DE L'UTILISATEUR INFÉRIEUR 22 kg**

Si l'utilisateur devant être transporté est un enfant pesant moins de 22 kg et si le véhicule utilisé compte moins de huit (8) passagers assis, il est recommandé d'utiliser un dispositif de retenue pour enfants conforme au règlement 44 de la CEE-ONU.

Ce type de dispositif de retenue est un moyen de retenue plus efficace que les dispositifs à trois points, et certains dispositifs de retenue pour enfants assurent également un support postural supplémentaire afin de maintenir la position de l'enfant lorsqu'il est assis.

Les parents ou toute autre personne s'occupant de l'enfant peut, selon le cas, décider de laisser l'enfant dans son fauteuil roulant pendant le transport en raison du niveau de contrôle de la posture ou du niveau de confort assuré par les réglages du fauteuil.

Dans ce cas, nous vous invitons à procéder à une évaluation des risques par le professionnel de santé qui vous suit ou par toute personne compétente dans ce domaine.

Transportabilité – positionnement du dispositif d'arrimage sur le fauteuil roulant

Le fauteuil est sécurisé avec le dispositif d'arrimage avant et arrière du fauteuil roulant (Fig. K).

Positionnement du dispositif avant d'arrimage du fauteuil roulant et de l'étiquette d'arrimage, (Fig. I).

Positionnement du dispositif arrière d'arrimage du fauteuil roulant et de l'étiquette d'arrimage, (Fig. J).

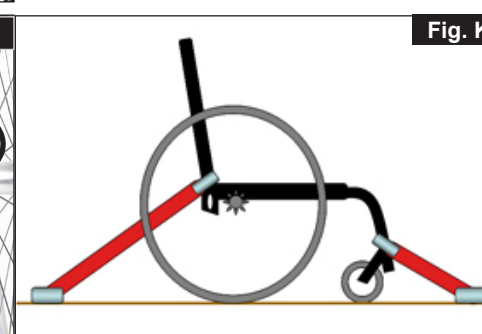
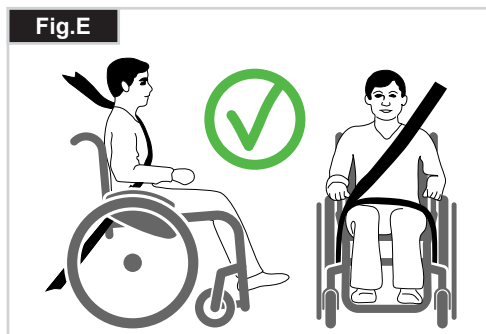
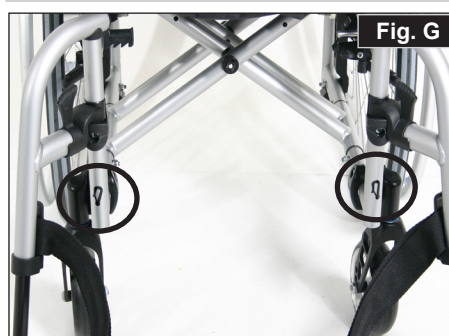
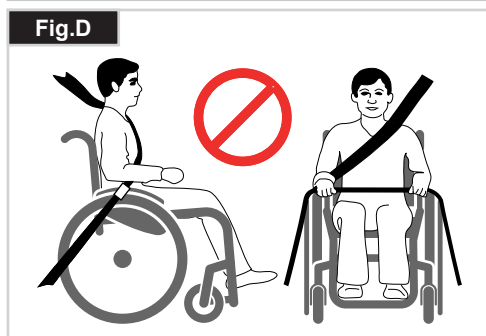
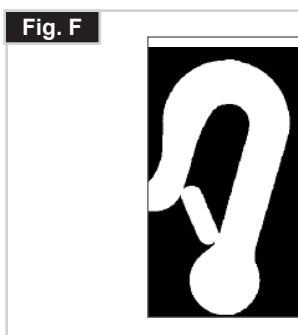
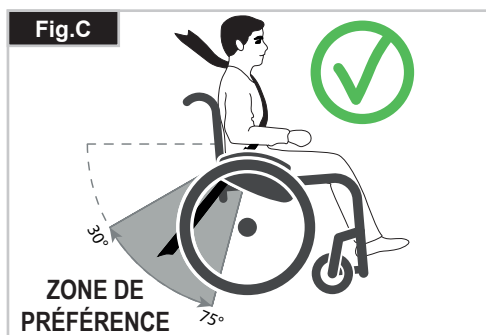

4.0 Manipulation

Pliage du fauteuil

Commencez par retirer le coussin du fauteuil et relever la palette des repose-pieds. Attrapez la toile du siège ou les montant du siège (Fig. 4.1) en plaçant vos doigts au centre et tirez vers le haut, jusqu'à ce que la patte de fermeture du dossier s'enclenche (Fig. 4.2).

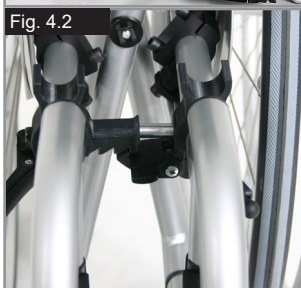

Transport

Pour déplacer votre fauteuil, soulevez-le en l'attrapant par la partie frontale du croisillon et par les poignées.

Dépliage du fauteuil

Actionnez vers le bas le levier de déverrouillage du pliage (Fig. 4.3) et écartez les deux parties du châssis. Appuyez ensuite sur les tubes de siège (voir figure). Le fauteuil roulant se déplie. Maintenant, pressez les tubes du siège dans les supports. Cette opération s'effectue plus facilement en basculant légèrement le fauteuil sur le côté (Fig. 4.4). L'une des roues arrière est alors libérée et le fauteuil se déplie plus facilement. **Faites attention de ne pas vous coincer les doigts dans les tubes de traverse.** Remplacez le coussin du siège.



Transport du fauteuil

Lorsque le fauteuil est transporté inoccupé à bord d'un véhicule motorisé, il convient de l'arrimer ou de l'attacher.

Vous asseoir dans votre fauteuil par vous-même (Fig. 4.5)

- Poussez le fauteuil roulant contre un mur ou contre un meuble solide ;
- Serrez les freins
- Relevez les palettes
- L'utilisateur peut s'installer dans le fauteuil
- Rabaissez les palettes et placez vos pieds devant les sangles talonnières.

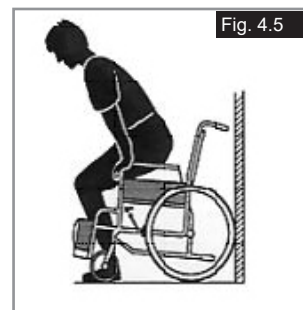

Sortir de votre fauteuil par vous-même (Fig. 4.6)

- Serrez les freins
- Relevez les palettes avec votre pied
- Posez une main sur l'accoudoir, penchez-vous légèrement vers l'avant de sorte à basculer le poids de votre corps vers l'avant du fauteuil, posez fermement les deux pieds au sol, l'un derrière l'autre, redressez-vous en poussant sur vos bras.

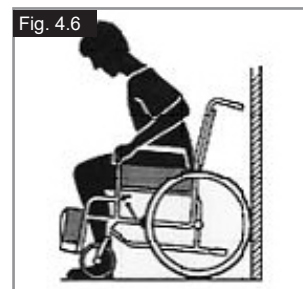

Axes à déverrouillage rapide des roues arrière (Fig. 4.7)

Les roues arrière doivent être munies d'axe à déverrouillage rapide. Les roues peuvent être démontées ou montées sans outils. Pour démonter les roues, pressez sur le bouton d'arrêt (1) et retirez la roue arrière.

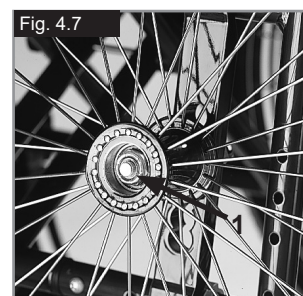

⚠ ATTENTION !

Lors du montage, appuyez sur le bouton de l'axe à déverrouillage rapide et insérez l'axe dans le canon, tout en conservant le bouton pressé. Relâchez le bouton et la roue est bloquée. Le bouton d'arrêt doit revenir dans sa position de départ.

Axes à déverrouillage rapide des roues avant (Fig. 4.8)

Les roues avant peuvent aussi être équipées d'axes à déverrouillage rapide (1). Ceux-ci permettent aux roues d'être montées et démontées sans outils.



5.0 Options

Leviers de basculement

Leviers de basculement (Fig. 5.01)

Pour faire basculer un fauteuil roulant par un accompagnateur (-trice) on utilise un levier de basculement. Placez votre pied sur le tube d'appui pour faire franchir au fauteuil un trottoir ou une marche, par exemple.



Freins

Freins

Le fauteuil est équipé de deux freins d'immobilisation. Les freins agissent directement sur les pneus. Pour les actionner, abaissez le levier de frein jusqu'à la butée (Fig. 5.02 et 5.04). Tirez le levier de freinage en arrière pour le relâcher.

L'effet de freinage diminue quand :

- Les sculptures du pneu sont usées
- La pression des pneus est insuffisante
- Les pneus sont humides
- Les freins sont mal réglés.

Les freins d'immobilisation ne sont pas destinés à être utilisés comme des freins de service. N'actionnez pas les freins en marche. Freinez toujours à l'aide des mains courantes. Vérifiez que l'écart entre les pneus et les freins d'immobilisation est conforme aux valeurs spécifiées (Fig. 5.03 et 5.05). Pour effectuer le réglage, desserrez la vis (1) et réglez la valeur souhaitée. Resserrez de nouveau la vis (Voir la page couples de serrage)

⚠ ATTENTION !

Vérifiez le réglage des freins après chaque modification de la position de la roue arrière et refaites votre réglage, si nécessaire.

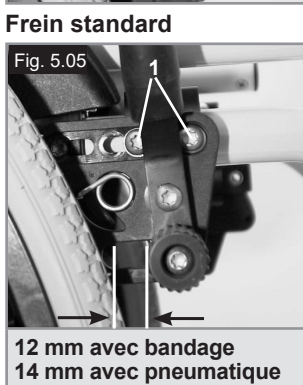
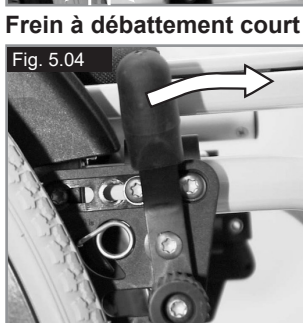
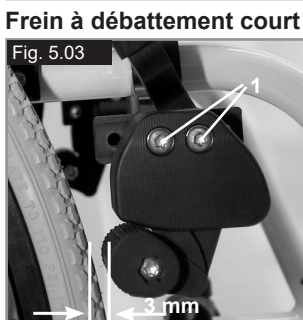

12 mm avec bandage
14 mm avec pneumatique

Frein standard

Rallonge du levier de frein

(Fig. 5.06)

La rallonge du levier de frein est amovible ou repliable. La rallonge vous permet de déployer moins d'efforts pour actionner les freins.

⚠ ATTENTION !

- Plus les freins seront montés près de la roue, plus l'effort à fournir pour les actionner sera grand. Cela pourrait casser la rallonge du levier de frein !
- Veillez à ne pas prendre appui sur la rallonge du levier lorsque vous montez ou descendez du fauteuil, car vous risqueriez de la casser ! L'eau projetée par les pneus peut réduire l'efficacité des freins d'immobilisation.



Freins tambour (Fig. 5.07)

Les freins tambour permettent à l'accompagnateur de freiner en toute sécurité et de manière aisée. Ils peuvent être également montés avec un levier de verrouillage (1) pour éviter qu'ils ne se desserrent accidentellement. Le levier doit s'enclencher de manière audible. Le gonflage des pneus n'a aucune incidence sur les freins tambour. Le fauteuil est immobilisé si les freins à tambour sont enclenchés.

⚠ ATTENTION !

Seuls les revendeurs agréés sont habilités à régler les freins tambour.



Freins unilatéraux

Votre fauteuil est doté de deux freins d'immobilisation, chacun placé de part et d'autre et pouvant fonctionner d'un côté comme de l'autre. Les freins agissent directement sur les pneus. Pour les actionner, baissez le levier de frein vers l'avant jusqu'à la butée (Fig. 5.08). Pour relâcher les freins, relevez le levier dans sa position originale.

L'effet de freinage diminue quand :

- Les sculptures du pneu sont usées
- La pression des pneus est insuffisante
- Les pneus sont humides
- Les freins sont mal réglés.

Les freins d'immobilisation ne sont pas destinés à être utilisés comme des freins de service. N'actionnez pas les freins en marche. Freinez toujours à l'aide des mains courantes. Vérifiez que l'écart entre les pneus et les freins d'immobilisation est conforme aux valeurs spécifiées. Pour régler, dévissez la vis et réglez le bon intervalle. Resserrez de nouveau la vis (Voir la page couples de serrage)

⚠ ATTENTION !

Vérifiez le réglage des freins après chaque modification de la position de la roue arrière et refaites votre réglage, si nécessaire.

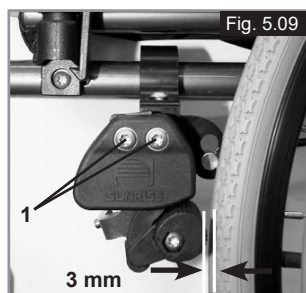

⚠ ATTENTION !

Plus les freins seront montés près de la roue, plus l'effort à fournir pour les actionner sera grand. Cela pourrait casser la rallonge du levier de frein ! Veillez à ne pas prendre appui sur la rallonge du levier lorsque vous montez ou descendez du fauteuil, car vous risqueriez de la casser ! L'eau projetée par les pneus peut réduire l'efficacité des freins d'immobilisation.

Freins compacts

Les freins compacts se trouvent sous la toile du siège. Pour les activer, il suffit de tirer les freins vers l'arrière, en direction du pneu. Pour fonctionner correctement, les freins compacts doivent être complètement tirés contre les butées, (Fig. 5.10).



⚠ ATTENTION !

Si le frein n'est pas correctement monté, vous devrez forcer pour l'actionner.

Palettes

Palettes (Fig. 5.11)

Il existe deux sortes de palettes : monobloc ou séparées. Ils peuvent se rabattre pour vous permettre de monter ou de descendre de votre fauteuil plus facilement.



Longueur de la jambe inférieure

En enlevant les vis de réglage (1), vous pouvez régler le repose-pieds à la longueur de jambe de votre choix. Enlevez les vis de réglage, réglez le repose-pieds à la longueur désirée, puis réinsérez et revissez les vis de réglage. (Voir la page sur les couples de serrage.) Vérifiez que le coussinet en plastique composite est dans la bonne position sous la vis de réglage. Il faut toujours conserver un intervalle minimum de 25 mm entre les repose-pieds et le sol.

Ajustements de la largeur des repose-pieds

Si vous devez régler la largeur du repose-pieds, dévissez la vis (1), placez 1, 2 ou 3 entretoises (2) à l'intérieur ou à l'extérieur selon la largeur désirée et revissez la vis, (Fig. 5.12).

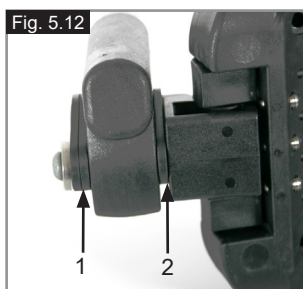

Verrouillage de la palette

Lorsqu'elle est abaissée, la palette est automatiquement verrouillée. Pour la relever, tirez le bouton de libération 1. Pour conserver la position déverrouillée, tirez le bouton de libération 1, puis pivotez-le (Fig. 5.13).

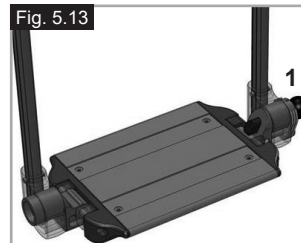

⚠ AVERTISSEMENT !

Pensez à ré-enclencher le système pour bénéficier de sa pleine fonctionnalité.

Palettes séparées et monobloc (Fig. 5.14 - 5.15)

Les palettes peuvent se rabattre pour vous permettre de monter ou de descendre de votre fauteuil plus facilement.

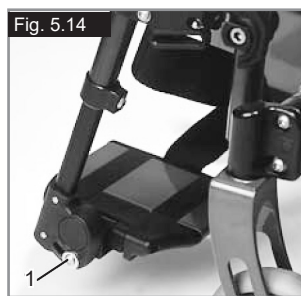

Elles s'inclinent également en six angles différents par rapport à une surface plane. Resserrez bien la vis (1) située sur l'extérieur. En enlevant les attaches (2), il devient possible de régler les palettes en trois positions différentes, vers l'avant comme vers l'arrière. Pour cela, la palette devra être rabattue vers le haut. Lorsque vous avez terminé, n'oubliez pas de bien revisser toutes les vis (Voir la section sur la force de torsion). Il faut toujours conserver un intervalle minimum de 25 mm entre les repose-pieds et le sol.



Repose-pieds

Il existe plusieurs types de repose-pied. Ces repose-pieds se rabattent pour monter et descendre plus facilement du fauteuil. Elles sont décrites ci-dessous.

Verrou du repose-pied escamotable

Lorsque vous installez les repose-pieds, ceux-ci se placent en position rabattue (Fig. 5.17). Il suffit ensuite de les faire pivoter vers l'intérieur jusqu'à ce que le système de verrouillage soit enclenché (1). Pour enlever les repose-pieds, appuyez sur le levier (2), basculez les repose-pieds vers l'extérieur et retirez-les. Vérifiez que les repose-pieds sont bien fixés.

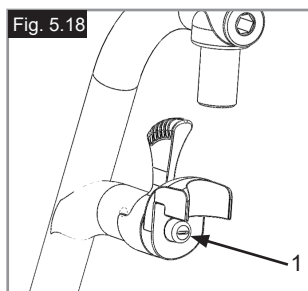
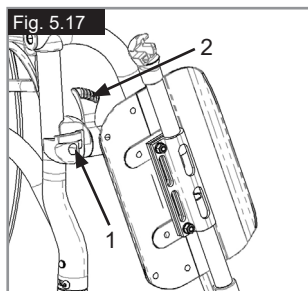

⚠ AVERTISSEMENT !

Les repose-pieds n'ont pas été conçus pour soulever ou porter le fauteuil avec un utilisateur assis dedans.

Réglage du jeu dans la potence

Si la potence présente du jeu (Fig. 5.18) vous pouvez la régler sur le terrain. La clavette de potence (1) se règle afin de réduire le jeu.

Démontez la potence du fauteuil à l'aide du mécanisme de libération.

À l'aide d'un tournevis, tournez la clavette (1) délicatement vers la gauche. Réinstallez la potence pour voir s'il y a encore du jeu. Si le mécanisme de la potence ne fonctionne plus, ramenez la clavette légèrement vers la droite.

Si le jeu reste encore important et si la performance est insatisfaisante, répétez l'opération.

Longueur de la jambe inférieure

En enlevant les vis de réglage (Fig. 5.19), vous pouvez régler la longueur de jambe inférieure. Dévissez la vis de réglage, puis réglez la palette à la hauteur désirée sur le montant.

Revissez les vis de réglage (Voir la section sur la force de torsion). Vérifiez que le joint en plastique est bien positionné sous la vis de réglage.

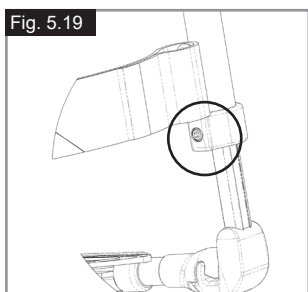

⚠ AVERTISSEMENT !

Ne jamais prendre appui sur la palette !

Lorsque vous montez ou descendez du fauteuil, ne prenez pas appui sur la palette, cela pourrait faire basculer le fauteuil et entraîner des blessures.

Repose-pieds montage haut (Fig. 5.20 - 5.20.1)

Les repose-pieds peuvent se rabattre pour vous permettre de monter ou de descendre de votre fauteuil plus facilement.

Le repose-pied peut se régler en son angle d'inclinaison par rapport à une surface plane. Desserrez les vis (1 à 2). Réglez ensuite les repose-pieds à l'angle désiré. Resserrez toutes les vis. Après avoir procédé à vos réglages, vérifiez toujours d'avoir bien revisé toutes les vis (voir la section sur les couples de serrage). Pour éviter au fauteuil de basculer, vérifiez qu'il y a bien un intervalle minimum de 25 mm entre les repose-pieds et le sol (siège horizontal).

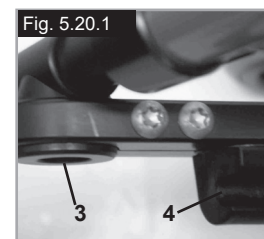
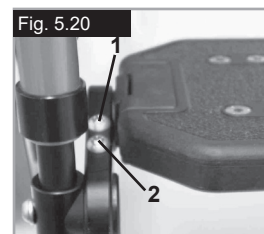

Palette pliable automatiquement

Pour régler l'angle d'inclinaison, dévissez les vis (1) et orientez le repose-pied à l'angle désiré. Respectez le couple de serrage lorsque vous revissez les vis, (Fig. 5.20.2).



Repose-jambes (en option)

(Fig. 5.20.3 - 5.20.5)

Pour retirer le repose-jambes, tirez sur le levier (1), faites pivoter la palette vers l'extérieur, puis soulevez et retirez le repose-jambe.

Réglage de la hauteur :

La longueur de la jambe inférieure peut se régler en desserrant la vis (2). Réglez à la hauteur désirée, puis resserrez la vis.

⚠ ATTENTION !

La distance entre la palette et le sol doit être d'au moins 40 mm.

Réglage de l'inclinaison :

Enfoncez d'une main le levier (3) vers le bas tandis que vous soutenez

le repose-jambes avec l'autre main. Une fois l'angle d'inclinaison souhaité obtenu, relâchez le levier. Le repose-jambes s'enclenche alors dans l'une des positions prédéfinies.

⚠ AVERTISSEMENT !

- Pendant que vous relevez ou abaissez les repose-pieds, veillez à ne pas vous prendre les doigts dans le mécanisme de réglage situé entre le châssis et les pièces mobiles du repose-pieds.
- Ne jamais soulever ou porter le fauteuil en l'attrapant par les repose-pieds.
- Ne vous pincez pas les doigts :
- Ne mettez pas vos doigts dans le mécanisme de réglage, entre les pièces amovibles des repose-pieds lorsque vous levez ou abaissez ce dernier.

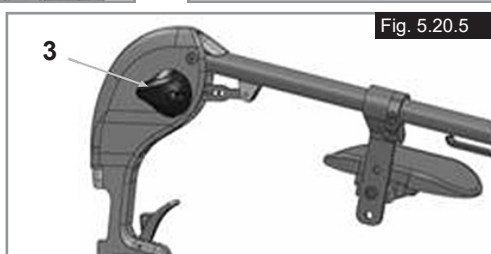
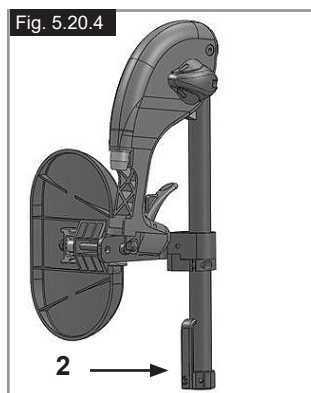
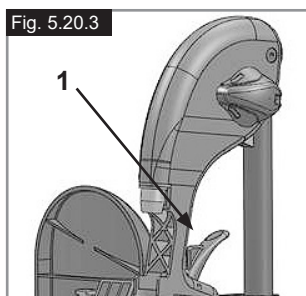
**Repose-pied léger**

Vous pouvez régler l'angle d'inclinaison du repose-pieds.

Dévissez pour cela les vis (2). Vous pouvez installer des protections latérales sur la palette, qui s'insèrent dans les trous de montage (3). Celles-ci empêchent le pied de glisser accidentellement, (Fig. 5.20.6). Après avoir procédé à vos réglages, vérifiez toujours d'avoir bien revissé toutes les vis (voir la section sur la force de torsion).

**Appui-tête****Appui-tête (Fig. 5.21)**

Vous pouvez régler la hauteur de l'appui-tête et l'incliner vers l'avant ou l'arrière. Pour cela, desserrez la vis (1 ou 2), placez l'appui-tête à la position souhaitée et revissez la vis (voir la section sur la force de tension).



Roues avant

Roues avant, adaptateur de roue avant, fourche de roue avant (Fig. 5.22)

Le fauteuil peut tirer légèrement à droite ou à gauche ou les roues avant peuvent avoir du jeu. Cela peut être dû aux raisons suivantes :

- Mauvais réglage du déplacement avant et/ou arrière de la roue.
- Le carrossage n'est pas réglé correctement.
- La pression et la souplesse des roues arrière et des roues avant ne sont pas adaptées.

Le fauteuil ne pourra avancer droit si les roues avant sont mal réglées. Les réglages des roues avant doivent toujours être confiés à un revendeur agréé. En cas de modifications de la position de la roue arrière, les réglages de l'adaptateur de la roue avant et du frein doivent être contrôlés.



Plaque de déport

Plaque de déport (Fig. 5.26 - 5.27)

Plus l'empattement est stable, plus le fauteuil est stable. Vous pouvez étendre l'empattement en vissant le support d'axe (1) au châssis à la hauteur désirée. Vérifiez que la goupille en acier (2) soit correctement insérée dans le trou percé à cet effet. Lorsque vous avez terminé, n'oubliez pas de bien revisser toutes les vis (Voir la section sur la force de torsion).

⚠ ATTENTION !

Pensez à régler les freins d'immobilisation en fonction des modifications apportées.

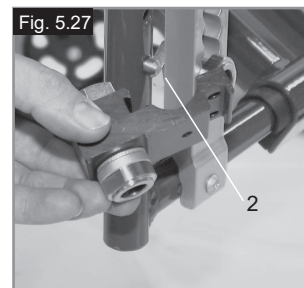
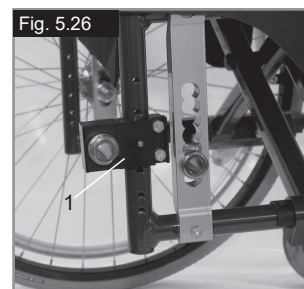

Plaques d'axe

Plaques d'axe (Fig. 5.23)

La position du centre de gravité par rapport à la roue arrière est essentielle pour garantir une conduite aisée et agréable du fauteuil. Plusieurs positions sont possibles : reculer la plaque d'axe (1) le long des trous percés dans le cadre (2) aura pour effet de renforcer la stabilité du fauteuil mais rendra ce dernier moins manœuvrable que si la plaque était positionnée plus vers l'avant. Vous pouvez régler la hauteur d'assise en déplaçant le canon d'axe (3) le long de la plaque d'axe. Lorsque vous avez terminé, n'oubliez pas de bien revisser toutes les vis (Voir la section sur la force de torsion).



⚠ ATTENTION !

Vous devrez éventuellement régler à nouveau les freins et les roues avant.

Carrossage

Carrossage (Fig. 5.24 - 5.25)

Vous pouvez régler le carrossage entre 1° et 4°. Cela permet d'accroître la stabilité latérale du fauteuil, ainsi que sa manœuvrabilité. Retirez les vis de la plaque d'axe (1). Ajustez l'adaptateur (2) à l'angle désiré. Serrez les vis (Voir la page couples de serrage). L'augmentation du carrossage a pour effet également d'augmenter la largeur globale du fauteuil (d'environ 10 mm par degré).

⚠ ATTENTION !

Vous devrez éventuellement régler à nouveau les freins et les roues avant.

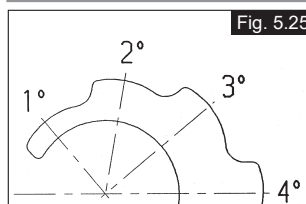
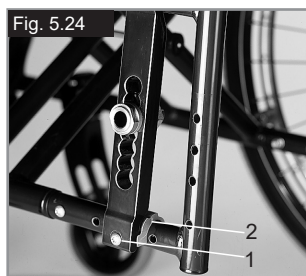

Dossiers

Angle d'inclinaison du dossier

Devissez la vis A et sortez-la de sa position. Réglez à l'angle d'inclinaison désiré et ensuite resserrez la vis.

Vérifiez que l'angle est le même sur les deux côtés. Veillez à observer la valeur torque en Nm (Voir la section sur la force de torsion).



Dossiers réglable en angle (Fig. 5.29)

Vous pouvez régler l'angle d'inclinaison de votre dossier en tirant sur le cordon (1). Le mécanisme s'enclenche automatiquement lorsque vous relâchez le cordon.

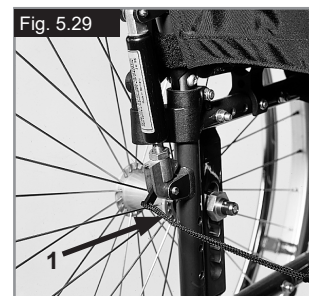

Toile de dossier réglable en tension (Fig. 5.30)

Vous pouvez tendre ou détendre la toile du siège à l'aide des attaches en Velcro (1). Vous pouvez sortir le coussinet du dossier à travers une ouverture intérieure afin de régler le rembourrage en fonction de vos besoins individuels.



Protège-vêtements

Accoudoir réglable en hauteur avec outil

Installation : Glissez le montant dans le tube de logement jusqu'à ce qu'il heurte le fond

Réglage de la hauteur :

Glissez le montant hors du tube de logement. Réglez la position de la bague de réglage de la hauteur (1). Retirez pour cela la vis (2) et déplacez la bague à la position désirée. Remettez la vis et resserrez-la. Glissez à nouveau le montant dans le tube de logement, (Fig. 5.31).

Position de la manchette :

Réglez la position de la manchette. Desserrez pour cela les vis (3), puis déplacez la manchette à la position désirée. Resserrez les vis (Fig. 6.24).

Réglage du tube de logement de l'accoudoir

Vous pouvez régler le degré de serrage du tube de logement de l'accoudoir au moyen des 2 vis (1) - (Fig. 5.32).

Protège-vêtement avec garde-boue (Fig. 5.33)

Le garde-boue empêche les vêtements d'être salis par les projections d'eau. Vous pouvez régler la position par rapport à la roue arrière en déplaçant le protège-vêtement. Pour cela, retirez les vis de fixation (1 et 2). Après avoir réglé le protège-vêtement à la position désirée, resserrez les vis (reportez-vous à la page des couples de serrage).

⚠ AVERTISSEMENT !

Ne jamais soulever le fauteuil par les accoudoirs ou les protège-vêtements

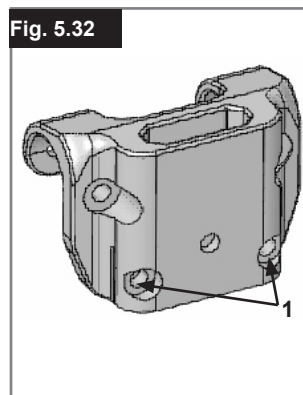
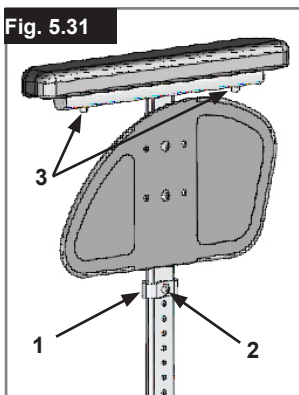

Protège-vêtements - Garde-boue (Fig. 5.34)

Le garde-boue empêche les éclaboussures et la salissure des vêtements. Leur positionnement par rapport aux roues arrière peut être réglé en ajustant les protège-vêtements. Pour cela, retirez les vis (1 et 2). Après avoir réglé le protège-vêtement à la position désirée, remettez les vis en place et resserrez-les (voir la page sur les couples de serrage).



⚠ AVERTISSEMENT !

Ne jamais soulever le fauteuil par les accoudoirs ou les protège-vêtements.

Protège-vêtement aluminium, avec garde boue vissé (Fig. 5.35)

Le protège-vêtement avec garde boue (en option) empêche les éclaboussures et la salissure des vêtements. Leur positionnement par rapport aux roues arrière peut être réglé en ajustant les protège-vêtements.

Pour cela, retirez les vis (1 et 2). Une fois les vis (3) retirées, vous pouvez régler les accoudoirs (en option) à la hauteur désirée. Lorsque vous avez terminé, n'oubliez pas de bien revisser toutes les vis (Voir la section sur la force de torsion).



⚠ AVERTISSEMENT !

Ne jamais soulever le fauteuil par les accoudoirs ou les protège-vêtements.

Options – Manipulation d'une seule main

Manipulation d'une seule main

(Fig. 5.36 - 5.36.1)
Pour faire avancer le fauteuil en ligne droite, vous devez utiliser les deux mains courantes simultanément. Pour plier le fauteuil, débranchez la barre télescopique en appuyant dessus (1). Pour déposer les roues, appuyez sur le bouton de blocage sur l'axe (2).

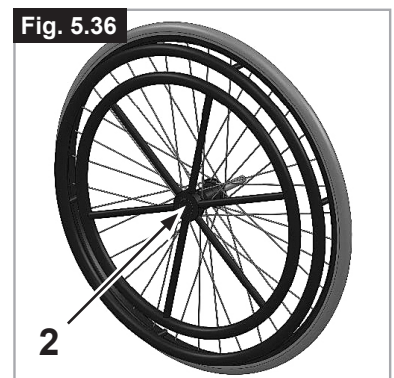

⚠ ATTENTION !

Vérifiez toujours les branchements afin d'éviter tout risque d'accident.

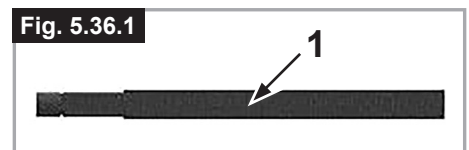

Poignées de poussée

Poignées de poussée réglables en hauteur (Fig. 5.37)

Les poignées sont maintenues en place par des goupilles qui les empêchent de sortir accidentellement. Vous pouvez ouvrir le levier à déverrouillage rapide (1) pour régler les poignées en fonction de vos besoins individuels. Lors de l'enclenchement du levier, un clic vous indiquera que vous pouvez mettre aisément la poignée à pousser dans la position souhaitée. L'écrou de serrage (2) détermine le serrage au niveau du support de la poignée à pousser. Après enclenchement du levier, si l'écrou est desserré, la poignée sera lâche. Avant utilisation, vérifiez que le serrage est suffisant en faisant pivoter latéralement la poignée. Après avoir réglé la hauteur de la poignée, serrez fermement le levier de serrage (1). Si le levier de serrage n'est pas suffisamment serré, cela peut être très dangereux lorsque vous franchissez des obstacles.

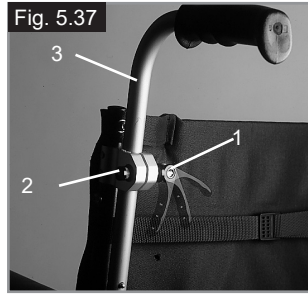

Poignées de poussée escamotables (Fig. 5.38)

Lorsqu'elles ne sont pas utilisées, les poignées peuvent être rabattues à l'aide d'un bouton poussoir (2). Dépliez-les jusqu'à ce qu'elles soient encliquetées avant de les utiliser.

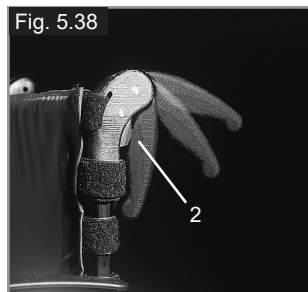

Ceinture pelvienne

⚠ DANGER !

- Avant d'utiliser votre fauteuil roulant, pensez à attacher votre ceinture pelvienne.
- La ceinture pelvienne doit être contrôlée quotidiennement.
- Afin de s'assurer que son fonctionnement n'est pas altéré par des éléments divers ou par l'usure.
- Toujours vérifier que la ceinture sous-abdominale est bien fixée et correctement réglée avant d'utiliser le fauteuil. Une sangle trop lâche peut entraîner le glissement de l'utilisateur et causer un risque de suffocation ou des blessures graves.

La ceinture pelvienne est fixée sur le fauteuil comme indiqué dans les illustrations. La ceinture de sécurité se comprend de 2 moitiés. Elles sont installées en utilisant le boulon de maintien existant du siège fixé à travers l'œillet de la ceinture. La ceinture est passée sous l'arrière du panneau latéral. (Fig. 5.39)

Ajustez la position de la ceinture afin que les attaches soient au centre du siège. (Fig. 5.40)

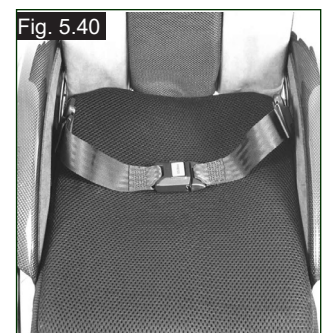
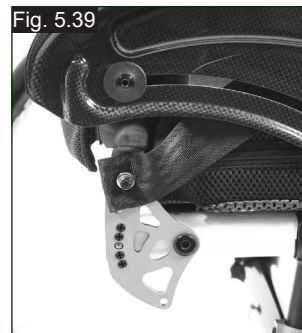

Ajustez la ceinture sous-abdominale afin de convenir aux besoins de l'utilisateur comme ci-après :

Pour réduire la longueur de la ceinture	Pour augmenter la longueur de la ceinture
<p>Passez la ceinture par l'attache male et le dispositif de réglage coulissant. Assurez-vous que la ceinture n'ait pas de nœud au niveau de l'attache male.</p>	<p>Passez la ceinture par les dispositifs de réglage coulissant et l'attache male afin d'obtenir plus de longueur de ceinture.</p>

Une fois la ceinture attachée, vérifiez l'espace entre la ceinture pelvienne et l'utilisateur : Si la ceinture est correctement réglée, vous pouvez passer la main à plat entre la ceinture pelvienne et l'utilisateur. (Fig. 5.41)

Ceinture pelvienne...

La ceinture pelvienne doit être fixée de sorte qu'elle soit à un angle de 45 degrés de part et d'autre du bassin de l'utilisateur. L'utilisateur doit être bien droit et le plus à l'arrière possible dans le siège quand réglée correctement. La ceinture sous-abdominale ne doit pas permettre à l'utilisateur de glisser du siège. (Fig. 5.42)

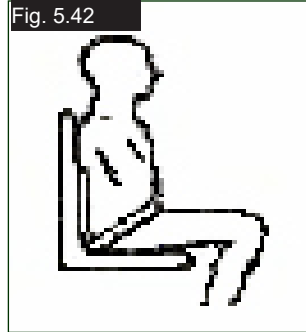

Pour attacher la ceinture:
Poussez l'attache male de façon ferme dans l'attache femelle.

Pour retirer la ceinture :
Appuyez sur les parties exposées de l'attache male vers le centre tout en tirant doucement pour les séparer.

⚠ AVERTISSEMENT !

- Si vous avez des doutes au sujet de l'utilisation et de la manipulation de la ceinture pelvienne, demandez l'assistance de votre professionnel de la santé, de votre fournisseur du fauteuil roulant, de votre aide-soignant ou de votre tierce personne.
- Pour installer une ceinture pelvienne, contactez votre revendeur agréé Sunrise Medical.
- La ceinture pelvienne doit être contrôlée quotidiennement afin de s'assurer que l'ajustement est correct et que son fonctionnement n'est pas altéré par des éléments divers ou par l'usure.
- Lors du transport à bord d'un véhicule, Sunrise Medical déconseille l'utilisation de la ceinture pelvienne en tant que système de retenue.

 Veuillez consulter la brochure du transit Sunrise Medical afin d'obtenir des conseils sur le transport des personnes.

Entretien :

Vérifiez régulièrement l'état de la ceinture et des composants de retenue afin de détecter l'apparition d'éventuels signes d'endommagement ou de déchirure. Remplacez la ceinture, si nécessaire.

⚠ AVERTISSEMENT

La ceinture pelvienne doit être réglée de façon à s'adapter à l'utilisateur, comme détaillé ci-dessus. Sunrise Medical recommande que la longueur et l'ajustement de la ceinture soient vérifiés régulièrement afin de réduire les risques de réajustement de la ceinture à une longueur excessive causés par inadvertance par l'utilisateur final.

Roulettes anti-bascule

Roulettes anti-bascule (Fig. 5.43)

Les roulettes anti-bascule (1) assurent aux utilisateurs inexpérimentés une sécurité renforcée pendant l'apprentissage de leur fauteuil. Les roulettes anti-bascule (1) empêchent le fauteuil de basculer vers l'arrière. En appuyant sur les roulettes anti-bascule (1) vous les abaissez ; vous pouvez également les faire pivoter vers l'avant. Veillez à ce qu'il y ait toujours un espace de 30 mm à 50 mm entre le sol et les roulettes anti-bascule. Vous devez faire pivoter les roulettes anti-bascule vers l'avant lorsque vous franchissez des obstacles (comme le trottoir) afin d'éviter qu'elles ne touchent le sol.

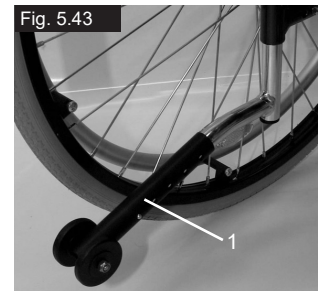

Toile standard

Toile standard (Fig. 5.44)

La toile du siège est munie d'une bande Velcro sur un côté, qui permet de la régler progressivement. Pour tendre ou détendre la sangle, pliez légèrement le fauteuil. Retirez ensuite les vis (1) et sortez les chevilles avant (2) de l'armature. Vous pouvez dès lors enlever la toile (3) en la faisant glisser. Vous pouvez régler la tension de la toile à l'aide de l'attache Velcro. Suivez la procédure dans le sens inverse pour remettre la sangle en place. Lorsque vous avez terminé, n'oubliez pas de bien revisser toutes les vis (Voir la section sur la force de torsion).

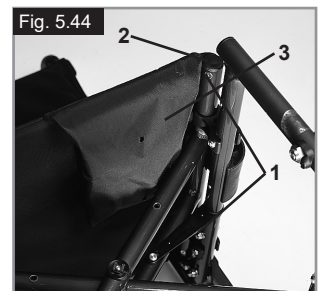

⚠ AVERTISSEMENT !

Afin de garantir la sécurité, au moins 50 % de la surface Velcro doit être utilisée.

Porte-canne

Porte-canne (Fig. 5.45)

Le porte-canne vous permet de toujours transporter votre canne avec vous. Une bande Velcro (1) sert à fixer la canne ou tout autre système d'aide à la marche.



⚠ AVERTISSEMENT !

N'essayez jamais d'utiliser ni d'enlever votre canne ou tout autre système d'aide à la marche pendant que vous vous déplacez en fauteuil.

Tablette

Tablette (Fig. 5.46)

La tablette consiste en une surface plane adaptée à la plupart des activités. Avant d'utiliser le plateau, faites-le installer par un revendeur agréé qui le positionnera en fonction de la largeur du siège. L'utilisateur doit être assis dans le fauteuil pendant cette opération.



Tendeur de dossier

Tendeur de dossier pliant

Cette barre permet de stabiliser le dossier. Pour plier le fauteuil, enfoncez le levier de déverrouillage vers l'intérieur (Fig. 5.47), puis relâchez-le, et abaissez le tendeur de dossier. Lorsque vous dépliez le fauteuil, pensez à bien remettre le tendeur de dossier en place.



Roulettes de transit

Roulettes de transit (Fig. 5.48)

Il faut utiliser les roulettes de transit partout où le fauteuil est trop large à cause de ses roues arrière (par ex., à bord d'un avion, dans un bus, etc). Quand les roues arrière sont retirées grâce à l'axe à déverrouillage rapide, on peut continuer à rouler sur les roulettes de transit. Ces roulettes sont montées de manière à être environ 30 mm au-dessus du sol quand elles ne sont pas utilisées. Elles ne créent de ce fait aucun gêne pour avancer, et lors du transport ou du basculement (comme le trottoir, les marches, etc.).

⚠ AVERTISSEMENT !

Sans ses roues arrière, votre fauteuil n'a pas de freins d'immobilisation.



6.0 Contrôles quotidiens

⚠ ATTENTION !

En tant qu'utilisateur, vous êtes le mieux placé pour remarquer toute éventuelle anomalie. Nous vous recommandons donc de vérifier les éléments de la liste suivante avant chaque utilisation :

- Vérifier la pression des pneus.
- Vérifier le bon fonctionnement des freins.
- Vérifier que les composants amovibles sont bien en place, par ex. accoudoir, axe à déverrouillage rapide, etc.
- Vérifier tout signe d'endommagement visible, par ex. sur le châssis, le dossier, la toile du siège, les roues, le repose-pieds, etc.

En cas d'endommagement ou de dysfonctionnement, contactez votre revendeur agréé.

7.0 Pneus et montage des pneus

⚠ AVERTISSEMENT !

Veillez à ce que la pression de vos pneus soit toujours correcte (3,5 bar) car les caractéristiques du fauteuil peuvent changer.

Quand la pression est insuffisante, il faut dépenser plus d'énergie car la résistance du fauteuil est très élevée. La maniabilité du fauteuil en est réduite.

⚠ AVERTISSEMENT !

Le pneu peut éclater si la pression est trop élevée.

La pression correcte est indiquée sur le bandage du pneu (min. 3,5 bar).

Les pneus se montent comme des pneus de vélo courants. Avant de monter la nouvelle chambre à air, vérifiez que l'embase de jante et la paroi interne du pneu ne comportent aucun corps étranger. Vérifiez la pression des pneus après le montage ou la réparation.

Une pression correcte et un excellent état des pneus constituent des conditions essentielles pour votre sécurité et le comportement du fauteuil.

8.0 Maintenance et entretien

- Vérifiez la pression des pneus toutes les 4 semaines. Inspectez tous les pneus pour repérer tout éventuel signe d'usure ou d'endommagement.
- Vérifiez l'état des freins une fois par mois pour être certain qu'ils fonctionnent correctement et qu'ils sont faciles à utiliser.
- Les pneus se montent comme des pneus de vélo courants.
- Toutes les jointures essentielles au fonctionnement sécurisé de votre fauteuil sont dotées d'écrous autofreinés. Vérifiez SVP tous les trois mois que les raccords vissés (voir la section des couples de serrage) sont solides. Les écrous de sécurité ne doivent être utilisés qu'une seule fois. Après une utilisation répétée, vous devez remplacer ces écrous.
- Quand votre fauteuil est sale, nettoyez-le uniquement avec un nettoyant ménager doux. Pour nettoyer la garniture du siège, n'utilisez qu'une solution savonneuse.
- N'utilisez que des pièces d'origine ayant été approuvées par Sunrise Medical. N'utilisez pas des pièces provenant de fabricants tiers qui n'auraient pas été approuvés par Sunrise Medical.
- Si votre fauteuil est humide, séchez-le SVP après utilisation.
- Les axes à déverrouillage rapide doivent être légèrement graissés avec de l'huile pour machine à coudre environ toutes les 8 semaines. Suivant l'utilisation que vous faites de votre fauteuil, nous vous recommandons de demander à votre revendeur d'effectuer un contrôle de votre fauteuil tous les 6 mois.
- Si vous souhaitez entreposer le fauteuil pendant une période prolongée, aucune mesure supplémentaire n'est requise. Veillez à entreposer le fauteuil roulant à température ambiante dans un endroit sec, à l'abri du soleil. Avant de le réutiliser, le fauteuil roulant doit faire l'objet d'une révision effectuée par un revendeur agréé.

ATTENTION !

Le sable et l'eau de mer (les projections de sel en hiver) endommagent la suspension des roues avant et des roues arrière. Nettoyez bien le fauteuil s'il a été exposé à ces éléments.

Les pièces suivantes sont amovibles et peuvent être renvoyées au fabricant/revendeur pour être réparées :

- Roues arrière
- Accoudoir
- Roulettes anti-basculer

Ces composants sont disponibles comme pièces détachées. Pour de plus amples informations, consultez le catalogue des pièces détachées.

Mesure d'hygiène en cas de cession du fauteuil :

Avant de laisser une autre personne utiliser le fauteuil, il convient de l'apprêter soigneusement. Toutes les surfaces entrant en contact avec le nouvel utilisateur doivent être désinfectées.

Pour ce faire, vous devez utiliser un désinfectant figurant dans la liste des produits homologués / recommandés dans votre pays, pour une désinfection rapide à base d'alcool pour produits et appareils médicaux nécessitant d'être désinfectés rapidement.

Veillez prendre connaissance des instructions du fabricant du produit désinfectant utilisé.

En règle générale, une désinfection totale ne peut être garantie sur les coutures. Par conséquent et conformément à la réglementation locale relative à la protection contre les infections, il est recommandé de mettre au rebut la toile de l'assise et du dossier afin d'éviter toute contamination microbactérienne par les agents actifs.

9.0 Dépannage

Le fauteuil tire sur le côté

- Vérifiez la pression des pneus
- Vérifiez que la roue tourne librement (roulements, axe)
- Vérifiez l'angle des roues avant
- Vérifiez si les roues avant sont toutes les deux en contact avec le sol.

Les roues avant oscillent

- Vérifiez l'angle des roues avant
- Vérifiez que les visseries sont fixes, resserrez-les le cas échéant (voir la page des couples de serrage)
- Vérifiez si les roues avant sont toutes les deux en contact avec le sol.

Fauteuil / les tubes du croisillon ne s'enclenchent pas dans la selle du siège

- Le fauteuil est encore neuf et la garniture du siège ou du dossier est encore rêche. Cela changera avec le temps.

Le fauteuil est difficile à plier

- La toile du dossier est trop tendue. Détendez-la un peu.

Le fauteuil grince et cliquette

- Vérifiez que les visseries sont fixes, resserrez-les le cas échéant (voir la page des couples de serrage)
- Appliquez une faible quantité de lubrifiant aux endroits où les pièces amovibles entrent en contact les unes avec les autres

Le fauteuil a du jeu

- Vérifiez l'angle des roues avant
- Vérifiez la pression des pneus
- Regardez si les roues arrière sont réglées de différente manière

10.0 Mise au rebut / Recyclage des matériaux

REMARQUE : Si ce fauteuil a été mis à votre disposition dans le cadre d'un programme de don ou de prêt médical, il se peut qu'il ne vous appartienne pas. Si vous n'en avez plus usage, veuillez le rendre à l'organisation qui vous l'a fourni.

La section suivante décrit les différents matériaux composant le fauteuil en vue de la mise au rebut ou du recyclage du fauteuil et de ses matériaux d'emballage.

Renseignez-vous sur la réglementation en vigueur relative à l'élimination ou au recyclage de votre fauteuil. Vous serez tenu de la respecter le jour de la mise au rebut de votre fauteuil. (notamment le nettoyage ou la décontamination du fauteuil roulant avant sa mise au rebut).

Aluminium : Fourches, roues, protège-vêtement, cadre des accoudoirs, repose-pieds, poignées de poussée

Acier : Points d'arrimage, axe à déverrouillage rapide

Plastique : Revêtement des poignées, butées des montants, roues avant, palette, manchettes et roue/pneu 12 pouces

Emballage : Sacs en plastique composés de polyéthylène, cartons

Garniture : Polyester tissé à revêtement PVC et mousse

expansée à combustion modifiée.

La mise au rebut ou le recyclage doit être assuré par un agent spécialisé ou une décharge agréée. Vous pouvez également renvoyer votre fauteuil roulant à votre revendeur qui se chargera de sa mise au rebut.

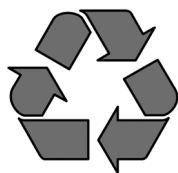

11.0 Plaque signalétique

Plaque signalétique

La plaque signalétique se trouve sur les tubes du croisillon, ainsi que sur une étiquette dans le manuel d'utilisation. La plaque indique la dénomination exacte du modèle et fournit diverses informations techniques. Pour une commande de pièces de rechange ou une réclamation, indiquez SVP les informations suivantes :

- Numéro de série
- Numéro de commande
- Mois/année

ECHANTILLON

	SUNRISE MEDICAL		Sunrise Medical GmbH Kahlbachring 2-4 D-69254 Malsch / Germany		2021-04-09
TYPE:		Rollstuhl		SN 203211733451939	
Easy 200		ISO 7176-19:2008			
	140 kg		max 10°		420 mm

	SUNRISE MEDICAL		Sunrise Medical GmbH Kahlbachring 2-4 D-69254 Malsch / Germany		2021-04-09
TYPE:		Rollstuhl		SN 203211733451939	
Easy 300		ISO 7176-19:2008			
	140 kg		max 10°		480 mm

CH	REP	Sunrise Medical AG Erlenauweg 17 CH-3110 Münsingen Schweiz/Suisse/Svizzera
-----------	------------	---

TYPE:	Désignation du produit/Numéro de SKU.
	Pente maximale pouvant être abordée par le fauteuil équipé de roulettes anti-bascule. Dépend de la configuration du fauteuil, de la posture et des capacités physiques de l'utilisateur.
	Largeur du siège.
	Profondeur (maximale).
	Charge maximale
	Marquage UKCA.
	Marquage CE.
	Veuillez prendre connaissance des consignes d'utilisation
	xxxx-xx-xx Date de fabrication.
	Numéro de série.
	Ce symbole signifie dispositif médical.
	Coordonnée du fabricant
	Fait l'objet d'essais de collision conformément à la norme ISO 7176-19:2008.
	Adresse de l'importateur
	Adresse du représentant au Royaume-Uni
	Adresse du représentant en Suisse

12.0 Caractéristiques techniques – Réglages possibles de la hauteur d'assise

TYPE DE FOURCHE	HAUTEUR DU SIÈGE À L'AVANT (MM)								HAUTEUR DU SIÈGE À L'ARRIÈRE (MM)							
	ROUE AVANT								ROUE ARRIÈRE							
	4"	4" + entretoise	5"	5" + entretoise	6"	6" + entretoise	7"	7" + entretoise	22"	22"	22"	22"	22"	22"	22"	
111x32 - Pos.1	430		440						400	410	430	440				
111x32 - Pos.2	415		430						400	410	430					
111x45 - Pos.1	430	440	440	450	450	460			400	410	430	440	460			
111x45 - Pos.2	415	415	430	440					400	410	430	440				
111x45 - Pos.3	400	410							400	410						
123x45 - Pos.1	440	450	455	465	465	475	475	485	400	410	430	440	460	470		
123x45 - Pos.2	430	440	440	450	450	460			400	410	430	440	460			
123x45 - Pos.3	415	425	430	440					400	410	430	440				
138x45 - Pos.1	455	465	470	480	480	490	490	500	400	410	430	440	460	470	480	
138x45 - Pos.2	445	455	455	465	465	475	480	490	400	410	430	440	460	470	480	
138x45 - Pos.3	430	440	445	455	455	465			400	410	430	440	460			
174x45 - Pos.1			505	515	515	525	530	540	400	410	430	440	460	470	480	
174x45 - Pos.2			490	500	505	515	515	525	400	410	430	440	460	470	480	
174x45 - Pos.3			480	490	490	500	505	515	400	410	430	440	460	470	480	
174x45 - Pos.4			465	475	480	490	490	500	400	410	430	440	460	470	480	

TYPE DE FOURCHE	HAUTEUR DU SIÈGE À L'ARRIÈRE (MM)																				
	ROUE ARRIÈRE																				
	24"	24"	24"	24"	24"	24"	24"	24"	25"	25"	25"	25"	25"	25"	25"	25"	26"	26"	26"	26"	26"
111x32 - Pos.1	430	440						440													
111x32 - Pos.2	430	440						440													
111x45 - Pos.1	430	440	460					440	450							450	460				
111x45 - Pos.2	430	440						440													
111x45 - Pos.3																					
123x45 - Pos.1	430	440	460	470	480			440	450	470	480					450	460	480			
123x45 - Pos.2	430	440	460					440	450							450	460				
123x45 - Pos.3	430	440						440													
138x45 - Pos.1	430	440	460	470	480	490	500	440	450	470	480	490	500		450	460	480	490	500		
138x45 - Pos.2	430	440	460	470	480	490		440	450	470	480	490			450	460	480	490			
138x45 - Pos.3	430	440	460					440	450						450	460					
174x45 - Pos.1	430	440	460	470	480	490	500	440	450	470	480	490	500	510	450	460	480	490	500	510	520
174x45 - Pos.2	430	440	460	470	480	490	500	440	450	470	480	490	500	510	450	460	480	490	500	510	520
174x45 - Pos.3	430	440	460	470	480	490	500	440	450	470	480	490	500	510	450	460	480	490	500	510	
174x45 - Pos.4	430	440	460	470	480	490	500	440	450	470	480	490	500		450	460	480	490	500		

Caractéristiques techniques

Caractéristiques techniques (Easy 200-300)

Largeur totale :

avec roues standard, main-courante, montage étroit :

- Avec l'accoudoir relevable : LS + 200 mm
- Avec le protège-vêtement en aluminium : LS + 180 mm
- Avec garde-boue composite : LS + 190 mm
- La main-courante très rapprochée réduit la largeur totale de 20 mm
- Avec les roues à freins à tambour, la largeur du fauteuil augmente de 20 mm

Dimensions, plié :

- Sans roue arrière, environ 200 mm
- Avec roues arrière, environ 250 mm

Poids en kg :

- Repose-pieds Easy 300 : 1,35 kg
- Repose-pieds Easy 200 : 0,93 kg
- Fauteuil sans protège-vêtements, repose-pied, ni roue arrière : 7,60 kg
- Protège-vêtements : 3,10 kg

Charge maximale :

- Charge maximale autorisée : 140 kg (essai de collision jusqu'à 136 kg)
- Avec roue légère = 125 kg
- Avec roue Proton = 100 kg
- Avec Hand Bike = 100 kg

Hauteurs du siège

Le châssis, la fourche, les roues avant et la taille des roues arrière (24", 25") déterminent la hauteur du siège.

Le fauteuil est conforme aux normes suivantes :

- a) Exigences et méthodes d'essai pour la résistance statique, la résistance aux chocs et la résistance à la fatigue (ISO 7176-8) Oui.
- b) Systèmes d'alimentation et de commande des fauteuils roulants électrique – exigences et méthodes d'essai (ISO 7176-14) ND
- c) Essai climatique conformément à ISO 7176-9 ND
- d) Exigences en matière de résistance à l'inflammation des parties rembourrées conformément à ISO 7176-16 (EN 1021-1/2) Oui.

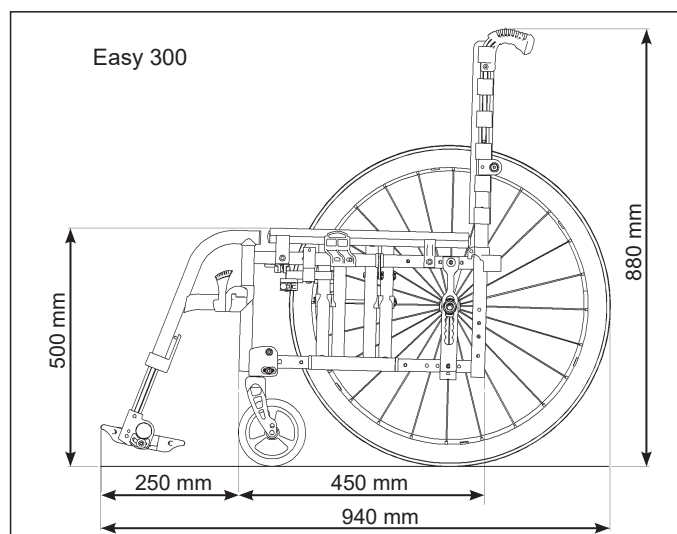
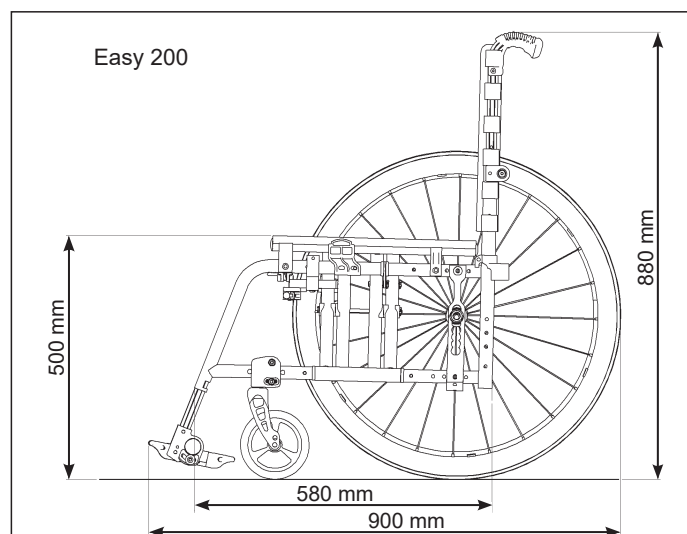

Prefazione

Gentile Cliente,

ci congratuliamo con Voi per aver scelto un prodotto SUNRISE MEDICAL di alta qualità.

Questo manuale per l'uso contiene numerosi suggerimenti ed indicazioni che serviranno a rendere più familiare ed affidabile la Vostra carrozzina.

Il concetto di "vicinanza al cliente" è di grande importanza per Sunrise Medical. Desideriamo tenerVi al corrente sulle novità e gli sviluppi futuri della nostra azienda. Essere vicini ai clienti significa offrire servizi rapidi, ridurre il più possibile le pratiche burocratiche, collaborare con il cliente. Se un cliente ha bisogno di accessori o parti di ricambio, oppure ha un dubbio sulla sua carrozzina, noi siamo qui per offrire assistenza.

Desideriamo che siate soddisfatti dei nostri prodotti e dell'assistenza ricevuta. Sunrise Medical è costantemente impegnata a sviluppare ulteriormente i suoi prodotti. È quindi possibile che vengano apportate modifiche ai prodotti proposti e ai relativi modelli per quanto riguarda la forma, la tecnologia e l'equipaggiamento. Per questa ragione, eventuali reclami basati sui dati e sulle figure riportati in questo manuale d'uso non saranno accettati.

Il sistema di gestione di SUNRISE MEDICAL è certificato secondo gli standard EN ISO 13485 e ISO 14001.

 In quanto fabbricante, SUNRISE MEDICAL dichiara che questo prodotto è conforme a quanto previsto dal Regolamento sui Dispositivi Medici (2017/745).

Avviso per l'utente: Gli incidenti gravi riconducibili all'uso di questo dispositivo devono essere comunicati al fabbricante e alle Autorità competenti dello Stato dove l'utente risiede.

Personalizzazioni B4Me

Per garantire il corretto funzionamento del prodotto personalizzato B4Me, Sunrise Medical raccomanda vivamente di leggere con attenzione, prima del primo utilizzo, tutte le istruzioni ricevute con il prodotto B4Me.

Sunrise Medical raccomanda inoltre di conservare in modo sicuro le istruzioni ricevute, per eventuale riferimento futuro.

Combinazione di più dispositivi medici

Questo dispositivo medico può essere utilizzato in combinazione con altri dispositivi medici o altri prodotti. Informazioni sul possibile utilizzo di più dispositivi in combinazione sono disponibili sul sito www.Sunrisemedical.it. Tutte le combinazioni elencate sono state convalidate per soddisfare i Requisiti Generali di Sicurezza e Prestazioni, Allegato I No. 14.1 del Regolamento Dispositivi Medici 2017/745.

Sul sito www.SunriseMedical.it sono disponibili le informazioni relative alle combinazioni possibili, come ad esempio le istruzioni per il montaggio.

Per qualsiasi domanda sull'uso, la manutenzione o la sicurezza della Vostra carrozzina Vi preghiamo di rivolgerVi al rivenditore autorizzato di prodotti SUNRISE MEDICAL della Vostra zona.

Se nella Vostra zona non è presente un rivenditore autorizzato, oppure se avete domande, potete contattare Sunrise Medical.

Sunrise Medical S.r.l.
Via Riva, 20 – Montale
29122 Piacenza – Italia
Tel. 0039 0523 573111
Fax 0039 0523 570060
e-mail info@sunrisemedical.it
website www.SunriseMedical.it



IMPORTANTE:

PRIMA DI UTILIZZARE LA CARROZZINA, LEGGERE ATTENTAMENTE IL PRESENTE MANUALE. LA MANCATA OSSERVANZA DI QUESTE ISTRUZIONI POTREBBE CAUSARE LESIONI FISICHE, DANNEGGIARE IL PRODOTTO O L'AMBIENTE!

Utilizzo

Le carrozzine sono destinate esclusivamente all'uso personale da parte di utenti non in grado di camminare o con mobilità limitata, spinte dall'utente stesso o da un accompagnatore, all'interno e all'esterno.

La portata massima (rappresentata dal peso dell'utente più il peso di eventuali accessori montati sulla carrozzina e di oggetti trasportati dall'utente) è indicata sull'etichetta del numero di serie, situata sulla crociera o sulla barra stabilizzatrice sotto il sedile.

La garanzia è valida soltanto se il prodotto viene impiegato alle condizioni prescritte e secondo le destinazioni d'uso specifiche. La vita utile prevista per questo prodotto è di 5 anni. **NON** montare componenti **NON STANDARD** che non siano stati approvati ufficialmente da Sunrise Medical.

Area di applicazione.

Indicazioni

La varietà dell'equipaggiamento e la struttura modulare consentono l'impiego di questo prodotto da parte di utenti non in grado di camminare o con mobilità limitata a causa di:

- Paralisi
- Perdita di uno o di entrambi gli arti inferiori (amputazione)
- Difetti/Deformità degli arti inferiori
- Contratture/Danni articolari
- Malattie di tipo cardiaco o circolatorio, disturbi dell'equilibrio o cachessia, patologie neurologiche, distrofia muscolare, emiplegia. È adatta anche per persone più anziane con forza sufficiente nella parte superiore del corpo.

Controindicazioni

Usare la carrozzina **SOLO IN PRESENZA DI UN ASSISTENTE** in caso di:

- Disfunzioni percettive
- Disfunzioni dell'equilibrio
- Perdita di entrambe le braccia, se non già assistiti un accompagnatore
- Contratture o lesioni articolari su entrambe le braccia
- Gravi problemi posturali

NOTA:

Tenere presente che la guida di una carrozzina richiede capacità cognitive, fisiche e visive adeguate. L'utente, quando usa la carrozzina, deve essere in grado di valutare gli effetti delle proprie azioni e, se necessario, correggerle. Sunrise Medical, in quanto fabbricante, non è in grado di valutare tali capacità e l'uso in condizioni di sicurezza di eventuali componenti aggiuntivi installati sul prodotto. Sunrise Medical non può accettare alcuna responsabilità per danni derivanti da un uso del prodotto non previsto o non corretto.

Fare riferimento alle istruzioni per l'uso della carrozzina e dei componenti aggiuntivi installati. Mettere al corrente l'utente sull'uso in sicurezza della carrozzina e dei componenti aggiuntivi installati. Mettere al corrente l'utente sulle avvertenze specifiche che dovrà leggere, comprendere e rispettare.

Per la scelta del modello, occorre anche considerare la statura e il peso corporeo, le condizioni psicofisiche, l'età dell'utente e l'ambiente in cui vive.

Sommario





Prefazione	70
Utilizzo	70
Area di applicazione.	70
Definizioni	71
1.0 Note generali sulla sicurezza e limitazioni di guida	72
2.0 Garanzia	74
3.0 Trasporto	75
4.0 Uso	77
5.0 Opzioni	78
Pedane per ribaltamento	78
Freni	78
Appoggiapiedi	79
Pedane	80
Appoggiatesta	81
Ruote anteriori	82
Piastre dell'asse	82
Campanatura	82
Piastra per amputati	82
Schienali	82
Spondine	83
Opzioni – Funzionamento con una sola mano	83
Maniglie di spinta	84
Cintura pelvica	84
Ruotine antiribaltamento	85
Telo schienale standard	85
Portastampelle	85
Tavolino	86
Barra stabilizzatrice	86
Ruotine da transito	86
6.0 Controlli quotidiani	86
7.0 Copertoni e montaggio dei copertoni	86
8.0 Manutenzione e cura	87
9.0 Risoluzione dei problemi	87
10.0 Smaltimento / Riciclaggio dei materiali	88
11.0 Etichetta di identificazione	88
12.0 Dati tecnici – Possibile regolazione in altezza della seduta	89
Dati tecnici	90

NOTA:

È possibile che le carrozzine illustrate e descritte nel presente manuale differiscano leggermente dal modello acquistato. Tuttavia, tutte le istruzioni sono pertinenti, a prescindere dalle differenze nei dettagli.

Il produttore si riserva il diritto di alterare senza preavviso i pesi, le misure e altri dati tecnici riportati nel presente manuale. Tutti i numeri, le misure e le capacità riportati nel presente manuale sono approssimativi e non costituiscono delle specifiche.

Definizioni**3.1 Definizione dei termini usati in questo manuale**

Termine	Definizione
 ATTENZIONE!	Informa l'utilizzatore di possibili rischi di gravi lesioni o di decesso nel caso in cui la raccomandazione non venga seguita
 AVVERTENZA!	Informa l'utilizzatore di possibili rischi nel caso in cui la raccomandazione non venga seguita
 ATTENZIONE!	Informa l'utilizzatore dei possibili rischi all'apparecchiatura nel caso in cui la raccomandazione non venga seguita
NOTA:	Raccomandazione generale o procedura consigliata
	Riferimento a documentazione supplementare

NOTA:

Si prega di scrivere l'indirizzo e il numero di telefono del rivenditore autorizzato nello spazio apposito.

In caso di guasto rivolgersi immediatamente al tecnico autorizzato fornendo tutti i dettagli pertinenti in modo che vi possa aiutare rapidamente.

Firma e timbro del rivenditore

1.0 Note generali sulla sicurezza e limitazioni di guida

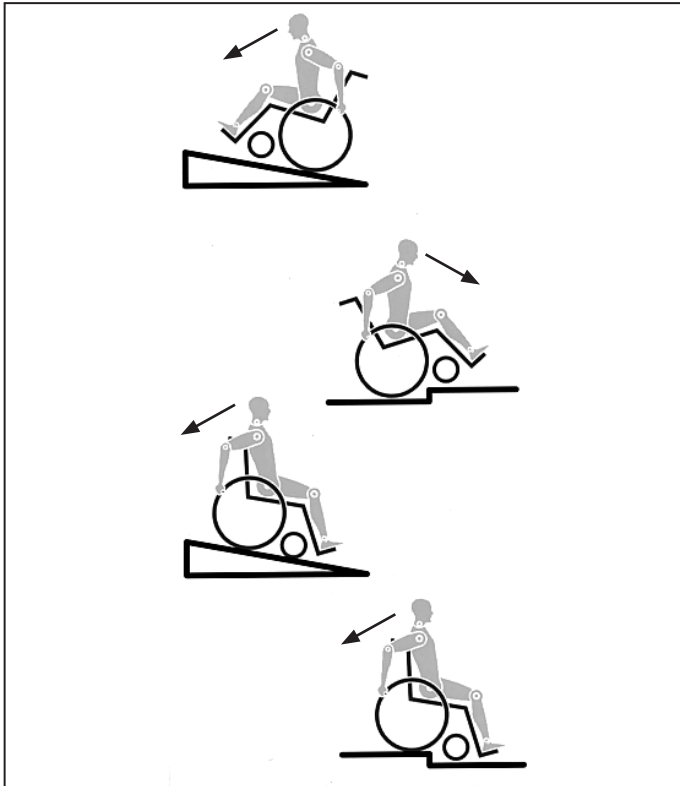

La carrozzina è stata progettata e costruita per garantire la massima sicurezza dell'utente. Tutte le norme sulla sicurezza vigenti a livello internazionale vengono strettamente osservate se non addirittura superate. Ciononostante l'utente può trovarsi in situazioni di pericolo se la carrozzina viene utilizzata in modo non appropriato. Per garantire la sicurezza dell'utente, è assolutamente necessario rispettare le seguenti regole. Modifiche o regolazioni eseguite in modo errato o da personale non autorizzato aumentano il rischio di incidenti. Quali utenti di una carrozzina, l'utente prende parte alla circolazione stradale. Per questo motivo desideriamo ricordare che l'utente ha l'obbligo di rispettare le regole vigenti sulla circolazione stradale.

Durante il primo utilizzo, prestare moltissima attenzione. Familiarizzare con la nuova carrozzina.

Prima di ogni spostamento, effettuare controlli sulle parti seguenti:

- Asse delle ruote posteriori ad estrazione rapida
- Velcro sulla superficie del sedile e sullo schienale
- Copertoni, pressione degli pneumatici e freni.

Prima di procedere ad una qualsiasi modifica delle regolazioni, è importante leggere il relativo capitolo del manuale d'uso.

È possibile che durante percorsi in salita o in discesa la carrozzina possa correre il rischio di ribaltarsi a causa di buche nel terreno o di un fondo irregolare. Per salire avanti su un gradino o percorrere una salita, consigliamo di piegare il corpo in avanti.

⚠ATTENZIONE!

- Il peso dell'utente e degli oggetti eventualmente trasportati sulla carrozzina non deve MAI superare la portata massima di 140 kg (crash test effettuato per 136 kg). Per la scelta delle opzioni, il cui peso viene indicato separatamente, tenere presenti le informazioni sulla portata. Se si supera la portata massima, la carrozzina può danneggiarsi oppure l'utente può cadere, ribaltarsi o perdere il controllo e causare così lesioni gravi a se stesso o ad altre persone.
- In condizioni di oscurità, si raccomanda di indossare indumenti chiari o con applicazioni riflettenti per essere meglio visibili. Controllare che i catarifrangenti applicati sui lati e sul retro della carrozzina siano ben visibili. Si raccomanda anche di montare un fanale.

- Per evitare cadute e situazioni pericolose, esercitarsi inizialmente su un terreno pianeggiante con buona visibilità.
- Non utilizzare l'appoggiapiedi per salire o scendere dalla carrozzina. Prima dell'operazione, ribaltare la pedana e ruotarla il più possibile verso l'esterno. Mettersi il più vicino possibile al luogo dove ci si vuole sedere.
- Utilizzare la carrozzina solamente nel modo corretto. Ad esempio, non cercare di superare un ostacolo (uno scalino o il bordo di un marciapiede) senza frenare ed evitare le buche.
- I freni non sono stati progettati per rallentare la carrozzina. Essi assicurano che le ruote della carrozzina non si muovano in modo inaspettato quando la carrozzina è ferma. Se ci si ferma su una superficie irregolare, azionare sempre i freni. Azionare sempre entrambi i freni al fine di evitare il ribaltamento della carrozzina.
- Se viene modificato il centro di gravità, osservare con attenzione come si comporta la carrozzina, ad esempio su pendii, superfici inclinate, pendenze di ogni tipo o quando si superano degli ostacoli. Durante questa operazione, chiedere l'aiuto di un assistente.
- In caso di regolazioni estreme (ad es. se la carrozzina è regolata con le ruote posteriori molto in avanti) e l'utente ha una postura errata, la carrozzina può ribaltarsi anche su una superficie piana.
- Inclinare il tronco in avanti se si sta percorrendo una salita o si deve salire un gradino.
- Sporgere il tronco all'indietro se si sta percorrendo una discesa o si deve scendere da un gradino. Non tentare di salire o scendere diagonalmente.
- Evitare l'uso delle scale mobili, in quanto si potrebbero subire lesioni gravi in caso di caduta.
- Non usare la carrozzina su pendii $> 10^\circ$. La pendenza superabile in movimento dipende dalla configurazione della carrozzina, dalle capacità dell'utente e dallo stile di guida. Dal momento che non è possibile conoscere in anticipo le capacità dell'utente e il suo stile di guida, la pendenza superabile massima è un parametro che non può essere definito in anticipo e deve pertanto essere determinata dall'utente con l'aiuto di un accompagnatore per evitare di cadere. Si raccomanda agli utenti inesperti di montare le ruotine antiribaltamento.
- È possibile che durante percorsi in salita o in discesa la carrozzina possa correre il rischio di ribaltarsi a causa di buche nel terreno o di un fondo irregolare.
- Non usare la carrozzina su terreni fangosi o ghiacciati. Non usare la carrozzina in aree vietate ai pedoni.
- Per evitare lesioni alle mani non infilare le dita tra i raggi o tra la ruota posteriore e il freno durante la guida.
- In particolare, quando si utilizzano corrimani in metallo leggero, le dita si surriscaldano facilmente se si frena ad una velocità elevata o su lunghe discese.
- Percorrere un pendio in senso trasversale aumenta la possibilità di ribaltamento laterale della carrozzina.
- Per salire le scale, chiedere assistenza. Utilizzare gli ausili eventualmente disponibili, ad esempio rampe o ascensori. Se questi ausili non sono disponibili, la carrozzina deve essere inclinata e spinta (mai sollevata) lungo la scala da due persone. Si raccomanda di evitare questa manovra con utenti di peso superiore ai 100 kg.
- Se sulla carrozzina sono montate le ruotine antiribaltamento assicurarsi che siano regolate in modo che non urtino contro i gradini per evitare cadute. Dopo la manovra riposizionare le ruotine in modo corretto.
- Assicurarsi che l'accompagnatore tenga la carrozzina utilizzando solo le parti ben fissate (ad esempio non la pedana o le spondine).
- Questa carrozzina non è stata progettata per essere usata durante attività di sollevamento pesi e/o manubri. Utilizzare unicamente attrezzature specificatamente previste per questo scopo.
- Non usare i tubi dello schienale o le maniglie di spinta per sollevare o trasportare la carrozzina.

- Quando si utilizza una rampa, assicurarsi che le routine antiribaltamento siano posizionate in modo da non essere di intralcio.
- Su terreni impervi o in fase di trasferimento (ad esempio in auto) azionare i freni per bloccare la carrozzina.
- Se e quando possibile, durante il trasporto in un veicolo adeguato per il trasporto di disabili, usare il sedile e il sistema di ritenuta del veicolo. Questo è il solo modo per garantire la massima sicurezza dell'utente in caso di incidente. Su un veicolo attrezzato al trasporto di disabili, usando i sistemi di ritenzione di SUNRISE MEDICAL e un sistema di sicurezza specifico, l'utente può rimanere seduto in carrozzina durante il trasporto (vedere il capitolo "Trasporto").
- A seconda del diametro e della regolazione delle ruote anteriori nonché del centro di gravità, le ruote anteriori possono vibrare a velocità elevate e quindi bloccarsi causando il ribaltamento della carrozzina. Assicurarsi pertanto che le ruote anteriori siano regolate correttamente (vedere la sezione "Ruote anteriori"). In particolare in discesa viaggiare a velocità ridotta e mantenere frenata la carrozzina. Gli utenti inesperti devono utilizzare le routine antiribaltamento.
- Le routine antiribaltamento impediscono alla carrozzina di ribaltarsi accidentalmente all'indietro. Non utilizzarle mai al posto delle ruote da transito o per trasportare un utente in carrozzina senza le ruote posteriori.
- Per raccogliere oggetti situati davanti, di lato o dietro la carrozzina, non sporgersi troppo dalla carrozzina perché se si cambia il centro di gravità si rischia di cadere o ribaltarsi. Il peso supplementare di uno zaino o altri oggetti appesi ai montanti verticali può influire sulla stabilità della carrozzina nella parte posteriore, specialmente quando si usa uno schienale reclinabile. Questo può causare il ribaltamento all'indietro della carrozzina con conseguente rischio di lesioni.
- Le regolazioni della carrozzina, in particolare quelle che coinvolgono componenti relativi alla sicurezza, devono essere eseguite da un rivenditore autorizzato. Questo vale per la regolazione dei freni, delle routine antiribaltamento, dell'inclinazione e dell'altezza dello schienale, dell'altezza della pedana, del baricentro, della cintura pelvica, della convergenza e della campanatura delle ruote posteriori, dell'altezza della seduta e della convergenza e della stabilità direzionale delle ruote anteriori piroettanti.
- Quando la carrozzina è dotata di aiuti per la mobilità (supporti per la propulsione manuale per la motorizzazione elettrica etc.), accertarsi che sia dotata di forcelle per le ruote anteriori approvate per tale scopo. In caso di domande, contattare il rivenditore.
- Non montare sulla carrozzina apparecchiature elettroniche non approvate da Sunrise Medical, comandi di mobilità manuali o elettronici, handbike o altri dispositivi che modifichino l'uso previsto della carrozzina o ne alterino la struttura.
- Qualsiasi combinazione con altri dispositivi medici deve essere approvata da Sunrise Medical.
- Tenere presente che alcune configurazioni della carrozzina possono prevedere una larghezza superiore a 700 mm. In questo caso, e in alcune circostanze, potrebbe non essere possibile usare alcune, o tutte, le uscite di sicurezza presenti all'interno di un edificio. Potrebbe anche essere più difficile, se non impossibile, utilizzare i mezzi di trasporto pubblico.
- Per ulteriori informazioni o istruzioni di sicurezza contattare il rivenditore autorizzato.
- Per gli utenti con amputazione sopra il ginocchio utilizzare le routine antiribaltamento.
- Prima di partire, controllare la pressione degli pneumatici. La pressione delle ruote posteriori deve essere almeno 3,5 bar (350 kPa). La pressione massima è indicata sullo pneumatico. I freni funzionano soltanto con un'adeguata pressione degli pneumatici ed una corretta regolazione (vedere il capitolo "Freni").
- Se il rivestimento della seduta o dello schienale risultasse danneggiato, sostituirlo immediatamente.

- Fare attenzione ad evitare il contatto con il fuoco, in particolare con le sigarette. I rivestimenti della seduta e dello schienale potrebbero incendiarsi.
- Se la carrozzina è esposta alla luce diretta del sole per un lungo periodo di tempo, alcune parti (ad es. telaio, pedane, freni e protezioni laterali) potrebbero riscaldarsi eccessivamente (>41 °C).
- Controllare sempre che gli assi ad estrazione rapida sulle ruote posteriori siano montati correttamente e bloccati. Se il pulsante del perno ad estrazione rapida non viene premuto, la ruota posteriore non può essere rimossa.

AVVERTENZA!

- L'efficienza del freno, come anche la tenuta generale su strada, dipendono dalla pressione degli pneumatici. La carrozzina si manovra molto meglio e più facilmente quando le ruote posteriori sono gonfiate correttamente, entrambe alla stessa pressione.
- Controllare lo stato dei battistrada degli pneumatici! Quando si circola su strade pubbliche, si deve rispettare il codice di circolazione stradale.
- Fare attenzione a non schiacciarsi le dita quando si utilizza o si regola la carrozzina.

AVVERTENZA!

PERICOLO DI SOFFOCAMENTO – Questo ausilio per la mobilità contiene piccole parti che possono costituire un rischio di soffocamento per i bambini piccoli.

È possibile che le carrozzine illustrate e descritte nel presente manuale differiscano leggermente dal modello acquistato. Tuttavia, tutte le istruzioni sono pertinenti, a prescindere dalle differenze nei dettagli.

Il produttore si riserva il diritto di alterare senza preavviso i pesi, le misure e altri dati tecnici riportati nel presente manuale. Tutti i numeri, le misure e le capacità riportati nel presente manuale sono approssimativi e non costituiscono delle specifiche.

Durata

La vita utile prevista per questo prodotto è di 5 anni.

2.0 Garanzia

QUESTO NON HA ALCUN EFFETTO SUI VOSTRI DIRITTI LEGALI.

Sunrise Medical* garantisce i propri prodotti secondo i termini di legge.

Condizioni della garanzia:

1. Se fosse necessario riparare o sostituire una o più parti della carrozzina entro 24 mesi dall'acquisto del prodotto, come risultato di uno specifico difetto di fabbricazione e/o di materiale, la parte o le parti interessate saranno riparate o sostituite gratuitamente. La garanzia copre unicamente i difetti di fabbricazione.
2. Per richiedere la riparazione o la sostituzione in garanzia, contattare il rivenditore Sunrise Medical indicando in ogni dettaglio la natura del problema. Nel caso in cui l'utente si trovi in una località lontana dalla sede del tecnico autorizzato Sunrise Medical, la riparazione o la sostituzione richiesta potrà essere eseguita da un altro tecnico designato dal produttore. La carrozzina deve sempre essere riparata da un tecnico autorizzato da Sunrise Medical.
3. Per le parti riparate o sostituite entro i termini di garanzia, verrà fornita una garanzia conforme alle condizioni della presente garanzia per il periodo di garanzia rimanente per la carrozzina.
4. Per le parti di ricambio originali montate sulla carrozzina a spese del cliente vale una garanzia di 12 mesi (a partire dall'installazione), conformemente alle presenti condizioni di garanzia.
5. Ai sensi di questa garanzia non saranno accettati reclami qualora una riparazione o la sostituzione di una carrozzina o di una sua parte venga richiesta per i seguenti motivi:
 - a. Normale usura e deperimento, ivi comprese le batterie, le imbottiture dei braccioli, i rivestimenti, gli pneumatici, le ganasce dei freni ecc.
 - b. Danni conseguenti al superamento della portata massima (peso dell'utente più oggetti eventualmente trasportati). Per la portata massima si raccomanda di controllare l'etichetta CE.
 - c. Il prodotto o una sua parte non sia stato riparato o revisionato in base alle indicazioni del produttore, come indicato nel manuale d'uso e/o nel manuale di manutenzione.
 - d. Non siano state usate solo parti originali.
 - e. Il prodotto, o parte di esso, siano stati danneggiati per negligenza, incidente o uso improprio.
 - f. Al prodotto o ad una sua parte siano stati apportati cambiamenti o modifiche non in accordo con quanto previsto dalle specifiche del produttore.
 - g. Le riparazioni sono state eseguite prima di informare il rivenditore autorizzato Sunrise Medical delle circostanze.
6. Questa garanzia è soggetta alla legislazione del paese in cui è stato acquistato il prodotto Sunrise Medical*

* Indicare il rivenditore Sunrise Medical presso cui è stato acquistato il prodotto.

3.0 Trasporto

ATTENZIONE!

Il rischio di gravi lesioni o di decesso aumenta pericolosamente se questa raccomandazione viene ignorata.

Trasporto della carrozzina su un veicolo:

Una carrozzina fissata su un veicolo non fornisce lo stesso livello di protezione e sicurezza del sedile del veicolo stesso. Si raccomanda di utilizzare sempre per l'utente il sedile del veicolo. Poiché non è sempre possibile trasferire l'utente sul sedile del veicolo, qualora sia necessario trasportare l'utente seduto in carrozzina, attenersi alle istruzioni seguenti:

1. Verificare che il veicolo sia dotato dell'equipaggiamento adatto per il trasporto di un passeggero seduto in carrozzina ed assicurarsi che le modalità di accesso al veicolo siano idonee al tipo di carrozzina. Il pianale del veicolo deve avere la resistenza necessaria per sostenere il peso complessivo dell'utente, della carrozzina e degli accessori.
2. Attorno alla carrozzina deve essere disponibile uno spazio sufficiente per consentire un facile accesso per agganciare, stringere e sganciare le cinghie di ancoraggio della carrozzina e le cinghie di ritenuta per l'utente.
3. La carrozzina occupata deve essere rivolta in avanti e fissata con la cinghia di ancoraggio della carrozzina e le cinghie di ritenuta per l'utente (sistemi WTORS che soddisfano i requisiti dello standard ISO 10542 o SAE J2249) in conformità alle istruzioni del produttore dei WTORS.
4. L'utilizzo della carrozzina in altre posizioni all'interno di un veicolo non è stato testato. Ad esempio, non trasportare mai la carrozzina rivolta lateralmente (Fig. A).
5. La carrozzina deve essere fissata con un sistema di ritenuta ad ancoraggio a norma ISO 10542 o SAE J2249 con cinghie anteriori non regolabili e cinghie posteriori regolabili dotate generalmente di fermi Karabiner/ganci a S e supporti di fissaggio con fibbia e linguetta. Questi sistemi di ritenuta comprendono normalmente 4 cinghie separate da agganciare ciascuna ad un angolo della carrozzina.
6. Le cinghie di ancoraggio devono essere fissate al telaio centrale della carrozzina, come illustrato nell'immagine nella pagina seguente, e non ad altri attacchi o accessori, ad es. non attorno ai raggi delle ruote, ai freni o agli appoggiapiedi.

7. Agganciare le cinghie di ancoraggio in modo che l'inclinazione sia il più vicino possibile a un angolo di 45° e stringerle bene seguendo le istruzioni del fabbricante.

8. Non effettuare alterazioni o sostituzioni dei punti di fissaggio o della struttura, del telaio o dei componenti della carrozzina senza consultare il fabbricante. La mancata osservanza di questa avvertenza farà sì che la carrozzina Sunrise Medical non sia più considerata idonea al trasporto su un veicolo a motore.

9. Usare sia la cintura pelvica sia la cintura toracica per assicurare l'utente e ridurre la possibilità di impatto della testa e del torace con i componenti del veicolo e il conseguente grave rischio di lesioni all'utente e agli altri occupanti del veicolo. (Fig. B) La cintura toracica deve essere fissata al montante "B" del veicolo; la mancata osservanza di questa istruzione può aumentare il rischio di gravi lesioni addominali all'utente.

10. Installare un appoggiatesta idoneo per il trasporto (si veda l'etichetta sull'appoggiatesta) e posizionarlo sempre adeguatamente durante il trasporto.

11. In caso di trasporto su un veicolo a motore, per la ritenuta dell'utente non utilizzare i supporti posturali (cinture pelviche, cinture addominali), a meno che sulla loro etichetta non sia riportata la conformità ai requisiti previsti dagli standard ISO 7176-19 o SAE J2249.

12. La sicurezza dell'utente durante il trasporto dipende dall'accuratezza impiegata nell'assicurare le cinghie di ancoraggio. Questa operazione deve essere eseguita da persone che abbiano ricevuto adeguate istruzioni e/o addestramento per l'uso.

13. Quando possibile, rimuovere e riporre tutta l'attrezzatura ausiliaria della carrozzina, per esempio: portastampelle, cuscini e tavolini.

14. La pedana articolata/elevabile non deve essere usata in posizione elevata durante il trasporto di carrozzina e utente, con la carrozzina fissata mediante i sistemi di ritenuta idonei.

15. Se lo schienale è reclinato, riportarlo in posizione verticale.

16. Il freno deve essere attivato.

17. Fissare i sistemi di ritenuta al montante "B" del veicolo e assicurarsi che tra le cinture e il corpo non vi siano componenti della carrozzina, come braccioli o ruote.

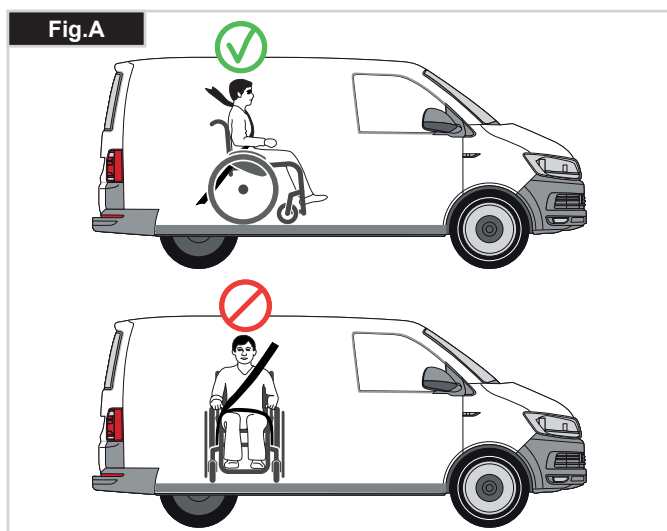

Trasporto >>>**Istruzioni per l'applicazione dei sistemi di ritenuta:**

1. Indossare la cintura pelvica bene in basso, contro il bacino, in modo che l'angolo in inclinazione sia compreso tra 30 e 75 gradi rispetto al piano orizzontale. Si consiglia di regolarla a un angolo più vicino possibile ai 75°, ma non superiore. (Fig. C)

2. Far passare la cintura toracica sopra la spalla e lungo il torace come illustrato nelle Figure D ed E. Stringere le cinture di ritenuta il più possibile, assicurando al contempo il comfort dell'utente. Assicurarsi che le cinture di ritenuta non si attorciglino durante l'uso.

Far passare la cintura di ritenuta della parte superiore del tronco sopra la spalla e lungo il torace come illustrato nelle Figure D ed E.

3. I punti di attacco alla carrozzina sono la parte laterale anteriore interna, appena sopra la ruota anteriore, e la parte laterale posteriore del telaio. Le cinghie sono fissate intorno alle parti laterali del telaio, nel punto di intersezione tra i tubi orizzontali e verticali. (Vedere Figg. G-H-I)

4. Il simbolo di ancoraggio (Fig. F) sul telaio della carrozzina indica la posizione delle cinghie per il fissaggio della carrozzina. Le cinghie posteriori devono essere messe in tensione dopo avere fissato le cinghie anteriori per fissare la carrozzina.

ATTENZIONE!**PESO DELL'UTENTE INFERIORE A 22 Kg**

Qualora l'utente da trasportare sia un bambino di peso inferiore a 22 Kg e il veicolo impiegato abbia meno di otto (8) posti passeggero, si raccomanda l'uso di un sistema di ritenuta per bambini (SRB) conforme al Regolamento n. 44 dell'UNECE. Questo tipo di sistema di ritenuta fornisce un ancoraggio più efficace per l'occupante rispetto al sistema convenzionale a 3 punti; inoltre, alcuni sistemi SRB prevedono anche supporti posturali per aiutare a mantenere il bambino in posizione corretta quando è seduto.

In alcune circostanze, genitori o assistenti potrebbero decidere di lasciare il bambino sulla carrozzina durante il trasporto, grazie al livello di controllo della postura e al comfort garantito dall'assetto della carrozzina.

In queste circostanze, si raccomanda di fare effettuare una valutazione dei rischi da parte dell'assistente sanitario o di altre persone competenti.

Trasporto – posizionamento delle cinghie di ancoraggio sulla carrozzina

La carrozzina è fissata con le cinghie di ancoraggio anteriore e posteriore, (Fig. K).

Posizione della cinghia di ancoraggio anteriore e dell'etichetta di ancoraggio sulla carrozzina (Fig. I).

Posizione della cinghia di ancoraggio posteriore e dell'etichetta di ancoraggio sulla carrozzina (Fig. J).

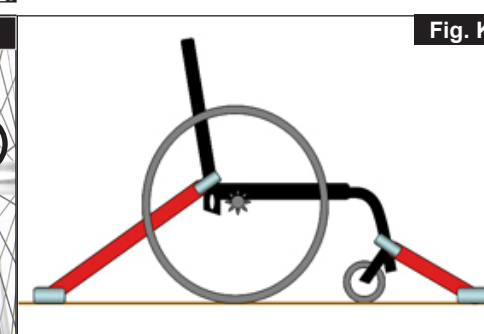
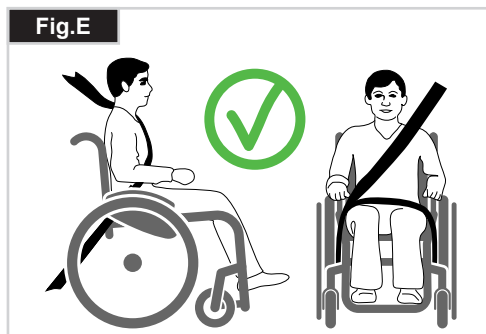
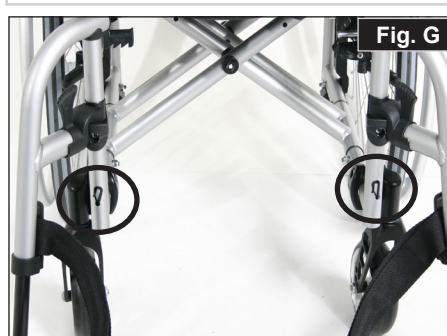
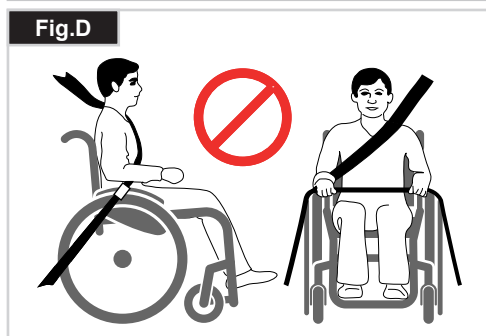
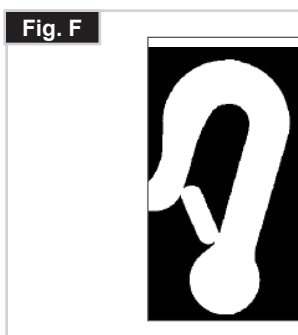
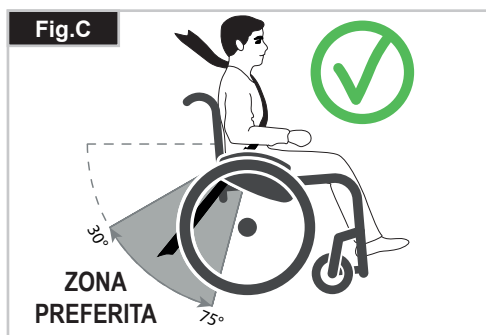

4.0 Uso

Chiusura

Per prima cosa togliere il cuscino della carrozzina e ribaltare la pedana unica o gli appoggipiedi separati. Afferrare il rivestimento o i tubi della seduta (Fig. 4.1) al centro, da dietro, e tirare verso l'alto fino a quando la staffa per la chiusura (Fig. 4.2) non scatta in posizione.



Trasporto

Per spostare la carrozzina, sollevarla dopo averla ripiegata afferrandola per la parte anteriore della crociera e per le maniglie di spinta.

Apertura

Spingere la leva di sblocco della staffa per la chiusura (Fig. 4.3) verso il basso separando le due metà. Premere sui tubi della seduta (vedere la figura). La carrozzina si aprirà. Spingere i tubi fino a bloccarli in posizione nel telaio della seduta. Per semplificare questa operazione, tenere la carrozzina leggermente inclinata da un lato (Fig. 4.4) in modo da alleggerire il peso su una ruota posteriore. **Fare attenzione a non infilare le dita nella crociera.** Sistemare il cuscino sulla seduta.



Trasporto della carrozzina

Quando si trasporta in un veicolo una carrozzina vuota, sarà necessario comunque fissarla o bloccarla con delle cinghie.

Come sedersi in carrozzina (Fig. 4.5)

- Spingere la carrozzina contro una parete o un mobile robusto;
- Azionare i freni;
- Sollevare gli appoggipiedi;
- Sedersi sulla carrozzina;
- Piegare gli appoggipiedi verso il basso e sistemare i piedi davanti ai fermatallonni.

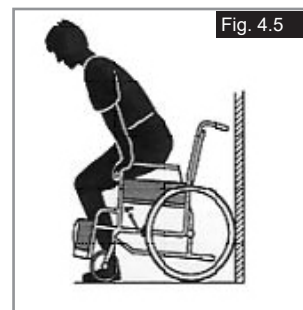

Come scendere dalla carrozzina (Fig. 4.6)

- Azionare i freni;
- Alzare gli appoggipiedi
- Con le mani appoggiate sui braccioli, piegarsi leggermente in avanti per spostare il peso del corpo verso la parte anteriore della seduta. Quindi appoggiare i piedi per terra, con un piede dietro all'altro, ed alzarsi.

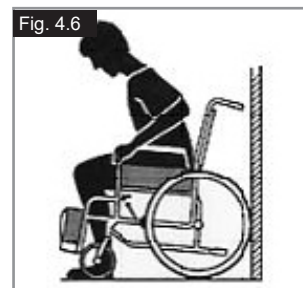

Asse ad estrazione rapida delle ruote posteriori (Fig. 4.7)

Le ruote posteriori sono dotate di assi ad estrazione rapida. Le ruote possono essere estratte o inserite senza l'uso di utensili. Per togliere una ruota basta premere il pulsante posizionato sull'asse ad estrazione rapida (1) ed estrarla.



⚠ ATTENZIONE!

Per montare le ruote posteriori, l'inserimento dell'asse ad estrazione rapida nel telaio deve avvenire premendo e tenendo premuto il relativo pulsante. Rilasciando il pulsante la ruota sarà ben inserita all'interno del suo supporto. Il pulsante di estrazione rapida deve ritornare nella posizione iniziale.

Assi ad estrazione rapida per le ruote anteriori (Fig. 4.8)

Le ruote anteriori possono anche essere dotate di assi ad estrazione rapida (1) che potranno essere montati o smontati senza dover utilizzare strumenti particolari.



5.0 Opzioni

Pedane per ribaltamento

Pedane per ribaltamento (Fig. 5.01)

La pedana per il ribaltamento della carrozzina è utilizzata dall'accompagnatore per il superamento di un ostacolo. Premere semplicemente con il piede sulla pedana e la carrozzina si solleverà leggermente per salire, ad esempio, sul cordolo di un marciapiede.



Freni

Freni

La carrozzina è dotata di due freni. I freni agiscono direttamente sugli pneumatici. Per bloccare la ruota, spostare in avanti entrambe le leve del freno sino al loro arresto (Fig. 5.02 e 5.04). Per sbloccare la ruota, riportare le leve del freno nella posizione di partenza.

L'azione dei freni sarà ridotta in caso di:

- profilo consumato degli pneumatici
- insufficiente pressione degli pneumatici
- pneumatici bagnati
- freno regolato non correttamente.

I freni non sono stati progettati per essere azionati quando la carrozzina è in movimento. Non azionare mai i freni durante la guida. Freinare sempre aiutandosi con i corrimani. Verificare che la distanza tra il freno ed lo pneumatico sia conforme alle specifiche (Fig. 5.03 e 5.05). Per la regolazione, allentate la vite (1) e regolate la distanza corretta. Stringere nuovamente la vite (vedere la pagina relativa alla coppia di serraggio).

ATTENZIONE!

Dopo ogni modifica della posizione delle ruote posteriori, controllate la regolazione dei freni e se necessario provvedete nuovamente alla loro regolazione.



Freno a leva diritta

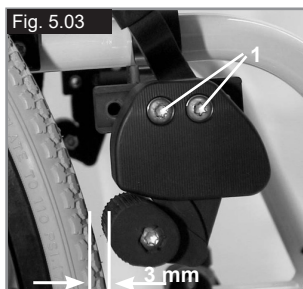

Freno a leva diritta

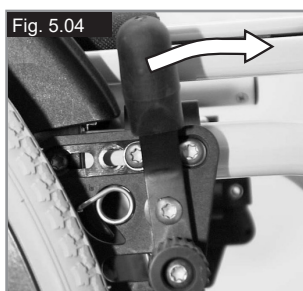

Freno a leva corta



Freno a leva corta

Prolunga per la leva dei freni (Fig. 5.06)

La prolunga per la leva dei freni può essere tolta o ripiegata verso il basso. La leva più lunga aiuta a ridurre lo sforzo necessario per azionare i freni.

ATTENZIONE!

- Se la prolunga della leva del freno viene montata troppo vicina alla ruota, potrebbe essere necessario uno sforzo molto maggiore per azionare il freno. La prolunga potrebbe quindi rompersi a causa della maggiore pressione esercitata.
- Non appoggiarsi sulla prolunga del freno mentre si sale e si scende dalla carrozzina, per evitare che si rompa. Gli spruzzi d'acqua provenienti dalle ruote possono causare il malfunzionamento dei freni.



Freni a tamburo (Fig. 5.07)

I freni a tamburo permettono all'accompagnatore di frenare in modo funzionale e sicuro. Possono essere azionati con l'ausilio di una leva di blocco (1) per impedire qualsiasi spostamento indesiderato. Lo scatto della leva di blocco deve ben udibile. Freni a tamburo non dipendono dalla pressione dell'aria degli pneumatici. La carrozzina non può essere spostata con i freni a tamburo inseriti.

ATTENZIONE!

I freni a tamburo devono essere regolati solamente da un rivenditore autorizzato.



Freni attivabili con una sola mano

La carrozzina è dotata di due serie di freni, attivabili dal lato sinistro o destro. I freni agiscono direttamente sugli pneumatici. Per azionarli, spostare in avanti la leva del freno fino al suo arresto (Fig. 5.08). Per sbloccare la ruota, riportare la leva del freno nella posizione di partenza.

L'azione dei freni sarà ridotta in caso di:

- profilo consumato degli pneumatici
- insufficiente pressione degli pneumatici
- pneumatici bagnati
- freno regolato non correttamente.

I freni non sono stati progettati per essere azionati quando la carrozzina è in movimento. Non azionare mai i freni durante la guida. Freinare sempre aiutandosi con i corrimani. Verificare che la distanza tra il freno e lo pneumatico sia conforme alle specifiche. Per la regolazione, allentate la vite e regolate la distanza corretta. Serrate nuovamente la vite (vedere la pagina relativa alla coppia di serraggio).

ATTENZIONE!

Dopo ogni modifica della posizione delle ruote posteriori, controllate la regolazione dei freni e se necessario provvedete nuovamente alla loro regolazione.

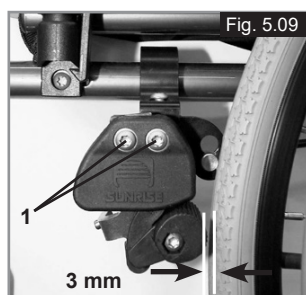

⚠ATTENZIONE!

Se la prolunga della leva del freno viene montata troppo vicina alla ruota, potrebbe essere necessario uno sforzo molto maggiore per azionare il freno. La prolunga potrebbe quindi rompersi a causa della maggiore pressione esercitata. Non appoggiarsi sulla prolunga del freno mentre si sale e si scende dalla carrozzina, per evitare che si rompa. Gli spruzzi d'acqua provenienti dalle ruote possono causare il malfunzionamento dei freni.

Freno a forbice compatto

I freni compatti sono montati sotto il telaio del sedile e si azionano tirando la leva all'indietro, verso lo pneumatico. Per funzionare correttamente, i freni devono essere tirati fino a quando raggiungono il punto di arresto, (Fig. 5.10).

**⚠ATTENZIONE!**

È necessario uno sforzo maggiore per azionare un freno montato in modo non corretto

Appoggiapiedi**Appoggiapiedi (Fig. 5.11)**

Sono disponibili due tipi di appoggiapiedi: a pedana unica e a pedane separate. Possono essere ribaltate per agevolare l'accesso alla carrozzina.

**Lunghezza della pedana**

La rimozione delle viti (1), consente di regolare la pedana per adattarla a qualsiasi lunghezza. Rimuovere le viti, portare l'appoggiapiedi alla posizione appropriata, reinserire e stringere le viti (vedere la pagina sulle coppie di serraggio). Accertarsi che, sotto le viti, il cuscinetto di plastica si trovi nella posizione corretta. Mantenere sempre una distanza minima di 25 mm da terra.

Regolazione della larghezza degli appoggiapiedi

Per regolare la larghezza dell'appoggiapiedi, allentare la vite (1), impostare la larghezza desiderata posizionando 1, 2 o 3 (2) partendo dall'esterno verso l'interno, quindi rimettere le viti, (Fig. 5.12).

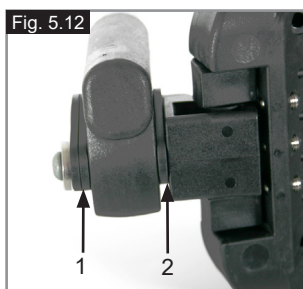
**Blocco della pedana unica**

Quando viene ribaltato verso il basso, l'appoggiapiedi si blocca automaticamente. Per ribaltarlo verso l'alto è necessario tirare la manopola di sgancio (1). Per mantenerlo in posizione sbloccata, ruotare la manopola 1 dopo averla tirata verso l'esterno (Fig. 5.13).

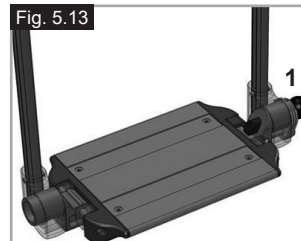
**⚠AVVERTENZA!**

Per una funzionalità completa, accertarsi sempre di aver sbloccato il sistema!

Appoggiapiedi separati e pedana unica (Fig. 5.14 - 5.15)

Gli appoggiapiedi possono essere sollevati per salire e scendere dalla carrozzina con facilità.

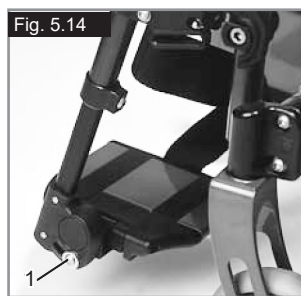

Possono anche essere inclinati in sei angolazioni differenti rispetto al suolo. Stringere bene la vite (1) esterna. Allentando le clip (2) è possibile regolare l'appoggiapiedi in tre posizioni differenti, in avanti o all'indietro. Per fare ciò, gli appoggiapiedi devono essere sollevati. Dopo le operazioni di regolazione, verificare che tutte le viti siano ben avvitate (vedere la pagina relativa alle coppie di serraggio). Mantenere sempre una distanza minima di 25 mm da terra.



Pedane

Sono disponibili vari tipi di appoggiapiedi. Gli appoggiapiedi possono essere sollevati per facilitare la salita e la discesa dalla carrozzina e verranno descritti separatamente.

Appoggiapiedi e gancio per la rotazione della pedana

Quando vengono montati, gli appoggiapiedi sono inseriti in posizione ribaltata (Fig. 5.17). Ruotarli verso l'interno fino a fare scattare il dispositivo di blocco (1). Per togliere gli appoggiapiedi ruotarli verso l'esterno utilizzando la leva (2) e sollevarli. Controllare che gli appoggiapiedi siano inseriti correttamente.

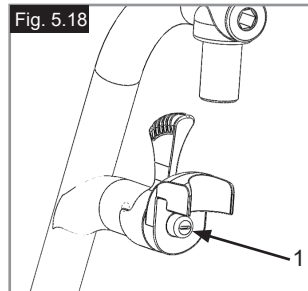
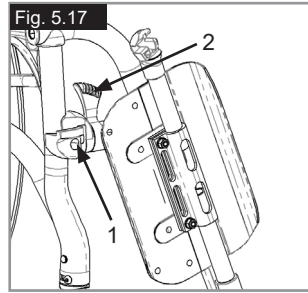

AVVERTENZA!

Gli appoggiapiedi non vanno usati per sollevare o trasportare la carrozzina con l'utente seduto.

Regolazione del gioco della pedana

Un eventuale gioco della pedana (Fig. 5.18) può essere regolato sul momento. Il perno della pedana (1) è rastremato e allentando leggermente il perno il gioco della pedana si riduce. Togliere la pedana dalla carrozzina usando il meccanismo di sblocco.

Con un cacciavite, girare leggermente verso sinistra il perno (1) situato sulla parte anteriore. Quindi rimontare la pedana sulla carrozzina e controllare che non vi sia più gioco. Se il meccanismo della pedana non funziona correttamente, effettuare l'operazione inversa.

Se il gioco continua ad essere troppo grande e le prestazioni non sono accettabili, ripetere l'operazione.

Lunghezza pedana

La lunghezza dell'angolo pedana può essere regolata svitando la vite di blocco (Fig. 5.19). Allentare la vite di blocco, regolare la lunghezza del tubo in modo che la pedana si trovi nella posizione desiderata.

Stringere le viti di blocco (vedere la pagina relativa alla coppia di serraggio). Controllare che il giunto a pressione in plastica sia posizionato correttamente sotto la vite di blocco.

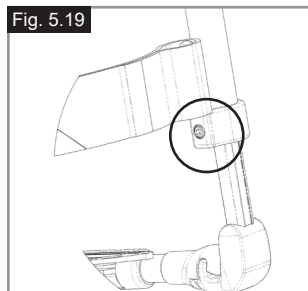

AVVERTENZA!

Non premere sull'appoggiapiedi!
Non utilizzare l'appoggiapiedi come punto di appoggio durante il trasferimento per evitare il rischio di ribaltamento e di lesioni.

Pedana montata alta

(Fig. 5.20 - 5.20.1)

Le pedane possono essere sollevate per agevolare l'accesso e la discesa dalla carrozzina.

È anche possibile regolare l'inclinazione delle pedane, per adattarle all'inclinazione del terreno. Allentare le viti (1 a 2). Ora inclinare le pedane all'angolazione desiderata. Quindi stringere nuovamente tutte le viti. Dopo ogni regolazione, controllare che tutte le viti siano state correttamente serrate (vedere la pagina relativa alla coppia di serraggio). Per evitare che la carrozzina possa ribaltarsi, accertarsi che la distanza minima tra il supporto della pedana e il terreno sia di 25 mm (con la seduta in posizione orizzontale).

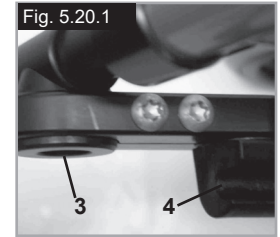
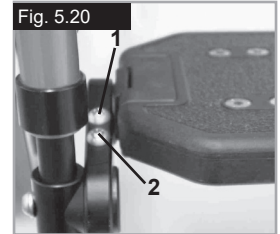

Pedana ribaltabile automaticamente

L'angolo della pedana può essere regolato allentando le viti (2) e piegando la pedana. Stringere le viti tenendo conto del corretto serraggio (Fig. 5.20.2).



Pedana elevabile

(Fig. 5.20.3 - 5.20.5)

Per estrarla, tirare la leva (1), ruotare la pedana verso l'esterno, quindi staccarla.

Regolazione dell'altezza:

Allentando la vite (2) è possibile regolare la lunghezza della pedana con continuità. Regolare all'altezza desiderata e stringere la vite

⚠ATTENZIONE!

La distanza tra la pedana e il terreno deve essere di almeno 40 mm.

Regolazione dell'angolo:

Spingere la leva (3) verso il basso con una mano, sostenendo il peso dalla pedana con l'altra mano. Una volta raggiunto l'angolo desiderato, lasciare andare la leva per bloccare la pedana in una delle posizioni prestabilite.

⚠AVVERTENZA!

- Tenere le mani lontano del meccanismo di regolazione tra il telaio e le parti mobili della pedana mentre si alza o si abbassa la pedana.
- Le pedane non devono essere usate per sollevare o trasportare la carrozzina.
- Fare attenzione a non schiacciarsi le dita!
- Quando si muove la pedana verso l'alto o verso il basso, non infilare le dita nel meccanismo di regolazioni tra le parti mobili.

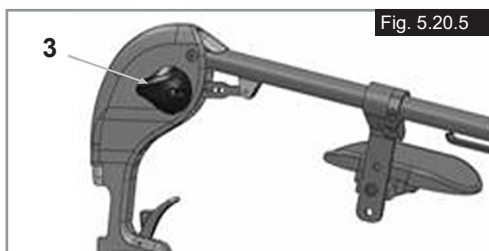
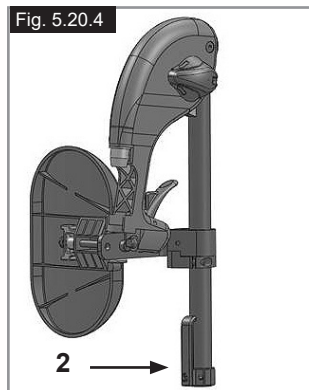
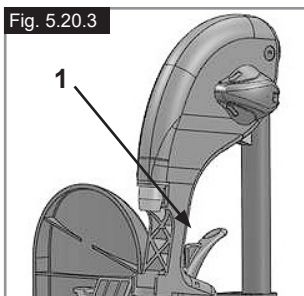
**Pedana unica superleggera**

L'angolo della pedana può essere regolato allentando le viti (2). La pedana può essere dotata di pannelli laterali protettivi inseriti nei fori di montaggio (3). Per impedire che i piedi scivolino inavvertitamente, (Fig. 5.20.6). Dopo ogni regolazione, controllare che tutte le viti siano ben strette (vedere la pagina relativa alla coppia di serraggio).

**Appoggiatesta****Appoggiatesta (Fig. 5.21)**

L'appoggiatesta può essere sollevato e inclinato in avanti o indietro. Per regolarlo, allentare le viti (1 o 2), portarlo nella posizione desiderata e, quindi, serrare di nuovo le viti (vedere la pagina sulla coppia di serraggio).



Ruote anteriori

Ruote anteriori, piastre delle ruote anteriori e forcelle (Fig. 5.22)

È possibile che la carrozzina viri leggermente verso destra o sinistra o che sia presente una vibrazione delle ruote anteriori. I motivi possono essere i seguenti:

- Il movimento della ruota in avanti o all'indietro non è correttamente regolato
- La campanatura non è regolata correttamente.
- La pressione delle ruote posteriori e/o delle ruote anteriori non è corretta; le ruote non girano con facilità



Una regolazione adeguata delle ruote anteriori è la condizione essenziale per il movimento rettilineo della carrozzina. La regolazione delle ruote anteriori deve essere sempre eseguita da un rivenditore autorizzato. Se la posizione delle ruote posteriori viene modificata, la regolazione delle piastre delle ruote anteriori deve essere sempre verificata.

Piastre dell'asse

Piastre dell'asse (Fig. 5.23)

La posizione del centro di gravità del corpo rispetto alle ruote posteriori è un elemento fondamentale per assicurare un uso facile e agevole della carrozzina. Vi sono varie posizioni possibili: lo spostamento indietro della piastra dell'asse (1) lungo i fori predisposti sul telaio (2) aumenterà la stabilità della carrozzina, anche se risulterà meno manovrabile rispetto a quando la piastra dell'asse si trova più spostata in avanti. L'altezza della seduta può essere regolata agendo sul manicotto dell'asse (3) nella piastra dell'asse. Dopo le operazioni di regolazione, verificare che tutte le viti siano ben avvitate (vedere la pagina relativa alle coppia di serraggio).

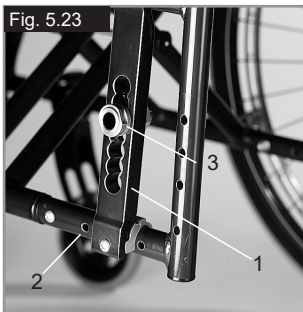

⚠ ATTENZIONE!

Potrebbe essere necessario regolare anche i freni e le ruote anteriori.

Campanatura

Campanatura (Fig. 5.24 - 5.25)

La campanatura può essere regolata da 1° a 4°. Questa operazione contribuisce ad aumentare la stabilità laterale, e la manovrabilità, della carrozzina. Rimuovere le viti della piastra dell'asse (1). Regolare l'adattatore (2) fino a raggiungere l'angolazione desiderata. Stringere di nuovo la vite (vedere la pagina relativa alla coppia di serraggio). L'aumento della campanatura influisce anche sulla larghezza totale della carrozzina (circa 10 mm per grado).

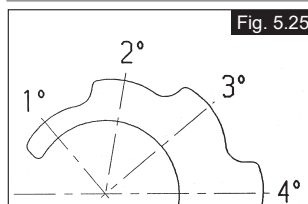
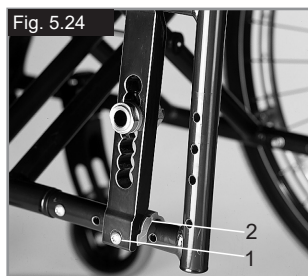

⚠ ATTENZIONE!

potrebbe essere necessario regolare anche i freni e le ruote anteriori.

Piastra per amputati

Piastra per amputati (Fig. 5.26 - 5.27)

Quanto più ampio è l'interasse, tanto maggiore sarà la stabilità della carrozzina. L'interasse potrà essere aumentato avvitando il manicotto dell'asse (1) sul telaio fino a raggiungere l'altezza desiderata. Accertarsi che il perno di acciaio (2) sia correttamente posizionato nel foro appositamente realizzato sul telaio. Dopo le operazioni di regolazione, verificare che tutte le viti siano ben avvitate (vedere la pagina relativa alle coppia di serraggio).

⚠ ATTENZIONE!

I freni devono essere regolati nella nuova posizione.

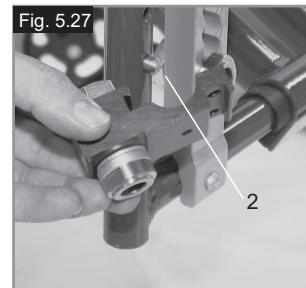
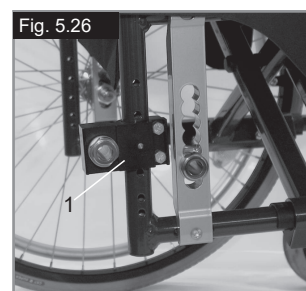

Schienali

Angolo dello schienale

Svitare la vite A ed estrarla. Impostare l'angolo desiderato e stringere nuovamente la vite. Controllare che l'angolo sia lo stesso su entrambi i lati. Attenersi al valore di serraggio in Nm (vedere la pagina relativa alla coppia di serraggio).



Schienale regolabile in angolazione (Fig. 5.29)

L'angolo dello schienale è regolabile, tirando l'apposito cordino (1), per adattarsi alle esigenze personali. Quando si rilascia il cordino, il meccanismo scatterà automaticamente in posizione.

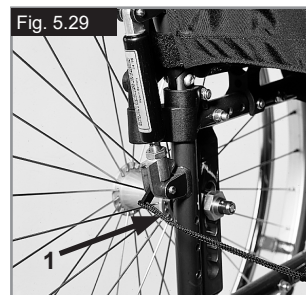

Schienale con telo a tensione regolabile (Fig. 5.30)

Agendo sui tiranti di Velcro è possibile regolare la tensione del telo dello schienale, (1). L'imbottitura dello schienale può essere rimossa attraverso un'apertura interna per consentire di adattare il cuscino dello schienale alle esigenze individuali.



Spondine

Regolazione dell'altezza del bracciolo

Installazione: inserire il tubo del bracciolo nella sede situata sul telaio della carrozzina fino al punto di arresto

Regolazione dell'altezza:

Spostare il tubo del bracciolo nella sede.
Per regolare la posizione della staffa di regolazione dell'altezza (1), estrarre la vite (2) e spostare la staffa nella posizione desiderata. Inserire la vite e stringerla.
Infilare il tubo del bracciolo nella sede, (Fig. 5.31).

Posizione dell'imbottitura del bracciolo:

Per regolare la posizione dell'imbottitura del bracciolo, svitare le viti (3) e spostare l'imbottitura nella posizione desiderata. Stringere le viti (Fig. 6.24).

Regolazione della sede del bracciolo

La rigidità della sede del bracciolo può essere regolata (stretta/allentata) mediante le 2 viti (1) - (Fig. 5.32).

Spondina con proteggiabiti (Fig. 5.33)

Il proteggiabiti evita che gli indumenti vengano sporcati da schizzi d'acqua. Muovendo la spondina, si può impostare la posizione in relazione alla ruota posteriore.
Per fare ciò, rimuovere le viti di fissaggio (1 e 2).
Dopo avere impostato la posizione desiderata, stringere nuovamente le viti (vedere la pagina relativa alla coppia di serraggio).

⚠AVVERTENZA!

Non utilizzare le spondine o i braccioli per sollevare o trasportare la carrozzina.

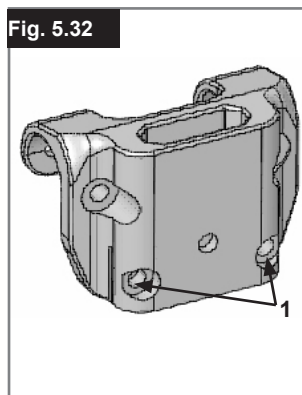
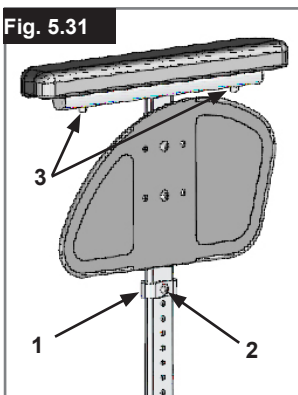

Spondine con bordo avvolgente (Fig. 5.34)

I bordi avvolgenti evitano che l'acqua spruzzi e macchi l'abbigliamento. La loro posizione, in relazione alle ruote posteriori, può essere regolata intervenendo sulle spondine. Per fare ciò, rimuovere le viti (1 e 2). Dopo aver regolato le spondine nella posizione desiderata, riposizionare e stringere di nuovo le viti (vedere la pagina sulle coppie di serraggio).



⚠AVVERTENZA!

Non utilizzare le spondine o i braccioli per sollevare o trasportare la carrozzina.

Spondina in Alluminio con protezione per il freddo (Fig. 5.35)

I bordi avvolgenti (opzionali) evitano che l'abbigliamento venga bagnato o macchiato da eventuali spruzzi d'acqua. La loro posizione, in relazione alle ruote posteriori, può essere regolata intervenendo sulle spondine.

Per fare ciò, rimuovere le viti (1 e 2). I braccioli (opzionali) possono essere portati all'altezza desiderata dopo aver rimosso le viti (3) corrispondenti. Dopo le operazioni di regolazione, verificare che tutte le viti siano ben avvitate (vedere la pagina relativa alla coppia di serraggio).



⚠AVVERTENZA!

Non utilizzare le spondine o i braccioli per sollevare o trasportare la carrozzina.

Opzioni – Funzionamento con una sola mano

Funzionamento con una sola mano

(Fig. 5.36 - 5.36.1)
Per fare avanzare la carrozzina in linea retta è necessario agire su entrambi i corrimani. Per piegare la carrozzina scollegare la barra telescopica spingendola verso l'interno (1). Per estrarre le ruote, premere il pulsante di blocco sull'asse (2).

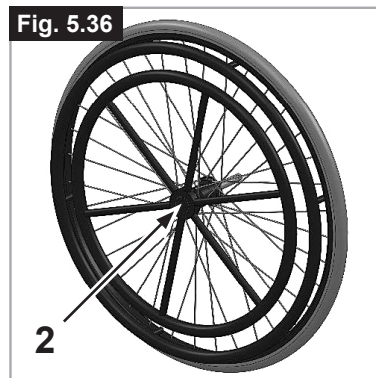

⚠ATTENZIONE!

Per evitare possibili lesioni, accertarsi sempre che i punti di giunzione siano collegati in modo corretto.

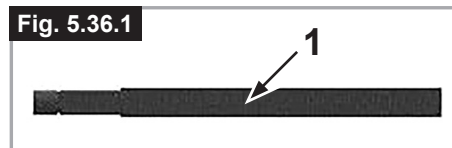

Maniglie di spinta

Maniglie di spinta regolabili in altezza (Fig. 5.37)

Grazie ad un perno le maniglie di spinta non possono staccarsi involontariamente. Utilizzando la leva per l'estrazione rapida (1) è possibile regolare l'altezza delle maniglie di spinta a seconda delle esigenze. Spostando la leva potrete udire chiaramente l'attivazione del meccanismo di sblocco; ora potrete muovere facilmente la maniglia di spinta nella posizione desiderata. Il dado (2) presente sulla leva di blocco determina il blocco del supporto delle manopole di spinta. Se dopo la regolazione della leva di blocco il dado è allentato, anche la maniglia di spinta risulterà allentata. Prima dell'utilizzo muovere da una parte e dall'altra la maniglia di spinta in modo da verificare che sia bloccata nella posizione scelta. Dopo la regolazione dell'altezza, bloccare sempre la leva di blocco (1). Se la leva non è fissata, quando si dovranno superare degli ostacoli si potrebbe rischiare di causare lesioni.

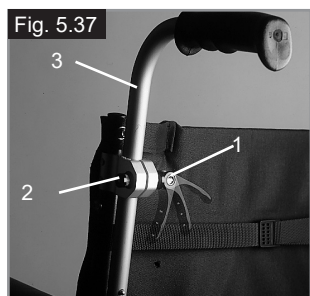

Maniglie di spinta pieghevoli (Fig. 5.38)

Quando le maniglie di spinta non sono utilizzate per spingere, possono essere ripiegate premendo il relativo pulsante (2). Per utilizzarle nuovamente, riportarle verso l'alto finché non si bloccano nella posizione corretta.

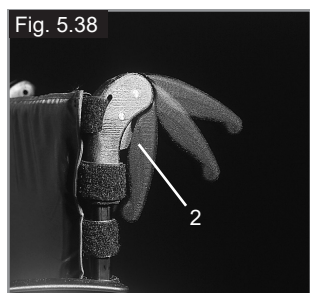

Cintura pelvica

⚠ATTENZIONE!

- Prima di usare la carrozzina verificare di aver allacciato la cintura pelvica.
- La cintura pelvica deve essere sottoposta a un controllo quotidiano.
- per individuare segni di usura e per verificare che la chiusura funzioni correttamente.
- Assicurarsi sempre che la cintura pelvica sia ben chiusa e regolata prima dell'uso. Se la cintura è eccessivamente allentata, l'utente potrebbe scivolare in avanti e rischiare il soffocamento o lesioni gravi.

La cintura pelvica va fissata alla carrozzina come mostrato nelle figure. La cintura pelvica è composta da due parti. Esse vengono fissate utilizzando il bullone di fermo per il blocco della seduta infilato nell'occhiello della cintura. La cintura viene fatta passare sotto la parte posteriore del pannello laterale. (Fig. 5.39)

Regolare la posizione della cintura in modo che le due parti della fibbia si trovino al centro della seduta. (Fig. 5.40)

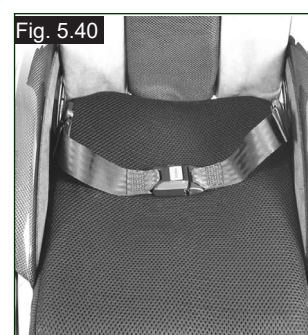
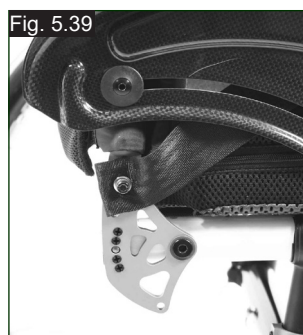

Regolare la cintura pelvica per adattarla alle esigenze dell'utente nel modo seguente:

Per diminuire la lunghezza della cintura:	Per aumentare la lunghezza della cintura
<p>Far ripassare la cintura attraverso la fibbia maschio e le guide di regolazione. Controllare che la cintura non sia arrotolata sulla fibbia maschio.</p>	<p>Far passare la cintura attraverso le guide di regolazione e la fibbia maschio per allungare la cintura.</p>

Quando si allaccia la cintura, controllare lo spazio tra la cintura e l'utente. Se la regolazione è corretta, deve essere possibile infilare una mano tra la cintura e l'utente. (Fig. 5.41)

Cintura pelvica...

La cintura pelvica deve essere fissata in modo che la cinghia si trovi ad un angolo di circa 45 gradi attorno alla vita dell'utente. Se la cintura è regolata correttamente, l'utente deve essere seduto in posizione eretta il più possibile indietro sulla seduta. La cintura pelvica non deve consentire all'utente di scivolare dal sedile. (Fig. 5.42)



Per chiudere la fibbia:
Inserire bene la fibbia maschio nella fibbia femmina.

Per slacciare la cintura:
Fare pressione sulle parti esposte della fibbia maschio spingendole verso il centro, tirando contemporaneamente le due parti verso l'esterno.

⚠ AVVERTENZA!

- In caso di dubbi sul corretto utilizzo della cintura pelvica, rivolgersi all'operatore sanitario, al rivenditore della carrozzina, all'assistente o all'accompagnatore.
- Quando è necessario sostituire la cintura pelvica rivolgersi a un rivenditore Sunrise Medical autorizzato.
- Controllare la cintura pelvica ogni giorno per verificare che sia regolata correttamente e priva di segni di usura.
- Sunrise Medical sconsiglia l'uso della cintura pelvica come sistema di ritenuta durante il trasporto su un veicolo in movimento.

 Fare riferimento al manuale sul Crash Test di Sunrise Medical per maggiori informazioni sul trasporto.

Manutenzione:

Controllare regolarmente la cintura pelvica e i componenti di fissaggio e assicurarsi che non siano logori o danneggiati. Se necessario, sostituirli.

⚠ AVVERTENZA

Regolare la cintura pelvica in base alle necessità dell'utente come descritto precedentemente. Per evitare che l'utente allenti troppo la cintura, si consiglia di controllarne regolarmente la lunghezza e la posizione.

Ruotine antiribaltamento

Ruotine antiribaltamento (Fig. 5.43)

Le ruotine antiribaltamento (1) offrono un'ulteriore sicurezza per gli utenti meno esperti che stanno imparando a usare la carrozzina. Le ruotine antiribaltamento (1) evitano che la carrozzina si ribalti all'indietro. Spingere sulle ruotine antiribaltamento (1) per spostarle verso il basso: le ruotine possono anche essere orientate in avanti. Le ruotine antiribaltamento devono sempre essere a una distanza dal terreno di 30-50 mm. Quando si devono affrontare ostacoli di grandi dimensioni (per es., cordoli di marciapiede) le ruotine antiribaltamento devono essere orientate in avanti per evitare che vengano a contatto con il terreno.

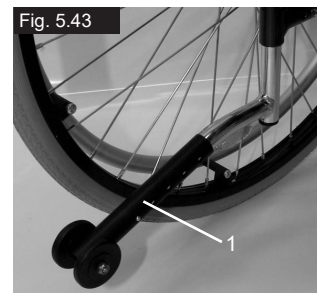

Telo schienale standard

Telo schienale standard (Fig. 5.44)

Il telo dello schienale è dotato di tiranti di Velcro su un lato che consentono di regolare la tensione del telo stesso. Prima di regolare la tensione del telo dello schienale, chiudere leggermente la carrozzina. A questo punto rimuovere le viti (1) e tirare in avanti la spina di connessione (2) estrarre dal telaio. Ora sarà possibile estrarre dal telaio il telo dello schienale (3). Il rilascio dei tiranti di velcro consentirà di regolare la tensione del telo dello schienale. Per reinserire il telo dello schienale, eseguire la procedura inversa. Dopo le operazioni di regolazione, verificare che tutte le viti siano ben avvitate (vedere la pagina relativa alla coppia di serraggio).



⚠ AVVERTENZA!

Per ragioni di sicurezza, è necessario che le superfici di Velcro si sovrappongano una all'altra per almeno il 50% della loro lunghezza.

Portastampelle

Portastampelle (Fig. 5.45)

Questo accessorio permette di trasportare le stampelle agganciandole alla carrozzina. Un cinturino di Velcro (1) consente di fissare le stampelle.



⚠ AVVERTENZA!

Non cercare mai di utilizzare o togliere le stampelle o altri ausili mentre la carrozzina è in movimento.

Tavolino

Tavolino (Fig. 5.46)

Il tavolino serve come superficie per lo svolgimento di varie attività. Prima dell'uso, il tavolino deve essere regolato da un rivenditore autorizzato in base alla larghezza della seduta. Questa regolazione va eseguita con l'utente seduto sulla carrozzina.



Barra stabilizzatrice

Barra stabilizzatrice pieghevole

Questa barra serve per stabilizzare lo schienale. Per poter chiudere la carrozzina, spingere la leva di sblocco verso l'interno (Fig. 5.47) o sganciarla verso il basso. Quando si apre la carrozzina, controllare che la barra stabilizzatrice sia bloccata in posizione.



Ruotine da transito

Ruotine da transito (Fig. 5.48)

Le ruotine da transito vengono normalmente utilizzate quando la carrozzina con le ruote posteriori è troppo larga per passare in determinati spazi (p. es. in aereo, in autobus ecc.) Una volta che le ruote posteriori sono estratte con l'ausilio dell'asse ad estrazione rapida, è possibile proseguire la guida sulle ruotine da transito. Se non utilizzate, le ruotine da transito sono montate in modo tale da rimanere ad una distanza di 30 mm circa dal terreno. Non ostacolano le manovre di guida, di trasporto o di ribaltamento. (ad es. scalini, marciapiedi ecc.).

⚠ AVVERTENZA!

Durante l'utilizzo delle ruotine di transito, la carrozzina non può essere frenata.



6.0 Controlli quotidiani

⚠ ATTENZIONE!

L'utente è la prima persona ad accorgersi di eventuali problemi. Ogni volta che si desidera usare la carrozzina, controllare prima quanto segue:

- controllare che la pressione degli pneumatici sia corretta
- controllare che i freni funzionino correttamente
- controllare che le parti rimovibili siano ben fisse (ad es. braccioli, pedana, asse a sgancio rapido, ecc.)
- verificare l'assenza di danni visibili, ad es. su telaio, schienale, rivestimento della seduta e dello schienale, ruote, pedana, ecc.)

In caso di danni o malfunzionamento, contattare il rivenditore autorizzato di fiducia.

7.0 Copertoni e montaggio dei copertoni

⚠ AVVERTENZA!

Verificare che la pressione degli pneumatici sia sempre quella corretta (min. 3,5 bar). Una pressione non adeguata può compromettere le prestazioni della carrozzina.

Se la pressione è troppo bassa, sarà necessario applicare una forza maggiore per muovere la carrozzina poiché la resistenza al rotolamento è maggiore. La manovrabilità della carrozzina ne risulterà compromessa.

⚠ AVVERTENZA!

Se la pressione è troppo alta si rischia lo scoppio dello pneumatico.

La pressione corretta è riportata su ogni singolo pneumatico (min. 3,5 bar). Il montaggio o la riparazione degli pneumatici avviene come per qualsiasi tradizionale copertone da bicicletta. Prima del montaggio della nuova camera d'aria verificare che nel canale del cerchione e nella parete interna del copertone non siano presenti corpi estranei. Dopo il montaggio o la riparazione controllare la pressione dello pneumatico. La regolazione della pressione ai valori indicati e il buon stato dei copertoni sono condizioni importanti per la sicurezza e per la prestazione di guida della carrozzina.

8.0 Manutenzione e cura

- Ogni 4 settimane controllare la pressione degli pneumatici. Controllare inoltre l'usura o l'eventuale presenza di danni su tutti i copertoni.
- Ogni 4 settimane verificare il corretto funzionamento e la manovrabilità dei freni.
- La sostituzione dei copertoni avviene come per qualsiasi tradizionale copertone da bicicletta.
- Tutte le parti snodabili della carrozzina vengono dotate di collegamenti a vite autobloccanti per garantire la massima sicurezza. Verificare ogni 3 mesi il corretto serraggio di tutti i collegamenti a vite (vedere la sezione relativa alla coppia di serraggio). I dadi di sicurezza devono essere utilizzati una sola volta e sostituiti dopo l'uso.
- Se la carrozzina è sporca, pulirla solamente con un detergente non corrosivo. Per la pulizia della fodera della seduta utilizzare esclusivamente acqua e sapone.
- Si raccomanda di utilizzare sempre ricambi originali approvati da Sunrise Medical. Non usare ricambi di altri produttori non autorizzati da Sunrise Medical.
- Se la carrozzina dovesse bagnarsi, asciugarla immediatamente dopo l'uso.
- Gli assi ad estrazione rapida devono essere lubrificati ogni 8 settimane circa utilizzando una minima quantità di olio per macchine da cucire. A seconda della frequenza e del modo in cui la carrozzina viene utilizzata, consigliamo di sottoporla ogni sei 6 mesi ad un controllo specializzato presso il rivenditore di fiducia.
- Quando si ripone la carrozzina per un periodo di tempo prolungato non è necessario adottare ulteriori misure. Riporre la carrozzina in un locale asciutto, a temperatura ambiente e al riparo da eccessiva luce diretta del sole. Prima di riutilizzarla, farla controllare da un rivenditore autorizzato.

ATTENZIONE!

Sabbia ed acqua marina (o in inverno il sale per sciogliere il ghiaccio) danneggiano i cuscinetti delle ruote anteriori e delle ruote posteriori. Per evitare danni derivanti dall'esposizione a questi agenti, provvedere immediatamente ad una accurata pulizia della carrozzina.

Le seguenti parti possono essere rimosse ed inviate al rivenditore per la riparazione:

- Ruote posteriori
- Bracciolo
- Ruotine antiribaltamento

Questi componenti sono disponibili come pezzi di ricambio. Per ulteriori informazioni, fare riferimento al catalogo dei pezzi di ricambio.

Misure igieniche prima di riutilizzare la carrozzina:

La carrozzina deve essere preparata con attenzione prima di essere riutilizzata. Tutte le superfici che vengono a contatto con l'utente devono essere trattate con un disinfettante spray.

A questo scopo utilizzare un disinfettante per la disinfezione rapida a base di alcool.

Osservare le istruzioni del fabbricante per il disinfettante impiegato.

Normalmente non è possibile garantire una disinfezione sicura sulle cuciture. Pertanto, raccomandiamo di cambiare ed eliminare in modo appropriato le fodere della seduta e dello schienale in caso di contaminazione batterica, in modo conforme alle normative vigenti.

9.0 Risoluzione dei problemi

Se la carrozzina tende a muoversi lateralmente

- Controllare la pressione degli pneumatici
- Controllare il regolare rotolamento della ruota (cuscinetti, asse)
- Controllare l'angolazione delle ruote anteriori
- Controllare che entrambe le ruote anteriori siano in contatto con il terreno

Vibrazioni delle ruote anteriori

- Controllare l'angolazione delle ruote anteriori
- Controllare che le viti siano serrate correttamente; se necessario, stringerle nuovamente (vedere la sezione relativa alla coppia di serraggio)
- Controllare che entrambe le ruote anteriori siano in contatto con il terreno

La carrozzina non si blocca in posizione sul telaio del sedile

- La carrozzina è ancora nuova, quindi il rivestimento della seduta o dello schienale è ancora molto rigido. Questo inconveniente migliora col tempo.

Se la carrozzina si ripiega con difficoltà

- Il rivestimento dello schienale regolabile è troppo rigido. Allentarlo in modo adeguato.

Se la carrozzina cigola e scricchiola

- Controllare che le viti siano serrate correttamente; se necessario, stringerle nuovamente (vedere la sezione relativa alla coppia di serraggio)
- Applicare una quantità minima di lubrificante sulle giunzioni delle parti mobili

Se la carrozzina oscilla

- Controllare l'angolo di impostazione delle ruote anteriori
- Controllare la pressione degli pneumatici
- Controllate che le ruote posteriori non siano state regolate in modo differente una dall'altra

10.0 Smaltimento / Riciclaggio dei materiali

NOTA: se la carrozzina è stata messa a disposizione da parte di un ente di beneficenza o di una istituzione medica, potrebbe non essere di proprietà. Se non è più necessaria, seguire le istruzioni per restituirla all'organizzazione che l'ha messa a disposizione.

Nella sezione seguente, sarà possibile trovare una descrizione dei materiali usati per la carrozzina, per ragioni di smaltimento o riciclaggio della carrozzina e dell'imballaggio.

Quando si organizza lo smaltimento, considerare le eventuali normative locali vigenti per lo smaltimento dei rifiuti o il riciclaggio. (Questo include la pulizia o la disinfezione della carrozzina prima dello smaltimento).

Alluminio: Forcelle, ruote, protezioni laterali per il telaio, telaio dei braccioli, pedana, maniglie di spinta

Acciaio: Punti di fissaggio, assi ad estrazione rapida

Plastica: Maniglie, fermatubi, ruote anteriori, appoggiapiedi, imbottiture dei braccioli e ruote/pneumatici da 12"

Imballaggio: Borse in plastica in polietilene, cartone

Rivestimento: poliestere tessuto con rivestimenti in PVC e schiuma modificata da combustione espansa.

Per lo smaltimento o il riciclaggio rivolgersi ad un centro di smaltimento autorizzato. In alternativa, la carrozzina può essere restituita al rivenditore per essere smaltita.

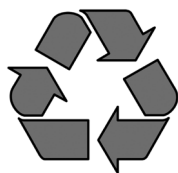

11.0 Etichetta di identificazione

Targhetta di identificazione

L'etichetta di identificazione è applicata sulla crociera e sul manuale d'uso. Su questa targhetta sono riportati i dati tecnici. In caso di ordine di ricambi o di reclamo è necessario comunicare i seguenti dati:

- Numero di serie
- Numero d'ordine
- Mese/Anno

CAMPIONE

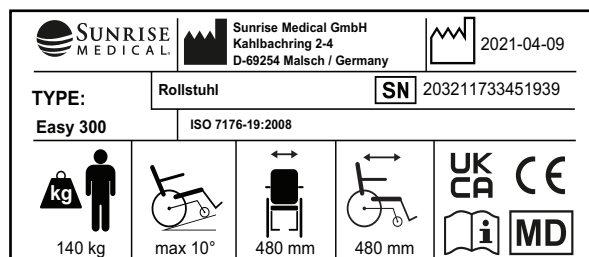
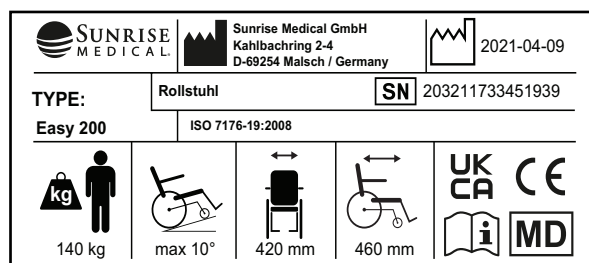

TYPE:	Nome del prodotto/codice articolo
	La pendenza superabile massima dipende dall'assetto della carrozzina, dalla postura e dalle capacità fisiche dell'utente.
	Larghezza seduta.
	Profondità (massima).
	Portata massima.
UK CA	Marchio UKCA.
CE	Marchio CE.
	Consultare le istruzioni per l'uso.
XXXX-XX-XX	Data di produzione.
SN	Numero di serie.
MD	Questo simbolo significa dispositivo medico.
	Indirizzo del produttore.
ISO 7176-19:2008	Il crash test in conformità a: standard ISO 7176-19:2008.
	Indirizzo dell'importatore
UK RP	Indirizzo del rappresentante nel Regno Unito
CH REP	Indirizzo del rappresentante in Svizzera

12.0 Dati tecnici – Possibile regolazione in altezza della seduta

ITALIANO

FORCELLA	ALTEZZA SEDUTA ANTERIORE MM								ALTEZZA SEDUTA POSTERIORE MM							
	RUOTA ANTERIORE								RUOTA POSTERIORE							
	4"	4" + distanziale	5"	5" + distanziale	6"	6" + distanziale	7"	7" + distanziale	22"	22"	22"	22"	22"	22"	22"	
111x32 - Pos.1	430		440						400	410	430	440				
111x32 - Pos.2	415		430						400	410	430					
111x45 - Pos.1	430	440	440	450	450	460			400	410	430	440	460			
111x45 - Pos.2	415	415	430	440					400	410	430	440				
111x45 - Pos.3	400	410							400	410						
123x45 - Pos.1	440	450	455	465	465	475	475	485	400	410	430	440	460	470		
123x45 - Pos.2	430	440	440	450	450	460			400	410	430	440	460			
123x45 - Pos.3	415	425	430	440					400	410	430	440				
138x45 - Pos.1	455	465	470	480	480	490	490	500	400	410	430	440	460	470	480	
138x45 - Pos.2	445	455	455	465	465	475	480	490	400	410	430	440	460	470	480	
138x45 - Pos.3	430	440	445	455	455	465			400	410	430	440	460			
174x45 - Pos.1			505	515	515	525	530	540	400	410	430	440	460	470	480	
174x45 - Pos.2			490	500	505	515	515	525	400	410	430	440	460	470	480	
174x45 - Pos.3			480	490	490	500	505	515	400	410	430	440	460	470	480	
174x45 - Pos.4			465	475	480	490	490	500	400	410	430	440	460	470	480	

FORCELLA	ALTEZZA SEDUTA POSTERIORE MM																							
	RUOTA POSTERIORE																							
	24"	24"	24"	24"	24"	24"	24"	24"	25"	25"	25"	25"	25"	25"	25"	25"	25"	26"	26"	26"	26"	26"	26"	
111x32 - Pos.1	430	440							440															
111x32 - Pos.2	430	440							440															
111x45 - Pos.1	430	440	460						440	450							450	460						
111x45 - Pos.2	430	440							440															
111x45 - Pos.3																								
123x45 - Pos.1	430	440	460	470	480				440	450	470	480					450	460	480					
123x45 - Pos.2	430	440	460						440	450							450	460						
123x45 - Pos.3	430	440							440															
138x45 - Pos.1	430	440	460	470	480	490	500		440	450	470	480	490	500			450	460	480	490	500			
138x45 - Pos.2	430	440	460	470	480	490			440	450	470	480	490				450	460	480	490				
138x45 - Pos.3	430	440	460						440	450							450	460						
174x45 - Pos.1	430	440	460	470	480	490	500		440	450	470	480	490	500	510		450	460	480	490	500	510	520	
174x45 - Pos.2	430	440	460	470	480	490	500		440	450	470	480	490	500	510		450	460	480	490	500	510	520	
174x45 - Pos.3	430	440	460	470	480	490	500		440	450	470	480	490	500	510		450	460	480	490	500	510		
174x45 - Pos.4	430	440	460	470	480	490	500		440	450	470	480	490	500			450	460	480	490	500			

Dati tecnici

Dati tecnici (Easy 200-300)

Larghezza totale:

- con ruote standard, compresi corrimani montati vicino
- in combinazione con spondine corte: LS + 200 mm
- in combinazione con spondine di alluminio: LS + 180 mm
- in combinazione spondine con bordo avvolgente in materiale composito: LS + 190 mm
- Il corrimano montato super vicino riduce la larghezza globale di 20 mm
- Le ruote con freni a tamburo aumentano la larghezza della carrozzina di 20 mm

Dimensioni, piegata:

- senza ruote posteriori circa 200 mm
- con ruote posteriori circa 250 mm

Peso in chilogrammi:

- Pedana Easy 300: 1,35 kg
- Pedana Easy 200: 0,93 kg
- Carrozzina senza spondine, pedane o ruote posteriori: 7,60 kg
- Spondine corte: 3,10 kg

Portata massima:

- Approvata per utenti di peso fino a 140 kg (sottoposta a prova d'urto per 136 kg).
- Con ruota leggera = 125 kg
- Con ruota Proton = 100 kg
- Con handbike = 100 kg

Altezza della seduta

L'altezza della seduta può variare a seconda del telaio, delle forcelle, delle ruote anteriori e delle ruote posteriori (24" o 25") scelti.

La carrozzina è conforme ai seguenti standard:

- | | |
|--|-----|
| a) Requisiti e test per la resistenza statica, la resistenza all'urto e la resistenza all'usura (ISO 7176-8) | Sì |
| b) Sistemi di guida e controllo per carrozzine elettroniche, requisiti e test (ISO 7176-14) | N/A |
| c) Test ambientale conforme allo standard ISO 7176-9 | N/A |
| d) Resistenza al fuoco delle parti rivestite conformemente allo standard ISO 7176-16 (EN 1021-1/2) | Sì |

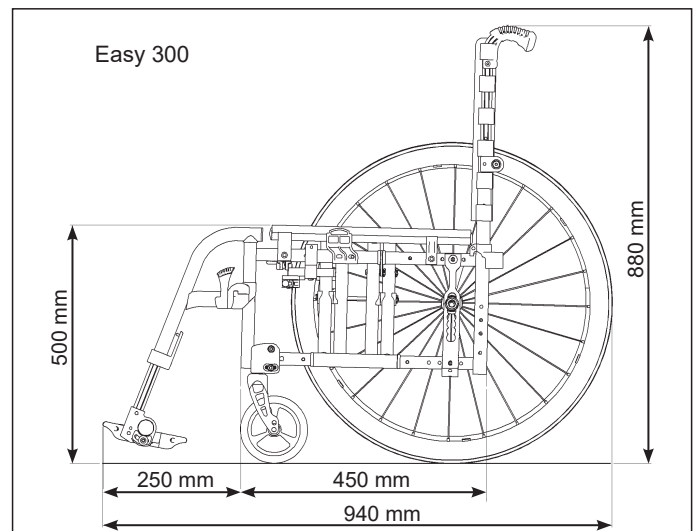
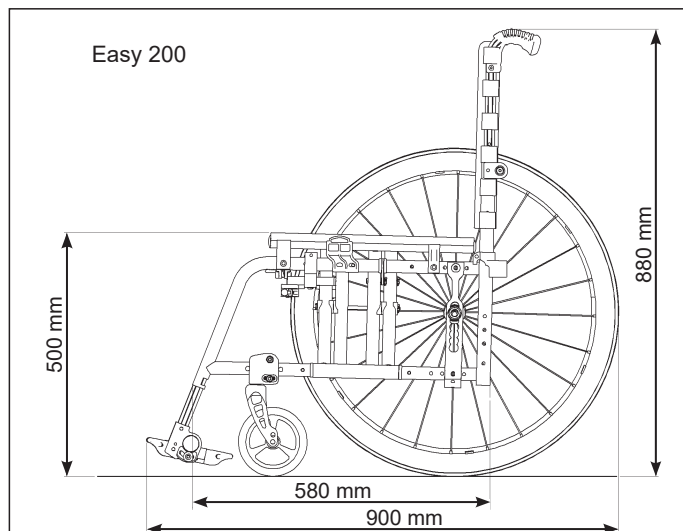

Voorwoord

Beste klant,

Wij zijn erg blij dat u gekozen hebt voor een kwalitatief hoogstaand SUNRISE MEDICAL-product.

In deze gebruikshandleiding vindt u tal van tips en ideeën waarmee u van uw nieuwe rolstoel een betrouwbare partner in uw leven kunt maken.

Wij bij Sunrise Medical staan erop om een nauwe band met onze klanten te onderhouden. Daarom willen wij u op de hoogte houden van de huidige en de nieuwe ontwikkelingen in ons bedrijf. Een goede band met onze klanten betekent ook: snelle service, uitstekende toegankelijkheid en nauwe samenwerking met onze klanten. Wanneer u vervangende onderdelen of accessoires nodig hebt, of een vraag over uw rolstoel hebt, staan wij voor u klaar.

Wij willen dat u tevreden bent over onze producten en diensten. Bij Sunrise werken we voortdurend aan verdere ontwikkeling van onze producten. Dat maakt dat de vorm, de technologie en de uitrusting van onze producten kan veranderen. Er zijn dan ook geen juridische vorderingen mogelijk op basis van de gegevens of de afbeeldingen in deze gebruikershandleiding.

Het managementsysteem van SUNRISE MEDICAL is gecertificeerd en voldoet aan de EN ISO 13485 en ISO 1400 normen.

 SUNRISE MEDICAL verklaart als fabrikant dat dit product voldoet aan de EU-verordening Medische hulpmiddelen (Medical Device Regulation, MDR) (2017/745).

Een mededeling aan de gebruiker en/of patiënt: Als dit product betrokken was bij een ernstig incident, dient dit aan Sunrise Medical en de bevoegde autoriteit van de Lidstaat waarin de gebruiker en/of patiënt is gevestigd, te worden gemeld.

Built-4-Me speciale aanpassingen

Sunrise Medical adviseert nadrukkelijk alle bij uw Built-4-Me product meegeleverde gebruikersinformatie zorgvuldig door te lezen voordat u het product voor het eerst gebruikt. Alleen wanneer u de gebruiksaanwijzingen volledig hebt doorgelezen en begrijpt, bent u ervan verzekerd dat het Built-4-Me product functioneert en presteert zoals de fabrikant dit heeft bedoeld.

Sunrise Medical adviseert tevens de gebruikersinformatie na het lezen niet weg te gooien, maar het veilig op te bergen, zodat u de informatie later nog eens kunt doornemen.

Combinaties van medische hulpmiddelen

Het is eventueel mogelijk om dit medische hulpmiddel met één of meerdere andere medische hulpmiddelen of een ander product te combineren. Kijk voor informatie over mogelijke combinaties op www.Sunrisemedical.nl. Alle op de lijst vermelde combinaties zijn gevalideerd om te voldoen aan de Algemene veiligheids- en prestatievereisten, Bijlage I nr. 14.1 van de MDR - Verordening voor Medische hulpmiddelen (2017/745).

Richtlijnen voor de combinatie, zoals de bevestiging, vindt u op www.SunriseMedical.nl

Heeft u vragen over het gebruik, het onderhoud of de veiligheid van uw rolstoel, neem dan contact op met uw plaatselijke erkende dealer van SUNRISE MEDICAL.

Is er geen erkende dealer in uw regio of hebt u vragen, neem dan schriftelijk of telefonisch contact op met Sunrise Medical:

Sunrise Medical B.V.
Groninghaven 18-20
3433 PE NIEUWEGEIN
The Netherlands
T: +31 (0)30 – 60 82 100
F: +31 (0)30 – 60 55 880
E: info@sunrisemedical.nl
www.SunriseMedical.nl



BELANGRIJK:

GEBRUIK UW ROLSTOEL NIET TOT U DEZE GEBRUIKSAANWIJZING HEEFT GELEZEN EN BEGREPEN. WANNEER DEZE INSTRUCTIES NIET WORDEN OPGEVOLGD, KAN DIT LEIDEN TOT FYSIEK LETSEL, SCHADE AAN HET PRODUCT OF SCHADE AAN DE OMGEVING!

Gebruik

Rolstoelen zijn uitsluitend bedoeld voor persoonlijk gebruik, voor personen die niet in staat zijn te lopen of die beperkt mobiel zijn. De rolstoelen kunnen door de gebruiker zelf worden voortbewogen of door een derde (een begeleider die duwt), zowel binnens- als buitenshuis.

Het maximale gewicht dat de stoel kan dragen staat vermeld bij het serienummer; dit vindt u aan het kruisframe of stabiliseerstang onder de zitting. Het maximale gewicht is het totale gewicht van de gebruiker en de op de rolstoel gemonteerde accessoires.

Aansprakelijkheid wordt uitsluitend geaccepteerd indien het product wordt gebruikt onder die specifieke omstandigheden en voor het doel waarvoor het product is gemaakt. De verwachte levensduur van het product is vijf jaar. Er mogen uitsluitend door Sunrise Medical goedgekeurde STANDAARD onderdelen worden gebruikt.

Toepassingen.

Indicaties

De keuze aan beschikbare accessoires en het modulaire ontwerp betekenen dat de rolstoel kan worden gebruikt door personen die niet kunnen lopen of beperkt mobiel zijn vanwege:

- Verlamming
- Amputatie (van been of benen)
- Disfunctioneren of misvorming van been of benen
- Contractuur van/letsel aan gewrichten
- Ziektes zoals hart- en vaatziekten, evenwichtsstoornissen of cachexie, neurologische aandoeningen, spierdystrofie, hemiplegie, evenals voor oudere mensen die nog kracht in het bovenlichaam hebben.

Contra-indicaties

De rolstoel mag niet zonder begeleider worden gebruikt bij:

- Waarnemingsstoornissen
- Evenwichtsstoornissen
- Verlies van beide armen, indien niet door een zorgverlener begeleid
- Gewrichtscontractuur of beschadiging van gewrichten in beide armen
- Onvermogen om te zitten

NB: het besturen van een rolstoel vereist voldoende cognitieve, fysieke en visuele vaardigheden. De gebruiker moet in staat zijn de effecten van handelingen tijdens het gebruik van de rolstoel te beoordelen en deze zo nodig te corrigeren. Deze vermogens en het veilige gebruik van aanvullend bevestigde onderdelen kunnen niet door Sunrise Medical als fabrikant worden beoordeeld. We kunnen geen aansprakelijkheid voor schade als gevolg hiervan accepteren.

Lees de gebruiksaanwijzing van de rolstoel en de aanvullend aangebrachte onderdelen door. Instrueer de gebruiker over het veilige gebruik van de rolstoel en de aanvullend bevestigde onderdelen. Informeer gebruikers over specifieke waarschuwingen die gelezen, begrepen en gerespecteerd moeten worden.

Wanneer levering/aanschaf van een rolstoel wordt overwogen, neem dan de volgende zaken in overweging: lichaamsgrootte, gewicht, fysieke en psychische toestand, leeftijd, leefomstandigheden en -omgeving.

Inhoudsopgave

Definities	97
1.0 Algemene veiligheidstips en rijbeperkingen	98
2.0 Garantie	100
3.0 Transport	101
4.0 Gebruik	103
5.0 Opties	104
Trapdop	104
Remmen	104
Voetenplaten	105
Voetensteunen	106
Hoofdsteen	107
Zwenkwielen	108
Asplaat	108
Camber	108
Amputatie asplaat	108
Rugleuningen	108
Zijkanten	109
Duwhandvatten	110
Heupgordel	110
Anti-tip wielen	111
Standaard spanband	111
Krukkenhouder	111
Werkblad	112
Stabilisatiestang	112
Transitwielen	112
6.0 Dagelijkse controle	112
7.0 Banden en montage	112
8.0 Algemeen onderhoud	113
9.0 Mogelijke problemen	113
10.0 Afvalverwerking / recycling van materialen	114
11.0 Sticker	114
12.0 Technische gegevens - mogelijke zithoogte aanpassingen	115
Technische gegevens	116

OPMERKING:

De getoonde en beschreven rolstoelen in deze gebruikershandleiding kunnen op sommige punten van uw eigen model afwijken. Alle instructies zijn echter belangrijk, ongeacht de verschillen in detail.

De fabrikant houdt zich het recht voor zonder opgaaf gegevens met betrekking tot gewicht, maten of andere technische gegevens zoals genoemd in deze handleiding, te wijzigen. Alle afbeeldingen, maten en mogelijkheden zoals getoond in deze handleiding zijn slechts indicatief en bevatten geen specificaties.

Definities

3.1 Betekenis van woorden die in deze handleiding worden gebruikt.

Woord	Betekenis
 GEVAAR!	De gebruiker wordt geattendeerd op de kans op ernstig letsel of overlijden indien het advies niet wordt opgevolgd.
 WAARSCHUWING!	De gebruiker wordt geattendeerd op de kans op letsel indien het advies niet wordt opgevolgd.
 OPGELET!	De gebruiker wordt geattendeerd op de kans op schade aan de apparatuur indien het advies niet wordt opgevolgd.
OPMERKING:	Algemeen advies of beste gebruik
	Verwijzing naar aanvullende documentatie

OPMERKING:

Noteer het adres en telefoonnummer van uw plaatselijke dealer in de daarvoor bestemde ruimte.

Neem in het geval van storingen contact met de dealer op en probeer zoveel mogelijk relevante informatie te geven zodat hij u snel kan helpen.

Stempel en handtekening dealer

1.0 Algemene veiligheidstips en rijbeperkingen

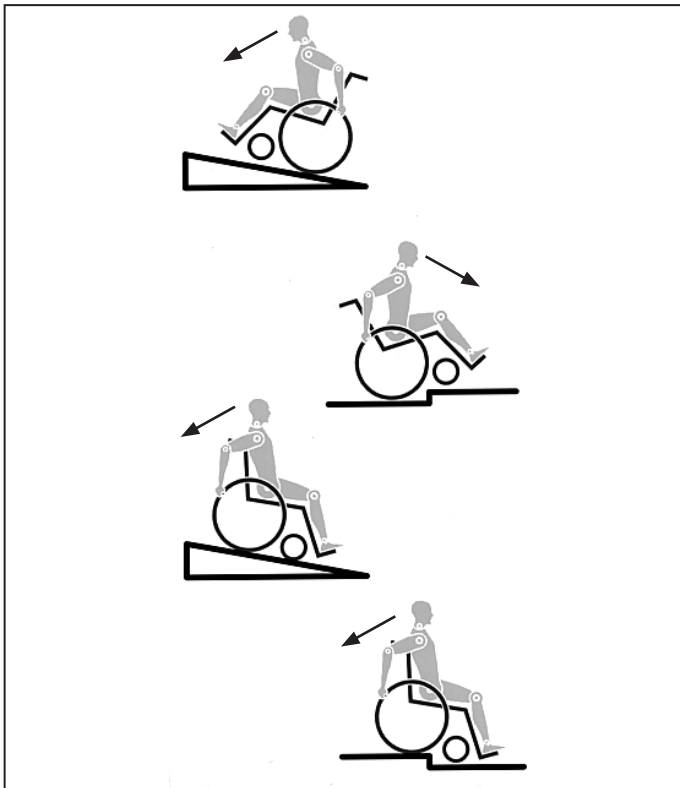

De techniek en constructie van deze rolstoel zijn ontworpen voor het bieden van maximale veiligheid. Aan de momenteel van kracht zijnde internationale veiligheidsnormen is voldaan en zij zijn overtroffen. Toch kunnen gebruikers zichzelf in gevaar brengen door onjuist gebruik van hun rolstoel. Voor uw eigen veiligheid moeten de volgende regels absoluut worden opgevolgd.

Onprofessionele of foutieve aanpassingen of instellingen kunnen de kans op ongelukken vergroten. Als rolstoelgebruiker maakt u, net als andere weggebruikers, deel uit van het dagelijkse verkeer op straten en trottoirs. Wij herinneren u er aan dat u daardoor ook onderworpen bent aan alle verkeerswetgeving.

Wees voorzichtig tijdens uw eerste rit in deze rolstoel. Leer uw rolstoel kennen.

Voor elk gebruik, moet het volgende worden gecontroleerd:

- Quick release assen op de achterwielen
- Velcro op de zittingen en rugleuningen
- Banden, bandendruk en parkeerremmen.

Alvorens aanpassingen van deze rolstoel te wijzigen, is het belangrijk het bijbehorende deel van de gebruiksaanwijzing te lezen.

Het is mogelijk dat de rolstoel door kuilen of oneffen oppervlakken kan kantelen, in het bijzonder wanneer heuvel op of af wordt gereden. Wanneer over een trede of helling op wordt gereden, moet het lichaam naar voren zijn gebogen.

GEVAAR!

- Overschrijd NOOIT de maximale belasting van 140 kg (136 kg in crashtest); dit gewicht geldt voor de gebruiker plus artikelen die worden meegenomen op de rolstoel. Let op de informatie betreffende gewichten voor de lichtgewichtopties. Deze worden apart vermeld. Als u de maximale belasting overschrijdt, kan dit leiden tot schade aan de stoel, of u kunt omvallen of omkantelen, de controle verliezen, wat ernstig letsel aan de gebruiker en andere personen tot gevolg kan hebben.
- Draag lichte of reflecterende kleding wanneer u in het donker naar buiten gaat. Zo wordt u gemakkelijker gezien. Zorg ervoor dat de reflectoren op de zij- en achterkant van de rolstoel duidelijk zichtbaar zijn. Sunrise adviseert tevens gebruik te maken van verlichting.

- Om vallen en gevaarlijke situaties te voorkomen, is het verstandig om eerst met uw nieuwe rolstoel te oefenen op een vlakke ondergrond, bij goed zicht.
- Gebruik de voetplaten niet als u in of uit de rolstoel stapt. Deze moeten van tevoren omhoog worden geklapt en zo ver mogelijk naar buiten worden gedraaid. Plaats uzelf altijd zo dicht mogelijk bij de plek waar u wilt gaan zitten.
- Gebruik uw rolstoel alleen voor het daarvoor bestemde doel. Bijvoorbeeld, probeer niet tegen een obstakel op te rijden zonder te remmen (opstapje, trottoirrand) of verschillen in afstapjes.
- De parkeerremmen zijn niet bedoeld om als rem voor uw rolstoel te dienen. Zij dienen er slechts voor om te voorkomen dat uw rolstoel onbedoeld begint te rollen. Wanneer u op een oneffen oppervlak stopt, dient u altijd uw parkeerremmen te gebruiken om weggrollen te voorkomen. Gebruik altijd beide parkeerremmen anders kan uw rolstoel kantelen.
- Onderzoek het effect van het veranderen van het zwaartepunt op het gedrag van de rolstoel op bijvoorbeeld hellingen of wanneer u obstakels neemt. Doe dit met de hulp van een begeleider
- Met extreme instellingen (bijv. achterwielen in de voorste positie) en minder dan perfecte houding, kan de rolstoel zelfs op een effen oppervlak omkantelen.
- Leun met uw bovenlichaam naar voren als u hellingen en opstapjes opgaat.
- Leun met uw bovenlichaam verder naar achteren, wanneer u van een helling of afstapje afgaat. Probeer nooit diagonaal een helling op of af te gaan.
- Gebruik nooit een roltrap, aangezien u hier vanaf kunt vallen wat ernstig letsel kan veroorzaken.
- Gebruik de rolstoel niet op hellingen steiler dan $> 10^\circ$. De werking van de Dynamic beveiliging hangt af van de instellingen van de stoel, de capaciteiten van de gebruiker en de rijstijl. Omdat Sunrise Medical vooraf niet kan voorzien hoe de capaciteiten en rijstijl van de gebruiker is, kan de maximale veilig te nemen helling niet worden bepaald. Daarom moet dit door de gebruiker worden bepaald, samen met een begeleider, die kan voorkomen dat de rolstoel kantelt. Sunrise Medical adviseert onervaren gebruikers veiligheidswielen te laten installeren.
- Het is mogelijk dat de rolstoel door kuilen of oneffen oppervlakken kan kantelen, in het bijzonder wanneer heuvel op of af wordt gereden.
- Gebruik de rolstoel niet op modderige of bevroren (gladde) ondergrond. Daar waar voetgangers niet zijn toegestaan, mag u ook niet met de rolstoel rijden.
- Steek nooit uw handen tussen de spaken of tussen het achterwiel en wielvergrendeling terwijl u rijdt. Dit kan leiden tot letsel aan de handen.
- Met name bij het gebruik van lichtgewicht hoepels, worden vingers gemakkelijk warm bij het remmen op hoge snelheid of op steile hellingen.
- Door zijwaarts te rijden op een helling of glooiing, wordt de kans vergroot dat de rolstoel zijwaarts kantelt.
- Gebruik geen trappen zonder de hulp van een begeleider. Er bestaan middelen om u te helpen, bijv. hellingen op te gaan of de lift te gebruiken. Wij raden u aan deze te gebruiken. Als deze niet beschikbaar zijn, dient de rolstoel naar achteren te worden gekanteld en over de treden te worden geduwd (2 helpers), maar mag nooit worden getild. Wij raden aan dat gebruikers die zwaarder dan 100 kg zijn deze manier om trappen te nemen, niet gebruiken.
- Over het algemeen moeten anti-tip wielen vooraf zodanig worden ingesteld dat ze de treden niet kunnen raken, omdat dit tot een ernstige val zou kunnen leiden. Naderhand moeten de anti-tip wielen weer in de oude positie worden teruggebracht.
- Zorg ervoor dat de begeleider de rolstoel alleen aan stevig bevestigde onderdelen vasthoudt (bijv. niet aan de voetsteunen of zijkant).
- Deze rolstoel is niet ontworpen om te worden gebruikt tijdens gewichtstraining en/of tijdens het gebruik van halters. Gebruik uitsluitend middelen die specifiek voor dit doel zijn ontworpen.

- De stangen aan de achterzijde en de duwhendels zijn niet bedoeld om de stoel op te tillen of te dragen.
 - Wanneer u de rolstoel gebruikt, dient u ervoor te zorgen dat de aangebrachte anti-tip wielen buiten de gevarezone zijn geplaatst.
 - Gebruik de remvergrendeling om de stoel vast te zetten wanneer u zich op ongelijke grond bevindt of wanneer de rolstoel bijvoorbeeld in een auto wordt geplaatst.
 - Wanneer gebruik wordt gemaakt van een speciaal voor gehandicaptenvervoer ingericht voertuig, dienen de personen die worden vervoerd, voor zover mogelijk, gebruik te maken van de stoelen van het voertuig en het juiste gordelsysteem. Alleen op deze wijze genieten de personen optimale bescherming indien een ongeluk plaatsvindt. Wanneer u de veiligheidselementen van SUNRISE MEDICAL en een speciaal ontwikkeld veiligheidssysteem gebruikt, kunnen lichtgewicht rolstoelen tijdens vervoer in een speciaal uitgerust voertuig als stoel worden gebruikt. (Zie het hoofdstuk over "Vervoer").
 - Afhankelijk van de diameter en instelling van de zwenkwielen evenals de instelling van het zwaartepunt van de rolstoel, kunnen de zwenkwielen op hoge snelheid beginnen te trillen. Hierdoor kunnen de zwenkwielen geblokkeerd raken en kan de rolstoel omkantelen. Zorg er daarom goed voor dat de zwenkwielen goed zijn aangepast (zie het hoofdstuk "Zwenkwielen"). Rijd met name niet op een helling zonder remmen en rijd op lage snelheid. We raden aan dat nieuwe gebruikers anti-tip gebruiken.
 - Met anti-tip kan de stoel niet onbedoeld achterover kantelen. Ze mogen in geen geval de transitwielen vervangen en gebruikt worden om een persoon in een rolstoel te vervoeren als de achterwielen zijn verwijderd.
 - Wanneer u naar voorwerpen (die zich voor, aan de zijkant of achter de rolstoel bevinden) reikt, zorg er dan voor dat u niet te ver uit de rolstoel leunt, want als u het zwaartepunt verandert, bestaat het gevaar dat u omkantelt of omver rolt. Als u extra belasting (rugzak of gelijksoortige voorwerpen) aan de buizen van de rugleuning hangt, kan dit van invloed zijn op de stabiliteit aan de achterkant van uw stoel, vooral in combinatie met rugleuningen die achterover kunnen leunen. Hierdoor kan de stoel naar achteren kantelen en letsel veroorzaken.
 - Aanpassingen aan uw rolstoel, en in het bijzonder aanpassingen aan onderdelen die voor de veiligheid van belang zijn, moeten worden uitgevoerd door een erkende dealer. Dit geldt voor aanpassingen aan de remmen, anti-tipwielen, hoek en hoogte van de rugleuning, onderbeenlengte, zwaartepuntinstelling, heupgordel, 'toespoor' en camber van het achterwiel, zithoogte, en de 'toespoor' en richtingsstabiliteit van de voorvork.
 - Wanneer op de rolstoel gemonteerde mobiliteitsaccessoires worden gebruikt, zoals handbikes, elektrische aandrijfondersteuning, etc. verzekert u er dan van dat uw rolstoel is uitgerust met de juiste, voor dit gebruik goedgekeurde, voorvorken. Neem bij vragen contact op met uw dealer.
 - Monteer geen niet-erkende elektronische apparaten, elektrisch of mechanisch aangedreven voortstuwingsapparaten, handfiets, of andere hulpmiddelen aan de rolstoel waardoor het bedoelde gebruik, of de structuur van de rolstoel verandert.
 - Alle combinaties met andere medische hulpmiddelen moeten door Sunrise Medical worden goedgekeurd.
 - NB: in sommige uitvoeringen kan de rolstoel breder zijn dan 700 mm. In dat geval kan het in bepaalde omstandigheden onmogelijk zijn om sommige, of alle, beschikbare vluchtroutes uit een gebouw te gebruiken. Het kan moeilijker of onmogelijk zijn om met openbaar vervoer te reizen.
 - U kunt meer informatie en veiligheidsinstructies krijgen bij uw erkende dealer.
 - Gebruikers met een amputatie vanaf de dij, moeten anti-tip wielen gebruiken.
 - Controleer voor vertrek of de bandenspanning correct is. Voor de achterwielen moet de druk ten minste 3,5 bar (350 kPa). De maximale druk staat aangegeven op de band. De knie-remhendels functioneren alleen bij voldoende bandenspanning en wanneer ze correct zijn ingesteld (zie ook het hoofdstuk "Remmen").
 - Indien de zitting of rugbekleding van de rugleuning beschadigd zijn, dient u deze direct te vervangen.
 - Wees voorzichtig met vuur, en vooral met brandende sigaretten. De banden van de rugleuning en zitting kunnen vlam vatten.
 - Wanneer de rolstoel langdurig blootgesteld wordt aan direct zonlicht, kunnen sommige onderdelen (bijv. frame, beensteunen, remmen, zijkant) heet worden (>41°C).
 - Controleer altijd of de quick release assen op de achterwielen goed zijn ingesteld en vergrendeld. Wanneer de knop op de quick release as niet ingedrukt is, kan het achterwiel niet worden verwijderd.
- ⚠ WAARSCHUWING!**
- Niet alleen het vermogen van de knie-remhendel maar ook de algemene rij-eigenschappen zijn afhankelijk van de bandenspanning. De rolstoel is aanzienlijk lichter en gemakkelijker te manoeuvreren wanneer de achterwielen op de juiste spanning zijn en beide dezelfde spanning hebben.
 - De banden van de rolstoel moeten voldoende profiel hebben! Let op dat u zich aan alle verkeerswetten moet houden wanneer u zich op de openbare weg begeeft.
 - Pas altijd goed op uw vingers wanneer u instellingen of onderdelen van de rolstoel wijzigt of aanpast.
- ⚠ WAARSCHUWING!**
- VERSTIKKINGSGEVAAR** - In dit mobiliteitshulpmiddel zijn kleine onderdelen verwerkt die onder bepaalde omstandigheden een verstikkingsgevaar voor kleine kinderen kunnen vormen.
- De getoonde en beschreven rolstoelen in deze gebruikershandleiding kunnen op sommige punten van uw eigen model afwijken. Alle instructies zijn echter belangrijk, ongeacht de verschillen in detail.
- De fabrikant houdt zich het recht voor zonder opgaaf gegevens met betrekking tot gewicht, maten of andere technische gegevens zoals genoemd in deze handleiding, te wijzigen. Alle afbeeldingen, maten en mogelijkheden zoals getoond in deze handleiding zijn slechts indicatief en bevatten geen specificaties.
- Levensduur**
De verwachte levensduur van het product is vijf jaar.

2.0 Garantie

DEZE GARANTIEDOET OP GEEN ENKELEWIJZE AFBREUK AAN UW RECHTEN.

Sunrise Medical* biedt haar klanten een garantie op rolstoelen, zoals bepaald in de garantievoorwaarden die het onderstaande dekken.

Garantievoorwaarden:

1. Indien een onderdeel of onderdelen van de rolstoel binnen 24 maanden gerepareerd of vervangen moet(en) worden als gevolg van een fabricagefout en/of gebrek in het materiaal, of voor het frame en vouwframe binnen 5 jaar na levering aan de klant, wordt het betreffende onderdeel of de betreffende onderdelen kosteloos gerepareerd of vervangen. De garantie geldt slechts voor fabricagefouten.
2. Om de garantie ten uitvoer te brengen, kunt u contact opnemen met de klantenservice van Sunrise Medical met de exacte gegevens over het probleem. Indien u de rolstoel gebruikt buiten het gebied dat wordt gedekt door de klantenservice van Sunrise Medical, wordt de reparatie of vervanging uitgevoerd door een ander servicepunt welke door de fabrikant wordt aangewezen. De rolstoel moet worden gerepareerd door een door Sunrise Medical aangewezen servicepunt (dealer).
3. Voor onderdelen die binnen het bereik van deze garantiebepalingen zijn gerepareerd of vervangen, bieden we een garantie in overeenstemming met deze garantievoorwaarden voor de resterende garantieperiode voor de rolstoel in overeenstemming met punt 1.
4. Voor originele reserveonderdelen die op kosten van de klant zijn gemonteerd, geldt een garantieperiode van 12 maanden (na montage) in overeenstemming met deze garantiebepalingen.
5. Vordering op basis van deze garantie kunnen niet worden gedaan indien een reparatie of vervanging van een rolstoel of een onderdeel daarvan noodzakelijk is vanwege de onderstaande redenen:
 - a. Voor normale slijtage, zoals accu's, armlenningen, bekleding, banden, remschoenen, etc.
 - b. Bij overbelasting van het product; zie het EC-etiket voor het maximale gebruikersgewicht.
 - c. Het product of onderdeel is niet onderhouden in overeenstemming met de aanbevelingen van de fabrikant, zoals uiteengezet in de gebruikershandleiding en/of de onderhoudsinstructies.
 - d. Er zijn accessoires gebruikt die niet gespecificeerd zijn als originele onderdelen.
 - e. De rolstoel of het onderdeel is beschadigd door nalatigheid, ongeval of onjuist gebruik.
 - f. Er zijn veranderingen/wijzigingen aangebracht aan de rolstoel of onderdelen die afwijken van de specificaties van de fabrikant.
 - g. Reparaties zijn uitgevoerd voordat onze Klantenservice is geïnformeerd over de omstandigheden.
6. Deze garantie wordt beheerst door het recht van het land waarin het product van Sunrise Medical* werd aangekocht.

* Dit betekent de Sunrise Medical faciliteit waarvan het product werd aangekocht.

3.0 Transport

GEVAAR!

Indien dit advies wordt genegeerd ontstaat het risico op ernstig letsel of overlijden.

Het vervoer van uw rolstoel in een voertuig:

Een in een voertuig vastgezette rolstoel biedt niet dezelfde veiligheid als een normale stoel en veiligheidssysteem in dat voertuig. Sunrise adviseert altijd om de rolstoelgebruiker over te brengen naar een stoel van het voertuig. Sunrise Medical erkent dat het niet altijd praktisch is om een rolstoelgebruiker over te brengen naar een gewone stoel in het voertuig. Wanneer de gebruiker vervoerd moet worden in de rolstoel, moet onderstaand advies worden opgevolgd:

1. Controleer of het voertuig over de juiste hulpmiddelen beschikt om een passagier in een rolstoel te vervoeren. Controleer tevens of de methode om in en uit het voertuig te komen, geschikt zijn voor uw type rolstoel. De vloer van het voertuig moet sterk genoeg zijn om het totale gewicht van de rolstoelgebruiker, de rolstoel en de accessoires te dragen.
2. Rondom de rolstoel dient voldoende ruimte te zijn om de spanbanden en veiligheidsgordels te bevestigen en de rolstoel goed en gemakkelijk vast te zetten en los te maken.
3. De stoel met daarin de gebruiker moet in de rijrichting worden geplaatst. De rolstoel dient te worden vastgezet met spanbanden en voor de gebruiker dienen veiligheidsgordels gebruikt te worden, waarbij wordt voldaan aan de normen ISO 10542 of SAE J2249 en aan de WTORS instructies van de fabrikant.
4. De rolstoel is niet getest in andere posities binnen een voertuig. De rolstoel met daarin de gebruiker mag nooit in zijwaartse richting worden vervoerd (Fig. A).
5. De rolstoel moet worden vastgezet met een bevestigingssysteem dat voldoet aan ISO 10542 of SAE J2249, met niet-verstelbare banden aan de voorzijde en verstelbare banden aan de achterzijde, die worden bevestigd door middel van karabijnhaken/S-haken en gesp en gordel bevestigingen. De bevestigingen bestaan doorgaans uit vier aparte banden die vastgemaakt worden aan iedere hoek van de rolstoel.
6. De verankeringsbanden moeten aan het frame van de rolstoel worden bevestigd zoals aangegeven in de tekening op de volgende pagina. Ze mogen niet worden bevestigd aan accessoires, wielen, remmen, voetsteunen en dergelijke.

7. De verankeringsbanden dienen in een hoek van 45 graden zo dicht mogelijk bij de stoel bevestigd te worden; de banden moeten strak vastgezet worden in overeenstemming met de instructies van de fabrikant.

8. De verankeringspunten, frame en structurele onderdelen van de rolstoel mogen niet zonder overleg met de fabrikant worden gewijzigd of vervangen. Dergelijke wijzigingen kunnen de rolstoel van Sunrise Medical ongeschikt maken voor transport in een voertuig.

9. Zowel de heupgordel als de veiligheidsgordel voor het bovenlichaam moet worden gebruikt om de rolstoelgebruiker goed in de rolstoel te laten zitten. Hierdoor wordt het risico verkleind dat hoofd en borst in botsing komen met onderdelen van het voertuig. Tevens wordt risico verkleind dat de rolstoelgebruiker of de andere inzittenden van het voertuig geblesseerd raken. (Fig. B) De bovenlichaamgordel dient bevestigd te worden aan de "B" stang van het voertuig. Indien dit wordt nagelaten, wordt het risico van ernstig (onder) buikletsel van de gebruiker vergroot.

10. Tijdens het transport dient men gebruik te maken van een hoofdsteen die geschikt is voor transport (zie etiket van de hoofdsteen). Deze moet gedurende het hele transport op de juiste wijze zijn aangebracht.

11. Positioneringsgordels (zoals heupgordels en bekkengordels) mogen niet als veiligheidsgordel voor een rolstoelgebruiker in een bewegend voertuig worden gebruikt, tenzij deze gordels voldoen aan de normen zoals gespecificeerd in ISO 7176-19 of SAE J2249.

12. De veiligheid van de rolstoelgebruiker tijdens het transport hangt af van de nauwkeurigheid waarmee de verankeringsbanden worden bevestigd. De persoon/personen die de verankering tot stand brengt/brengen, moet(en) op juiste wijze zijn geïnstrueerd en getraind.

13. Verwijder waar mogelijk hulpmiddelen en accessoires en berg deze veilig op. Hierbij kunt u denken aan: Krukken, losse kussens en werkbladen.

14. Een scharnierende/opgetilde beensteen mag zich niet in opgetilde positie bevinden tijdens transport van de rolstoel en gebruiker wanneer de rolstoel is verankerd met verankeringsbanden en veiligheidsgordels.

15. Een gekantelde rugleuning moet in rechte positie worden gezet.

16. De handremmen moeten goed worden vastgezet.

17. Veiligheidsgordels moeten worden bevestigd aan de "B" stang van het voertuig en mogen niet van het lichaam afgehouden worden door bijvoorbeeld armsteunen of wielen.

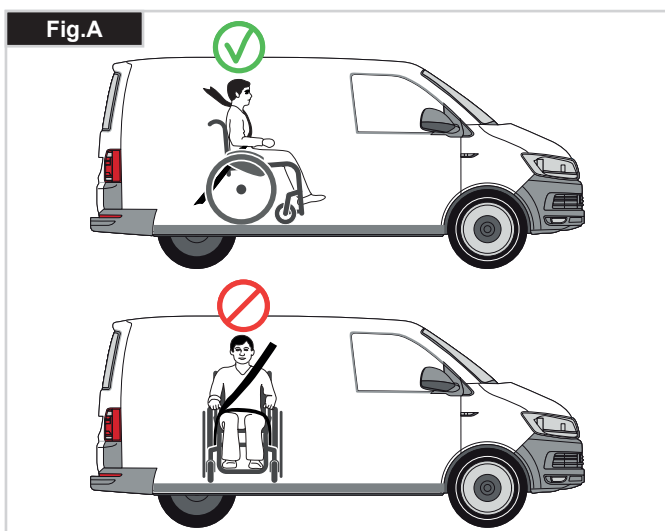

Transport >>>

Instructies voor veiligheidsgordels:

1. De heupgordel moet laag worden bevestigd over de voorzijde van de heup, zodanig dat de hoek van de heupgordel zich binnen de horizontale voorkeurszone van 30 tot 75 graden bevindt.

Hoe groter de hoek binnen deze begrenzing, hoe beter, maar de hoek mag nooit groter zijn dan 75 graden. (Fig. C)

2. De bovenlichaamgordel moet over de schouder en diagonaal over de borst worden gedragen, zoals op de afbeelding weergegeven. Fig. D en E

De gordels moeten zo strak mogelijk worden gebruikt, maar moeten altijd comfortabel zijn voor de gebruiker.

Veiligheidsriemen mogen niet gedraaid zitten tijdens gebruik. De gordel voor het bovenlichaam moet dwars over de schouder worden bevestigd, zoals getoond in afbeeldingen D en E.

3. De bevestigingspunten van de stoel bevinden zich aan de binnenzijde aan de voorkant van het frame vlak boven het zwenkwiel en aan het frame aan de achterzijde. De banden worden rond het frame aan de zijkanten geplaatst waar de horizontale en verticale buizen van het frame elkaar kruisen. (Zie Fig. G-H-I)

4. Op het frame van de rolstoel wordt door middel van het symbool voor het verankeringspunt (Fig. F) aangegeven waar de verankeringsbanden geplaatst moeten worden. De banden worden strak getrokken nadat de banden aan de voorzijde zijn aangebracht om de rolstoel te borgen.

⚠ GEVAAR!

GEWICHT VAN GEBRUIKER MINDER DAN 22 KG (48 lb 8.0 oz)

Wanneer de gebruiker die wordt vervoerd een kind is dat minder dan 22kg weegt, en het betrokken voertuig minder dan acht (8) inzittenden heeft, wordt het aanbevolen dat het kind wordt overgeplaatst naar een kinderzitje met veiligheidsgordels dat voldoet aan de UN-ECE R44 regelgeving.

Dit type gordelsysteem biedt een doelmatiger gordelsysteem dan het conventionele 3-puntsgordelsysteem. Daarbij bieden sommige kinderzitjes ook extra ondersteunende elementen waardoor de houding van het kind wanneer het zit, beter wordt ondersteund.

In sommige omstandigheden kunnen de ouders of zorgverleners overwegen om het kind in de rolstoel te laten zitten tijdens transport, als de rolstoelinrichting het kind veel lichaamsondersteuning en comfort biedt.

In dergelijke omstandigheden adviseren we een risicobeoordeling te laten uitvoeren door uw medische deskundige of andere relevante personen die over de vereiste kennis beschikken.

Vervoer - de plaatsing van verankeringsbanden op de rolstoel

De rolstoel wordt vastgezet door middel van verankeringsbanden aan de voor- en achterzijde (Fig. G).

Positie van de restrictie voor om de rolstoel goed vast te zetten en de positie om vast te zetten, (Fig. I).

Positie van de restrictie achter om de rolstoel goed vast te zetten en de positie op de rolstoel om deze vast te zetten, (Fig. J).

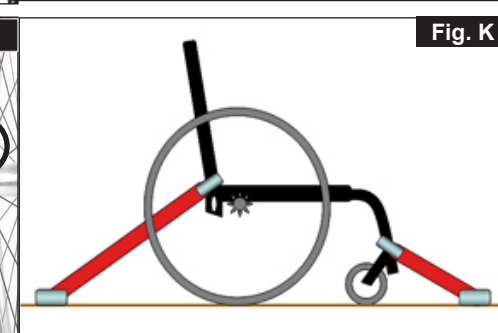
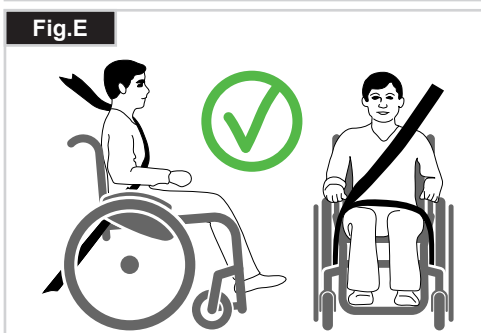
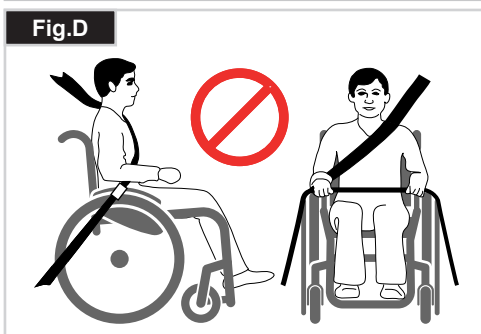
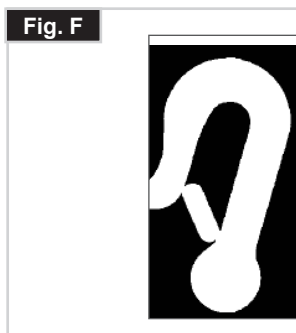
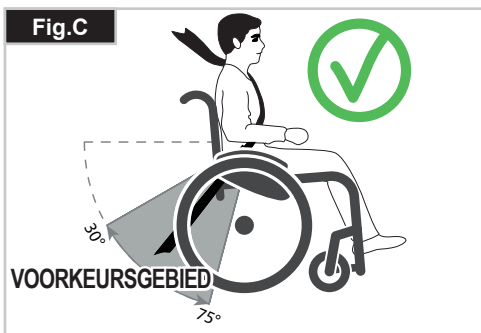

4.0 Gebruik

Inklappen

Verwijder het zitkussen uit de rolstoel en klap de voetenplank of -steunen omhoog. Pak de sling in het midden vanaf de achterkant, of de stangen van de zitting (Fig. 4.1), en trek de sling of de stangen omhoog, totdat de vouwbeugel op zijn plaats klikt (Fig. 4.2).



Transport

Om de stoel te verplaatsen, tilt u de opgevouwen stoel op door hem aan de voorkant van het kruisframe en de duwhandvatten vast te houden.



Uitklappen

Duw de ontgrendelingshendel van de vouwbeugel (Fig. 4.3) naar beneden en duw beide framehelften uit elkaar. Druk vervolgens op de stang van de zitting (zie afbeelding). Uw rolstoel is dan uitgeklapd. Klik de zitbuizen in hun positie in het zadel van de zitting. Dat gaat makkelijker als u de rolstoel wat opzij kantelt (Fig. 4.4). Zo haalt u namelijk het gewicht weg van één van de achterwielen. **Zorg ervoor dat uw vingers niet tussen de gekruiste buizen raken.** Plaats het kussen van de zitting.



Transport van de rolstoel

Wanneer een lege rolstoel in een voertuig wordt vervoerd, moet hij worden vastgezet of -gebonden.

Zelf in uw rolstoel stappen (Fig. 4.5)

- Duw de rolstoel tegen een muur of een stevig meubelstuk;
- Zet de rem erop;
- Klap de voetsteunen omhoog;
- De gebruiker kan zich in de rolstoel laten zakken;
- Klap de voetplaten terug naar beneden en zet uw voeten voor de hiellussen.

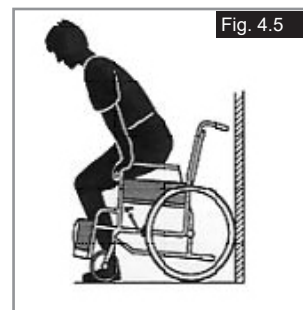

Zelf uit uw rolstoel stappen (Fig. 4.6)

- Zet de rem erop;
- Klap de voetplaten met uw voet omhoog.
- Steun vervolgens met één hand op de arMLEuning en buig iets naar voren om het lichaamsgewicht naar de voorkant van de stoel te brengen. Zet beide voeten stevig op de grond, de ene voet achter de ander, en duw uzelf omhoog naar een opwaartse positie.

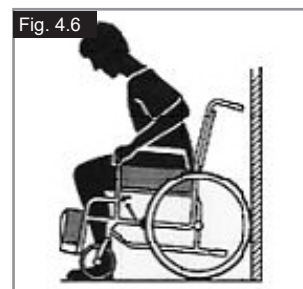

Quick release assen voor achterwielen (Fig. 4.7)

De achterwielen zijn uitgerust met quick release assen. Zo kunt u de wielen zonder gereedschap monteren of verwijderen. Om een wiel te verwijderen, drukt u gewoon de quick release knop op de as in (1) en trekt u het wiel weg.

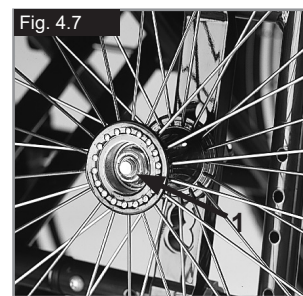

⚠ OPGELET!

Houd de quick release as ingedrukt terwijl u de as in het frame steekt om de achterwielen te monteren. Laat de knop los om het wiel op zijn plaats te vergrendelen. De quick release knop zou weer op zijn oorspronkelijke plaats moeten klikken.

Quick-Release assen voor voorwielen (Fig. 4.8)

Voorwielen kunnen ook uitgerust worden met quick-release assen (1), die vervolgens kunnen worden geïnstalleerd of verwijderd zonder dat men gereedschappen gebruikt.

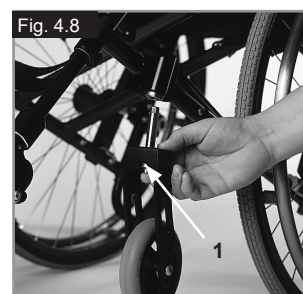

5.0 Opties

Trapdop

Trapdop (Fig. 5.01)

Begeleiders gebruiken de trapdop om een rolstoel over een obstakel te kantelen. Trap gewoon op de buis om een rolstoel bijvoorbeeld over een stoep of een trede te duwen.



Remmen

Remmen

Uw rolstoel heeft twee wielvergrendelingen. Ze komen rechtstreeks op de banden terecht. Om de vergrendelingen te gebruiken, drukt u beide vergrendelingshendels naar voren tot tegen de aanslagen (Fig. 5.02 en 5.04). Om de vergrendeling ongedaan te maken, trekt u de hendels weer naar hun oorspronkelijke positie. Het remvermogen vermindert wanneer:

- het loopvlak van de band versleten is;
- de bandendruk niet voldoende is;
- de banden nat zijn;
- de wielvergrendelingen niet goed afgesteld zijn.

De parkeerremmen zijn niet bedoeld om als rem voor een bewegende rolstoel te dienen. U mag de remmen dan ook niet gebruiken om een bewegende rolstoel te doen remmen. Rem altijd met behulp van de hoepels. Zorg ervoor dat de afstand tussen de banden en de wielvergrendelingen voldoet aan de vermelde specificaties (Fig. 5.03 en 5.05). Om die afstand aan te passen, draait u schroef (1) los en stelt u de juiste afstand in. Draai de schroef weer vast. (zie de pagina over torque sleutel).

⚠ OPGELET!

Telkens wanneer u de achterwielen hebt bijgesteld, moet u nagaan of de afstand tot de remmen in orde is. Pas die indien nodig aan.

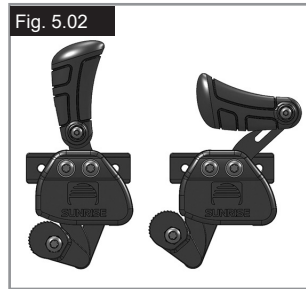

Kniehevelrem

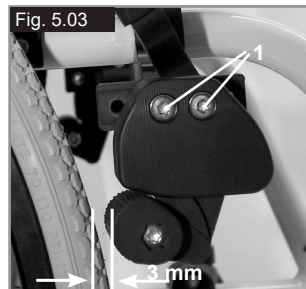

Kniehevelrem

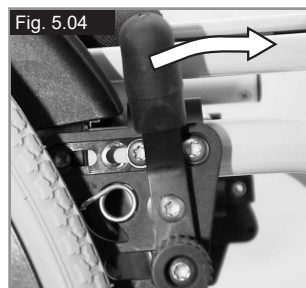

Standaard rem



12 mm met massieve banden
14 mm met luchtbanden

Standaard rem

Verlenging voor de remhendel (Fig. 5.06)

De verlenging van de remhendel kan worden verwijderd of opgevouwen. Het gebruik van de langere hendel kost u minder moeite om de wielvergrendeling in werking te zetten.

⚠ OPGELET!

- Wanneer u de wielvergrendeling te dicht bij het wiel monteert, zal deze moeilijker te hanteren zijn. Hierdoor kan de verlengde hendel breken!
- De hendel kan ook breken wanneer u op de verlenging gaat leunen tijdens transfers! Opspattend water en vuil van de banden kan slecht functioneren van de wielvergrendelingen veroorzaken.



Trommelremmen (Fig. 5.07)

Trommelremmen helpen een begeleider om veilig en goed te remmen. U kunt die ook gebruiken met behulp van een vergrendelingshendel (1) om te voorkomen dat u wegwilt. U moet de hendel in zijn plaats horen klikken. Trommelremmen zijn niet afhankelijk van de luchtdruk binnen in de banden. U kunt uw rolstoel niet verplaatsen wanneer de trommelremmen ingeschakeld zijn.

⚠ OPGELET!

U mag de trommelremmen alleen door erkende dealers laten aanpassen.



Wielvergrendeling één hand

Uw rolstoel is uitgerust met twee sets wielvergrendelingen, aan de linker- en rechterkant. Ze komen rechtstreeks op de banden terecht. Om ze in te schakelen drukt u de vergrendelingshendel naar voren tegen de stop aan (Fig. 5.08). Om het wiel vrij te geven, trekt u de hendel weer naar zijn oorspronkelijke positie.

Het remvermogen vermindert wanneer:

- het loopvlak van de band versleten is;
- de bandendruk niet voldoende is;
- de banden nat zijn;
- de wielvergrendelingen niet goed afgesteld zijn.

De parkeerremmen zijn niet bedoeld om als rem voor een bewegende rolstoel te dienen. U mag de remmen dan ook niet gebruiken om een bewegende rolstoel te doen remmen. Rem altijd met behulp van de hoepels. Zorg ervoor dat de afstand tussen de banden en de wielvergrendelingen voldoet aan de vermelde specificaties. Om die afstand aan te passen, draait u schroef los en stelt u de juiste afstand in. Draai de schroef weer vast. (zie de pagina over torque sleutel).

⚠ OPGELET!

Telkens wanneer u de achterwielen hebt bijgesteld, moet u nagaan of de afstand tot de remmen in orde is. Pas die indien nodig aan.

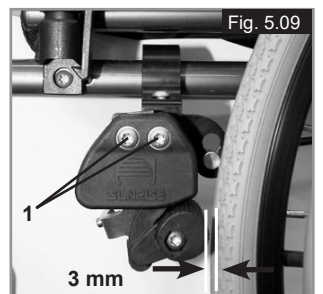

⚠ OPGELET!

Wanneer u de wielvergrendeling te dicht bij het wiel monteert, zal deze moeilijker te hanteren zijn. Hierdoor kan de verlengde hendel breken! De hendel kan ook breken wanneer u op de verlenging gaat leunen tijdens transfers! Opspattend water en vuil van de banden kan slecht functioneren van de wielvergrendelingen veroorzaken.

Compacte wielvergrendeling

De compacte wielvergrendelingen bevinden zich onder de zitmat. Door de wielvergrendelingen naar achteren te trekken, in de richting van de band, worden ze in werking gesteld. Om de wielvergrendelingen correct te laten functioneren, moeten ze volledig tegen de aanslagen worden geduwd, (Fig. 5.10).



Fig. 5.10

⚠ OPGELET!

Door verkeerde montage van de wielvergrendeling kan het meer moeite kosten om deze gebruiken.

Voetenplaten

Voetenplaten (Fig. 5.11)

Er zijn twee soorten voetenplaten: platform of verdeeld. Ze kunnen omhoog worden geklapt, waardoor u gemakkelijk in en uit uw rolstoel kunt komen.

Lengte van het onderbeen

Door de instelschroeven te verwijderen (1) kan de voetsteun aangepast worden tot elke gewenste onderbeenlengte. Verwijder instelschroeven, zet instelbuis met voetsteun in de gewenste positie en steek de instelschroeven er opnieuw in en draai ze aan (zie de pagina over torsie). Zorg ervoor dat de composiet voetenplaat op de juiste positie vergrendeld. Er moet altijd 25 mm ruimte boven de grond worden aangehouden.



Fig. 5.11

Aanpassing van de voetsteunen in de breedte

Wanneer de breedte van de voetsteunen aangepast moet worden, draai dan schroef (1) los, kies de gewenste breedte door 1, 2 of 3 stelringen (2) van de buitenzijde naar binnen te stellen. Plaats hierna de schroeven terug, (Fig. 5.12).

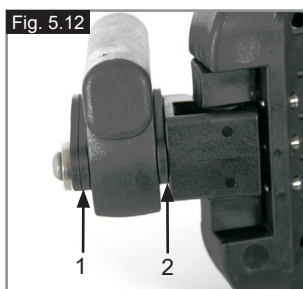

Fig. 5.12

Vergrendeling voetenplaat

De voetenplaat wordt automatisch vergrendeld wanneer hij naar beneden wordt geklapt. Om de voetenplaat omhoog te klappen, dient u aan de ontgrendelingsknop (1) te trekken. Om de ontgrendelde positie vast te houden, draait u knop 1 nadat hij is uitgetrokken (Fig. 5.13).

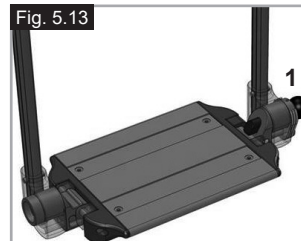

Fig. 5.13

⚠ WAARSCHUWING!

Om optimale functionaliteit te verkrijgen, moet het systeem ontgrendeld zijn!

Afzonderlijke voetsteunen en voetenplaten (Fig. 5.14 - 5.15)

Voetsteunen kunnen omhoog worden geklapt om gemakkelijker in en uit uw rolstoel te komen.

Ze kunnen ook in zes verschillende hoeken worden gekanteld ten opzichte van een vlak oppervlak. Draai de schroef (1) aan de buitenzijde stevig vast. Door de klemmen (2) te verwijderen, kan de voetenplaat in drie verschillende posities worden gesteld; zowel naar voren als naar achteren. Hiertoe moet de voetenplaat omhoog worden geklapt. Als u klaar bent, moet u controleren of alle schroeven stevig aangedraaid zijn (zie de pagina over torque sleutel).

Er moet altijd 25 mm ruimte boven de grond worden aangehouden.



Fig. 5.14



Fig. 5.15

Voetensteunen

Er zijn verschillende voetplaten beschikbaar. Deze kunnen omhoog worden geklapt waardoor het gemakkelijker is om in of uit de rolstoel te komen. Ze worden afzonderlijk omschreven.

Voetsteunen en ontgrendelknop met wegdraaimechanisme

Wanneer de voetsteunen worden gemonteerd, worden ze naar buiten geklapt gemonteerd (Fig. 5.17). Draai ze vervolgens gewoon naar binnen, totdat de vergrendeling in werking treedt (1). Om de voetsteunen te verwijderen, gebruikt u de hendel (2) en draait u de voetsteunen naar buiten en tilt u ze op. Controleer of de voetsteun correct is gemonteerd.

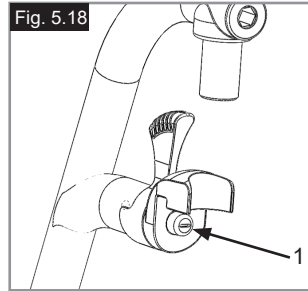
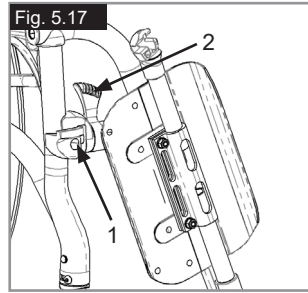

⚠ WAARSCHUWING!

De voetsteunen zijn niet ontworpen om de rolstoel aan op te tillen of te dragen, terwijl er een persoon in de rolstoel zit.

Aanpassing van speling bij de hanger

Wanneer er sprake is van speling in de hanger (Fig. 5.18) kan dit worden aangepast. U hoeft hiervoor niet naar de dealer. De pen van de hanger (1) loopt spits toe en de speling kan worden verminderd wanneer de pen enigszins wordt losgedraaid. Haal de hanger van de rolstoel af via het ontgrendelingsmechanisme. Gebruik een schroevendraaier en draai de pen (1) aan de voorzijde voorzichtig naar links. Test vervolgens de hanger op de stoel. Als het hangermechanisme niet functioneert/niet meer pakt, draai de schroef dan iets terug. Als de speling nog steeds te groot is, en de hanger niet afdoende functioneert, herhaalt u de handelingen.

Lengte van het onderbeen

Door de klemschroef los te draaien (Fig. 5.19), kunt u de lengte voor het onderbeen verstellen. Draai de bout los en verstel de buis met de voetplaat naar de gewenste positie. Draai de schroeven weer vast. (zie de pagina over torque). Controleer goed of de plastic verbinding in de juiste positie onder de schroef is geplaatst.

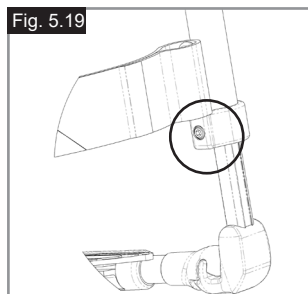

⚠ WAARSCHUWING!

Ga niet op de voetplaat staan!
Ga niet op de voetplaat staan bij het overbrengen van de gebruiker. Hierdoor kan de rolstoel kantelen, wat tot letsel kan leiden.

Hoog gemonteerde voetplaat (Fig. 5.20 - 5.20.1)

Voetsteunen kunnen omhoog worden geklapt om gemakkelijker in en uit uw rolstoel te komen. De voetplaten kunnen aangepast worden binnen hun hellingshoek, ten opzichte van een vlak oppervlak. Draai de schroeven los (1 tot 2). Zet dan de voetplaten in de gewenste hoek. Daarna draait u de schroeven aan. Na aanpassing moet u ervoor zorgen dat alle schroeven goed vast zitten (zie de pagina over torsie). Om te voorkomen dat de rolstoel voorover kantelt, moet u ervoor zorgen dat de minimale interval van 25 mm tussen de voetsteunbuis en de grond wordt gehandhaafd (met horizontale zitting).

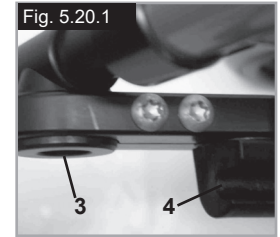
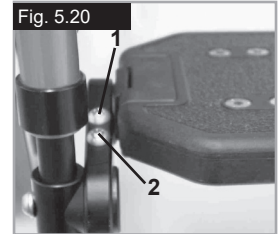

Automatisch zwenkbare voetsteun

De hoek van de voetsteun kan worden versteld door de schroeven (1) los te draaien en de voetsteun te draaien. Let bij het aandraaien van de schroeven op de torque-instellingen (Fig. 5.20.2).



Optie lengte compenserende beensteun

(Fig. 5.20.3 - 5.20.5)

Om de voetplaat te verwijderen, trekt u aan de hendel (1), zwaait u de voetplaat naar buiten en tilt u de beensteun op om deze te verwijderen.

Aanpassing hoogte:

De onderbeenlengte is zeer flexibel en kan worden aangepast door de schroef (2) los te maken. Stel de geschikte hoogte in en draai de schroef weer aan.

⚠ OPGELET!

De afstand tussen de voetplaat en de grond moet minstens 40 mm zijn.

Aanpassing hoek:

Duw met één hand de hendel (3) naar beneden, terwijl u met de andere hand de beensteun ondersteunt om het gewicht weg te nemen. Wanneer een geschikte hoek is bereikt, laat u de hendel los; de beensteun zal in één van de vooraf ingestelde posities vergrendelen.

⚠ WAARSCHUWING!

- Houd de handen weg van het aanpassingsmechanisme tussen het frame en de beweegbare onderdelen van de voetsteun terwijl u de voetsteun verhoogt of verlaagt.
- De voetsteunen mogen niet worden gebruikt om de rolstoel op te tillen of te dragen.
- Vingers kunnen bekneld raken:
- Als de voetsteunen omhoog of omlaag worden bewogen, mag u uw vingers niet in het aanpassingsmechanisme tussen de bewegende onderdelen van de voetsteun plaatsen.

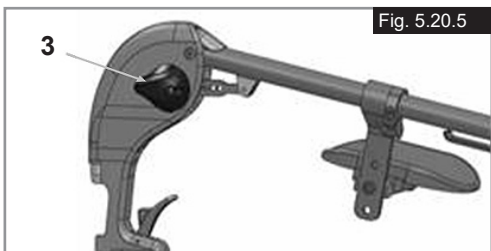
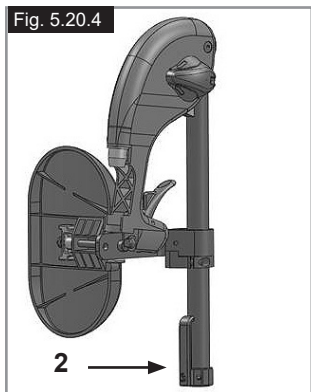
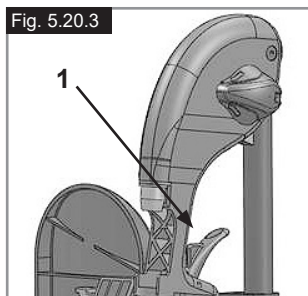

Lichtgewicht voetsteun

De hoek van de voetsteun kan worden aangepast door de schroeven (2) los te draaien. De beschermingspanelen voor de zijkant kunnen via de gaatjes (3) aan de voetsteun worden bevestigd. Hierdoor wordt voorkomen dat de voeten per ongeluk van de voetsteunen glijden, (Fig. 5.20.6). Controleer na aanpassingen altijd of alle schroeven correct zijn aangedraaid (zie ook de pagina betreffende draaikracht/torque).



Hoofdsteun

Hoofdsteun (Fig. 5.21)

U kunt de hoofdsteun verhogen en naar voren en naar achteren bewegen. Om dit te doen maakt u eenvoudigweg de schroef los (1 of 2), past de gewenste positie aan en draait de schroef aan (zie de pagina over torsie).



Zwenkwielen

Zwenkwielen, balhoofden, voorvorken (Fig. 5.22)

Het kan gebeuren dat de rolstoel iets afwijkt naar links of naar rechts of dat de zwenkwielen wiebelen. Dat kan door de volgende zaken komen:

- De voorwaartse en/of achterwaartse wielbeweging is niet goed ingesteld.
- De camber is niet goed afgesteld.
- De luchtdruk van het voorwiel en/of van het achterwiel is niet goed; de wielen draaien niet soepel genoeg.



De rolstoel beweegt niet in een rechte lijn als de zwenkwielen niet goed zijn aangepast. U moet de voorwielen laten afstellen door een erkend dealer. Telkens wanneer u de positie van het achterwiel hebt laten veranderen, moet u het balhoofd opnieuw aanpassen en de wielvergrendelingen controleren.

Asplaat

Asplaat (Fig. 5.23)

De positie van het zwaartepunt van het lichaam met betrekking tot de achterwielen is cruciaal voor het zorgen voor een makkelijk en plezierig gebruik van de rolstoel. Wanneer men de asplaat (1) naar achteren verplaatst langs de openingen die in het frame geboord zijn (2), zijn er verschillende posities mogelijk, dit zal de rolstoel stabiel maken.

Echter zal deze niet meer zo manoeuvreerbaar zijn als wanneer de asplaat verder naar voren zou zijn gezet. U kunt de hoogte van de zitting aanpassen door de as (3) in de asplaat omhoog of omlaag verplaatsen. Als u klaar bent, moet u controleren of alle schroeven stevig aangedraaid zijn (zie de pagina over torque sleutel).



⚠ OPGELET!

Het is misschien nodig om zowel de remmen als de voorwielen opnieuw aan te passen.

Camber

Cambers (Fig. 5.24 - 5.25)

De camber kan ingesteld worden tussen 1° en 4°. Dit maakt het mogelijk om de laterale stabiliteit als ook de manoeuvreerbaarheid te verhogen. Verwijder de schroeven van de asplaat (1). Pas de adapter (2) aan naar de gewenste hoek. Draai de schroef weer vast (zie de pagina over draaimoment). Als men de camber verhoogt wordt ook de algemene breedte van de rolstoel vermeerderd (met ongeveer 10 mm per graad).

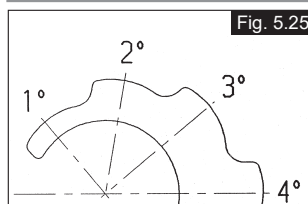
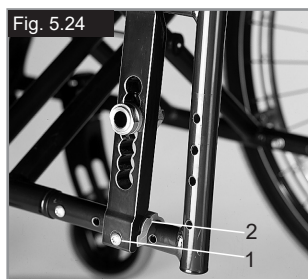

⚠ OPGELET!

Het is misschien nodig om zowel de remmen als de voorwielen opnieuw aan te passen.

Amputatie asplaat

Amputatie asplaat (Fig. 5.26 - 5.27)

Hoe groter de wielbasis, des te groter de stabiliteit van de rolstoel. De wielbasis kan worden verlengd door de asbus (1) op de gewenste hoogte op het frame te schroeven. Controleer goed of de stalen pin (2) op de juiste wijze in het gat in het frame is aangebracht. Als u klaar bent, moet u controleren of alle schroeven stevig aangedraaid zijn (zie de pagina over torque sleutel).

⚠ OPGELET!

De wielvergrendeling moet worden aangepast op de nieuwe positie.

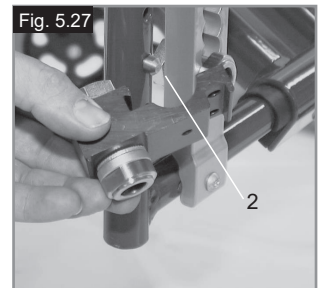
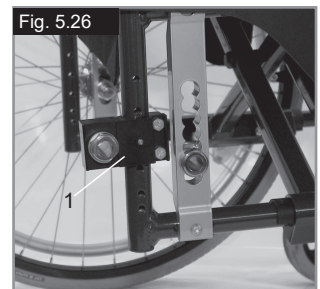

Rugleuningen

Hoek rugleuning

Maak schroef A los en trek hem uit het gat. Zet de stangen in de gewenste hoek en maak de schroef weer vast.

Zorg ervoor dat de hoek aan beide kanten van het frame gelijk is. Neem de Nm torquewaarde in acht (zie de bladzijde over draaikracht).

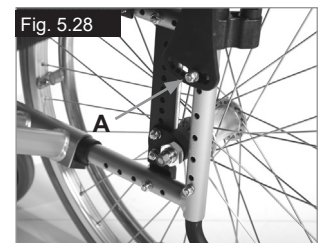

Variabele hoekverstelbare rugleuning (Fig. 5.29)

U kunt de hoek van de rugleuning aanpassen aan uw persoonlijke voorkeur door aan het koord (1) te trekken. Het mechanisme klikt automatisch op zijn plaats wanneer u het koord loslaat.



Aanpasbare rugbekleding (Fig. 5.30)

De spanbanden kunnen aangepast worden tot elke graad van spanning door middel van het klittenband (1). Door middel van de opening in de rugbekleding kan er foam worden toegevoegd of worden verwijderd voor ieders individuele behoeften.



Zijkanten

In hoogte verstelbare armleuning

Bevestiging: laat de stang van de armleuning in de houder op het rolstoelframe glijden tot hij niet verder kan.

Aanpassing hoogte:

Trek de stang van de armsteun uit de houder. Stel de positie van de beugel (1) door de schroef (2) te verwijderen, waarna u de beugel in de gewenste positie kunt zetten. Plaats de schroef terug en draai deze weer aan. Laat de stang van de armsteun weer in de houder glijden, (Fig. 5.31).

Positie kussen armleuning:

De armleuning (het kussen) kan worden aangepast door de schroeven (3) los te maken, en de armleuning in de gewenste positie te plaatsen. Draai daarna de schroeven weer aan (Fig. 6.24).

Aanpassing armsteunhouder

Door middel van de twee schroeven (1) kan de armsteunhouder strakker of losser worden vastgezet (Fig. 5.32).

Zijkant met kledingbescherming (Fig. 5.33)

Met de kledingbescherming wordt kleding niet vuil door opspattend water. U kunt de positie ten opzichte van het achterwiel instellen door de zijkanten te bewegen. Verwijder hiervoor de schroeven (1 en 2). Nadat u de zijkanten in de gewenste positie heeft geplaatst, draait u de schroeven opnieuw aan (zie de pagina betreffende draaimoment).

⚠ WAARSCHUWING!

Noch de armleuningen, noch de opvulkussens mogen worden gebruikt om de rolstoel te tillen of te dragen

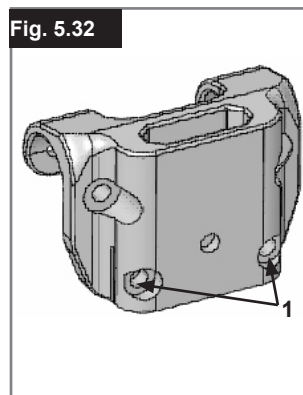
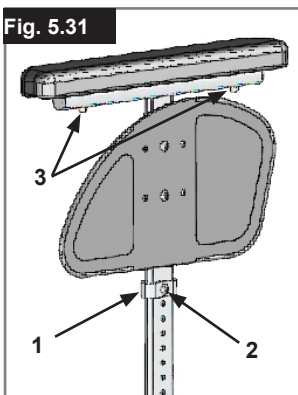

Zijkanten - Kledingbeschermers (Fig. 5.34)

Kledingbeschermers voorkomen dat opspattend water op uw kleding komt. Hun positie ten opzichte van de achterwielen kan ingesteld worden door de zijkanten aan te passen. Hiervoor dient u de schroeven (1 en 2) te verwijderen. Nadat u de zijkanten in de gewenste positie hebt gezet, plaatst u de schroeven terug en draait u deze aan (zie de pagina over draaikracht).



⚠ WAARSCHUWING!

Noch de armleuningen, noch de opvulkussens mogen worden gebruikt om de rolstoel te tillen of te dragen.

Zijkanten, aluminium, met een bout met bescherming tegen koud weer (Fig. 5.35)

Kledingbeschermers (optioneel) voorkomt dat water spettert en de kleding vuil maakt. Hun positie ten opzichte van de achterwielen kan ingesteld worden door de zijkanten aan te passen. Hiervoor dient u de schroeven (1 en 2) te verwijderen. De armsteunen (optioneel) kunnen aangepast worden tot de gewenste hoogte nadat de schroeven (3) zijn verwijderd. Als u klaar bent, moet u controleren of alle schroeven stevig aangedraaid zijn (zie de pagina over torque sleutel).



⚠ WAARSCHUWING!

Noch de armleuningen, noch de opvulkussens mogen worden gebruikt om de rolstoel te tillen of te dragen.

Opties – One-arm-drive

One-arm-drive

(Fig. 5.36 - 5.36.1)
Om de rolstoel recht vooruit te laten rijden, moeten beide hoepels tegelijkertijd worden gebruikt. Om de rolstoel op te vouwen, koppelt u de telescopische stang los door deze naar binnen te duwen (1). Om de wielen te verwijderen, drukt u op de vergrendelingsknop op de as (2).

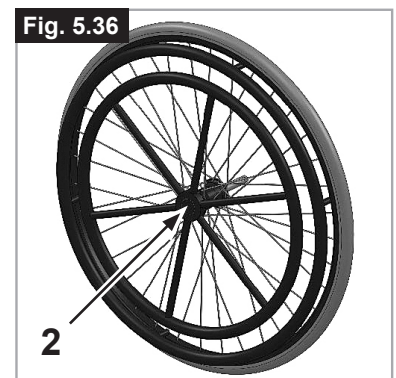

⚠ OPGELET!

Controleer altijd of de verbindingen op de juiste wijze zijn bevestigd, om letsel te voorkomen.

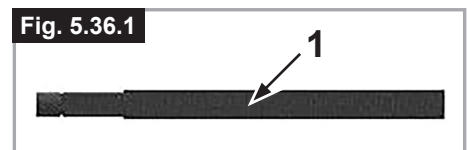

Duwhandvatten

In de hoogte verstelbare duwhandvatten (Fig. 5.37)

Die duwhandvatten zijn in hun positie beveiligd door pinnen die voorkomen dat ze per ongeluk wegschuiven. Door de quick release-hendel te openen (1), is het mogelijk de duwhandvatten aan te passen aan uw persoonlijke voorkeur. Wanneer u de hendel beweegt, zult u een vergrendelingsmechanisme horen; u kunt het duwhandvat nu makkelijk in de gewenste positie brengen. De moer (2) bepaalt hoe stevig de duwhandvatten op hun plaats gehouden worden. Als de moer losgedraaid is, zal ook het duwhandvat te los zitten. Draai het duwhandvat naar beide kanten om u ervan te vergewissen dat hij stevig op zijn plaats zit. Nadat u de hoogte van het duwhandvat heeft ingesteld, moet u de fixatiehendel (1) altijd stevig op zijn plaats vastmaken. Als de hendel niet stevig vast zit, kan hier letsel uit voortkomen als de rolstoel over obstakels wordt getild.

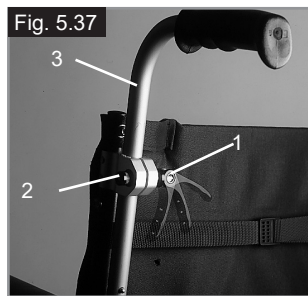

Neerklapbare duwhandvatten (Fig. 5.38)

Wanneer u de duwhandvatten niet gebruikt, kunt u die neerklappen door op de knop (2) te drukken. Zodra u ze opnieuw nodig hebt, klapt u ze weer naar boven tot ze op hun plaats klikken.

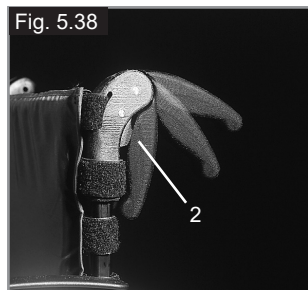

Heupgordel

⚠ GEVAAR!

- Controleer voor gebruik van de rolstoel of de heupgordel wordt gedragen.
- Deze gordel moet dagelijks worden gecontroleerd.
- Worden gecontroleerd op slijtage. Tevens moet worden gecontroleerd of de gordel nergens gehinderd wordt.
- Controleer voor gebruik altijd of de heupgordel op de juiste wijze is bevestigd en op maat is gemaakt. Als de gordel te los zit, kan de rolstoelgebruiker naar beneden glijden en bestaat het gevaar op verstikking of ernstig letsel.

De heupgordel dient aan de rolstoel bevestigd te zijn zoals op de afbeeldingen wordt getoond. De gordel bestaat uit twee delen. Ze worden bevestigd d.m.v. de aanwezige schroef, die door het ringetje van de gordel wordt gestoken. De gordel wordt onder de achterzijde van het zijpaneel geleid. (Fig. 5.39)

Pas de gordel zodanig aan dat de sluiting zich in het midden van de stoel bevindt. (Fig. 5.40)

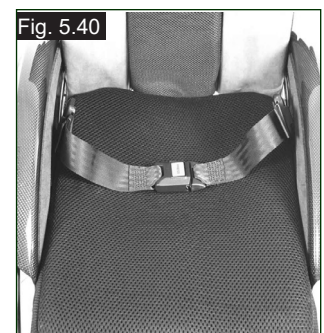
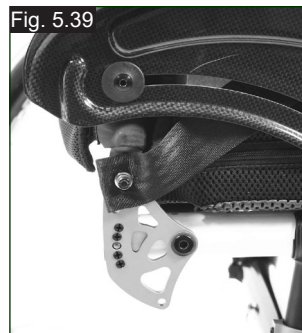

Pas de heupgordel als volgt aan de behoeften van de gebruiker aan:

Om de lengte van de gordel te verkleinen:	Om de lengte van de gordel te vergroten
<p>Haal vervolgens het niet-gebruikte deel van de gordel door de gesp en geleiders. Controleer of de gordel niet om de sluiting is gedraaid.</p>	<p>Om de gordel langer te maken, haalt u het niet-gebruikte deel van de gordel door de geleiders en gesp.</p>

Controleer na het vastmaken de ruimte tussen de gordel en de gebruiker. Wanneer de gordel goed is aangepast, kunt u niet meer dan een vlakke hand tussen het lichaam en de gordel steken wanneer de gordel is omgedaan. (Fig. 5.41)

Heupgordel...

De heupgordel moet zodanig bevestigd worden dat hij in een hoek van 45 graden over het bekken van de gebruiker valt. Bij het op maat maken dient de gebruiker rechtop en zo ver mogelijk naar achteren te zitten. De heupgordel moet voorkomen dat de gebruiker uit de rolstoel glijdt. (Fig. 5.42)

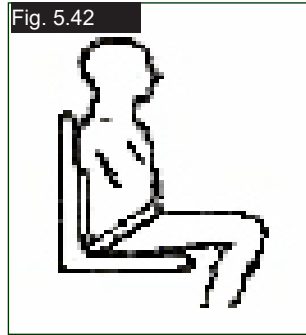
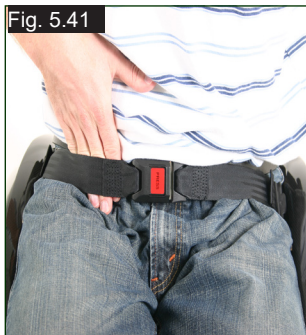

Om de sluiting te sluiten:
Steek de tanden van de gesp in de sluiting.

Om de sluiting los te maken:
Druk op de zichtbare delen van de tanden van de gesp en duw deze naar binnen, terwijl u tegelijkertijd de gesp rustig uit elkaar trekt.

⚠ WAARSCHUWING!

- Als u twijfelt over het gebruik en de bediening van de heupgordel, vraag dan uw medische deskundige, rolstoelleverancier, zorgverlener of begeleider om hulp.
- Neem contact op met uw erkende Sunrise Medical dealer als u een heupgordel opnieuw wilt bevestigen.
- De heupgordel moet dagelijks worden gecontroleerd om te garanderen dat hij op de juiste wijze is aangebracht, niet is beschadigd en niet wordt gehinderd.
- Sunrise Medical is geen voorstander van het vervoeren van een persoon in een voertuig waarbij een heupgordel als veiligheidsgordel wordt gebruikt.

 Zie ook de speciale brochure van Sunrise Medical over transport.

Onderhoud:

Controleer de heupgordel en de onderdelen waarmee deze is bevestigd, regelmatig op slijtage. Vervang de gordel indien noodzakelijk.

⚠ WAARSCHUWING

De heupgordel moet naar wens van de gebruiker worden aangepast, zoals hierboven wordt getoond. Sunrise Medical adviseert de lengte en bevestiging van de gordel regelmatig te controleren om te voorkomen dat de gordel onbedoeld te lang wordt.

Anti-tip wielen

Anti-tip wielen (Fig. 5.43)

Anti-tip wielen (1) bieden bijkomende veiligheid voor onervaren gebruikers wanneer deze nog leren hoe de rolstoel te gebruiken. Anti-tip wielen (1) voorkomen dat een rolstoel naar achteren kantelt. Als u op de anti-tip wielen (1) duwt, zal deze naar beneden verplaatsen, ze kunnen ook naar voren gezwenkt worden. Een interval van 30 mm tot 50 mm dient men te handhaven tussen deze en de grond. U moet de anti-tip wielen naar voren zwenken wanneer u naar boven en beneden van grote obstakels gaat (zoals een stoeprand) om te voorkomen dat deze de grond raken.

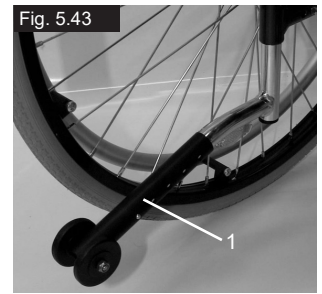

Standaard spanband

Standaard spanband (Fig. 5.44)

De spanband heeft een velcrosluiting aan één kant; zo kunt u de spanband traploos aanpassen. Om de spanband opnieuw aan te passen, vouw de rolstoel enigszins op. Dan verwijderd u de schroeven (1) en trek de voorpluggen (2) naar voren uit het frame. De spanband (3) kan vervolgens van het frame af geschoven worden. Door het klittenband open te maken kan de spanband aangepast worden. Draai deze procedure aan om de spanband opnieuw te installeren. Als u klaar bent, moet u controleren of alle schroeven stevig aangedraaid zijn (zie de pagina over torque sleutel).

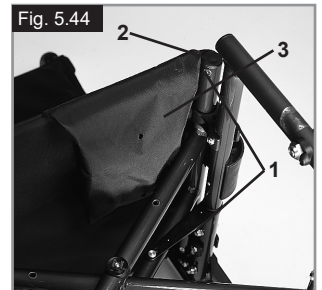

⚠ WAARSCHUWING!

Om veiligheidsredenen moet ten minste de helft van de Velcro oppervlakken met elkaar in contact zijn.

Krukkenhouder

Krukkenhouder (Fig. 5.45)

Hiermee kunt u krukken meenemen op de rolstoel. De krukkenhouder heeft een Velcro lus waarmee u de krukken of andere hulpmiddelen kunt vastmaken.



⚠ WAARSCHUWING!

Probeer de krukken of andere hulpmiddelen nooit al rijdend te verwijderen.

Werkblad

Werkblad (Fig. 5.46)

Hiermee kunt u krukken meenemen op de rolstoel. Alvorens u een werkblad gebruikt, moet een erkende dealer dat aanpassen aan de breedte van de zitting. De gebruiker moet tijdens de testrun in de rolstoel zitten.



Stabilisatiestang

Inklappende stabilisatiestang

Deze stang dient om de rug te stabiliseren. Om de rolstoel te kunnen opklappen, moet de ontkoppelingshendel naar binnen worden gedruwd (Fig. 5.47) of worden losgekoppeld en de stabiliseerstang moet naar beneden worden geklapt. Bij het uitklappen van de rolstoel dient u ervoor te zorgen dat de stabilisatiestang op zijn plaats is vergrendeld.



Transitwielen

Transitwielen (Fig. 5.48)

U kunt transitwielen gebruiken wanneer uw rolstoel met zijn gewone achterwielen te breed is (bijv. in vliegtuigen, bussen, enz.). Nadat u de achterwielen met behulp van de quick-release-assen hebt verwijderd, kunt u de transitwielen onmiddellijk gebruiken om te blijven rijden. De transitwielen zijn zodanig gemonteerd dat ze zich ongeveer 30 mm boven de grond bevinden wanneer u ze niet gebruikt. Ze zitten dus niet in de weg wanneer u rijdt, tijdens transport, of wanneer u de rolstoel kantelt om over hindernissen te rijden (bijv. stoepranden, trappen, enz.).

WAARSCHUWING!

Uw rolstoel heeft geen wielvergrendelingen wanneer u de transitwielen gebruikt.



6.0 Dagelijkse controle

OPGELET!

Als gebruiker bent u de eerste die mogelijke defecten opmerkt. Wij adviseren daarom dat u de onderstaande punten controleert voor ieder gebruik:

- Controleer of de bandenspanning correct is.
- Controleer of de remmen goed werken.
- Controleer of alle verwijderbare onderdelen, zoals armsteun, voetsteun, quick-release as en dergelijke, goed vast zitten.
- Controleer op zichtbare schade aan bijvoorbeeld het frame, de rugleuning, bespanning van zitting en rugleuning, wielen, voetplaten enzovoorts.

Als u schade of slecht functionerende onderdelen ontdekt, neem dan contact op met uw erkende dealer.

7.0 Banden en montage

WAARSCHUWING!

Zorg er altijd voor dat de druk van de banden correct blijft (min. 3,5 bar) want dat is nodig om de rolstoel goed te laten presteren.

Als er niet genoeg druk op de banden staat, zal de rolweerstand toenemen waardoor u een grotere inspanning moet leveren om de rolstoel voort te bewegen; bovendien maakt een lage bandendruk de rolstoel minder wendbaar.

WAARSCHUWING!

Als de bandendruk te groot is, kan de band springen.

De juiste druk voor een bepaalde band staat vermeld op het oppervlak van de band zelf (min. 3,5 bar).

De banden zijn op dezelfde manier op de velg aan te brengen als gewone fietsbanden.

Alvorens u een nieuwe binnenband oplegt, moet u altijd controleren of er zich geen vreemde voorwerpen bevinden op de basis van de velg en de binnenzijde van de band.

Controleer de druk nadat u een band opgelegd of hersteld hebt. Het is voor uw veiligheid en voor de goede werking van uw rolstoel van erg groot belang dat de voorgeschreven luchtdruk altijd gehandhaafd blijft en dat de banden in goede conditie zijn.

8.0 Algemeen onderhoud

- Controleer de bandendruk om de 4 weken. Controleer alle banden op slijtage en beschadiging.
- Controleer de remmen ongeveer om de 4 weken om na te gaan of ze nog goed werken en makkelijk te bedienen zijn.
- Verander de banden zoals u dat bij een gewone fiets zou doen.
- Alle verbindingen die van essentieel belang zijn voor het veilige gebruik van uw rolstoel zijn zelfvergrendelend. Controleer om de 3 maanden of alle bouten stevig vast zitten (zie hoofdstuk over de koppelsleutel). U mag borgmoeren maar één keer monteren en u moet ze vervangen na een bepaalde gebruikperiode.
- Gebruik alleen zachte (niet agressieve) schoonmaakproducten om uw rolstoel schoon te maken. U mag de bekleding van de zitting alleen met water en zeep schoonmaken.
- Het geniet de voorkeur uitsluitend originele, door Sunrise Medical goedgekeurde onderdelen te gebruiken. Gebruik geen onderdelen van andere fabrikanten die niet zijn goedgekeurd door Sunrise Medical.
- Als uw rolstoel nat wordt, moet u hem na gebruik afdrogen.
- Om de 8 weken ongeveer moet u een klein beetje naaimachine-olie op de quick-release-assen aanbrengen. Afhankelijk van hoe frequent u uw rolstoel gebruikt, raden we aan dat u om de 6 maanden met uw rolstoel naar uw dealer gaat waar gespecialiseerd personeel hem kan nakijken.
- Er zijn geen verdere maatregelen nodig als u de rolstoel voor langere tijd wilt opbergen. Zorg ervoor dat de rolstoel op kamertemperatuur op een droge locatie wordt opgeborgen, beschermd tegen fel zonlicht. Voordat de rolstoel weer in gebruik wordt genomen, moet hij door een erkende dealer worden nagekeken.

OPGELET!

Zand en zeewater (of zout in de winter) kan de rollagers van de voor- en achterwielen beschadigen. Maak de rolstoel grondig schoon nadat die aan zand en zeewater is blootgesteld.

De onderstaande onderdelen kunnen worden verwijderd en voor reparatie teruggezonden naar de fabrikant/dealer:

- Achterwielen
- Armsteunen
- Anti-tip wielen

Deze onderdelen zijn als reserveonderdelen beschikbaar. Meer informatie hierover vindt u in onze onderdelencatalogus.

Hygiënemaatregelen bij hergebruik:

Voordat de rolstoel door een nieuwe gebruiker in gebruik genomen wordt, moet de stoel zorgvuldig worden voorbereid. Alle oppervlaktes waarmee de gebruiker in aanraking komt, moeten behandeld worden met een desinfecterende spray. Hiertoe moet u een desinfectiemiddel gebruiken dat in uw land is toegestaan/wordt geadviseerd voor snelle, op alcohol gebaseerde ontsmetting van medische producten en medische hulpmiddelen die snel gedesinfecteerd moeten worden. Wees u bewust van en volg de instructies van de fabrikant van het desinfecterende middel dat u gebruikt. Over het algemeen kan op de naden van de rolstoel geen volledige ontsmetting worden gegarandeerd. We adviseren zitting- en rugbanden (slings) te verwijderen volgens de voor u geldende wetgeving inzake infectiebescherming om microbacteriële bestemming met actieve agentia te voorkomen.

9.0 Mogelijke problemen

Rolstoel trekt naar één kant

- Controleer bandendruk
- Controleer of het wiel vlot draait (lagers, as)
- Controleer hoeken van zwenkwielen.
- Controleer of beide voorwielen de grond goed raken

Voorwielen beginnen te wiebelen

- Controleer hoeken van zwenkwielen.
- Controleer of alle bouten vast zitten; draai ze indien nodig vast (zie hoofdstuk over de koppelsleutel)
- Controleer of beide voorwielen de grond goed raken

Rolstoel/kruisframe klikt niet op haar plaats in het zittingszadel

- Rolstoel is nog nieuw, d.w.z. dat de zitting of de rugbekleding nog heel stijf is. Dat wordt beter naarmate de stoel meer gebruikt wordt.

Het is moeilijk om de rolstoel in te klappen

- Verstelbare rugbekleding is te stijf. Maak de losser tot het wel lukt.

Rolstoel piept en rammelt

- Controleer of alle bouten vast zitten; draai ze indien nodig vast (zie hoofdstuk over de koppelsleutel)
- Breng een beetje smeerolie aan op plaatsen waar beweegbare delen met elkaar in contact komen

Rolstoel begint te wiebelen

- Controleer hoek waarin voorwielen ingesteld zijn
- Controleer bandendruk
- Controleer of achterwielen verschillend ingesteld zijn

10.0 Afvalverwerking / recycling van materialen

OPMERKING: Indien u de beschikking hebt gekregen over de rolstoel via een instantie of uitleenprogramma voor medische hulpmiddelen, is de rolstoel mogelijk niet uw eigendom. Wanneer de rolstoel niet langer nodig is, volg dan de instructies van de organisatie op die de rolstoel beschikbaar heeft gesteld, hoe deze terug te sturen.

Hieronder staan de materialen omschreven zoals deze worden gebruikt in de rolstoel, met betrekking tot de verwerking tot afval en recycling van de rolstoel en zijn verpakking. Mogelijk kent uw land of woonplaats specifieke wetgeving; neem deze wet- of regelgeving in overweging, wanneer u de rolstoel naar de afvalverwerking wilt brengen. (Mogelijk moet de rolstoel gereinigd of gedesinfecteerd worden alvorens deze naar de afvalverwerking wordt gebracht.)

Aluminium: zwenkwielvork, wielen, zijbescherming van het chassis, frame armlenning, voetplaat, duwhendels
 Staal: bevestigingspunten, quick release assen
 Plastic: hendels, buisstoppen, zwenkwielen, voetplaten, armkussens, en 12" wiel/band.
 Verpakking: plastic zakken gemaakt van zacht polyethyleen, karton

Bekleding: Geweven polyester met PVC coating en geëxpandeerd gevormd schuim.

Afvalverwerking of recycling dient plaats te vinden via een erkende agent, afvalverwerking met vergunningen. Als alternatief kunt u uw handbike ook terugbrengen naar uw dealer voor verdere afvalverwerking.

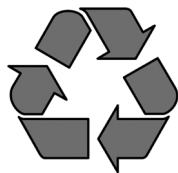

11.0 Sticker

Sticker

De sticker bevindt zich of op het kruisframe, of op de dwarsstang van het frame. Ook vindt u een sticker met gegevens in de gebruikershandleiding. Op de sticker met het serienummer staat ook de precieze naam van het model en andere technische gegevens. Wanneer u vervangingsonderdelen bestelt of een schadeclaim indient, moet u de volgende gegevens vermelden:

- Serienummer
- Ordernummer
- Maand/Jaar

VOORBEELD

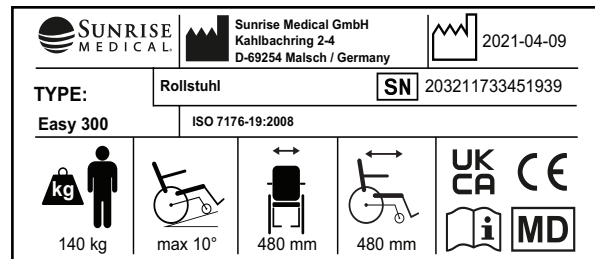
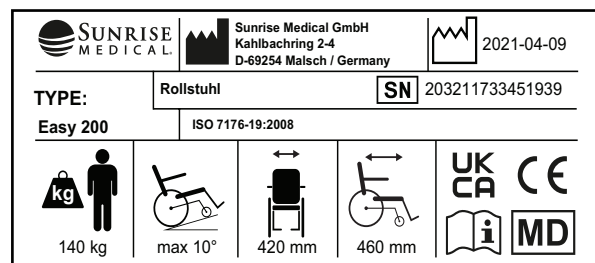

TYPE:	Naam product, SKU nummer
	De maximale veiligheidsmarge bij hellingen met anti-tip wielen hangt onder andere af van de instellingen, postuur en fysieke capaciteiten van de gebruiker.
	Breedte zitsysteem.
	Diepte (max.)
	Maximale belasting.
	UKCA-keurmerk.
	CE-keurmerk.
	Raadpleeg de gebruiksaanwijzing
	Productiedatum.
	Serienummer.
	Dit symbool betekent Medisch apparaat.
	Adres fabrikant.
	Crashtest met goed gevolg doorstaan in overeenstemming met: ISO 7176-19:2008.
	Adres van de importeur
	Verantwoordelijke persoon VK
	Het adres van de vertegenwoordiger in Zwitserland

12.0 Technische gegevens - mogelijke zithoogte aanpassingen

TYPE VORK	HOOGTE VOORKANT STOEL IN MM								HOOGTE ACHTERKANT STOEL IN MM							
	ZWENKWIEL								ACHTERWIEL							
	4"	4" + pasring	5"	5" + pasring	6"	6" + pasring	7"	7" + pasring	22"	22"	22"	22"	22"	22"	22"	
111x32 - Pos.1	430		440						400	410	430	440				
111x32 - Pos.2	415		430						400	410	430					
111x45 - Pos.1	430	440	440	450	450	460			400	410	430	440	460			
111x45 - Pos.2	415	415	430	440					400	410	430	440				
111x45 - Pos.3	400	410							400	410						
123x45 - Pos.1	440	450	455	465	465	475	475	485	400	410	430	440	460	470		
123x45 - Pos.2	430	440	440	450	450	460			400	410	430	440	460			
123x45 - Pos.3	415	425	430	440					400	410	430	440				
138x45 - Pos.1	455	465	470	480	480	490	490	500	400	410	430	440	460	470	480	
138x45 - Pos.2	445	455	455	465	465	475	480	490	400	410	430	440	460	470	480	
138x45 - Pos.3	430	440	445	455	455	465			400	410	430	440	460			
174x45 - Pos.1			505	515	515	525	530	540	400	410	430	440	460	470	480	
174x45 - Pos.2			490	500	505	515	515	525	400	410	430	440	460	470	480	
174x45 - Pos.3			480	490	490	500	505	515	400	410	430	440	460	470	480	
174x45 - Pos.4			465	475	480	490	490	500	400	410	430	440	460	470	480	

NEDERLANDS

TYPE VORK	HOOGTE ACHTERKANT STOEL IN MM																				
	ACHTERWIEL																				
	24"	24"	24"	24"	24"	24"	24"	24"	25"	25"	25"	25"	25"	25"	25"	25"	26"	26"	26"	26"	
111x32 - Pos.1	430	440						440													
111x32 - Pos.2	430	440						440													
111x45 - Pos.1	430	440	460					440	450							450	460				
111x45 - Pos.2	430	440						440													
111x45 - Pos.3																					
123x45 - Pos.1	430	440	460	470	480			440	450	470	480					450	460	480			
123x45 - Pos.2	430	440	460					440	450							450	460				
123x45 - Pos.3	430	440						440													
138x45 - Pos.1	430	440	460	470	480	490	500	440	450	470	480	490	500		450	460	480	490	500		
138x45 - Pos.2	430	440	460	470	480	490		440	450	470	480	490			450	460	480	490			
138x45 - Pos.3	430	440	460					440	450						450	460					
174x45 - Pos.1	430	440	460	470	480	490	500	440	450	470	480	490	500	510	450	460	480	490	500	510	520
174x45 - Pos.2	430	440	460	470	480	490	500	440	450	470	480	490	500	510	450	460	480	490	500	510	520
174x45 - Pos.3	430	440	460	470	480	490	500	440	450	470	480	490	500	510	450	460	480	490	500	510	
174x45 - Pos.4	430	440	460	470	480	490	500	440	450	470	480	490	500		450	460	480	490	500		

Technische gegevens

Technische gegevens (Easy 200-300)

Totale breedte:

met standaard wielen, incl. hoepels, dicht gemonteerd

- in combinatie met zijkanten: ZB + 200 mm
- in combinatie met aluminium zijkanten: ZB + 180 mm
- in combinatie met kledingbeschermer, composiet: ZB + 190 mm
- Bij een supersmalle montage van de hoepel vermindert de totale breedte met 20 mm.
- Bij wielen met trommelremmen wordt de stoel 20 mm breder.

Afmetingen, gevouwen:

- zonder achterwielen ongeveer 200 mm
- met achterwielen ongeveer 250 mm

Gewicht in kilo's:

- Voetensteunen Easy 300: 1,35 kg
- Voetensteunen Easy 200: 0,93 kg
- Stoel zonder zijkanten, voetsteunen of achterwielen: 7,60 kg
- Desk-Zijbeschermers: 3,10 kg

Maximale belasting:

- Goedgekeurd voor gebruikersgewicht tot 140 kg (136 kg in botstest)
- Met lichtgewicht wielen = 125 kg
- Met Proton wiel = 100 kg
- Met handbike = 100 kg

Stoelhoogtes:

De keuze van frames, vorken en zwenkwielen, evenals de maat van het achterwiel (24", 25") bepaalt de beschikbare stoelhoogtes.

De rolstoel voldoet aan de volgende vereisten:

- | | |
|---|------|
| a) Vereisten en tests voor statische kracht, botsweerstand en vermoeiingsweerstand (ISO 7176-8) | Ja |
| b) Besturings- en controlesystemen voor elektrische rolstoelen, vereisten en test (ISO 7176-14) | nvt. |
| c) Milieutest overeenkomstig ISO 7176-9 | nvt. |
| d) Brandwerendheid van beklede onderdelen overeenkomstig ISO 7176-16 (EN 1021-1/2) | Ja |

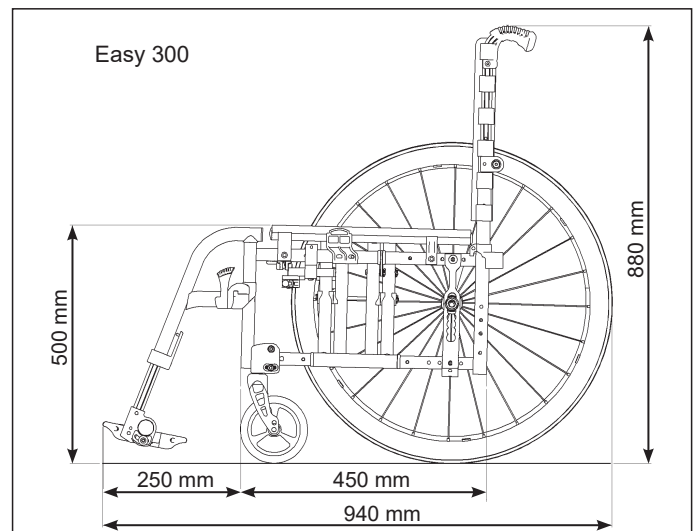
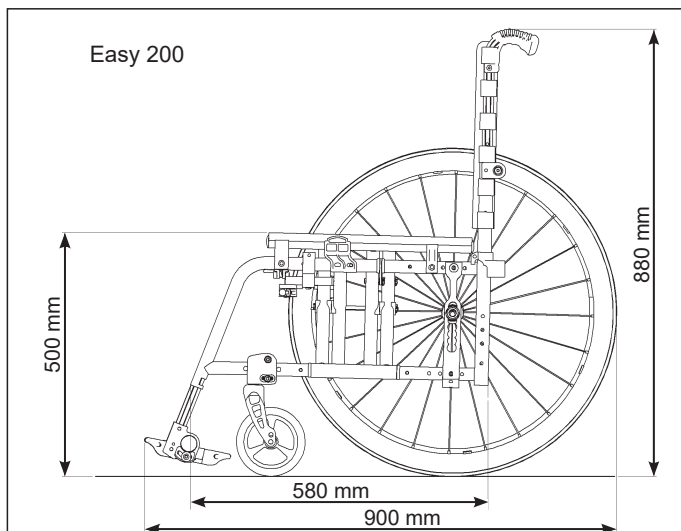

Forord

Kære kunde,

Det glæder os meget, at De har valgt et førsteklasses produkt fra SUNRISE MEDICAL.

I denne brugervejledning kan du finde mange gode råd og idéer, som vil gøre din kørestol til en velkendt og pålidelig partner i dagligdagen.

Det at bevare tæt kontakt med vores kunder betyder meget for Sunrise Medical. Derfor vil vi gerne holde dig informeret om nye og aktuelle produkter. At være tæt på vores kunder betyder også, at vi tilbyder så hurtig og ukompliceret service som muligt i nært samarbejde med kunderne. Hvis du har brug for reservedele eller tilbehør, eller hvis du blot har et spørgsmål angående din kørestol, står vi klar til at rådgive dig.

Vi ser naturligvis helst, at du er tilfreds med vores produkter og service. Hos Sunrise Medical arbejder vi konstant på at forbedre vores produkter. Der kan derfor forekomme ændringer i udvalget af produkter, hvad angår udformning, teknologi og udstyr. Som følge heraf kan der ikke rejses erstatningskrav på baggrund af oplysninger eller illustrationer i denne brugervejledning.

SUNRISE MEDICALs kvalitetsstyringssystem er godkendt i henhold til EN ISO 13485 og ISO 14001.

 Som producent erklærer SUNRISE MEDICAL hermed, at dette produkt overholder bestemmelserne i Forordning om medicinsk udstyr (2017/745).

Bemærkning til brugeren og/eller patienten: Alvorlige hændelser, der opstår i forbindelse med enheden, skal indberettes til producenten og den kompetente myndighed i det medlemsland, hvor brugeren og/eller patienten bor.

B4Me særlige indretninger

Sunrise Medical anbefaler på det kraftigste, at brugeren læser og forstår alle oplysninger, der leveres sammen med B4Me produktet, før produktet anvendes første gang. Dette skal gøres for at sikre, at B4Me produktet fungerer efter producentens hensigt.

Sunrise Medical anbefaler ligeledes, at oplysningerne om produktet ikke bortskaffes, når de er blevet læst, men opbevares til fremtidig brug.

Kombinationer med medicinsk udstyr

Dette medicinske udstyr kan muligvis kombineres med andet medicinsk udstyr eller et andet produkt. Information om hvilke kombinationer, der er mulige, kan findes på www.SunriseMedical.dk. Alle de angivne kombinationer er blevet valideret, så de opfylder kravene til generel sikkerhed og ydeevne, Bilag I, punkt 14.1 i Forordning om medicinsk udstyr 2017/745.

Vejledning om kombination, så som montering, kan findes på www.SunriseMedical.dk

Hvis De har spørgsmål vedrørende brugen af Deres kørestol, vedligeholdelse eller sikkerhed, bedes De kontakte Deres autoriserede SUNRISE MEDICAL-forhandler.

Såfremt der ikke findes en autoriseret forhandler i dit område, eller hvis du har yderligere spørgsmål, er du velkommen til at skrive eller ringe til os:

Sunrise Medical Aps
Mårkærvej 5-9
2630 Taastrup
Denmark
+45 70 22 43 49
info@sunrisemedical.dk
www.Sunrisemedical.dk



VIGTIGT:

DU MÅ IKKE BRUGE KØRESTOLEN FØR DU HAR LÆST OG FORSTÅET DENNE VEJLEDNING. HVIS DISSE ANVISNINGER IKKE FØLGES, KAN DET RESULTERE I PERSONSKADE, BESKADIGELSE AF PRODUKTET ELLER SKADE PÅ MILJØET.

Anvendelse

Kørestole er konstrueret til at anvendes af gangbesværede eller bevægelseshæmmede personer og er udelukkende beregnet til deres personlige brug. Det gælder uanset, om kørestolen anvendes ved egen hjælp eller skubbes af en ledsager, og uanset, om dette sker i brugerens hjem eller udendørs.

Den maksimale brugervægt (som omfatter brugeren og vægten af evt. tilbehør monteret på kørestolen) er angivet på det serienummermærkat, som findes på tværrøret eller støttestangen under sædet.

Garantien gælder kun, såfremt produktet anvendes til de påtænkte formål og under de forudsætninger, der angives i denne vejledning.

Den forventede levetid for dette produkt er 5 år.
DER MÅ IKKE MONTERES UORIGINALE RESERVEDELE bortset fra den slags, som har Sunrise Medicals officielle godkendelse.

Anvendelsesområde.

Indikationer

De mange forskellige monteringsmuligheder samt kørestolens modulbaserede konstruktion betyder, at denne kørestol er egnet til brugere, som er gangbesværede eller bevægelseshæmmede på grund af:

- Lammelse
- Tab af lemmer (benamputering)
- Deformiteter/misdannelser i benene
- Ledkontraktion/ledskader
- Sygdomme som f.eks. hjerte- eller kredsløbsproblemer, manglende balanceevne eller kakeksi, muskeldystrofi, hemiplegi. Desuden er kørestolen egnet til ældre personer, som stadig har kræfter i overkroppen.

Kontraindikationer

Kørestolen må ikke anvendes uden ledsager i tilfælde af:

- Perceptionsforstyrrelse
- Ubalance
- At begge arme mangler, hvis vedkommende ikke understøttes af en omsorgsperson
- Ledkontraktur eller ledskade på begge arme
- Nedsat siddefunktion

BEMÆRK:

Bemærk venligst, at kørsel med kørestol kræver tilstrækkelige kognitive, fysiske og synsevner. Brugeren skal være i stand til at vurdere følger af handlinger under betjening af kørestolen og, om nødvendigt, korrigere dem. Disse egenskaber og sikker brug af de ekstra monterede komponenter kan ikke vurderes af Sunrise Medical som producent. Vi kan ikke påtage os noget ansvar for eventuelle skader som følge heraf.

Se betjeningsvejledningen til kørestolen og de ekstra monterede komponenter. Instruér brugeren i sikker brug af kørestolen og de ekstra monterede komponenter. Informér brugere om specifikke advarsler, der skal læses, forstås og overholdes.

Inden man henviser til en bestemt kørestolsmodel, bør man tage hensyn til brugerens kropsstørrelse og vægt samt personens fysiske og psykiske helbred, alder, boligforhold og omgivelser.

Indholdsfortegnelse

Forklaringer	119
1.0 Generelle bemærkninger angående sikkerhed og kørselsbegrænsninger	120
2.0 Garanti	122
3.0 Transportmuligheder	123
4.0 Håndtering	125
5.0 Indstillinger	126
Tippepedal	126
Bremser	126
Fodplader	127
Fodstøtter	128
Nakkestøtte	129
Svinghjul	130
Akselplader	130
Cambring	130
Akselplade for benamputerede	130
Ryglæn	130
Sidestykker	131
Skubbehåndtag	132
Hoftesele	132
Antitipstøtter	133
Standard polstring	133
Stokkeholder	133
Bord	134
Stabiliseringsstang	134
Transithjulene	134
6.0 Daglige eftersyn	134
7.0 Dæk og montering	134
8.0 Vedligeholdelse og rengøring	135
9.0 Fejlsøgning	135
10.0 Bortskaffelse/Genbrug af materialer	136
11.0 Navnemærkat	136
12.0 Tekniske data – Mulige justeringer af sædehøjde	137
Tekniske data	138





BEMÆRK:

De kørestole, der er vist og beskrevet i denne brugervejledning, er muligvis ikke nøjagtigt magen til din egen model. Alle instruktionerne er imidlertid helt relevante, uanset de forskellige detaljer.

Producenten forbeholder sig ret til at ændre enhver form for vægtangivelser, mål eller andre tekniske data indeholdt i denne vejledning uden forudgående varsel. Alle tal, mål og kapaciteter vist i denne vejledning er omtrentlige og udgør altså ikke tekniske specifikationer.

Forklaringer

3.1 Forklaringer på advarselstekster brugt i denne vejledning

Tekst	Forklaring
 RISIKO!	Gør brugeren opmærksom på mulig risiko for alvorlig personskade eller livsfare, hvis det viste råd ikke overholdes
 ADVARSEL!	Gør brugeren opmærksom på mulig risiko for personskade, hvis det viste råd ikke overholdes
 VIGTIGT!	Gør brugeren opmærksom på mulig risiko for beskadigelse af kørestolen og dens udstyr, hvis det viste råd ikke overholdes
BEMÆRK:	Generelle råd eller oplysninger om bedste fremgangsmåde
	Henviser til yderligere dokumentationsmateriale

BEMÆRK:

Skriv adresse og telefonnummer på din lokale servicerepræsentant i det blanke felt.

I tilfælde af funktionssvigt bør du kontakte vedkommende og forsøge at give dem alle de relevante oplysninger om problemet, så de hurtigst muligt kan hjælpe dig.

Forhandlerunderskrift- og stempel

1.0 Generelle bemærkninger angående sikkerhed og kørselsbegrænsninger

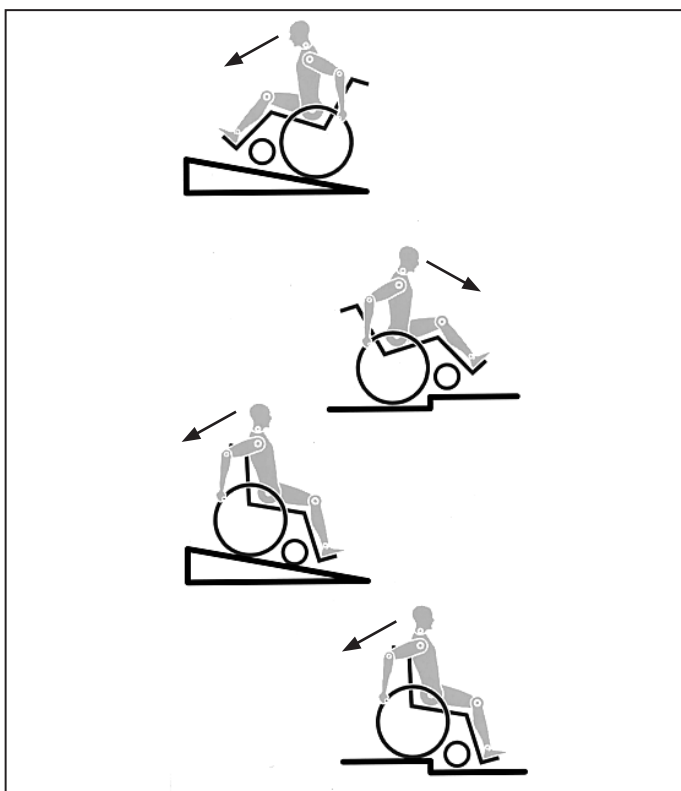

Kørestolen er udviklet og konstrueret sådan, at den yder maksimal brugersikkerhed og enten opfylder eller overgår gældende internationale sikkerhedsstandarder. Ikke desto mindre kan brugere komme til skade ved forkert brug af kørestolen. Af sikkerhedsmæssige grunde skal nedenstående regler overholdes.

Uautoriserede eller ukorrekte tilpasninger eller justeringer øger risikoen for ulykker. Som kørestolsbruger er du en del af den daglige trafik på veje og fortove, ligesom alle andre trafikanter. Derfor vil vi gerne minde dig om, at du dermed skal overholde alle gældende færdselsregler.

Vær forsigtig, når du anvender kørestolen første gang. Lær kørestolen at kende.

Følgende bør kontrolleres hver gang, inden kørestolen anvendes:

- Quick-release-aksler på baghjulene
- Velcro på sæde og ryg
- Dæk, dæktryk og bremses.

Inden der foretages justeringer af kørestolen, er det vigtigt, at man læser det pågældende afsnit i brugervejledningen. Huller i vejen eller ujævne overflader kan forårsage, at kørestolen tipper, især ved kørsel op eller ned ad bakker. Læn kroppen forover, når du kører forlæns over en trin eller op ad en skråning.



RISIKO!

- Du må **ALDRIG** overskride den maksimale belastning på 140 kg (kollisionstestet til 136 kg) for bruger plus eventuelle genstande båret på kørestolen. Bemærk, at vægtoplysninger for konfigurationer med lettere enkeltdele er angivet separat. Hvis den maksimale belastning overskrides, kan dette medføre skader på kørestolen samt risiko for, at du falder ud, at kørestolen vælter, eller at du mister kontrollen, hvorved du selv og andre kan udsættes for alvorlige personskader.
- Når du færdes i mørke, bør du altid være iført lyst tøj eller tøj med reflekser, så du bedre kan ses. Sørg for, at reflekserne i hver side og bag på kørestolen er fuldt synlige. Det anbefales også, at du monterer en egentlig lygte på kørestolen.
- For at undgå, at kørestolen vælter, eller at der opstår andre farlige situationer, bør du altid øve dig i brugen af den nye kørestol på en jævn kørselsflade med godt udsyn.

- Undgå brug af fodpladerne ved ind- og udstigning af kørestolen. Fodpladerne bør slås op og svinges så langt ud til siden som muligt, inden du stiger ud eller ind. Sørg altid for, at kørestolen holder så tæt som muligt på det sted, hvor du har tænkt dig at sidde.
- Sørg for altid at anvende kørestolen på forsvarlig vis. F.eks. bør du altid undgå at køre ind mod eller over forhindringer (såsom trin og kantsten) uden at bremse imens, og du bør ikke køre hjulene hårdt ned i huller, mellemrum o.l.
- Bremsene er ikke beregnet til at bremse en kørestol i bevægelse. De er kun monteret for at sikre, at kørestolen ikke pludselig begynder at køre af sig selv. Når du stopper på en ujævn overflade, bør du altid bremse kørestolen for at undgå, at den kører af sig selv. Slå altid begge bremses til, da kørestolen ellers kan tippe.
- Sørg for at afprøve, hvad der sker, når ændringer af tyngdepunktet påvirker kørestolens balance, f.eks. op og ned ad skråninger eller ved kørsel over forhindringer. Dette bør altid udføres med hjælp fra en erfaren ledsager.
- I forbindelse med indstillinger i yderposition (f.eks. hvis baghjulene sidder så langt fremme som muligt), hvor brugeren ikke har den rette kropsholdning, risikerer man, at kørestolen vælter selv på jævne kørselsflader.
- Sørg for at læne overkroppen fremad ved kørsel op ad skråninger og trin.
- Sørg for at læne overkroppen tilbage ved kørsel op ad skråninger og trin. Man må under ingen omstændigheder køre skråt (diagonalt) op eller ned ad en skråning.
- Kørestolen må ikke anvendes på rulletrapper, da dette medfører risiko for alvorlige personskader, hvis kørestolen vælter.
- Kørestolen må ikke anvendes på skråninger > 10°. Den maksimale hældningsgrad for sikker kørsel på skråninger er dynamisk, dvs. den afhænger af kørestolskonfigurationen, brugerens fysiske evner samt den måde, brugeren kører på. Eftersom brugerens fysiske evner og måde at køre på er forskellige fra person til person, kan den maksimale hældningsgrad for sikker kørsel ikke angives her. Denne hældningsgrad skal derfor fastslås af brugeren selv med hjælp fra en ledsager for at undgå, at kørestolen tipper på skråninger. Det anbefales på det kraftigste, at uerfarne brugere får monteret anti-tip på kørestolen.
- Huller i vejen eller ujævne overflader kan forårsage, at kørestolen tipper, især ved kørsel op eller ned ad bakker.
- Kørestolen må ikke anvendes på mudrede eller isglatte kørselsflader. Kørestolen må ikke anvendes på steder, hvor der ikke er adgang for fodgængere.
- For at undgå skader på hænderne bør man lade være med at gribe mellem egerne eller mellem baghjulet og bremsen, mens kørestolen er i bevægelse.
- Især ved brug af drivringe i letvægtsmetal er der risiko for, at man brænder fingrene ved hårde opbremsninger, eller når der bremses på lange skråninger.
- Hvis man kører sidelæns på en hældning eller skråning, kan det forøge risikoen for at kørestolen tipper sidelæns.
- Kørsel på trapper bør kun ske med hjælp fra en ledsager. Der findes særligt udstyr til hjælp med f.eks. kørsel på ramper eller af og på kørestolslifte, og dette bør anvendes videst muligt. Hvis der ikke er egnet udstyr til rådighed, skal kørestolen tippes bagover og skubbes - men aldrig bæres - hen over forhindringen (dette kræver 2 ledsagere). For brugere, som vejer mere end 100 kg, frarådes det, at man anvender denne manøvre til forcering af trapper o.l.
- Normalt bør enhver form for anti-tip, som er monteret på kørestolen, indstilles forud for forcering af trin o.l., så de ikke kan komme i kontakt med forhindringen. I modsat fald risikerer man at komme alvorligt til skade, hvis kørestolen vælter. Efter forceringen skal anti-tip sikringerne indstilles, så de sidder i den rette position igen.
- Sørg for, at ledsageren kun holder i kørestolen ved hjælp af de dele, der sidder forsvarligt fast (dvs. ikke fodstøtterne eller sidestykkerne).

- Denne kørestol er ikke beregnet til at blive brugt, mens du vægttræner og/eller bruger håndvægte. Brug kun udstyr, der er specielt designet til dette formål.
 - Kørestolen må hverken løftes eller bæres i rygrørene eller skubbehåndtagene.
 - Når man anvender kørestolslift, skal man sørge for, at eventuelle påmonterede anti-tip er placeret, så de ikke rager ud over platformen.
 - Hvis man holder på en ujævn overflade eller ved overførsel til og fra kørestolen (f.eks. ind og ud af en bil), skal bremsene altid slås til for at sikre, at kørestolen holder helt stille.
 - Ved transport i et køretøj udstyret specielt til handicapbrug skal passagererne for så vidt muligt altid bruge de fastmonterede sæder og forsvarlige sikkerhedsseler i køretøjet. Det er kun ved at følge denne metode, at man kan sikre passagerernes bedst mulige beskyttelse i tilfælde af biluheld. Under forudsætning af, at der anvendes sikkerhedsudstyr, som forhandles af SUNRISE MEDICAL, samt et sikkerhedssystem udformet specielt til dette formål, kan letvægtskørestole anvendes som sæde ved handicaptransport i særligt indrettede motorkøretøjer. (Yderligere oplysninger findes i kapitlet "Transport").
 - Afhængigt af svinghjulenes diameter og indstilling samt kørestolens tyngdepunkt kan det forekomme, at svinghjulene begynder at slingre ved høje hastigheder. Dermed risikerer man, at svinghjulene blokeres, og at kørestolen tipper forover. Sørg derfor for, at svinghjulene er justeret korrekt (se kapitlet "Svinghjul"). Det er desuden særligt vigtigt, at man altid sørger for at bremse og køre med nedsat hastighed under kørsel på skråninger. Det anbefales desuden, at uerfarne brugere anvender anti-tip.
 - Anti-tip monteres for at forhindre, at kørestolen tipper bagover, uden at man har kontrol over den. De bør dog under ingen omstændigheder anvendes i stedet for transihjul eller ved transport af en passager i en kørestol, hvor baghjulene er afmonteret.
 - Når du rækker ud efter noget (hvad enten det befinder sig foran, ved siden af eller bag ved kørestolen), skal du altid sørge for, at du ikke læner dig for langt ud, idet en eventuel ændring af tyngdepunktet medfører risiko for, at kørestolen tipper eller vælter. Hvis der hænges ekstra vægt (f.eks. en rygsæk el. lign.) på kørestolens ryglænsrør, kan dette påvirke kørestolens stabilitet bagtil. Det gælder især, hvis kørestolen anvendes i kombination med ryglæn med tilbagelæning. Den ekstra vægt kan få kørestolen til at tippe bagover med risiko for personskade.
 - Justeringer af kørestolen, især justeringer af sikkerhedsrelaterede komponenter skal foretages af en autoriseret forhandler. Dette gælder justering af bremses, antitipstøtter, ryglænsvinkel og -højde, underbenslængde, tyngdepunkt (COG), hoftesele, baghjulets spidsning og cambring, sædehøjde samt hjulspidsning og svinghjulsgaflens retningsstabilitet.
 - Når man bruger mobilitetstilbehør, som monteres på kørestolen, såsom håndcykel, elektronisk kraftassistance osv., skal man sørge for, at kørestolen er udstyret med de passende svinghjulsgafler til dette formål. Kontakt din forhandler, hvis du har spørgsmål.
 - Der må ikke monteres noget uautoriseret elektronisk udstyr, drevet eller mekanisk betjent bevægelsesdrev, håndgreb eller andre anordninger, som ændrer kørestolens tilsigtede formål eller struktur.
 - Alle kombinationer med andet medicinsk udstyr skal godkendes af Sunrise Medical.
 - Bemærk, at i visse konfigurationer kan kørestolen overstige en bredde på 700 mm. Hvis det er tilfældet, vil det under visse omstændigheder ikke være muligt at bruge nogle eller alle tilgængelige flugtveje i en bygning. Det kan blive besværligt eller umuligt at rejse med offentlig transport.
 - Yderligere oplysninger og sikkerhedsanvisninger kan rekvireres hos din autoriserede forhandler.
 - Hvis brugerens ben er amputeret ved låret, skal der anvendes anti-tip sikringer.
- Se efter, om dæktrykket er korrekt, inden du begynder at køre. I baghjul bør det være mindst 3,5 bar (350 kPa). Det maksimale tryk er angivet på dækket. Knæledsbremsene fungerer kun, hvis der er tilstrækkelig højt dæktryk, og indstillingerne er udført korrekt (se kapitlet "Bremses").
 - Hvis sædet og rygpølstringen er beskadiget, skal de udskiftes med det samme.
 - Vær ekstra forsigtig i nærheden af åben ild, især glødende cigaretter. Sædet og rygpølstringen er fremstillet af materialer, som let kan antændes.
 - Hvis kørestolen udsættes for direkte sollys gennem længere tid, kan dens enkelte dele (f.eks. stel, benstøtter, bremses og sidestykker) blive meget varme (>41°C).
 - Sørg altid for, at quick-release-akslerne på baghjulene er indstillet korrekt og forsvarligt fastlåst. Hvis knappen på quick-release-akslen ikke er trykket ind, kan baghjulet ikke tages af.

⚠ ADVARSEL!

- Knæledsbremsens funktion såvel som de generelle køreegenskaber afhænger af dæktrykket. Kørestolen føles betydeligt lettere og er nemmere at manøvrere, når baghjulene er pumpet ordentligt op, og der er samme dæktryk i begge hjul.
- Sørg for, at der er slidbanemønster nok på alle dækkene! Husk, at du til enhver tid skal overholde de gældende færdselsregler, når du færdes i offentlig trafik.
- Pas altid på, at du ikke får fingrene i klemme, når du arbejder med eller justerer kørestolen!

⚠ ADVARSEL!

KVÆLNINGSFARE – Dette mobilitetshjælpemiddel bruger små dele, som under visse omstændigheder kan udgøre en kvælningsfare for små børn.

De kørestole, der er vist og beskrevet i denne brugervejledning, er muligvis ikke nøjagtigt magen til din egen model. Alle instruktionerne er imidlertid helt relevante, uanset de forskellige detaljer.

Producenten forbeholder sig ret til at ændre enhver form for vægtangivelser, mål eller andre tekniske data indeholdt i denne vejledning uden forudgående varsel. Alle tal, mål og kapaciteter vist i denne vejledning er omtrentlige og udgør altså ikke tekniske specifikationer.

Brugstid

Den forventede levetid for dette produkt er 5 år.

2.0 Garanti

DENNE GARANTI INDSKRÆNKER IKKE DINE RETTIGHEDER I HENHOLD TIL KØBELOVEN.

Sunrise Medical* yder en garanti, som anført i garantibetingelserne for kørestole til sine kunder, der dækker det følgende.

Garantibetingelser:

1. Hvis en del eller dele af kørestolen har brug for reparation eller udskiftning på grund af en produktions- og/eller materialefejl bliver den påvirkede del repareret eller udskiftet gratis indenfor 24 måneder. For produktions- og/eller materialefejl på rammen eller krydsrammen, kan reparation eller erstatning ske op til 5 år efter levering. Garantien dækker kun produktionsfejl.
2. For at håndhæve garantien, skal du kontakte Sunrise Medicals kundeservice med nøjagtige oplysninger om problemet. Såfremt du anvender kørestolen udenfor din Sunrise Medical-servicerepræsentants område, skal reparationer og udskiftninger udføres af en anden part anvist af producenten. Kørestolen skal repareres af en Sunrise Medical autoriseret servicemedarbejder.
3. For dele, som er blevet repareret eller udskiftet indenfor denne garanti, giver vi en garanti i overensstemmelse med disse garantivilkår for kørestolens resterende garantiperiode i henhold til punkt 1).
4. For originale reservedele, der er blevet monteret på kundens regning, er disse dækket af en garanti på 12 måneder (efter monteringen) i overensstemmelse med disse garantibetingelser.
5. Erstatningskrav fra denne garanti kan ikke forekomme, for reparationer eller udskiftninger på kørestolen på grund af følgende årsager:
 - a. Almindelig slitage, som omfatter batterier, armlænsputer, betræk, dæk, bremseklodser osv.
 - b. Hvis produktet overbelastes. Se EC-etiketten vedrørende den maksimale brugervægt.
 - c. Produktet eller delen ikke er vedligeholdt i henhold til producentens anbefalinger som angivet i brugervejledningen og/eller den tekniske vejledning.
 - d. Der er anvendt andet tilbehør end det, der er angivet som originalt tilbehør fra producentens side.
 - e. Kørestolen eller delen er beskadiget som følge af misligholdelse, uheld eller uhensigtsmæssig brug.
 - f. Ændringer/modificeringer er blevet foretaget på kørestolen eller dele, der afviger fra fabrikantens specifikationer.
 - g. Hvis der er foretaget reparationer, inden kundeservice er blevet informeret om problemerne.
6. Denne garanti er omfattet af loven i det land, hvor produktet blev købt fra Sunrise Medical*

* Betyder den Sunrise Medical forhandler hvorfra produktet blev købt.

3.0 Transportmuligheder

RISIKO!

Hvis dette påbud ikke overholdes, er der risiko for alvorlige personskader eller livsfare!

Transport af kørestolen i et køretøj:

En kørestol, der er fastspændt i et køretøj, giver ikke samme sikkerhed og beskyttelse under transporten, som hvis man bruger køretøjets faste sæder og sikkerhedssele. Det anbefales altid, at brugeren flyttes over i køretøjets faste sæder. Vi erkender imidlertid, at det ikke altid er praktisk muligt at flytte brugeren. Under sådanne omstændigheder, hvor det er nødvendigt, at brugeren transporteres siddende i kørestolen, skal følgende råd overholdes nøje:

1. Sørg for at få bekræftet, om køretøjet er monteret med det rette udstyr til transport af en passager i kørestol, og om ind- og udgangsforholdene passer til den type kørestol, du anvender. Køretøjets bund skal være kraftig nok til at bære den samlede vægt af brugeren, kørestolen og evt. tilbehør.
2. Der bør være plads nok rundt om kørestolen til, at man let kan komme til at fastgøre, stramme og løsne såvel bespændingssystemet som sikkerhedsselelerne.
3. Med brugeren siddende i kørestolen skal den placeres i kørselsretningen og fastspændes ved hjælp af kørestolsbespænding samt et sikkerhedsselesystem til brugeren (hvor både fastspændings- og sikkerhedsselesystemet opfylder kravene i ISO 10542 eller SAE J2249) i henhold til producentens vejledning for brugen af pågældende systemer.
4. Kørestolen er ikke afprøvet til at placeres i andre retninger i et køretøj, og den må derfor under ingen omstændigheder transporteres i sidelæns retning (Fig. a).
5. Kørestolen skal spændes fast ved hjælp af et 4-punktssystem til kørestolsbespænding, som opfylder kravene i ISO 10542 eller SAE J2249. Disse systemer omfatter ikke-justerbare remme foran og justerbare remme bagpå, som normalt fastgøres ved hjælp af karabinhager eller S-kroge samt spænder med han- og hun-dele. Disse bespændingssystemer består normalt af 4 individuelle remme, som fastgøres til hvert hjørne af kørestolen.
6. Fastspændingsremmene bør monteres på selve kørestolsstellet som illustreret på næste side og må altså ikke føres rundt om påmonterede dele eller tilbehør såsom hjulenes eger, bremserne eller fodstøtterne.

7. Fastspændingsselerne bør monteres så nær ved en 45° vinkel som muligt og derefter spændes forsvarligt i henhold til producentens vejledning.

8. Der må ikke udføres ændringer eller udskiftninger af kørestolens fastspændingspunkter, konstruktionsmæssige komponenter eller steldele uden forudgående henvendelse til producenten. I modsat fald kan en Sunrise Medical-kørestol ikke længere betragtes som egnet til transport i et køretøj.

9. Kørestolsbrugeren skal fastspændes med såvel hofte- som skulderseler. Dermed nedsættes risikoen for, at vedkommende slår hovedet eller brystkassen mod andre dele af køretøjet samt risikoen for andre alvorlige skader på brugeren og andre personer i køretøjet. (Fig. B) Skulderselen skal monteres på B-søjlen i køretøjet - i modsat fald udsættes brugeren for øget risiko for alvorlige skader.

10. En nakkestøtte, som er egnet til transport (oplysninger om dette findes på nakkestøttens mærkat) skal være monteret og hensigtsmæssigt indstillet under transporten.

11. Holdningsstøtter (maveremme, hofteseler) må ikke anvendes eller udelukkende bruges til at holde brugeren fast i et kørende køretøj, medmindre de er mærket og opfylder kravene i ISO 7176-19 eller SAE J2249.

12. Kørestolsbrugers sikkerhed under transporten afhænger af, hvor omhyggeligt arbejdet udføres af den person, der er ansvarlig for at fastgøre kørestolsbespændingen, og de skal have modtaget relevante instruktioner og/eller træning om anvendelsen.

13. Man bør for så vidt muligt afmontere alt hjælpeudstyr fra kørestolen og opbevare det på sikker afstand af kørestolen, f.eks.:

stokke, løse puder og bordplader.

14. Benstøtter med hævefunktion eller leddelt indstilling bør ikke anvendes i hævet position under transport af kørestol og bruger, hvis der samtidig anvendes kørestolsbespænding samt et sikkerhedsselesystem til fastspænding af kørestolsbrugeren.

15. Ryglæn med tilbagelæning bør indstilles i opretstående position.

16. De manuelle bremser skal slås til, så de griber forsvarligt fast i dækkene.

17. Sikkerhedssele skal monteres på B-søjlen i køretøjet.

Pas på, at selen ikke holdes væk fra kroppen på grund af kørestolskomponenter såsom armlæn eller hjul, der kan sidde i vejen for selen.

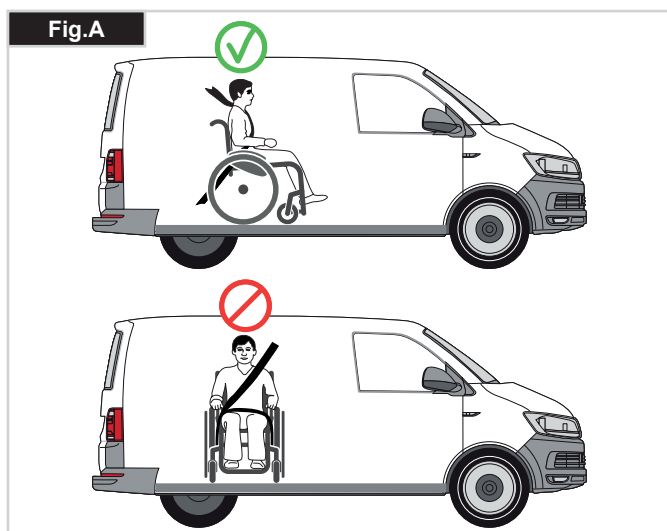

Transportmuligheder >>>

Vejledning i fastspænding af kørestolsbrugeren:

1. Hofteselen skal bæres lavt hen over den forreste del af bækkenet, så hofteselens vinkel ligger inden for det optimale område på 30-75° i forhold til vandret. Ideelt bør man forsøge at opnå en mere skrånstillet (dvs. større) vinkel inden for det optimale område, dvs. tæt på, men aldrig større end 75°. (Fig. C)

2. Skuldreselen skal sidde korrekt ned over skulderen og skrån hen over brystkassen som vist på billedet (Fig. D og E). Sikkerhedsseleer skal strammes så meget, som det kan lade sig gøre uden at føles ubehageligt for brugeren. Sikkerhedsseleernes remme må ikke være snoet under brugen. Skuldreselen skal sidde korrekt ned over skulderen og skrån hen over brystkassen som vist på billedet (Fig. D og E).

3. Kørestolens fastgøringspunkter findes på den indre del af det forreste stel, lige over svinghjulet og det bagerste sidestel. Selerne monteres rundt om sidestellene på det punkt, hvor de vandrette og lodrette stelrør krydser hinanden. (Se Fig. G-H-I)

4. Symbolet for fastgøring (Fig. F) på kørestolsstellet viser, hvor fastspændingsremmene skal placeres. Remmene skal strammes efter, når de forreste remme er monteret for at holde kørestolen på plads.

⚠ RISIKO!

BRUGER DER VEJER MINDRE END 22 kg

Når den bruger, der transporteres, er et barn, der vejer mindre end ialt 22 kg, og det involverede køretøj har mindre end otte (8) siddende passagerer, anbefales det at de overføres til et UNCE Regulation 44-kompatibelt børnesikkerhedssystem (CRS).

Denne type børnesikkerhedssystem giver passageren et mere effektivt sikkerhedssystem end det traditionelle 3-punkts sikkerhedssystem, og nogle CRS-systemer omfatter yderligere holdningsstøtte, der hjælper med at bevare barnets siddestilling. Forældre eller plejere kan overveje muligheden i nogle tilfælde for deres barn at blive i kørestolen mens de transporteres, på grund af barnets kropsholdningskontrol og kørestolens indstillinger.

I sådanne tilfælde anbefaler vi at dit professionelle sundhedspersonale og relevante kompetente personer udfører en risikovurdering.

Transportmuligheder – fastspændingsremmenes placering på kørestolen

Kørestolen fastgjort ved hjælp af fastspændingsremme monteret foran og bagpå, (Fig. K).

Placer kørestolens forreste fastspændingssystem og spænd den på plads, (Fig. I).

Placer kørestolens bageste fastspændingssystem og spænd den fast på kørestolen, (Fig. J).

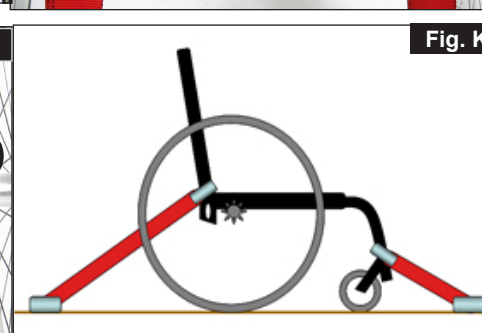
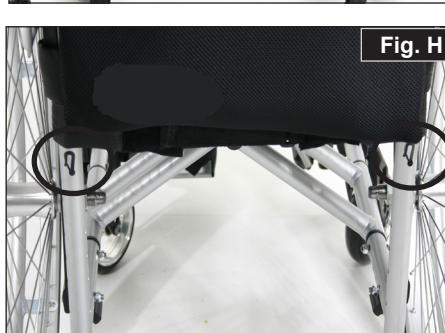
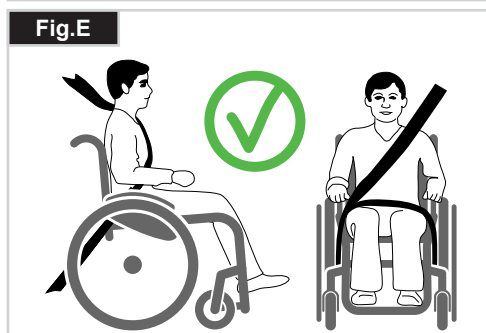
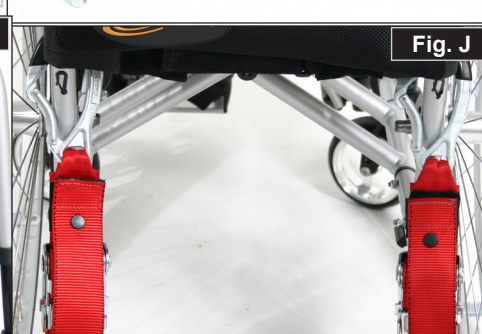
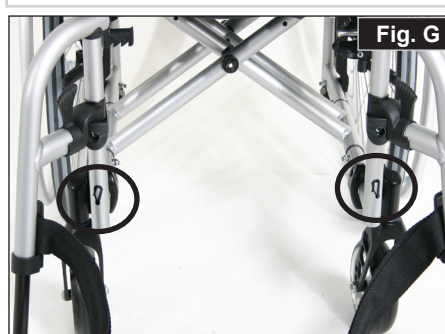
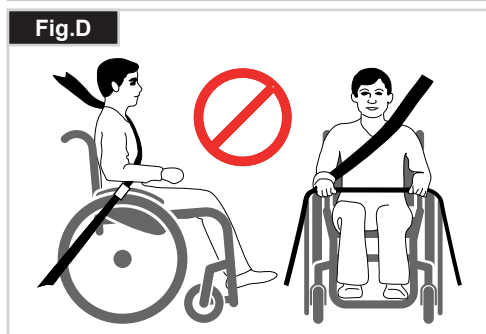
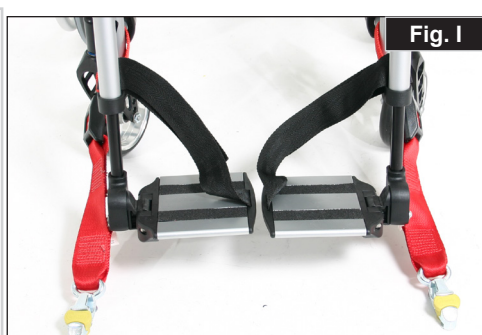
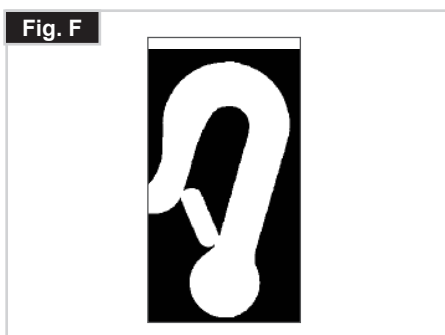
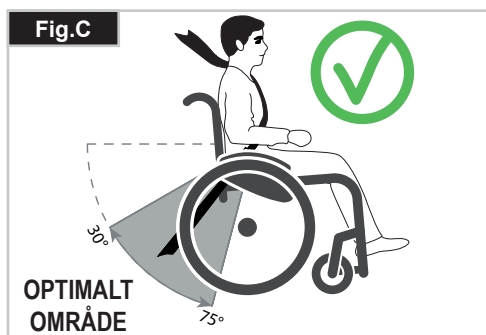

4.0 Håndtering

Sådan foldes kørestolen sammen

Start med at fjerne sædepuden fra kørestolen, og slå så fodpladen (i ét stykke) eller de individuelle fodplader op. Tag fat i selen eller sæderørene (Fig. 4.1) på midten, fra bagsiden, og træk den opad indtil foldebeslaget (Fig. 4.2) klikker på plads.



Transport

Flytning af kørestolen bør foretages, mens den er klappet sammen, idet man løfter kørestolen i den forreste del af tværstiveren og skubbehåndtagene.

Sådan foldes kørestolen ud

Skub foldebeslagets udløserhåndtag (Fig. 4.3) nedad og skub begge stelletts halvdele fra hinanden. Tryk derefter ned på sæderørene (se illustrationen). Dermed er kørestolen foldet ud. Sæderørene skal nu klikkes på plads i plast sadlen. Dette kan gøres lettere ved, at man vipper kørestolen lidt til en af siderne (Fig. 4.4), så vægten tages af det ene baghjul. **Pas på, at du ikke får fingrene i klemme i tværstivermontagen.** Montér sædepuden.



Sådan transporteres kørestolen

Når man transporterer kørestolen uden bruger i en bil, skal den fastspændes.

Sådan sætter du dig i kørestolen uden hjælp (Fig. 4.5).

- Skub kørestolen hen mod en væg eller et tungt møbel.
- Slå bremsene til.
- Slå fodpladerne op.
- Du kan nu lade dig sænke ned i kørestolen.
- Slå fodpladen/fodpladerne ned igen, og anbring fødderne, så de sidder foran hælstropperne.

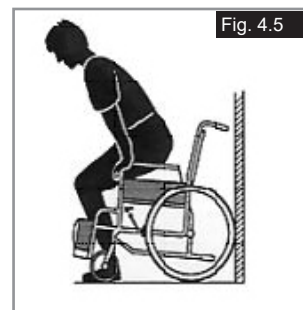

Sådan rejser du dig fra kørestolen uden hjælp (Fig. 4.6).

- Slå bremsene til.
- Slå fodpladen/forpladerne op ved hjælp af den ene fod
- Med en hånd på hvert armlæn, skal personen bøje sig en smule fremad for at bringe kropsvægten foran sædet, og med begge fødder fast på jorden, og den ene fod et godt stykke tilbage, skub den ind i opretstående position.

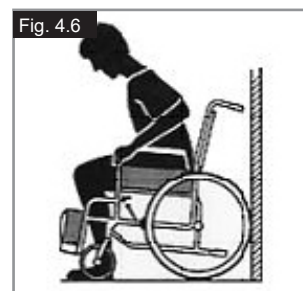

Baghjulenes quick-release-aksler (Fig. 4.7)

Baghjulene er forsynet med quick-release-aksler. Hjulene kan derfor monteres eller afmonteres uden brug af værktøj. Hjulene afmonteres ved at trykke på quick-release-knappen på akslen (1), så hjulet kan trækkes af.



VIGTIGT!
Quick-release-knappen på akslen skal holdes nede, mens akslen skubbes på plads i stedet for at montere baghjulene. Slip knappen for at låse hjulet på plads. Quick-release-knappen fastlåses igen i udgangspositionen.



Quick-release-aksler for svinghjul (Fig. 4.8)

Svinghjulene kan også udstyres med quick release-aksler (1), som derefter enten kan installeres eller fjernes uden, at der skal bruges værktøjer.

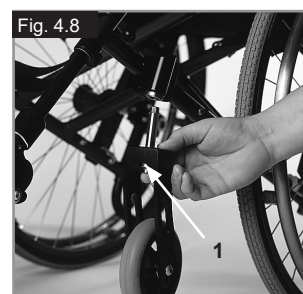

5.0 Indstillinger

Tippepedal

Tippepedal (Fig. 5.01)

Tippepedaler bruges af ledsagere til at få kørestolen over en forhindring. Der skal trædes på røret for at skubbe kørestolen, for eksempel over en kantsten eller et trin.



Bremser

Bremser

Din kørestol er udstyret med to sæt bremser. De aktiveres med direkte kontakt til dækkene. Bremserne aktiveres ved at skubbe begge bremsehåndtag fremad, så de støder mod stopklodserne (Fig. 5.02 i 5.04). Bremserne frigøres ved at skubbe bremse-håndtagene tilbage til udgangspositionen. Følgende medfører nedsat bremsefunktion:

- Slidte dæk
- For lavt dæktryk
- Våde dæk
- Forkert indstilling af bremserne.

Bremserne er ikke beregnet til at bremse en kørestol i bevægelse. Bremserne må derfor aldrig bruges til at bremse kørestolen, mens den er i bevægelse. Brug altid drivringene/håndringene til at bremse kørestolen. Sørg for, at afstanden mellem dæk og bremser opfylder de angivne specifikationer (Fig. 5.03 i 5.05). Afstanden justeres ved at løsne skruen (1), hvorefter den passende afstand kan indstilles. Fastspænd skruen (se siden vedr. tilspændingsmomenter).

⚠ VIGTIGT!

Efter justering af baghjulene bør afstanden til bremserne kontrolleres og om nødvendigt justeres.

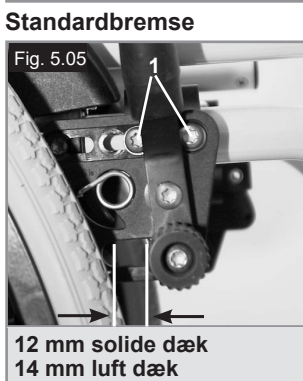

Standardbremse

Forlænger for bremsestang

(Fig. 5.06).

Forlængereren til bremsehåndtaget kan afmonteres eller slås ned.

Ved brug af forlængereren kræves der kun et minimum af kræfter til betjening af bremserne.

⚠ VIGTIGT!

- Hvis bremsen monteres for tæt på hjulet, bliver kørestolen sværere at betjene. Dette kan medføre, at forlængereren til bremsehåndtaget knækker!
- Hvis brugeren overbelaster forlængereren ved at støtte sig til den, vil håndtaget knække! Vandsprøjt fra dækkene kan medføre nedsat bremseeffekt.



Tromlebremser (Fig. 5.07)

Tromlebremser gør det muligt for en ledsager at bremse sikkert og bekvemt. De kan også aktiveres ved hjælp af et bremsehåndtag (1) for at forhindre, at kørestolen kører af sig selv. Det skal kunne høres, når bremsehåndtaget klikker på plads. Tromlebremsens drift afhænger ikke af lufttrykket inde i dækkene. Kørestolen kan ikke skubbes, når tromlebremserne er aktiveret.

⚠ VIGTIGT!

Tromlebremserne bør kun justeres af autoriserede forhandlere.



En-håndsbremse

Din kørestol er udstyret med to sæt bremser, som betjenes fra venstre eller højre side. De aktiveres med direkte kontakt til dækkene. Bremsen aktiveres ved at skubbe bremsehåndtaget fremad imod stopklodsen (Fig. 5.08). For at udløse hjulet, træk stangen tilbage til den originale position.

Følgende medfører nedsat bremsefunktion:

- Slidte dæk
- For lavt dæktryk
- Våde dæk
- Forkert indstilling af bremserne.

Bremserne er ikke beregnet til at bremse en kørestol i bevægelse.

Bremserne må derfor aldrig bruges til at bremse kørestolen, mens den er i bevægelse. Brug altid drivringene/håndringene til at bremse kørestolen. Sørg for, at afstanden mellem dæk og bremser opfylder de angivne specifikationer. Afstanden justeres ved at løsne skruen, hvorefter den passende afstand kan indstilles. Fastspænd skruen (se siden vedr. tilspændingsmomenter).

⚠ VIGTIGT!

Efter justering af baghjulene bør afstanden til bremserne kontrolleres og om nødvendigt justeres.

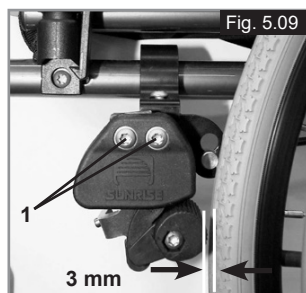

⚠️ VIGTIGT!

Hvis bremsen monteres for tæt på hjulet, bliver kørestolen sværere at betjene. Dette kan medføre, at forlængeren til bremsehåndtaget knækker! Hvis brugeren overbelaster forlængeren ved at støtte sig til den, vil håndtaget knække! Vandspøjt fra dækkene kan medføre nedsat bremseeffekt.

Kompakt bremsehåndtag

Kompaktbremserne sidder under sæderemmen og betjenes ved at trække selve bremsene bagud i dækkets retning. For at bremsene skal kunne fungere korrekt, skal de være trukket helt, så de støder mod stopklodserne, (Fig. 5.10).



⚠️ VIGTIGT!

Hvis bremsene ikke monteres korrekt, kan det resultere i at kørestolen er sværere at betjene.

Fodplader

Fodplader (Fig. 5.11)

Der er to typer fodplader: platform og opdelt. De kan vippes op for at gøre det lettere at stige ind og ud af din kørestol.

Underbenslængde

Hvis stopskruen fjernes (1), kan fodstøtten justeres til at passe til enhver underbenslængde. Fjern stopskruerne, sæt røret med fodstøtten i den ønskede position, og sæt stopskruerne tilbage på plads og stram dem (se siden vedr. tilspændingsmomenter). Sørg for at det plastikunderlag er i den korrekte position under stilleskruen. Der skal altid bevares et minimalt interval på 25 mm fra jorden.

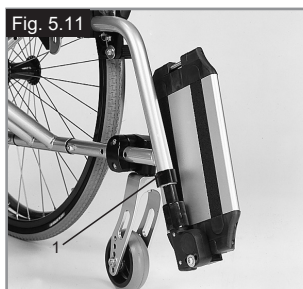

Justering af fodstøtternes bredde

Fodstøttens bredde kan justeres ved at løsne skruen (1) og indstille den ønskede bredde ved hjælp af 1, 2 eller 3 afstandsstykker (2), som placeres fra ydersiden til indersiden, hvorefter skruen spændes fast igen, (Fig. 5.12).

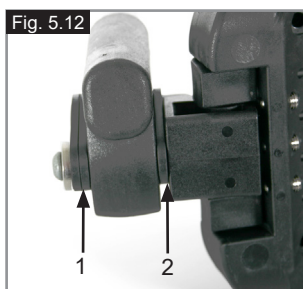

Fodpladelås

Fodpladen låses automatisk, når den vippes ned. Der skal trækkes i udløsergrebet (1) for at vippe den op. Hvis fodpladen ikke skal låses fast, drejes greb 1, mens der samtidig trækkes i det (Fig. 5.13).

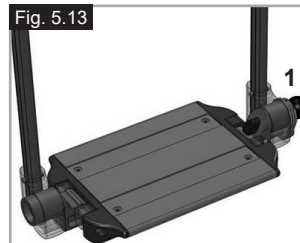

⚠️ ADVARSEL!

Sørg altid for at låse systemet op for at få fuld funktionalitet!

Opdelte og platformens fodplader (Fig. 5.14 - 5.15)

Fodpladerne kan vippes op for at hjælpe med at stige ud og ind af din kørestol.

De kan også vippes til seks forskellige vinkler i forhold til en vandret overflade. Spænd skruen (1) på fodpladens yderside forsvarligt fast. Ved at fjerne klemmerne (2), kan fodpladen justeres i tre forskellige positioner, både mod forsiden og bagsiden. Fodpladen skal være slået op ved udførelse af denne justering. Når du er færdig, skal du sikre dig, at alle skrueene er forsvarligt fastspændt (se siden vedr. tilspændingsmomenter). Der skal altid bevares et minimalt interval på 25 mm fra jorden.



Fodstøtter

Forskellige fodplader er tilgængelige. De kan alle slås op for at lette overførsel til/fra kørestolen. Hver type beskrives for sig selv nedenfor.

Fodstøtte og arm der kan svinges udad

Når fodstøtterne monteres, bliver disse monteret i en udadgående position (Fig. 5.17). Drej dem derefter indad, indtil låsen går i indgreb (1). For at fjerne fodstøtterne, brug grebet (2), sving fodstøtten udad og løft den af. Kontroller at fodstøtten er aktiveret korrekt.



Fodstøtterne er ikke designet til at blive brugt til at løfte eller bære kørestolen, hvis der sidder en person i den.

Justering af bøjlels spillerum

Hvis der er slør i svingarmen (Fig. 5.18) kan området justeres. Bøjlels stift (1) er tilspidset og spillerummet kan reduceres når stiften afskrues en smule.

Tag bøjlen af stolen ved hjælp af udløsningsmekanismen. Brug en skruetrækker og drej stiften (1) på forsiden forsigtigt til venstre. Prøv derefter bøjlen på stolen. Hvis bøjlels mekanisme ikke længere fungerer/fanger, skal den løsnes en smule.

Hvis spillerummet stadig er for meget, og handlingen ikke accepteres, skal du gentage handlingen.

Underbenslængde

Underbenslængden kan justeres ved, at man løsner spændeskruen (Fig. 5.19). Skru spændeskruen løs, og justér røret med fodstøtten, til det sidder som ønsket. Spænd spændeskruen igen (se siden vedrørende tilspændingsmomenter). Sørg for, at samlestykket af plast sidder korrekt under spændeskruen.



Man må ikke stå på fodpladen!
Undgå at stå på fodpladen ved overførsel til og fra kørestolen. I modsat fald kan det få kørestolen til at tippe og vælte med risiko for personskade.

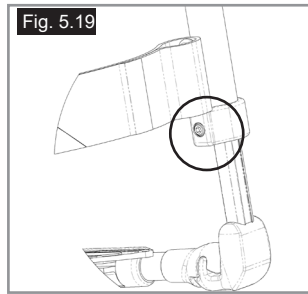
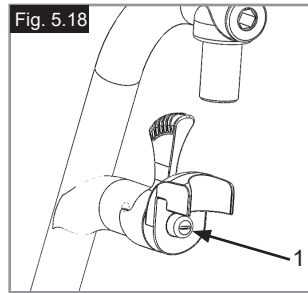
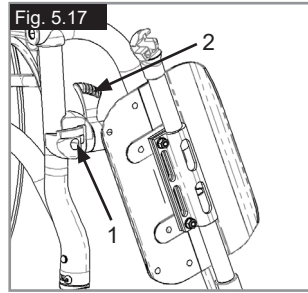

Fodstøtte, højt monteret (Fig. 5.20 - 5.20.1)

Fodpladerne kan vippes op for at gøre det lettere at stige ind og ud af din kørestol.

Fodpladerne kan justeres indenfor deres hældningsvinkel i forhold til en plan overflade. Løsn skruerne (1 til 2). Sæt derefter fodpladerne i den ønskede vinkel. Stram derefter alle skruerne. Efter justeringen skal du altid sørge for at alle skruerne er spændt forsvarligt (se siden vedr. tilspændingsmomenter). For at hindre kørestolen fra at vælte, sørg for at der minimalt er et interval på 25 mm mellem fodstøtten og røret og jorden (med et horisontalt sæde).

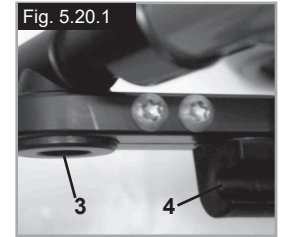
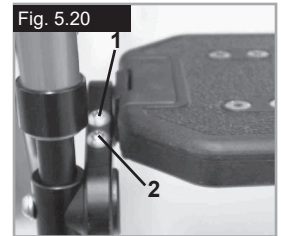

Fodstøtte med automatisk opklapning

Fodstøttevinklen kan justeres ved at løsne skruerne (1) og dreje på fodstøtten. Sørg for at overholde tilspændingsværdierne, når skruerne spændes fast igen (Fig. 5.20.2).



Valgmulighed for løft af benstøtte

(Fig. 5.20.3 - 5.20.5)

For at fjerne den, tryk på udløser, sving fodpladen udad og løft derefter benstøtten ud.

Højdejustering:

Underbenslængden kan justeres uendeligt ved at udløse skruen (2). Juster den passende højde og spænd skruen igen.

⚠️ VIGTIGT!

Afstanden mellem fodpladen og overfladen skal mindst være 40 mm.

Vinkeljustering:

Tryk udløser (3) nedad med en hånd mens du støtter benstøtten med den anden hånd for at lette belastningen. Når du har opnået en passende vinkel, slip udløser, hvorefter benstøtten bliver låst fast i en af de forindstillede positioner.

⚠️ ADVARSEL!

- Sørg for, at hænderne er fri af justeringsmekanismen mellem stellet og fodstøttens bevægelige dele, når fodstøtten hæves eller sænkes.
- Fodstøtterne må ikke bruges til at løfte eller bære kørestolen i.
- Pas på fingrene:
- Når du flytter fodstøtten op eller ned, skal du holde hænderne fri af justeringsmekanismen mellem fodstøttens bevægelige dele.

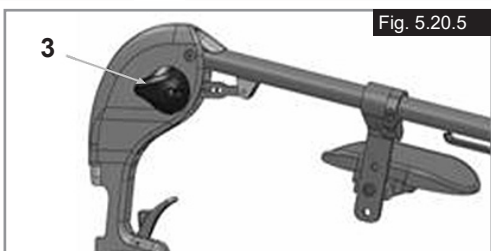
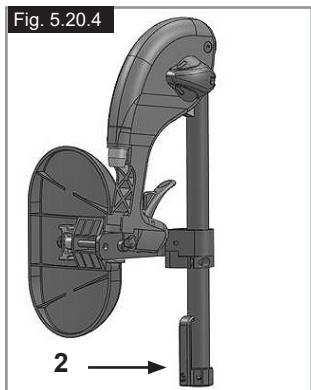
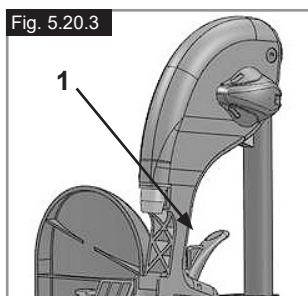

Letvægtsfodstøtte

Fodstøttevinklen kan justeres ved at løsne skruerne (2). Sideafskærmningspaneler kan monteres på fodstøtten ved hjælp af monteringshullerne (3). Ved hjælp af disse paneler kan du undgå, at fødderne utilsigtet glider fri af fodstøtten, (Fig. 5.20.6). Sørg for, at alle skruer er spændt korrekt efter justeringen (se siden vedr. tilspændingsmomenter).



Nakkestøtte

Nakkestøtte (Fig. 5.21)

Nakkestøtten kan hæves og rykkes både fremad og bagud. Dette gøres ved simpelthen at løsne skruen (1 eller 2), for at justere den ønskede position, og stram skruen (se siden vedr. tilspændingsmomenter).



Svinghjul

Svinghjul, svinghjulsophæng, forgæfler (Fig. 5.22)

Det kan ske, at kørestolen trækker en anelse mod højre eller venstre, eller at svinghjulene slingrer. Dette kan skyldes følgende:

- Hjulenes forlæns og/eller baglæns bevægelse er ikke indstillet korrekt.
- Camringen er ikke blevet justeret korrekt.
- Svinghjulene eller baghjulene har forkert dæktryk; hjulene drejer ikke, som de skal.

Kørestolen kan ikke køre ligeud, hvis svinghjulene ikke er justeret korrekt. Svinghjulene bør altid justeres af en autoriseret forhandler. Svinghjulsophængene skal genindstilles, og bremserne skal kontrolleres, hver gang der er foretaget ændringer af baghjulenes position.



Akselplade for benamputerede

Akselplade for benamputerede (Fig. 5.26 - 5.27)

Jo større hjulets underlag er, jo større er kørestolens stabilitet. Hjulets underlag kan forlænges ved at skruer akslens manchete (1) over på stellet i den ønskede højde. Sørg for at stålstiften (2) er monteret korrekt i det hul, der er boret i stellet til dette formål. Når du er færdig, skal du sikre dig, at alle skruerne er forsvarligt fastspændt (se siden vedr. tilspændingsmomenter).

⚠ VIGTIGT!

Hjullåsene skal være justeret for den nye position.

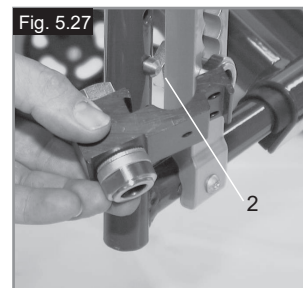
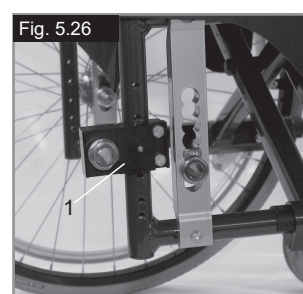

Akselplader

Akselplader (Fig. 5.23)

Placeringen af kroppens tyngdepunkt med hensyn til baghjulene er væsentlig for at sikre at kørestolen er lettere og mere behagelig at bruge. Der findes adskillige positioner: flytte akselpladen (1) baglæns langs med de huller der er boret i rammen (2) gør stolen mere stabil, men den er ikke så let at manøvrere, som den ville være hvis akselpladen var placeret længere mod forsiden. De kan justere sædehøjden ved at flytte akselbøsningen (3) i akselpladen. Når du er færdig, skal du sikre dig, at alle skruerne er forsvarligt fastspændt (se siden vedr. tilspændingsmomenter).

⚠ VIGTIGT!

Det kan også blive nødvendigt at genjustere begge hjullåsene og svinghjul.



Ryglæn

Ryglænsvinkel

Løsn skruen A og træk skruen ud af dens position. Indstil den ønskede vinkel, og stram derefter skruen igen.

Sørg for at indstille den samme vinkel på begge sider. De bedes observere Nm tilspændingsmomentet (se siden vedr. tilspændingsmomenter).



Variable vinkeljusterbare ryglæn (Fig. 5.29)

Du kan justere ryglænets vinkel ifølge dine individuelle behov ved at trække i ledningen (1). Mekanismen klikker automatisk på plads når du slipper ledningen.

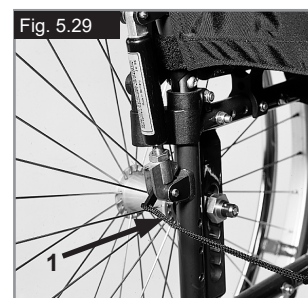

Cambring

Cambringe (Fig. 5.24 - 5.25)

Cambringen kan indstilles mellem 1° og 4°. Dette gør det muligt at øge stolens tværgående stabilitet, så vel som dens manøvrerdygtighed. Fjern akselpladens skruer (1). Juster adapteren (2) til den ønskede vinkel. Spænd derefter skruen (se siden vedrørende tilspændingsmomenter). Hvis cambringen hæves, bliver kørestolens samlede bredde også hævet (med omkring 10 mm per grad).

⚠ VIGTIGT!

Det kan også blive nødvendigt at genjustere begge hjullåsene og svinghjul.

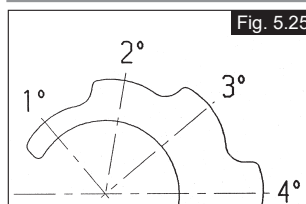
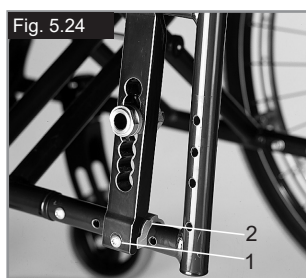

Ryglænets justerbare polstring (Fig. 5.30)

Polstringen kan tilpasses i enhver spændingsgrad, ved at justere Velcrolukningerne (1). Ryglænets polstring kan fjernes via en indvendig åbning, og dette gør det muligt at indstille ryglænet til dine individuelle behov.



Sidestykker

Værktøjets højde for justerbart armlæn

Installation: Skub armstolpen ind i den holder, som findes på kørestolens stel, indtil den stopper

Højdejustering:

Skub armlænets t-stang ud af holderen. Juster positionen af højdejusteringsbeslaget (1) ved at fjerne skruen (2) og flytte den til den ønskede position. Genmonter skruen og stram den. Skub armlænets t-stang tilbage i holderen, (Fig. 5.31).

Armlænsrudens position:

Armlænsrudens position kan justeres ved at løsne skrue (3), og ved derefter at flytte armlænsruden til den ønskede position. Stram skrue igen, (Fig. 6.24).

Justering af armlænets holder

Armlænsholderens stramhed kan justeres (strammes / løsnes) ved hjælp af de 2 skrue (1) - (Fig. 5.32).

Sidestykke med tøjskåner (Fig. 5.33)

Tøjskåneren forhindrer, at dit tøj snavses til af vandstænk fra hjulene

. Ved at rykke sidestykket kan man indstille tøjskånerens position i forhold til baghjulet.

For at gøre dette, skal fastgøringsskrue (1 og 2) fjernes. Når tøjskåneren sidder som ønsket, spændes skrue (3) fast igen (se siden vedrørende tilspændingsmomenter).

⚠ ADVARSEL!

Hverken sidestykkerne eller armlænene må bruges til at løfte eller bære kørestolen i.

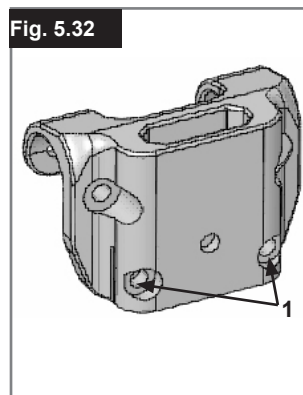
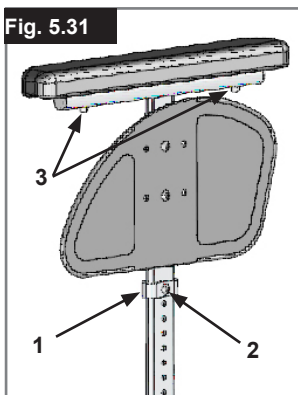

Sidestykker - Tøjskærme (Fig. 5.34)

Tøjskærmene hindrer vand i at sprøjte op og tilnavse tøjet. Deres position i forhold til baghjulene kan indstilles ved at justere sideskærmene. Det gør man ved at fjerne skrue (1 og 2). Efter at have indstillet sidestykkerne på den ønskede, skal skrue (3) sættes tilbage på plads og genstrammes (se siden om tilspændingsmomenter).

⚠ ADVARSEL!

Hverken sidestykkerne eller armlænene må bruges til at løfte eller bære kørestolen i.

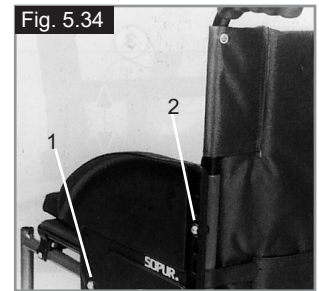

Sidestykke, Aluminium, Fastgøring af bolt med beskyttelse mod koldt vejr (Fig. 5.35)

Tøjskærme (ekstraudstyr) hindrer vand fra at sprøjte op og snavse tøjet til.

Deres position i forhold til baghjulene kan indstilles ved at justere sideskærmene.

Det gør man ved at fjerne skrue (1 og 2). Armlænene (ekstraudstyr) kan justeres til den ønskede højde, efter skrue (3) er blevet fjernet. Når du er færdig, skal du sikre dig, at alle skrue er forsvarligt fastspændt (se siden vedr. tilspændingsmomenter).

⚠ ADVARSEL!

Hverken sidestykkerne eller armlænene må bruges til at løfte eller bære kørestolen i.



Valgmuligheder - Enhåndsbetjening

Enhåndsbetjening

(Fig. 5.36 - 5.36.1)
For at kunne bevæge stolen lige frem skal begge drivringe anvendes. Du klapper kørestolen sammen ved at afkoble teleskopstangen. Dette gøres ved at trykke den ind (1). Du tager hjulene af ved at trykke på låseknappen på akslen (2).

⚠ VIGTIGT!

Sørg altid for alle dele er monteret og forbundet korrekt for at undgå skader.

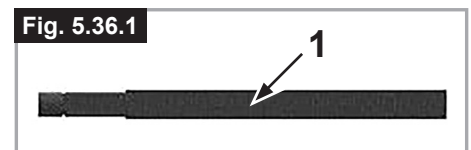
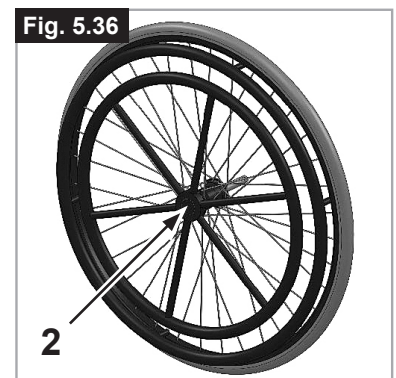

Skubbehåndtag

Højdejusterbare skubbehåndtag (Fig. 5.37)

Skubbehåndtagene er fastgjort ved hjælp af stifter, så de ikke uforvarende kan løsne sig. Åbning af quick-release-armen (1) gør det muligt at justere skubbehåndtagene for at opfylde dine individuelle behov. Når man bevæger håndtaget, lyder der et klik fra låsemekanismen.

Derefter kan skubbehåndtaget let indstilles i den ønskede placering. Møtrikken (2) på spænde-håndtaget bestemmer, hvor stramt skubbehåndtagene fastspændes. Hvis møtrikken sidder løs, efter at spænde-håndtaget er blevet justeret, vil skubbehåndtaget også sidde løst. Drej skubbehåndtaget fra side til side inden brug for at sikre, at det er forsvarligt fastspændt. Efter justering af skubbehåndtagets højde skal spænde-håndtaget (1) altid fastspændes forsvarligt. Hvis udløserarmen ikke sidder forsvarligt fastspændt, kan du komme til skade, når kørestolen løftes over forhindringer.

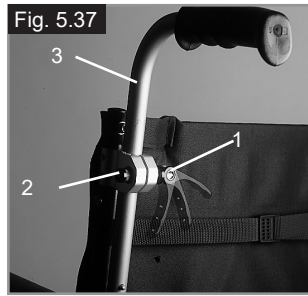

Nedfældelige skubbehåndtag (Fig. 5.38)

Hvis skubbehåndtagene ikke anvendes, kan de foldes sammen ved at trykke på knappen, (2). Når de igen skal bruges, kan de simpelthen løftes op indtil de klikker på plads.

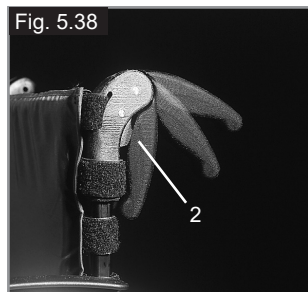

Hoftesele

⚠ RISIKO!

- Inden du bruger kørestolen skal det sikres, at hofteselen bliver anvendt.
- Hofteselen skal kontrolleres dagligt.
- for at sikre at der ikke findes forhindringer eller slitage.
- Sørg altid for, at hofteselen er forsvarligt fastspændt og justeret korrekt inden brug. Hvis selen er for løs, kan den få brugeren til at glide ned og dermed risikere kvælning eller forårsage alvorlige personskader.

Hofteselen monteres på kørestolen som vist på billederne. Selen består af to dele. Hver del monteres ved hjælp af den låsebolt til at holde sædet på plads, der allerede findes i hver side af sædet. Boltene føres gennem selens øsken. Derefter føres selen ned under sidestykkets bagerste del (Fig. 5.39)

Sørg for at justere selens placering, så spændet ligger midt på sædet. (Fig. 5.40)

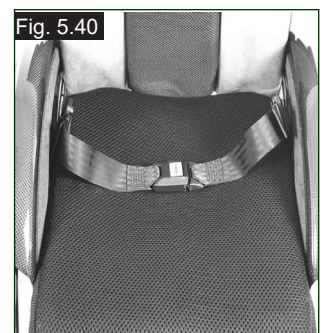
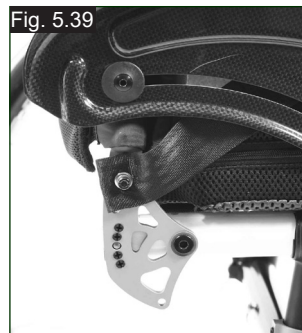

Hofteselen justeres efter brugerens behov på følgende måde:

Sådan gøres selen kortere	Sådan gøres selen længere
<p>Den løse del af selen føres tilbage igen gennem spændets han-del og skydespænderne. Pas på, at selen ikke slår buler ved spændets han-del.</p>	<p>Den løse del af selen føres gennem skydespænderne og spændets han-del, så selen bliver længere.</p>

Når den er spændt, skal afstanden mellem hofteselen og brugeren kontrolleres. Når den er justeret korrekt, bør der ikke være plads til mere end en flad hånd mellem hofteselen og brugeren. (Fig. 5.41)

Hoftesele...

Hofteselen skal monteres således, at remmen sidder i en vinkel på 45 grader hen over brugerens bækken. Brugeren skal sidde oprejst og så langt tilbage i sædet som muligt, når selen er justeret korrekt. Brugeren skal sidde oprejst og så langt tilbage i sædet som muligt, når selen er justeret korrekt. (Fig. 5.42)

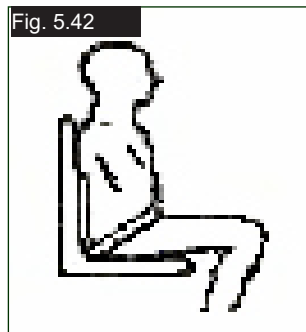

Sådan lukkes spændet:

Han-delen sættes ind i hundelen og skubbes helt på plads.

Sådan løsnes selen:

Tryk på de eksponerede sider af spændets han-del og skub den fremad mod midten, mens det forsigtigt trækkes fra hinanden.

⚠ ADVARSEL!

- Hvis du er i tvivl om, hvordan hofteselen anvendes og betjenes, skal du rådføre dig med den relevante sundhedsmedarbejder, kørestolsforhandler, plejen eller ledsager.
- Hvis du ønsker at påsætte en hoftesele, skal du kontakte din autoriserede Sunrise Medical-forhandler.
- Hofteselen skal kontrolleres dagligt for at sikre, at den er justeret korrekt, og at der ikke findes forhindringer eller slitage.
- Sunrise Medical fraråder transport af en person i et køretøj med denne hoftesele som fastspændingsmetode.

 Se venligst Sunrise Medical transitbrochuren for yderligere oplysninger om transport.

Vedligeholdelse:

Hofteselen og fastspændingsanordningerne skal efterses grundigt med jævne mellemrum for tegn på slid eller skader. Udskift i givet fald de slidte eller beskadigede dele.

⚠ ADVARSEL

Hofteselen bør justeres efter slutbrugerens behov som beskrevet ovenfor. Sunrise Medical anbefaler at selens længde og tilpasning kontrolleres med regelmæssige mellemrum, for at reducere risikoen for at slutbrugeren uforvarende omplacerer selen for meget.

Antitipstøtter

Anti-tip sikringer (Fig. 5.43)

Anti-tip sikringen (1) giver yderligere sikkerhed for uerfarne brugere, når de stadig skal lære hvordan kørestolen betjenes. Tipsikringer (1) hindrer kørestole i at tippe bagud. Skub tipsikringerne (1) for at flytte dem nedad; de kan også svinges fremad. Der skal være et interval på mellem 30 og 50 mm mellem dem og jorden. Du skal svinge tipsikringerne fremad når du kører op og ned af store genstande (som for eksempel en fortovskant) for at hindre dem i at berøre jorden.

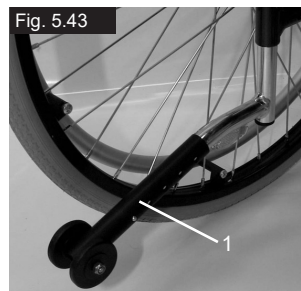

Standard polstring

Standard polstring (Fig. 5.44)

Sædepolstringen er forsynet med velcrolukning på den ene side, som gør det muligt at udføre trinløs justering af polstringen. For at genjustere polstringen, skal kørestolen først foldes lettere sammen. Fjern derefter skruerne (1) og træk de forreste propper (2) fremad og ud af rammen. Polstringen (3) kan derefter skubbes af rammen. Polstringen kan genjusteres ved at lukke velcrolukningen op. For at geninstallere polstringen, skal proceduren udføres i omvendt rækkefølge. Når du er færdig, skal du sikre dig, at alle skruerne er forsvarligt fastspændt (se siden vedr. tilspændingsmomenter).

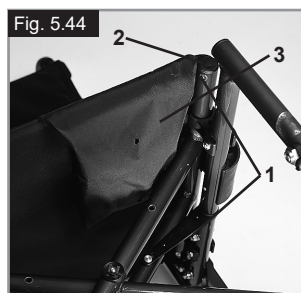

⚠ ADVARSEL!

For at sikre korrekt sikkerhed, skal mindst 50 % af velcrolukningens overflade til enhver tid kontakte hinanden.

Stokkeholder

Stokkeholder (Fig. 5.45)

Ved hjælp af denne holder kan albuestokke transporteres direkte på kørestolen. Holderen er forsynet med en velcrostrop (1) til fastgørelse af stokke eller andre hjælpemidler.



⚠ ADVARSEL!

Stokke eller andre hjælpemidler må aldrig benyttes eller fjernes fra holderen, når kørestolen er i bevægelse.

Bord

Bord (Fig. 5.46)

Bakken giver en flad overflade for de fleste aktiviteter. Inden der bruges en bakke, skal den først justeres ifølge sædets bredde af en autoriseret forhandler. Under denne testkørsel skal brugeren sidde i kørestolen.



Stabiliseringsstang

Stabiliseringsstang, der kan slås ned

Denne stang bruges til at gøre ryglænet mere stabilt. Hvis kørestolen skal foldes sammen, mens støttestangen er monteret, skal udløsergrebet (Fig. 5.47) først skubbes indad eller udløses, og stabiliseringsstangen skal slås ned. Når kørestolen foldes ud, skal man sikre sig, at stabiliseringsstangen låses forsvarligt på plads.



Transithjulene

Transithjulene (Fig. 5.48)

Transithjul bør anvendes i de tilfælde, hvor kørestolen er for bred, når baghjulene er monteret (f.eks. ombord på fly, busser osv.). Så snart baghjulene er afmonteret ved hjælp af quick-release-akslerne, kan transithjulene bruges til fortsat kørsel. Transithjulene er monteret, så de sidder ca. 30 mm over kørselsfladen, når de ikke er i brug. Derved undgår man, at de er i vejen under kørslen, ved transport eller når kørestolen tippes for at køre over en forhindring (kantsten, trin osv.).

⚠ ADVARSEL!

Kørestolen har ingen bremses, når der anvendes transithjul.



6.0 Daglige eftersyn

⚠ VIGTIGT!

Som bruger af kørestolen er du som oftest den, der først lægger mærke til evt. fejl og mangler. Derfor anbefales det, at du for hver gang, kørestolen skal tages i brug, først gennemgår punkterne på nedenstående liste:

- Kontrollér, at dæktrykket er korrekt.
- Kontrollér, at bremsene fungerer korrekt.
- Kontrollér, at alle aftagelige dele er forsvarligt fastgjort, f.eks. armlæn, fodstøtte, quick-release-aksel osv.
- Kontrollér, at der ikke er synlige skader på f.eks. stel, ryglæn, hængesæde og rygpulstring, hjul, fodplade osv.

Ved ethvert tegn på skader eller funktionsfejl bør du kontakte din autoriserede forhandler.

7.0 Dæk og montering

⚠ ADVARSEL!

Sørg altid for, at dækkene er forsynet med det korrekte dæktryk (min. 3,5 bar) da det kan påvirke kørestolens køreegenskaber.

Hvis dæktrykket er for lavt, øges rullemodstanden, og der kræves flere kræfter for at køre stolen fremad. Et lavt dæktryk har også en negativ indvirkning på kørestolens manøvreedygtighed.

⚠ ADVARSEL!

Hvis dæktrykket er for stort, kan dækket sprænge.

Det korrekte dæktryk for et bestemt dæk er trykt på dækkets overflade (min. 3,5 bar).

Dækkene monteres på samme måde som almindelige cykeldæk.

Inden slangen monteres, skal De sikre Dem, at fælgfladen og dækkets inderside er fri for fremmedlegemer.

Kontrollér dæktrykket efter montering eller reparation af et dæk. Det er meget vigtigt for sikkerheden og kørestolens funktion, at dæktrykket er korrekt, og at dækkene er i god stand.

8.0 Vedligeholdelse og rengøring

- Kontroller dæktrykket en gang om måneden. Kontrollér alle dæk for slitage eller beskadigelse.
- Kontrollér bremsene ca. hver 4. uge for at sikre, at de fungerer korrekt og er lette at betjene.
- Dækkene skiftes på samme måde som almindelige cykeldæk.
- Alle de samlinger, der har indvirkning på sikkerheden ved brug af kørestolen, er selvlåsende. Kontrollér hver 3. måned, at alle bolte er forsvarligt fastspændt (se siden vedrørende tilspændingsmomenter). Sikkerhedsmøtrikker bør kun benyttes én gang og bør straks udskiftes efter brug.
- Rengør kørestolen med et mildt rengøringsmiddel. Sædepolstringen må kun rengøres med vand og sæbe.
- Du bør kun bruge originale reservedele, der er blevet godkendt af Sunrise Medical. Brug ikke reservedele fra andre producenter, som ikke er blevet godkendt af Sunrise Medical.
- Tør kørestolen efter brug, hvis den er blevet våd.
- Smør quick-release-akslerne med lidt symaskineolie ca. hver 8. uge. Afhængigt af, hvor ofte og hvordan du bruger kørestolen, anbefales det, at den sendes til eftersyn hos en autoriseret forhandler hver 6. måned for at få den kontrolleret af uddannet personale.
- Hvis du vil opbevare kørestolen i en længere periode, behøver du ikke gøre yderligere. Sørg for, at kørestolen opbevares ved stuetemperatur et tørt sted, der er beskyttet mod stærkt sollys. Før kørestolen tages i brug igen, skal den kontrolleres af en godkendt forhandler.

VIGTIGT!

Sand og havvand (eller salt om vinteren) kan ødelægge hjullejerne på både for- og baghjul. Rengør kørestolen grundigt, hvis den har været udsat for ovennævnte.

Følgende enkeltd dele er aftagelige og kan sendes til reparation hos producenten eller forhandleren:

- Baghjul
- Armlæn
- Anti-tip sikringer

Disse komponenter kan også fås som reservedele. Yderligere oplysninger findes i reservedelskataloget.

Hygiejneprocesser ved genanvendelse:

Hvis kørestolen skal anvendes af en ny bruger, bør den klargøres grundigt. Alle overflader, der kan komme i kontakt med brugeren, skal behandles med desinfektionsmiddel i sprayform. Der skal til dette formål anvendes et, i dit land, anbefalet desinfektionsmiddel, som bruges til hurtig, alkoholbaseret desinfektion af medicinske hjælpemidler og medicinsk udstyr, når der kræves et hurtigtvirkende desinfektionsmiddel.

Vær opmærksom på producentens vejledning til desinfektionsmidlet under anvendelsen.

Det kan ikke garanteres, at sømme kan desinficeres fuldstændigt. For at undgå mikrobakteriel kontaminering anbefales det derfor, at sædet og rygpolstringen kasseres i henhold til lokale retningslinjer om beskyttelse mod infektion.

9.0 Fejlsøgning

Kørestolen trækker til den ene side

- Kontrollér dæktrykket
- Kontrollér, om hjulene drejer frit (lejer, aksel)
- Kontrollér svinghjulsvinklen
- Kontrollér, om begge svinghjul har ordentlig kontakt med kørselsfladen.

Svinghjulene begynder at slingre

- Kontrollér svinghjulsvinklen
- Kontrollér, om alle bolte er fastspændt, og spænd dem evt. korrekt (se siden vedr. tilspændingsmomenter)
- Kontrollér, om begge svinghjul har ordentlig kontakt med kørselsfladen.

Kørestolen/tværstiveren klikker ikke i låsestilling i sædestøtten

- Kørestolen er stadig ny, og derfor er polstringen i sæde og ryg stadig meget stram. Polstringen bliver mere smidig, når den har været i brug et stykke tid.

Kørestolen er svær at folde sammen

- Den justerbare ryglæns polstring er for stram. Sørg for at løsne den tilstrækkeligt.

Kørestolen knirker og rasler

- Kontrollér, om alle bolte er fastspændt, og spænd dem evt. korrekt (se siden vedr. tilspændingsmomenter)
- Smør de steder, hvor bevægelige dele kommer i kontakt med hinanden, med lidt olie

Kørestolen slingrer

- Kontrollér den vinkel, svinghjulene er indstillet i
- Kontrollér dæktrykket
- Kontrollér, om baghjulene er indstillet forskelligt

10.0 Bortskaffelse/Genbrug af materialer

BEMÆRK: Hvis du har fået kørestolen stillet til rådighed, f.eks. gennem udlån af hjælpemidler, skal du være opmærksom på, at du muligvis ikke er dens egentlige ejer. Skal du returnere den til den organisation eller den henvisningsansvarlige, der skaffede dig kørestolen, når du ikke længere har brug for den.

I dette kapitel finder du en oversigt over hvilke materialer, kørestolen er fremstillet af, med henblik på bortskaffelse eller genbrug af såvel kørestolen som dens emballage. Vær opmærksom på eventuel lokal lovgivning angående bortskaffelse eller genbrug, som der skal tages hensyn til, når kørestolen kasseres. (Der kan bl.a. være særlige regler angående rengøring eller desinfektion af kørestolen inden bortskaffelsen).

Aluminium: Svinghjulsgafler, hjul, understellets sidestykker, armlænsstel, fodstøtte, skubbehåndtag
 Stål: Fastgøringspunkter, quick-release-aksel
 Plast: Håndtag, rørpropper, svinghjul, fodplader, armlænsputer og 12"-hjul/dæk
 Emballage: Plastposer af blød polyethylen, pap
 Polstring: Vævet polyester med PVC-beskyttelseslag og ekspanderet forbrændingsmodificeret skum.

Bortskaffelse eller genbrug skal foretages gennem en autoriseret agent eller et autoriseret bortskaffelsessted. Alternativt kan din kørestol returneres til din forhandler for bortskaffelse.

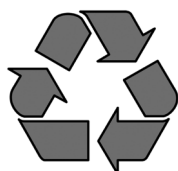

11.0 Navnemærkat

Navnemærkat

Navnemærkaten sidder enten på tværstiveren eller det tværgående stelrør samt på en etiket i brugervejledningen. Navnemærkaten angiver den nøjagtige modelbetegnelse såvel som andre tekniske specifikationer. Ved bestilling af reservedele eller ved reklamation bedes du oplyse følgende:

- Serienummer
- Bestillingsnummer
- Måned/År

PRØVE

		Sunrise Medical GmbH Kahlbachring 2-4 D-69254 Malsch / Germany		2021-04-09
TYPE:		Rollstuhl	SN	203211733451939
Easy 200		ISO 7176-19:2008		
140 kg	max 10°	420 mm	460 mm	

		Sunrise Medical GmbH Kahlbachring 2-4 D-69254 Malsch / Germany		2021-04-09
TYPE:		Rollstuhl	SN	203211733451939
Easy 300		ISO 7176-19:2008		
140 kg	max 10°	480 mm	480 mm	

TYPE:	Produktnavn/SKU-nummer.
	Maksimal sikker hældning med antitipstøtter monteret, Afhænger af kørestolens indstilling, holdning og brugerens fysiske evner.
	Sædebredde.
	Dybde (maksimalt).
	Maksimal belastning
	UKCA-mærkat.
	CE-mærkat.
	Se brugsanvisningen.
	XXXX-XX-XX Produktionsdato.
	Serienummer.
	Dette symbol betyder medicinsk udstyr.
	Producentens adresse
	Kollisionstestet til: ISO 7176-19:2008.
	Importørens adresse
	Ansvarlig person i Storbritannien
	Adresse på repræsentant i Schweiz

12.0 Tekniske data – Mulige justeringer af sædehøjde

GAFFELTYPE	FORRESTE SÆDEHØJDE I MM								BAGESTE SÆDEHØJDE I MM							
	SVINGHJUL								BAGHJUL							
	4"	4" + Afstandsstykke	5"	5" + Afstandsstykke	6"	6" + Afstandsstykke	7"	7" + Afstandsstykke	22"	22"	22"	22"	22"	22"	22"	
111x32 - Pos.1	430		440						400	410	430	440				
111x32 - Pos.2	415		430						400	410	430					
111x45 - Pos.1	430	440	440	450	450	460			400	410	430	440	460			
111x45 - Pos.2	415	415	430	440					400	410	430	440				
111x45 - Pos.3	400	410							400	410						
123x45 - Pos.1	440	450	455	465	465	475	475	485	400	410	430	440	460	470		
123x45 - Pos.2	430	440	440	450	450	460			400	410	430	440	460			
123x45 - Pos.3	415	425	430	440					400	410	430	440				
138x45 - Pos.1	455	465	470	480	480	490	490	500	400	410	430	440	460	470	480	
138x45 - Pos.2	445	455	455	465	465	475	480	490	400	410	430	440	460	470	480	
138x45 - Pos.3	430	440	445	455	455	465			400	410	430	440	460			
174x45 - Pos.1			505	515	515	525	530	540	400	410	430	440	460	470	480	
174x45 - Pos.2			490	500	505	515	515	525	400	410	430	440	460	470	480	
174x45 - Pos.3			480	490	490	500	505	515	400	410	430	440	460	470	480	
174x45 - Pos.4			465	475	480	490	490	500	400	410	430	440	460	470	480	

DANSK

GAFFELTYPE	BAGESTE SÆDEHØJDE I MM																				
	BAGHJUL																				
	24"	24"	24"	24"	24"	24"	24"	24"	25"	25"	25"	25"	25"	25"	25"	25"	26"	26"	26"	26"	
111x32 - Pos.1	430	440						440													
111x32 - Pos.2	430	440						440													
111x45 - Pos.1	430	440	460					440	450							450	460				
111x45 - Pos.2	430	440						440													
111x45 - Pos.3																					
123x45 - Pos.1	430	440	460	470	480			440	450	470	480					450	460	480			
123x45 - Pos.2	430	440	460					440	450							450	460				
123x45 - Pos.3	430	440						440													
138x45 - Pos.1	430	440	460	470	480	490	500	440	450	470	480	490	500		450	460	480	490	500		
138x45 - Pos.2	430	440	460	470	480	490		440	450	470	480	490			450	460	480	490			
138x45 - Pos.3	430	440	460					440	450						450	460					
174x45 - Pos.1	430	440	460	470	480	490	500	440	450	470	480	490	500	510	450	460	480	490	500	510	520
174x45 - Pos.2	430	440	460	470	480	490	500	440	450	470	480	490	500	510	450	460	480	490	500	510	520
174x45 - Pos.3	430	440	460	470	480	490	500	440	450	470	480	490	500	510	450	460	480	490	500	510	
174x45 - Pos.4	430	440	460	470	480	490	500	440	450	470	480	490	500		450	460	480	490	500		

Tekniske data

Tekniske data (Easy 200-300)

Samlet bredde:

- med standardhjul, inkl. Håndfølge, tætsiddende
- i kombination med skrivebordets sidestykker: SB + 200 mm
- i kombination med sidestykke af aluminium: SB + 180 mm
- i kombination med tøjbeskyttelse, sammensat: SB + 190 mm
- En supersmal handkantfastgøring reducerer den samlede bredde med 20 mm
- Hjulenes tromlebremser gør stolen 20 mm bredere

Dimensioner, sammenklappet:

- uden baghjul ca. 200 mm
- med baghjul ca. 250 mm

Vægt i kilogram:

- Fodstøtter Easy 300: 1,35 kg
- Fodstøtter Easy 200: 0,93 kg
- Stol uden sideskærme, fodstøtter eller baghjul: 7,60 kg
- Højdeindstillelige sideskærme: 3,10 kg

Maksimal brugervægt:

- Godkendt til brugere, der vejer op til 140 kg (kollisionstestet til 136 kg)
- Med letvægtshjul = 125 kg
- Med Proton-hjul = 100 kg
- Med håndcykel = 100 kg

Sædehøjder

Det valgte stel, forgæfler og svinghjul samt baghjulsstørrelsen (24" eller 25") er afgørende for, hvilke sædehøjder, der kan indstilles.

Kørestolen overholder følgende normer:

- | | |
|---|----------------|
| a) Krav og prøvningsmetoder for statisk, slag- og udmattelsesstyrke (ISO 7176-8) | Ja. |
| b) Kraftoverførsels- og styresystemer til elektriske kørestole. Krav og prøvningsmetoder (ISO 7176-14) | ikke relevant. |
| c) Klimaprøvnings i henhold til ISO 7176-9 | ikke relevant. |
| d) Krav til modstandsevne over for antændelse af polstrede dele i henhold til ISO 7176-16 (EN 1021-1/2) | Ja. |

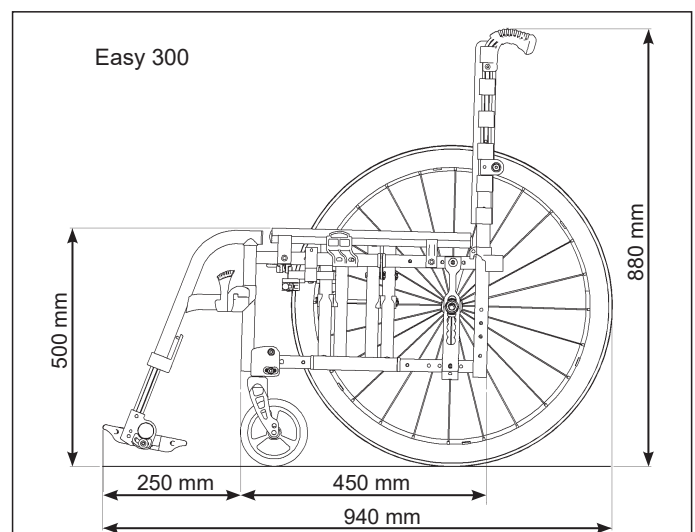
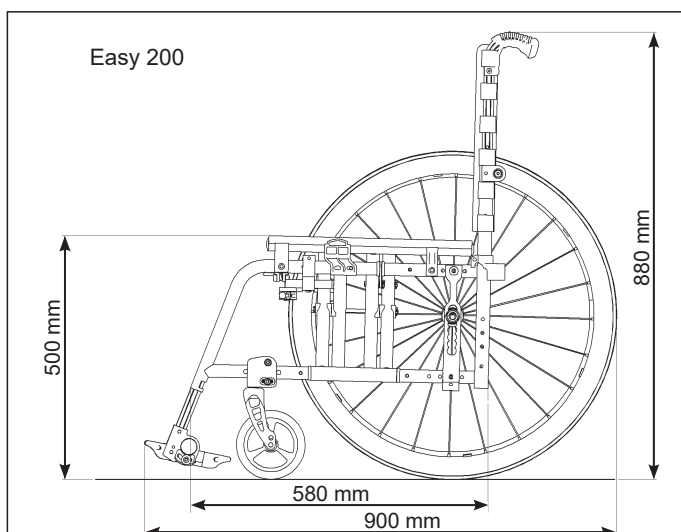

Introducción

Estimado cliente,

Nos alegra que se haya decidido por una silla de ruedas de SUNRISE MEDICAL.

Este manual de instrucciones le proporcionará soluciones e ideas para que pueda obtener el mejor rendimiento de su nueva silla de ruedas.

Mantener lazos de unión con nuestros clientes significa mucho para SUNRISE MEDICAL. Por eso queremos mantenerle informado de nuestros nuevos productos. Un contacto cercano con nuestros clientes es sinónimo de: servicio rápido, papeleo simplificado y comunicación permanente. Cuando necesite repuestos o accesorios, o simplemente si tiene una duda con respecto a su silla de ruedas, estamos aquí para ayudarle.

Queremos que se sienta satisfecho con nuestros productos y nuestro servicio. En Sunrise Medical estamos trabajando permanentemente para desarrollar nuestros productos más aún. Por esta razón pueden producirse cambios en la forma, tecnología o equipamientos de nuestros productos. Por consiguiente, no se aceptarán reclamaciones por la información o las imágenes recogidas en este manual.

El sistema de gestión de SUNRISE MEDICAL cuenta con las certificaciones EN ISO 13485 e ISO 14001.

 Como fabricante, SUNRISE MEDICAL, declara que este producto se ajusta a los requisitos del Reglamento de Dispositivos Médicos (2017/745).

Aviso al usuario y/o paciente: Cualquier incidente grave que se haya producido en relación con el dispositivo debe notificarse al fabricante y a la autoridad competente del estado miembro en el que esté establecido el usuario y/o el paciente.

B4Me - Adaptaciones especiales

Sunrise Medical recomienda encarecidamente que para garantizar que su producto fabricado a través del servicio de sillas personalizadas B4Me funcione según lo previsto por el fabricante; toda la información proporcionada con su producto B4Me se lee y se comprende antes de utilizarlo por primera vez.

Sunrise Medical también recomienda que dicha información no se deseche después de leerla, sino que se guarde de forma segura para futuras referencias.

Combinaciones de dispositivos médicos

Es posible combinar este dispositivo médico con uno o más dispositivos médicos u otros productos. La información sobre qué combinaciones son posibles se encuentra en www.SunriseMedical.es. Todas las combinaciones enumeradas se han validado para cumplir con los Requisitos Generales de Seguridad y Rendimiento, Anexo I No. 14.1 de la Regulación de Dispositivos Médicos 2017/745.

Puede encontrar asesoramiento sobre las combinaciones, y el montaje en www.SunriseMedical.es.

Comuníquese con su distribuidor local autorizado de SUNRISE MEDICAL si tiene alguna pregunta acerca del uso, mantenimiento o seguridad de su silla de ruedas.

En caso de que no hubiese un distribuidor autorizado en su región, o si tuviese alguna pregunta, puede comunicarse con Sunrise Medical por escrito o por teléfono:

Sunrise Medical S.L.
Polígono Bakiola, 41
48498 Arrankudiaga – Vizcaya
España
Tel.: +34 (0) 902 14 24 34
Fax: +34 (0) 94 648 15 75
www.SunriseMedical.es



IMPORTANTE:

NO UTILICE ESTA SILLA DE RUEDAS HASTA HABER LEÍDO Y COMPRENDIDO ESTE MANUAL. NO SEGUIR ESTAS INSTRUCCIONES PUEDE RESULTAR EN DAÑOS FÍSICOS, DAÑOS AL PRODUCTO O DAÑOS PARA EL MEDIO AMBIENTE.

Uso

Las sillas de ruedas están diseñadas exclusivamente para la utilización de un usuario que es incapaz de caminar o tiene movilidad reducida, al autopropulsarse o los traslada un tercero (asistente que empuja la silla) en interiores o exteriores.

El límite de peso máximo (que incluye el peso del usuario más el peso de cualquier otro accesorio instalado en la silla de ruedas) está indicado en la etiqueta con el número de serie, ubicada en el tubo de la cruceta o barra estabilizadora, debajo del asiento.

El producto debe ser utilizado bajo las condiciones especificadas y con los fines indicados; de lo contrario, la garantía quedará anulada.

La vida útil estimada de este producto es de 5 años.

NO SE DEBEN INSTALAR piezas que no sean las estándar para cada producto y oficialmente aprobadas por Sunrise Medical.

Área de aplicación.

Indicaciones

La variedad de opciones disponibles, así como el diseño modular de la silla, permiten que ésta pueda ser usada por personas que no pueden caminar o con movilidad reducida debido a:

- Parálisis
- Pérdida de extremidades (amputación)
- Defecto o deformidad en extremidades
- Contracturas o lesiones en articulaciones
- Enfermedades como deficiencias cardíacas y circulatorias, alteraciones del equilibrio o caquexia, cuadros de enfermedades neurológicas, distrofia muscular, hemiplejía, así como para personas mayores que todavía tienen fuerza en la parte superior del cuerpo.

Contraindicaciones

La silla de ruedas no se utilizará sin acompañante en caso de:

- Trastorno de la percepción
- Desequilibrio
- Pérdida de ambos brazos, si no cuenta con un cuidador
- Contracción o daño articular en ambos brazos
- Discapacidad para sentarse

NOTA:

Tenga en cuenta que la conducción de una silla de ruedas requiere suficientes habilidades cognitivas, físicas y visuales. El usuario debe ser capaz de evaluar los efectos de las acciones durante el funcionamiento de la silla de ruedas y, en caso necesario, de corregirlas. Sunrise Medical, como fabricante, no puede evaluar estas capacidades ni el uso seguro de los componentes adicionales. No podemos aceptar ninguna responsabilidad por los daños resultantes.





Consulte las instrucciones de uso de la silla de ruedas y de los componentes adicionales montados. Instruya al usuario en el uso seguro de la silla de ruedas y de los componentes adicionales montados. Informe al usuario de las advertencias específicas que debe leer, comprender y respetar.

Al solicitar una silla de ruedas, tenga en cuenta el tamaño corporal, peso, constitución física y fisiológica, edad, condiciones de vida y entorno del usuario.

Índice	
Definiciones	141
1.0 Instrucciones generales de seguridad y restricciones de conducción	142
2.0 Garantía	144
3.0 Transporte	144
4.0 Utilización	146
5.0 Opciones	147
Tubos de cola	147
Frenos	147
Plataformas reposapiés	148
Reposapiés	149
Reposacabezas	150
Ruedas delanteras	151
Pletinas del eje	151
Cambers o inclinación	151
Pletina del eje amputado	151
Respaldos	151
Protectores laterales	152
Empuñaduras	153
Cinturón de sujeción pélvico	153
Ruedas anti-vuelco	154
Tapizado estándar	154
Soporte de bastones	154
Mesa	155
Barra rigidizadora	155
Ruedas de tránsito	155
6.0 Verificaciones diarias	155
7.0 Cubiertas y montaje	155
8.0 Mantenimiento y cuidado	156
9.0 Posibles Problemas	156
10.0 Deshecho / reciclaje de los materiales	157
11.0 Placa de Identificación	157
12.0 Datos técnicos – Ajustes posibles de la altura del asiento	158
Datos técnicos	159

Definiciones

3.1 Definiciones de términos utilizados en este manual

Palabra	Definición
 ¡PELIGRO!	Advierte al usuario acerca de un riesgo potencial de padecer lesiones severas o hasta la muerte si no se siguen las instrucciones de uso.
 ¡ADVERTENCIA!	Advierte al usuario acerca de un riesgo eventual si no se sigue las instrucciones de uso
 ¡PRECAUCIÓN!	Advierte al usuario acerca de la posibilidad de producirse un daño eventual en el equipo de no seguir esta precaución
NOTA:	Consejos generales sobre el buen uso.
	Referencia a documentación adicional

NOTA:

Anote la dirección y el teléfono del servicio de asistencia local en el recuadro que aparece a continuación.

En caso de avería, contacte con el agente local e intente proporcionarle toda la información pertinente de forma que le puedan ayudar lo antes posible.

NOTA:

Es posible que las sillas de ruedas mostradas y descritas en este manual no sean exactamente iguales al modelo que usted posee. No obstante, todas las instrucciones aquí proporcionadas pueden aplicarse perfectamente más allá de las diferencias en los detalles.

El fabricante se reserva el derecho de modificar, sin previo aviso, los pesos, medidas y otros datos técnicos descritos en este manual. Todas las figuras, medidas y capacidades aquí mostradas son aproximadas y no constituyen especificaciones.

Firma y sello del distribuidor

1.0 Instrucciones generales de seguridad y restricciones de conducción

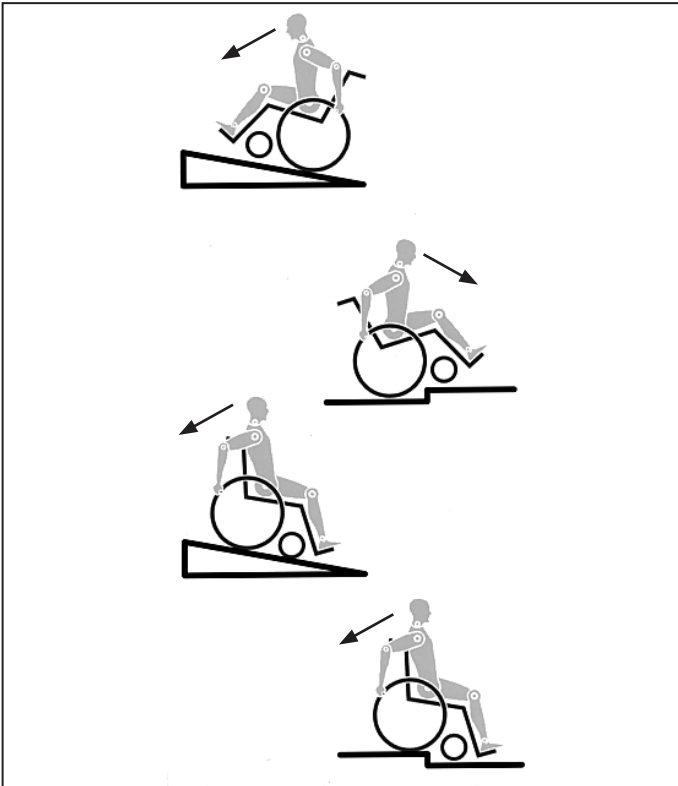

El diseño y construcción de esta silla de ruedas han sido realizados de forma que se garantice la máxima seguridad. Se ha cumplido con las normativas internacionales de seguridad actualmente en vigor. Sin embargo, los usuarios pueden ponerse a sí mismos en peligro si las sillas de ruedas son utilizadas de forma inapropiada. Por su propia seguridad, siga estrictamente las siguientes recomendaciones:

La adaptación o ajuste no profesional o inapropiado puede aumentar el riesgo de accidente. Como usuario de una silla de ruedas, usted forma parte del tránsito diario en las calles y aceras, igual que cualquier otra persona. Por lo que le recordamos que usted debe también cumplir con las normas de tránsito.

Tenga cuidado cuando utilice la silla de ruedas por primera vez. Conozca todos sus mandos y funciones.

Antes de cada uso, debe comprobar lo siguiente:

- Ejes de desmontaje rápido de las ruedas traseras
- Velcro de asientos y respaldos
- Cubiertas, presión de las cubiertas y frenos de las ruedas.

Antes de cambiar cualquiera de los ajustes de esta silla de ruedas, es importante que lea la sección correspondiente del manual del usuario.

Es posible que si existen baches, o el suelo no es uniforme la silla vuelque, especialmente cuando se desplaza cuesta arriba o cuesta abajo. Cuando sube un escalón o sube por una pendiente, el cuerpo debe ir inclinado hacia delante.

PELIGRO!

- NUNCA exceda la carga máxima de 140 kg (136 kg sometida a prueba de colisiones); esto incluye el peso del usuario más cualquier otro objeto que se lleve en la silla de ruedas. Tenga en cuenta la posibilidad sobre opciones más ligeras, que serán consideradas opciones con un coste adicional. Si se excede la carga máxima, el rendimiento de la silla de ruedas se verá afectado, o bien podría provocarse una caída, vuelco o pérdida del control y ocasionar lesiones severas en el usuario u otra persona.
- Si conduce en la oscuridad, utilice ropa de colores claros o que contenga reflectores, para ser visto más fácilmente. Compruebe que los reflectores laterales y traseros de la silla de ruedas se vean claramente. Recomendamos también que haga instalar una luz activa.

- A fin de evitar caídas y situaciones peligrosas, se aconseja comenzar a utilizar su nueva silla de ruedas en una superficie llana con condiciones de buena visibilidad.
- Al subir o bajar de la silla de ruedas, no utilice las plataformas reposapiés. Antes deben girarse hacia arriba y abrirse hacia afuera al máximo ángulo posible. Siempre ubíquese en el lugar más cercano posible al que desea sentarse.
- Solo use la silla de ruedas correctamente. Por ejemplo, evite sortear un obstáculo sin antes frenar (escalones, bordillos) o pasar por encima de un bache.
- Los sistemas de bloqueo de las ruedas no tienen como fin ser utilizados como freno de su silla de ruedas. Solamente han sido instalados para asegurar que su silla de ruedas no empiece a rodar de forma imprevista. Cuando se detenga sobre una superficie irregular, debe accionar siempre los frenos para impedir que la silla de desplace de forma imprevista. Accione siempre los dos frenos, ya que de lo contrario su silla podría volcar.
- Explore los efectos del cambio del centro de gravedad en el comportamiento de la silla de ruedas; por ejemplo, en pendientes, cuestas, todo tipo de gradientes o al sortear obstáculos. Realice estas pruebas si cuenta con la seguridad de un asistente.
- Si se utilizan los puntos extremos de fijación (por ejemplo, las ruedas traseras en la posición más adelantada) y la postura no es la adecuada, la silla de ruedas podría volcar, incluso hasta sobre una superficie llana.
- Incline la parte superior de su cuerpo hacia delante al subir pendientes y escalones.
- Incline la parte superior de su cuerpo hacia atrás al bajar pendientes y escalones. Nunca intente subir o bajar una pendiente si usted se encuentra ubicado de manera diagonal.
- Evite el uso de escaleras mecánicas, ya que podrían producir graves lesiones en caso de que el usuario se caiga de la silla o scooter.
- No utilice la silla de ruedas en pendientes superiores a 10°. El tomar una pendiente de forma dinámica y segura depende de la configuración de la silla, de la habilidad de conducción del usuario y del estilo de montaje. Debido a que la habilidad de conducción y el estilo de montaje del usuario no son factores predeterminados, la pendiente segura máxima no puede determinarse tampoco. Por lo tanto, el usuario y un asistente deberán determinar estos factores a fin de evitar vuelcos inadvertidos. Recomendamos encarecidamente la instalación de ruedas anti-vuelco en sillas de usuarios con poca experiencia.
- Es posible que si existen baches, o el suelo no es uniforme la silla vuelque, especialmente cuando se desplaza cuesta arriba o cuesta abajo.
- No utilice la silla de ruedas en terrenos cubiertos de barro o de hielo. No utilice la silla de ruedas en sitios donde no están permitidos los peatones.
- Para evitar lesiones en las manos, no sujete por entre los radios o entre la rueda trasera y el sistema de bloqueo cuando conduce la silla.
- Cuando utilice aros de empuje de metal ligero, tenga en cuenta que la temperatura de los dedos puede subir al frenar de una velocidad alta o en pendientes largas.
- Conducir la silla de manera transversal en una inclinación o pendiente, aumenta la posibilidad de volcar la silla hacia los lados.
- Solo intente subir o bajar escaleras con la ayuda de un asistente. Si hay equipamiento disponible para tales fines; por ejemplo, rampas o ascensores, por favor úselos. Si, en cambio, no cuenta con tal equipamiento, se precisarán dos asistentes para inclinar y empujar la silla, que nunca debe ser cargada. Recomendamos que los usuarios de peso mayor a 100 kg no realicen maniobras ni intenten subir o bajar escaleras.
- En general, los tubos antivuelco deben acomodarse de antemano para evitar el contacto con los escalones; de lo contrario, podría ocasionarse una caída grave. Inmediatamente después, los tubos de las ruedas antivuelco deben volver a colocarse en su posición correcta.

- Asegúrese de que el asistente solo sostiene la silla de ruedas por piezas montadas de manera segura (y no la toma de los reposapiés ni de los protectores laterales).
 - Esta silla de ruedas no está diseñada para su uso durante entrenamientos con pesas y/o mancuernas. Para ello, utilice solo equipamiento específicamente diseñado para ese fin.
 - No levante la silla de ruedas por los tubos posteriores ni por las empuñaduras.
 - Al hacer uso de la rampa de elevación, compruebe que las ruedas antivuelco instaladas estén en una posición alejada del área de peligro.
 - Asegure la silla utilizando los frenos cuando conduzca por una superficie irregular o cuando realice transferencias (por ejemplo, hacia un auto).
 - Si se realiza un trayecto en un vehículo adaptado, los ocupantes del vehículo deben utilizar, en la medida de lo posible, los asientos del vehículo y el sistema de sujeción apropiado. Esta es la única manera de garantizar la máxima protección de los usuarios en caso de accidente. Si se utilizan el equipamiento de seguridad que brinda SUNRISE MEDICAL y se cuenta con un sistema de seguridad especialmente diseñado. Las sillas de ruedas de peso ligero pueden usarse como asiento cuando se las transporta en un vehículo especialmente preparado para este fin. (Consulte la sección de "Transporte").
 - Dependiendo del diámetro y la instalación de las ruedas delanteras pivotantes, como también del centro de gravedad de la silla, las ruedas delanteras pueden oscilar a velocidades altas. Si esto ocurre, las ruedas delanteras podrían bloquearse y, como resultado, la silla podría volcar. Por lo tanto, asegúrese de que las ruedas delanteras estén ajustadas correctamente (consulte la sección "Ruedas delanteras"). Especialmente, no conduzca sin frenos en una pendiente; viaje a una velocidad reducida. Recomendamos el uso de ruedas antivuelco para los usuarios sin experiencia.
 - El único propósito de las ruedas antivuelco es evitar que la silla vuelque hacia atrás involuntariamente. No están para reemplazar a las ruedas de tránsito ni ser utilizadas para transportar una persona en una silla de ruedas que no tenga las ruedas traseras instaladas.
 - Si desea alcanzar un objeto (que se encuentre enfrente, de lado o detrás de la silla de ruedas) no se incline demasiado ni se aleje del respaldo, ya que si modifica el centro de gravedad, corre el riesgo de desestabilizarse o resbalarse y caer. Si cuelga cargas adicionales (mochilas o elementos similares) sobre los postes del respaldo de la silla, la estabilidad trasera se verá afectada, en especial cuando se cuenta con respaldos reclinables. En este caso, la silla podría volcar hacia atrás y causar lesiones.
 - Solo un distribuidor autorizado podrá llevar a cabo los ajustes necesarios en su silla de ruedas, especialmente aquellos en los componentes relacionados con la seguridad. Estos ajustes incluyen: los frenos, las ruedas antivuelco, el ángulo y la altura del respaldo, la longitud de la parte inferior de la pierna, el centro de gravedad, el cinturón de seguridad pélvico, la alineación de las ruedas traseras y el cámbler, la altura del asiento, y la estabilidad direccional de la horquilla.
 - Si va a instalar accesorios de movilidad en su silla de ruedas, como handbikes o dirección asistida electrónica, etc., asegúrese de que la silla esté equipada con las horquillas correspondientes para las ruedas delanteras, aprobadas para este uso. Si tiene alguna duda, póngase en contacto con su distribuidor.
 - No instale ningún dispositivo electrónico ni de movilidad, automático o manual, bicicleta de mano ni cualquier otro aparato no autorizado que pudiese alterar el uso indicado o la estructura de la silla de ruedas.
 - Cualquier combinación con otro dispositivo médico requiere la aprobación de Sunrise Medical.
 - Tenga en cuenta que, en determinadas configuraciones, la silla de ruedas podría exceder la anchura de 700 mm. Si este fuera el caso, es posible que en determinadas circunstancias, no pueda usar algunas o ninguna de las salidas de emergencia de un edificio. Puede ser más difícil, o hasta imposible, viajar en transporte público.
 - Su distribuidor autorizado puede proporcionarle más información e instrucciones de seguridad.
 - Los usuarios con amputación a nivel de los muslos deben utilizar ruedas antivuelco.
 - Antes de conducir su silla, compruebe que la presión de los neumáticos sea la correcta. Para las ruedas traseras, debe ser de 3,5 bar (350 kPa), como mínimo. La presión máxima está indicada en el neumático. Los frenos de rodilla solo funcionarán si hay suficiente presión en los neumáticos y si se ha establecido la configuración correcta (consulte la sección de Frenos).
 - Si las tapicerías del respaldo y el asiento presentan daños, debe reemplazarlas de inmediato.
 - Evite el contacto con el fuego, en especial con cigarrillos encendidos. Las tapicerías del asiento y respaldo podrían prenderse fuego.
 - Si se somete a la silla a una fuente directa de luz solar durante un periodo largo de tiempo, las piezas de la silla de ruedas (armazón, reposapiés, frenos y protectores laterales) pueden subir de temperatura (>41 °C).
 - Siempre compruebe que los ejes de desmontaje rápido de las ruedas traseras estén correctamente instalados y fijos en posición. Si el botón del eje de desmontaje rápido no está pulsado, la rueda trasera no podrá extraerse.
- ⚠ ¡ADVERTENCIA!**
- El rendimiento de los frenos de rodilla y las características generales de conducción dependen esencialmente de la presión de los neumáticos. La silla de ruedas resulta mucho más ligera y fácil de maniobrar cuando las ruedas traseras están hinchadas correctamente y ambas ruedas tienen la misma presión.
 - Compruebe que las cubiertas de las ruedas tengan suficiente profundidad en los ribetes. Tenga en cuenta que, como usuario de la silla de ruedas, está sujeto a todas y cada una de las leyes de tránsito cuando conduce en lugares públicos.
 - Siempre procure no atraparse los dedos cuando trabaja o hace ajustes en la silla de ruedas.
- ⚠ ¡ADVERTENCIA!**
- PELIGRO DE ASFIXIA** - La silla de ruedas puede incorporar piezas pequeñas que, en determinadas circunstancias, pueden presentar un peligro de asfixia para los niños pequeños.
- Es posible que las sillas de ruedas mostradas y descritas en este manual no sean exactamente iguales al modelo que usted posee. No obstante, todas las instrucciones aquí proporcionadas pueden aplicarse perfectamente más allá de las diferencias en los detalles.
- El fabricante se reserva el derecho de modificar, sin previo aviso, los pesos, medidas y otros datos técnicos descritos en este manual. Todas las figuras, medidas y capacidades aquí mostradas son aproximadas y no constituyen especificaciones.
- Vida útil**
La vida útil estimada de este producto es de 5 años.

2.0 Garantía

Ver el documento "Condiciones Generales de Garantía" que acompaña a este manual de usuario. También disponible en www.sunrisemedical.es, sección "Condiciones Generales de Venta".

3.0 Transporte

⚠ ¡PELIGRO!

Existe un alto riesgo de producirse lesiones graves e incluso la muerte si no se toman en cuenta estos consejos.

Transporte de la silla de ruedas en un vehículo:

Una silla de ruedas sujeta en un vehículo nunca proporciona el mismo nivel de seguridad que el sistema de asiento propio del vehículo. Siempre es recomendable que, en la medida de lo posible, el usuario se transfiera al asiento del vehículo. Reconocemos, en cambio, que no siempre es práctico para el usuario ser transferido y, en esas circunstancias en las que el usuario debe ser transportado en la propia silla de ruedas, se deberían seguir los siguientes consejos:

1. Confirme que el vehículo esté correctamente equipado para transportar un pasajero en silla de ruedas y verifique que tenga el método de acceso/egreso adecuado para su modelo de silla. El vehículo debe tener la resistencia suficiente en el piso como para mantener el peso combinado del usuario, la silla y los accesorios.
2. Se debe contar con suficiente espacio disponible alrededor de la silla de ruedas para poder amarrar, ajustar y soltar las correas de sujeción y los cinturones de seguridad de la silla y del ocupante.
3. La silla de ruedas ocupada debe acomodarse en posición hacia el frente y debe asegurarse mediante los puntos de sujeción de la misma más los cinturones de seguridad del ocupante (sistema de sujeción de seguridad en vehículos de transporte, WTORS, que cumpla con las normas ISO 10542 o SAE J2249) según las instrucciones sobre WTORS del fabricante.
4. El uso de la silla de ruedas en otras posiciones dentro del vehículo no ha sido evaluado; por lo tanto, no debe transportarse la silla con la parte frontal mirando de lado bajo ninguna circunstancia (Fig. A).
5. La silla de ruedas deberá estar sujeta por un sistema de Retención, conforme a las normas ISO 10542 o SAE J2249, con correas anteriores no ajustables y correas posteriores ajustables, que utilicen generalmente mosquetones, ganchos en S y sistema de acoplamiento de lengüeta y hebilla. Estos anclajes generalmente constan de cuatro correas individuales acopladas a cada esquina de la silla.

6. Los cinturones de seguridad deberán estar instalados en el armazón principal de la silla de ruedas, tal como se indica en el diagrama de la página siguiente, y no en los accesorios, como los rayos de las ruedas, frenos o reposapiés.

7. Las correas de sujeción de seguridad deberán estar sujetadas lo más cerca posible a un ángulo de 45° y estar firmemente ajustadas de acuerdo con las instrucciones del fabricante del sistema de sujeción.

8. No se deben llevar a cabo alteraciones ni sustituciones en los puntos de sujeción de la silla de ruedas ni en el armazón, estructura o demás componentes sin antes consultar con el fabricante. De lo contrario, la silla de ruedas Sunrise Medical no podrá ser transportada en un vehículo.

9. Los cinturones de sujeción pélvico y troncal deben utilizarse para sujetar al ocupante, reducir la posibilidad de impacto en el pecho y la cabeza con los componentes del vehículo y evitar lesiones severas en el usuario u otro ocupante del vehículo.

(Fig. B) El cinturón de seguridad troncal debe ir montado al pilar "B" del vehículo; de lo contrario, aumenta el riesgo de producirse lesiones abdominales severas al usuario.

10. Se debe contar con un sistema de sujeción de cabeza apropiado para el transporte (ver etiqueta del reposacabezas) instalado y colocado correctamente en todo momento durante el traslado.

11. No se deben utilizar los soportes posturales (cinturones de posicionamiento, cinturones de seguridad pélvicos) para la sujeción de la persona en un vehículo en movimiento a menos que lleven la etiqueta de conformidad con los requisitos especificados en las normativas ISO 7176-19 o SAE J2249.

12. La seguridad del usuario durante el transporte depende del cuidado de la persona que ajuste los cinturones de seguridad, quien deberá haber recibido instrucciones o entrenamiento pertinentes para el uso de los mismos.

13. En la medida de lo posible, aleje de la silla de ruedas de todo el equipamiento auxiliar que lleve, por ejemplo: Bastones, Cojines sueltos y Mesas.

14. Los reposapiés elevables no deben usarse en posición elevada cuando la silla de ruedas y el usuario están siendo transportados y la silla de ruedas está amarrada con el sistema de sujeción de seguridad en vehículos de transporte.

15. Los respaldos reclinables deben colocarse en posición vertical.

16. Los frenos de mano deberán estar firmemente accionados.

17. El cinturón de sujeción debe ir montada en el pilar "B" del vehículo y no debe quedar alejada del cuerpo debido a los componentes de la silla de ruedas, tales como reposabrazos o ruedas.

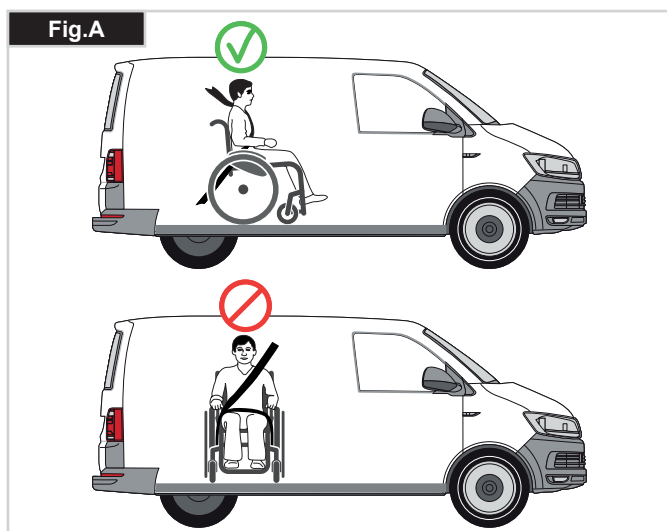

Transporte >>>

Instrucciones para utilizar el sistema de sujeción:

1. El cinturón de seguridad pélvico debe usarse por delante de la pelvis, de manera que el ángulo del cinturón quede dentro de la zona de preferencia (entre 30 y 75 grados respecto del suelo). Siempre es mejor un ángulo más pronunciado (o mayor) dentro de la zona de preferencia, o sea, más cercano a los 75°, pero nunca excediéndolos. (Fig. C)
2. El cinturón de seguridad troncal debe colocarse por encima del hombro y debe atravesar el pecho, tal como se muestra en la ilustración Fig. D y E. Los cinturones de sujeción deben quedar ajustados en su punto más ceñido, siempre que resulte cómodo para el usuario. Los cinturones de sujeción no deben estar retorcidos cuando se los utiliza. El cinturón de seguridad troncal debe colocarse por encima del hombro y debe cruzar por el hombro y el pecho, tal como se muestra en la ilustración Fig. D y Fig. E.
3. Los puntos de anclaje a la silla son: el lado delantero interior del armazón (justo arriba de la rueda delantera) y el lado posterior del armazón. Las correas están instaladas alrededor de los armazones laterales en la intersección de los tubos vertical y horizontal. (Fig. G-H-I)
4. El símbolo del gancho de seguridad en el armazón (Fig. F) de la silla de ruedas indica la posición de la correa de sujeción de la silla. Las correas se tensionan después de que las correas delanteras se han fijado para asegurar la silla.

⚠ ¡PELIGRO!

Peso del usuario inferior a 22 kg

Cuando el usuario transportado es un niño, de menos de 22 kg de masa, y el vehículo en cuestión lleva menos de ocho (8) personas sentadas, se recomienda realizar una transferencia a un sistema de anclaje infantil (CRS) compatible con la regulación 44 de UNCE.

Este tipo de piezas de anclaje proporciona un sistema de sujeción más eficaz para el ocupante que los sistemas convencionales de sujeción de 3 puntos y algunos sistemas CRS también incluyen soportes posturales para ayudar a mantener la posición del niño cuando está sentado. En algunos casos, los padres, o los proveedores de cuidados, pueden considerar la opción de que el niño permanezca en su silla de ruedas mientras está en el vehículo de transporte debido a su nivel de comodidad y control postural de los ajustes de la silla de ruedas.

En esos casos le recomendamos que tanto un profesional de la salud u otra persona competente en la materia lleve a cabo una evaluación de riesgos.

Transporte - ubicación de los correas de seguridad en la silla de ruedas

Una silla de ruedas asegurada con correas de sujeción de seguridad delanteras y traseras, (Fig. K).

Ubicación de la correa de fijación anterior de la silla de ruedas y posición del cinturón de seguridad (Fig. I).

Ubicación de la correa de fijación posterior de la silla de ruedas y posición del cinturón de seguridad en la silla de ruedas, (Fig. J).

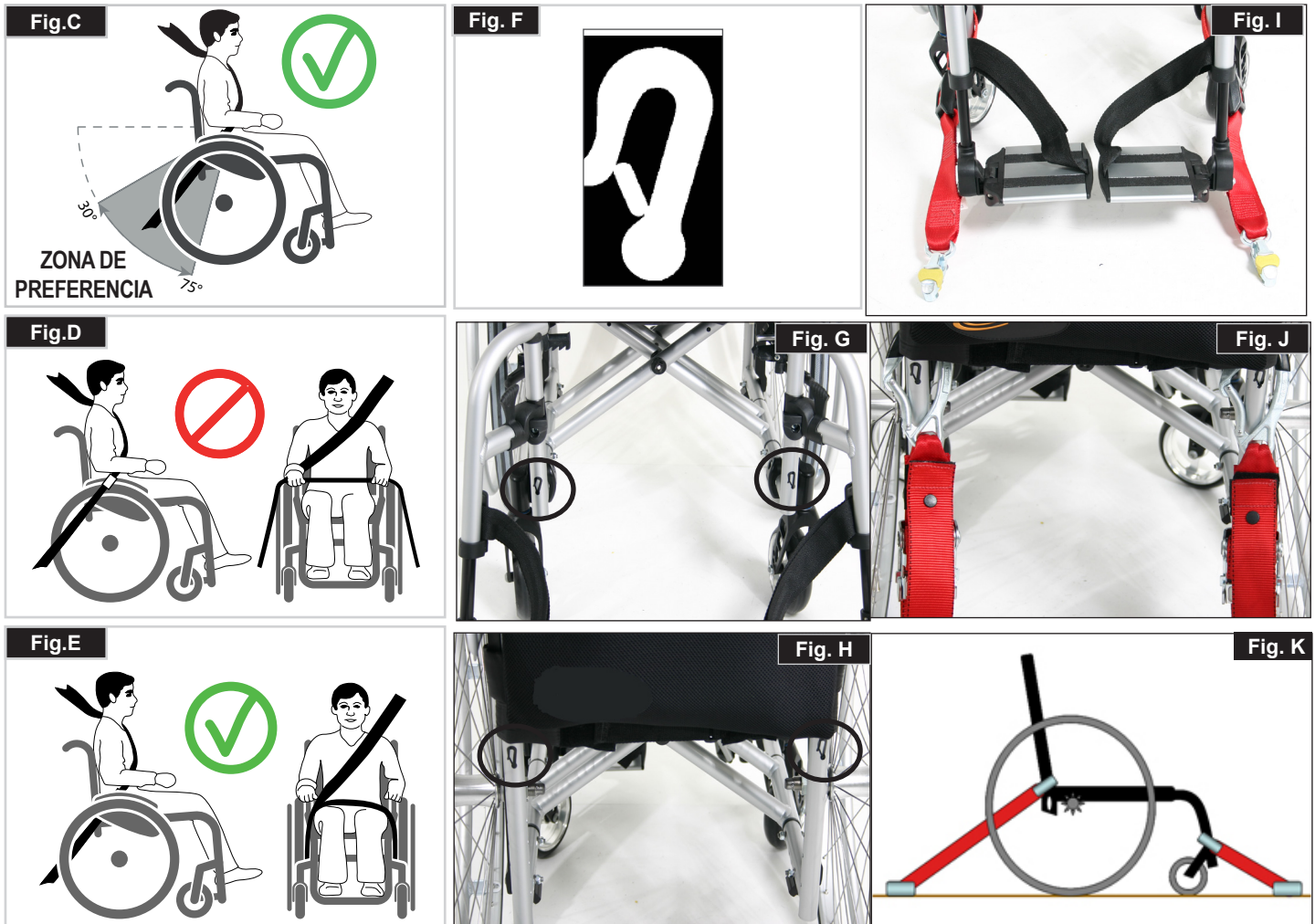

4.0 Utilización

Para plegar la silla de ruedas

En primer lugar, retire el cojín del asiento de la silla de ruedas y levante la plataforma del reposapiés. Sujete con firmeza la tapicería o los tubos del asiento (Fig. 4.1) del medio, por atrás, y tire hacia arriba hasta que el soporte plegable (Fig. 4.2) quede firmemente sujeto, lo que producirá un clic.



Transporte

Para moverla, debe levantar la silla de ruedas plegada sujetando la parte delantera de la cruceta y las empuñaduras.

Para desplegar la silla de ruedas

Lleve la palanca de desenclavamiento (Fig. 4.3) hacia abajo y empuje para separar ambas mitades del armazón. A continuación, haga presión en el tubo del asiento (ver foto). La silla queda así abierta por completo: Ahora, abra los tubos del asiento con un movimiento rápido hasta que vuelvan a su posición original. Este proceso puede resultar más fácil si se inclina levemente la silla hacia un lado (Fig. 4.4). De esta forma, quita el peso de una de las ruedas traseras. **Procure no atrapar los dedos con la parte transversal del armazón.** Coloque el cojín del asiento.

Transporte de la silla de ruedas

Al transportar la silla desocupada en un vehículo (sin usuario), debe atarla o amarrarla correctamente.

Cómo subir a la silla de ruedas de manera independiente (Fig. 4.5)

- Apoye la silla de ruedas contra un muro o mueble sólido.
- Accione los frenos;
- Levante la(s) plataforma(s) del reposapiés;
- El usuario puede trasladarse a la silla;
- Gire la(s) plataforma(s) del reposapiés hacia abajo y coloque los pies frente a las cintas taloneras.

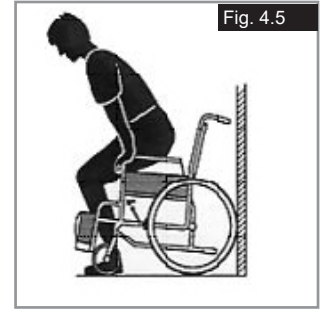

Cómo bajar de la silla de ruedas de manera independiente (Fig. 4.6)

- Accione los frenos;
- Levante la(s) plataforma(s) del reposapiés con el pie;
- Con una mano en cada reposabrazos, la persona debe inclinarse ligeramente hacia delante a fin de llevar el peso del cuerpo hacia la parte delantera de la silla; ambos pies deben estar firmemente apoyados en el suelo, pero con uno más atrás, que le ayudará a tomar el impulso necesario para incorporarse.



Ejes de desmontaje rápido para ruedas traseras (Fig. 4.7)

Las ruedas traseras están equipadas con ejes de desmontaje rápido. Así las ruedas pueden montarse y desmontarse sin necesidad de ninguna herramienta. Para desmontar la rueda, simplemente presione el botón del eje (1) y tire de la rueda hacia fuera.

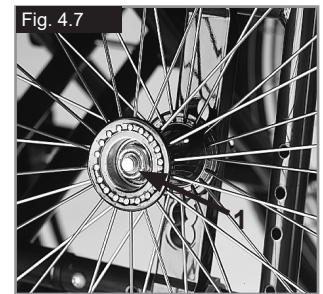

⚠ ¡PRECAUCIÓN!

Para montar las ruedas traseras, mantenga presionado el botón del eje de desmontaje rápido mientras inserta el eje en la estructura. Suelte el botón para que la rueda quede fijada. El botón debe volver a su posición original al soltarlo.

Ejes de desmontaje rápido para ruedas delanteras (Fig. 4.8)

Las ruedas delanteras también pueden estar equipadas con ejes de desmontaje (1), los cuales podrán luego instalarse o quitarse sin necesidad de usar herramientas.



5.0 Opciones

Tubos de cola

Tubos de cola (Fig. 5.01)

Los tubos de cola son utilizados por los asistentes para levantar la silla para pasar un obstáculo. Simplemente basta con pararse sobre el tubo para empujar una silla de ruedas, por ejemplo, si se desea subir un bordillo o un escalón.



Frenos

Frenos

Su silla de ruedas dispone de dos frenos que se aplican directamente sobre las ruedas. Para accionarlos, presione las dos palancas de los frenos hacia delante hasta su tope (Fig. 5.02 y 5.04). Para quitarlos, tire de las palancas hacia atrás hasta su posición inicial.

La eficacia del frenado puede verse disminuida por:

- Neumáticos desgastados
- Neumáticos poco inflados
- Neumáticos mojados
- Frenos mal ajustados.

Los frenos no han sido diseñados para detener de golpe o reducir la velocidad de la silla. Por lo tanto no deben usarse nunca para frenar una silla en movimiento. Utilice siempre los aros de empuje para reducir la velocidad. Asegúrese de que la distancia entre el freno y la rueda es la indicada en las especificaciones dadas (Fig. 5.03 y 5.05). Para reajustarlos, suelte el tornillo (1) y coloque el freno a la posición correcta. Apriete nuevamente el tornillo (vea la página de Presiones)

⚠ ¡PRECAUCIÓN!

Después de cada ajuste de las ruedas traseras, compruebe la distancia entre la rueda y el freno, y reajústelo si es necesario.



Freno de rodilla

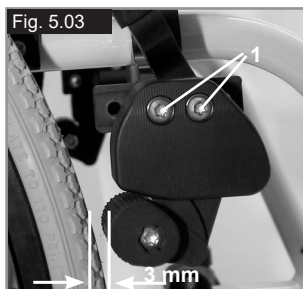

Freno de rodilla

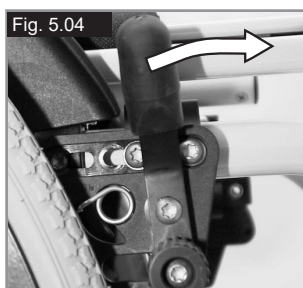

Freno estándar



Freno estándar

Extensión de palanca de freno (Fig. 5.06)

La extensión de la palanca de freno puede retirarse o plegarse. Cuanto más larga es la palanca de freno, menor es el esfuerzo necesario para la accionar el freno.

⚠ ¡PRECAUCIÓN!

- La instalación del freno demasiado cerca de la rueda dificultará su operación. Además, ¡la palanca de freno podría bloquearse!
- Apoyarse en la extensión de la palanca de freno al realizar una transferencia causará el bloqueo de la palanca. El agua que se salpica de las ruedas puede provocar una deficiente función del freno.



Frenos de tambor (Fig. 5.07)

Los frenos de tambor permiten una detención segura y conveniente para el asistente. Pueden instalarse también con la ayuda de una palanca de bloqueo (1) para evitar que la silla empiece a rodar. Esta palanca debe volver a su lugar con un ruido veloz y seco. Los frenos de tambor no dependen de la presión de aire dentro de los neumáticos. La silla de ruedas no puede moverse si se aplican los frenos de tambor.

⚠ ¡PRECAUCIÓN!

Los frenos de tambor sólo deben ser instalados por un representante autorizado.



Freno de hemiplejía

Su silla de ruedas dispone de dos frenos, que se activan desde la izquierda a la derecha que se aplican directamente sobre las ruedas. Para accionarlos, presione la palancas de freno hacia delante hasta su tope (Fig. 5.08). Para quitarlos, tire de la palanca hacia atrás hasta su posición inicial.

La eficacia del frenado puede verse disminuida por:

- Neumáticos desgastados
- Neumáticos poco inflados
- Neumáticos mojados
- Frenos mal ajustados.

Los frenos no han sido diseñados para detener de golpe o reducir la velocidad de la silla. Por lo tanto no deben usarse nunca para frenar una silla en movimiento. Utilice siempre los aros de empuje para reducir la velocidad. Asegúrese de que la distancia entre el freno y la rueda es la indicada en las especificaciones dadas. Para reajustarlos, suelte el tornillo y coloque el freno a la posición correcta. Apriete nuevamente el tornillo (vea la página de Presiones).

⚠ ¡PRECAUCIÓN!

Después de cada ajuste de las ruedas traseras, compruebe la distancia entre la rueda y el freno, y reajústelo si es necesario.

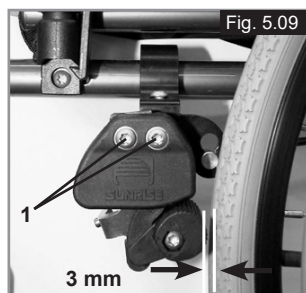

⚠ ¡PRECAUCIÓN!

La instalación del freno demasiado cerca de la rueda dificultará su operación. Además, ¡la palanca de freno podría bloquearse! Apoyarse en la extensión de la palanca de freno al realizar una transferencia causará el bloqueo de la palanca. El agua que se salpica de las ruedas puede provocar una deficiente función del freno.

Freno compacto

Los frenos compactos se encuentran ubicados debajo de la tapicería del asiento y se activan tirando de los frenos hacia atrás, en la dirección del neumático. Para que los frenos funcionen de manera correcta, tiene que llevarlos completamente hasta los topes (Fig. 5.10).



⚠ ¡PRECAUCIÓN!

Montar el freno demasiado cerca de la rueda puede provocar una mayor dificultad para activar el freno

Plataformas reposapiés

Plataformas reposapiés (Fig. 5.11)

Hay dos tipos de plataformas de reposapiés: una plataforma entera o separados en dos piezas. Estos pueden girarse hacia arriba para facilitar la entrada y salida de la silla.



Largo de la pierna (rodilla a tobillo)

Si se quita el tornillo (1), se podrá ajustar la plataforma de acuerdo con la altura de la mitad inferior de la pierna. Retire los tornillos de fijación, coloque los tubos con el reposapiés en la posición deseada, y vuelva a insertar y a ajustar los tornillos de fijación (ver sección Presión). Compruebe que la almohadilla plástica quede en posición correcta, bajo el tornillo de fijación. Siempre se debe mantener un intervalo mínimo de 25 mm del suelo

Ajuste de anchura del reposapiés

Si necesita ajustar la anchura de la plataforma reposapiés, afloje el tornillo (1), establezca la anchura deseada, colocando 1, 2 ó 3 espaciadores (2) desde el lado de fuera hacia dentro y vuelva a insertar los tornillos, (Fig. 5.12).

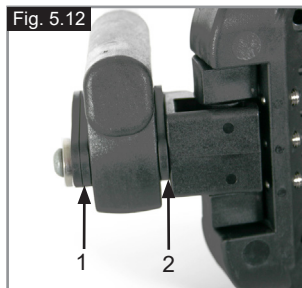

Bloqueo de la plataforma

La plataforma reposapiés se bloquea automáticamente en posición cuando se abate hacia abajo. Para elevarla, debe tirar del pomo de liberación (1). Para mantener la posición de desbloqueo, gire el pomo 1 cuando está extraído (Fig. 5.13).

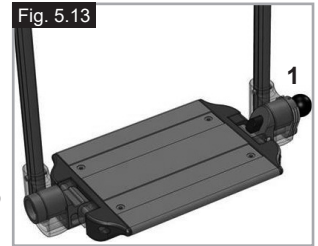

⚠ ¡ADVERTENCIA!

Asegúrese siempre de desbloquear el sistema por completo a fin de obtener funcionalidad absoluta.

Plataforma única y plataformas individuales (Fig. 5.14 - 5.15)

Las plataformas del reposapiés pueden girarse hacia arriba para facilitar la entrada y salida de la silla.



También puede elegir bascular las plataformas reposapiés en seis ángulos distintos en relación con una superficie nivelada. Ajuste el tornillo (1) del lado externo con firmeza. Retirando los enganches (2), puede ajustar la plataforma reposapiés en tres posiciones distintas hacia delante y atrás. Para ello, tiene que girar la plataforma hacia arriba. Una vez finalizado el ajuste, compruebe que todos los tornillos están correctamente apretados (ver sección Presión). Siempre se debe mantener un intervalo mínimo de 25 mm del suelo



Reposapiés

Varias opciones de plataformas reposapiés disponibles. Se pueden abatir hacia arriba para facilitar las transferencias. Se describe cada una por separado.

Reposapiés y palanca de desenclavamiento

Al instalar los reposapiés, deberá colocarlos en posición abatida (Fig. 5.17). A continuación, simplemente gírelos hacia dentro, hasta que queden anclados (1). Para extraer los reposapiés, utilice la palanca (2), abra los reposapiés hacia fuera, y retírelos. Compruebe que el reposapiés esté anclado de manera correcta.

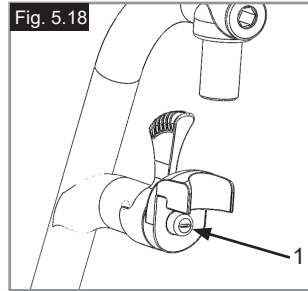
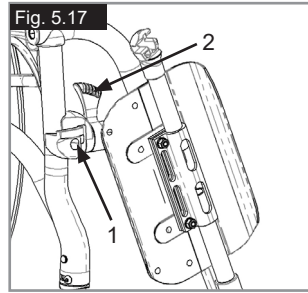

¡ADVERTENCIA!

Los reposapiés no están diseñados para levantar o cargar las sillas de ruedas con un ocupante dentro.

Ajuste del juego del reposapiés

En caso de detectar juego en el reposapiés (Fig. 5.18) puede ajustarlo. La clavija del reposapiés (1) es de forma cónica, y puede reducir el juego si desenrosca levemente la clavija. Extraiga el reposapiés de la silla utilizando el mecanismo de desmontaje.

Utilice un destornillador y, con mucho cuidado, haga girar la clavija (1) en la parte delantera hacia la izquierda. A continuación, pruebe el reposapiés en la silla. Si el mecanismo del reposapiés no funciona o no traba, deshaga la acción levemente.

Si aún hay juego y el funcionamiento es inaceptable, repita la acción.

Largo de la pierna (rodilla a tobillo)

Al aflojar el tornillo de la abrazadera (Fig. 5.19), puede ajustar el largo de la pierna inferior. Afloje el tornillo de la abrazadera, ajuste el tubo con la plataforma reposapiés hasta la posición deseada.

Vuelva a apretar los tornillos de sujeción (ver sección Presión).

Asegúrese de que la clavija a presión plástica quede ubicada bajo el tornillo de la abrazadera en la posición correcta.

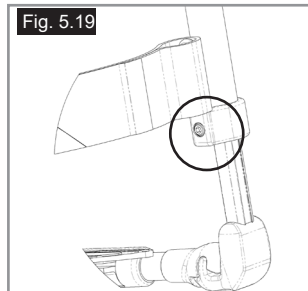

¡ADVERTENCIA!

¡No se ponga de pie sobre la plataforma del reposapiés! Cuando esté acomodándose o saliendo de la silla, no se pare sobre la plataforma del reposapiés; corre el riesgo de volcar y provocar lesiones.

Plataforma montada alta (Fig. 5.20 - 5.20.1)

Las plataformas del reposapiés pueden girarse hacia arriba para facilitar la entrada y salida de la silla. Las plataformas del reposapiés pueden ajustarse dentro del ángulo de inclinación, según el nivel de superficie. Aflojar los tornillos (1 a 2). Incline la plataforma de reposapiés hasta alcanzar el ángulo deseado. Ajuste todos los tornillos. Una vez finalizado el ajuste, compruebe que todos los tornillos están correctamente apretados (ver sección Presión). Para evitar el vuelco de la silla de ruedas, siempre se debe mantener un intervalo mínimo de 25 mm entre el tubo del reposapiés y el suelo (con la plataforma en posición horizontal).

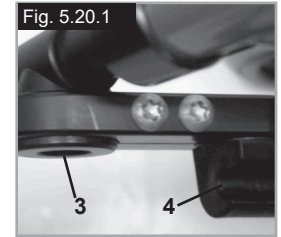
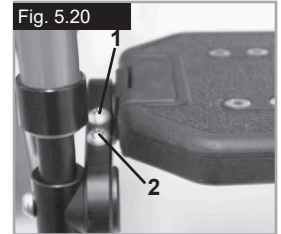

Plataforma autoplegable

Puede ajustar el ángulo de la plataforma aflojando los tornillos (1) y girando la plataforma. Al ajustar, tenga en cuenta las medidas de torsión (Fig. 5.20.2).



Reposapiés elevables (opcional)

(Fig. 5.20.3 - 5.20.5)

Para extraerlo, tire de la palanca (1), gire el reposapiés hacia fuera y, a continuación, levante y retire el reposapiés.

Ajuste de la altura:

Puede ajustar el largo de la parte inferior de la pierna indefinidamente aflojando el tornillo (2). Una vez alcanzada la altura adecuada, ajustar el tornillo nuevamente.

⚠ ¡PRECAUCIÓN!

La distancia entre la plataforma reposapiés y el suelo debe ser de 40 mm como mínimo.

Ajuste de ángulo:

Presione la palanca (3) hacia abajo con una mano mientras sostiene el reposapiés con la otra para quitar peso. Al lograr el ángulo deseado, suelte la palanca y el reposapiés quedará trabado en una de las posiciones predeterminadas.

⚠ ¡ADVERTENCIA!

- Mientras esté elevando o bajando el reposapiés mantenga las manos lejos del mecanismo de ajuste entre el armazón y las partes móviles del reposapiés.
- Los reposapiés no deberán utilizarse para levantar o cargar la silla de ruedas.
- Los dedos pueden quedar atrapados:
- Al girar la plataforma del reposapiés hacia arriba o abajo, no coloque los dedos en el mecanismo de ajuste entre las partes móviles de la plataforma.

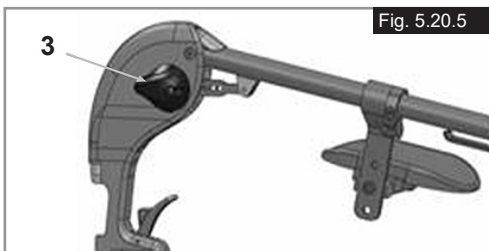
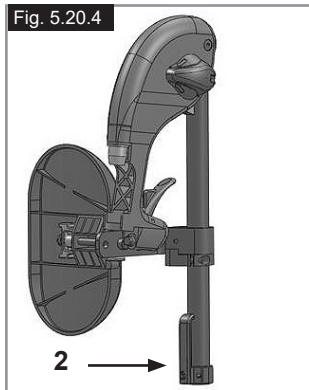
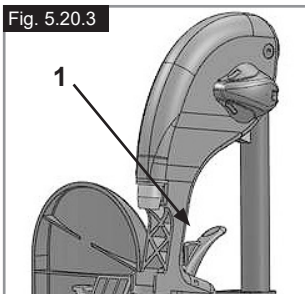

Plataforma reposapiés ligera

Puede ajustar el ángulo de la plataforma reposapiés aflojando los tornillos (2). Puede añadir posicionadores para el pie laterales utilizando los orificios de montaje (3). Estos ayudan a evitar que los pies se resbalen por accidente (Fig. 5.20.6). Una vez finalizado el ajuste, compruebe que todos los tornillos estén ajustados correctamente (consulte la sección Presión).



Reposacabezas

Reposacabezas (Fig. 5.21)

El reposacabezas puede elevarse y moverse hacia adelante y atrás. Para hacerlo, simplemente afloje el tornillo (1 ó 2), deslice el tubo de extensión a la posición deseada, y vuelva a ajustar el tornillo. (ver sección Presión).



Ruedas delanteras

Ruedas delanteras, pletinas, horquillas (Fig. 5.22)

Si, con el tiempo, su silla se va ligeramente hacia la derecha o hacia la izquierda, o bien las ruedas delanteras oscilan, las causas pueden ser:

- El juego de la rueda delantera no ha sido ajustado correctamente.
- El ángulo de inclinación no ha sido ajustado correctamente.
- La presión de la rueda delantera y/o trasera no es correcta; las ruedas no giran con facilidad.



La silla de ruedas no avanzará en línea recta si las ruedas delanteras no están correctamente ajustadas. Un distribuidor autorizado debe ajustar las ruedas. Tanto las pletinas como los frenos deben reajustarse y verificarse, si se ha modificado la posición de las ruedas traseras.

Pletina del eje amputado

Pletina del eje amputado (Fig. 5.26 - 5.27)

Cuanto más grande es la distancia entre ruedas, mayor la estabilidad de la silla de ruedas. Puede aumentar la distancia entre ruedas atornillando el casquillo del eje (1) en el armazón a la altura deseada. Asegúrese de colocar la clavija de acero (2) de manera correcta en el orificio del armazón. Una vez finalizado el ajuste, compruebe que todos los tornillos están correctamente apretados (ver sección Presión).

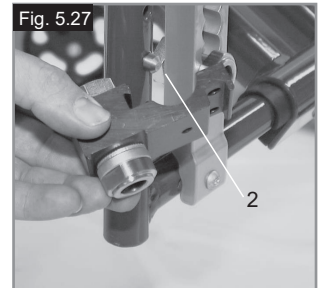
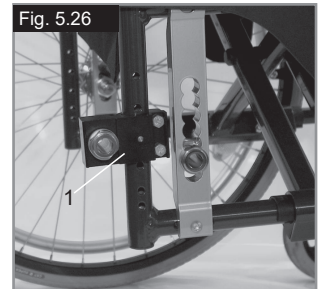

⚠ ¡PRECAUCIÓN!

Los frenos de las ruedas deberán ser reajustados para esa nueva posición.

Pletinas del eje

Pletinas del eje (Fig. 5.23)

La posición del centro de gravedad del cuerpo con respecto a las ruedas traseras es fundamental para garantizar el uso práctico y placentero de la silla de ruedas. Existen varias posiciones posibles: al desplazar la pletina del eje (1) hacia atrás por los orificios del armazón (2), la silla ganará estabilidad, pero no será tan maniobrable como lo sería si la pletina estuviera colocada más cerca del frente. Puede ajustar la altura del asiento desplazando el casquillo del eje (3) en la pletina. Una vez finalizado el ajuste, compruebe que todos los tornillos están correctamente apretados (ver sección Presión).

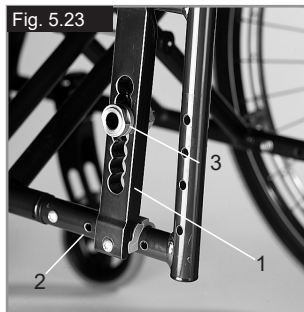

⚠ ¡PRECAUCIÓN!

Es posible que necesite volver a ajustar los frenos y las ruedas delanteras.

Respaldos

Ángulo respaldo

Afloje el tornillo A y extráigalo de su posición. Establezca el ángulo deseado y vuelva a ajustar el tornillo.

Asegúrese de que el ángulo sea el mismo en ambos lados. Tenga en cuenta el valor de la torsión de ajuste en Nm (ver sección sobre Torsión de ajuste).

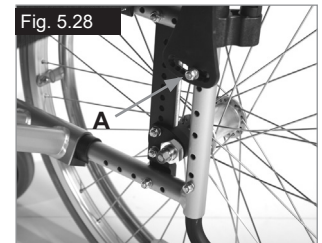

Respaldos ajustables en ángulos (Fig. 5.29)

Puede ajustar el ángulo del respaldo según sus necesidades individuales tirando de la cuerda (1). El mecanismo volverá de inmediato a la posición inicial una vez que suelte la cuerda.



Cambers o inclinación

Ángulo de inclinación de las ruedas (Camber) (Fig. 5.24 - 5.25)

La inclinación puede establecerse en un ángulo entre 1° y 4°. De esta manera, la silla gana estabilidad lateral como también calidad de maniobras. Retire los tornillos de la pletina del eje (1). Coloque el adaptador (2) en el ángulo deseado. Ajustar los tornillos (Consulte la página de Presión). Al elevar la inclinación también aumenta el ancho total de la silla de ruedas (una relación de 10 mm por grado).

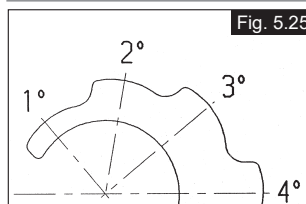
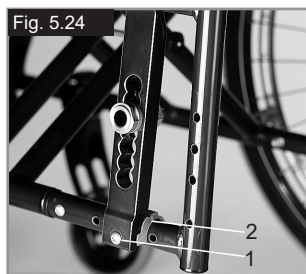

⚠ ¡PRECAUCIÓN!

Es posible que necesite volver a ajustar los frenos y las ruedas delanteras.

Tapizado ajustable del respaldo (Fig. 5.30)

La tapicería puede ajustarse a cualquier grado de tensión mediante los sujetadores de Velcro (1). El acolchado del respaldo puede retirarse mediante una abertura interior; de este modo, puede acolchar el respaldo según sus necesidades individuales.



Protectores laterales

Reposabrazos ajustable en altura mediante herramientas

Instalación: Deslice e inserte el tubo del reposabrazos en el receptor, ubicado en el armazón de la silla de ruedas, hasta que haga tope

Ajuste de la altura:

Deslice y extraiga el tubo del reposabrazos del receptor. Ajuste la posición del soporte de ajuste de altura (1) extrayendo el tornillo (2) y colóquelo en la posición deseada. Vuelva a ajustar el tornillo y ajústelo. Vuelva a insertar el tubo del reposabrazos en el receptor (Fig. 5.31).

Posición del almohadillado:

Puede ajustar la posición del almohadillado aflojando los tornillos (3) y, a continuación, desplazando el almohadillado hasta la posición deseada. Vuelva a ajustar los tornillos (Fig. 6.24).

Ajuste del receptor del reposabrazos

Puede ajustar la tensión del receptor del reposabrazos (más o menos ceñido) mediante los dos tornillos (1) - (Fig. 5.32).

Protector lateral con protector de ropa (Fig. 5.33)

El protector de ropa evita que la ropa se ensucie cuando salpica el agua. Puede establecer la posición en relación con la rueda trasera, desplazando el protector lateral. Para hacerlo, retire los tornillos de fijación (1 y 2). Tras conseguir la posición deseada, vuelva a ajustar los tornillos (ver sección Presión).

⚠ ¡ADVERTENCIA!

No deben usarse ni los protectores laterales ni los reposabrazos para levantar la silla de ruedas

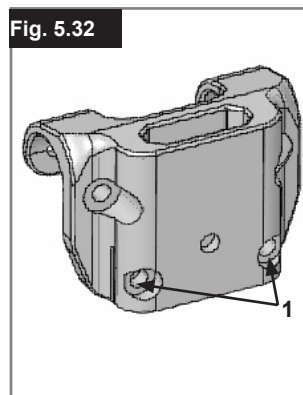
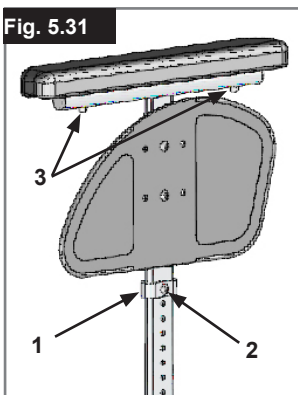

Protectores laterales - Protector de ropa (Fig. 5.34)

El protector de ropa evita que el agua salpique hacia arriba y humedezca las prendas del usuario. Su posición, relativa a las ruedas traseras, puede establecerse ajustando los protectores laterales. Para hacerlo, retire los tornillos (1 y 2). Tras ajustar el protector lateral en la posición deseada, reemplace y vuelva a ajustar los tornillos (ver sección Presión).



⚠ ¡ADVERTENCIA!

No deben usarse ni los protectores laterales ni los reposabrazos para levantar o cargar la silla de ruedas.

Protector lateral de aluminio, ajustado, con protección contra clima frío (Fig. 5.35)

La protección de ropa (opcional) evita que el agua salpique hacia arriba y humedezca las prendas del ocupante. Su posición, relativa a las ruedas traseras, puede establecerse ajustando los protectores laterales. Para hacerlo, retire los tornillos (1 y 2). Puede ajustar los apoyabrazos (opcional) a la altura deseada tras haber retirado los tornillos (3). Una vez finalizado el ajuste, compruebe que todos los tornillos están correctamente apretados (ver sección Presión).



⚠ ¡ADVERTENCIA!

No deben usarse ni los protectores laterales ni los reposabrazos para levantar o cargar la silla de ruedas.

Opciones – Sistema de hemiplejía

Sistema de hemiplejía

(Fig. 5.36 - 5.36.1)
Para propulsar la silla en línea recta hacia adelante, deben utilizarse las dos empuñaduras. Para plegar la silla de ruedas, desconecte la barra telescópica empujándola hacia dentro (1). Para extraer las ruedas, pulse el botón de bloqueo del eje (2).

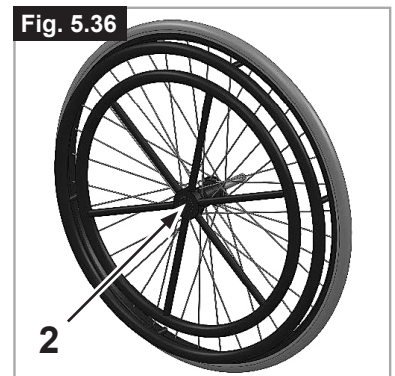

⚠ ¡PRECAUCIÓN!

Asegúrese siempre de que las conexiones estén configuradas correctamente para evitar lesiones.

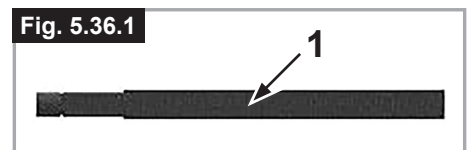

Empuñaduras

Empuñaduras ajustables en altura (Fig. 5.37)

Estas empuñaduras tienen una clavija de seguridad para evitar que se salgan accidentalmente. Soltando la manivela (1) la altura de las empuñaduras (3) se puede ajustar acorde a las necesidades individuales. Al mover la palanca, se oye un mecanismo de bloqueo; ahora puede ubicar la empuñadura en la posición deseada. La tuerca (2) determina la fuerza a la que se bloquea la posición de la empuñadura. Si la tuerca está floja después de haber ajustado la manivela, la empuñadura también estará muy floja. Mueva la empuñadura de un lado a otro para asegurarse de que está anclada en posición firmemente. Después de ajustar la altura de la empuñadura, bloquee la palanca (1) en una posición segura. Si la palanca no está segura, puede haber accidentes al sortear obstáculos.

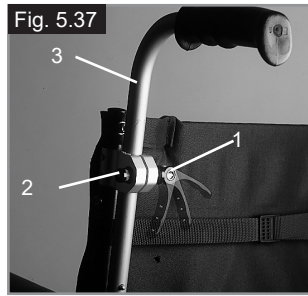

Empuñaduras Plegables (Fig. 5.38)

Si las empuñaduras no van a ser utilizadas, pueden plegarse hacia abajo pulsando el botón (2). Cuando vayan a necesitarse de nuevo pueden ser levantadas hasta que queden firmemente sujetas, oyéndose un clic.

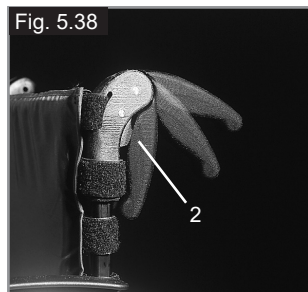

Cinturón de sujeción pélvico



- Antes de usar la silla de ruedas recuerde usar el cinturón de seguridad pélvico.
- El cinturón de seguridad pélvico debe revisarse a diario para comprobar que no presente signos de desgaste ni obstrucciones.
- Compruebe siempre que el cinturón de posicionamiento esté correctamente asegurado y ajustado antes de usarlo. Si la correa está muy floja, el usuario podría resbalar y correr el riesgo de asfixia o sufrir una lesión severa.

El cinturón de seguridad pélvico está instalado en la silla de ruedas tal como se muestra en las ilustraciones. El cinturón de seguridad consta de dos mitades. Ambas partes se colocan pasando el pasador de retención del asiento a través del ojal del cinturón. El cinturón pasa por debajo de la parte trasera del panel lateral. (Fig. 5.39)

Ajuste la posición del cinturón de manera que las hebillas queden en la parte central del asiento. (Fig. 5.40)

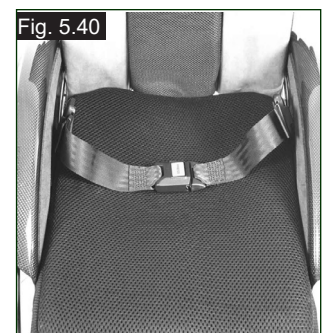
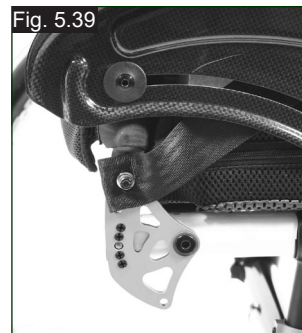

Ajuste el cinturón de seguridad pélvico según las necesidades del usuario, tal como se indica:

Para reducir el largo del cinturón	Para aumentar la longitud del cinturón
<p>Deslice de nuevo la correa a través de la pieza de regulación de la hebilla macho. Asegúrese de que la correa no presenta ningún doblez en la hebilla macho.</p>	<p>Deslice la correa a través de la pieza de regulación de la hebilla macho a fin de aumentar la longitud del cinturón.</p>

Al ajustar, compruebe el espacio que queda entre el cinturón pélvico y el usuario. Un cinturón pélvico correctamente ajustado no deja insertar más que la mano plana entre el cinturón y el usuario. (Fig. 5.41)

Cinturón de sujeción pélvico ...

El cinturón de seguridad pélvico debe estar instalado de manera tal que las correas queden ubicadas en un ángulo aproximado de 45 grados por encima de la pelvis del usuario. El usuario debe estar incorporado y ubicado lo más atrás posible en el asiento cuando el cinturón está ajustado de manera correcta. El cinturón de seguridad pélvico debe impedir que el usuario resbale hacia abajo por el asiento. (Fig. 5.42)

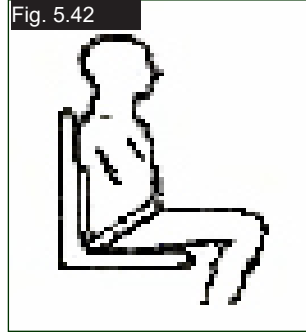

Para abrochar la hebilla:
Empuje firmemente la hebilla macho dentro de la hebilla hembra.

Para liberar la hebilla:
Presione las alas de la hebilla macho y empújelas hacia el centro mientras tira con suavidad.

⚠ ¡ADVERTENCIA!

- Si tiene dudas acerca del uso y funcionamiento del cinturón de seguridad pélvico, solicite ayuda a su profesional sanitario, o al técnico ortopédico del distribuidor autorizado de Sunrise Medical donde adquirió la silla.
- Si desea reemplazar un cinturón de seguridad pélvico, póngase en contacto con el distribuidor autorizado de Sunrise Medical donde adquirió la silla.
- El cinturón de seguridad pélvico debe revisarse a diario para comprobar que esté correctamente ajustado y no presente signos de desgaste ni obstrucciones.
- Sunrise Medical no recomienda el transporte de personas en vehículos utilizando este cinturón de seguridad pélvico como método de sujeción.

 Consulte el manual de tránsito de Sunrise Medical a fin de obtener más información sobre el transporte.

Mantenimiento:

Revise el cinturón de seguridad pélvico y los componentes de sujeción con regularidad para comprobar que no haya signos de desgaste ni daños. Cámbielo si es necesario.

⚠ ¡ADVERTENCIA

El cinturón de seguridad pélvico debe ajustarse según las necesidades del usuario, tal como se detalla anteriormente. Sunrise Medical recomienda verificar la extensión y ajuste del cinturón de manera regular a fin de evitar que se haya alargado demasiado inconscientemente durante su uso continuado.

Ruedas anti-vuelco

Ruedas anti-vuelco (Fig. 5.43)

Los tubos anti vuelco (1) proporcionan seguridad adicional para los usuarios con poca experiencia, cuando todavía están aprendiendo a operar la silla de ruedas. Las ruedas anti vuelco (1) evitan que la silla de ruedas caiga o se vuelque hacia atrás. Al empujar las ruedas anti vuelco (1), estas bajarán; también pueden plegarse hacia delante. Siempre debe mantenerse un intervalo de 30 a 50 mm entre los tubos y el suelo. Debe plegar los tubos anti vuelco hacia delante cuando intente subir o bajar obstáculos altos (como un bordillo, por ejemplo) para evitar así que los tubos toquen el suelo.

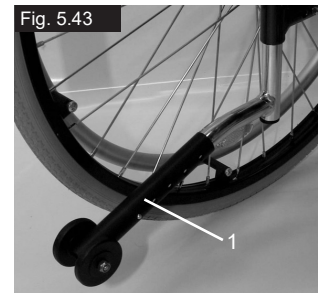

Tapizado estándar

Tapizado estándar (Fig. 5.44)

La tapicería del asiento viene equipada con un sujetador de Velcro de un lado; esto permite un ágil ajuste de la tapicería. Para volver a ajustar la tapicería, primero pliegue levemente la silla de ruedas. Luego retire los tornillos (1), y tire y extraiga del armazón los tapones frontales (2). A continuación, ya puede deslizar la tapicería (3) hasta quitarla totalmente. Puede ajustar la tapicería separando el Velcro. Realice el procedimiento a la inversa para volver a colocar el asiento. Una vez finalizado el ajuste, compruebe que todos los tornillos están correctamente apretados (ver sección Presión).

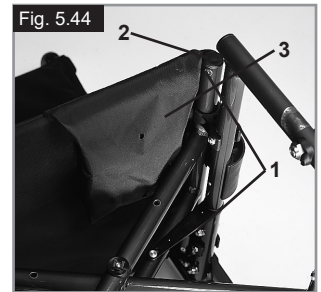

⚠ ¡ADVERTENCIA!

Por su propia seguridad, asegúrese de que al menos el 50 % de la superficie de Velcro esté en contacto permanente entre sí.

Soporte de bastones

Soporte de bastones (Fig. 5.45)

Este dispositivo permite transportar los bastones directamente en la propia silla de ruedas. Tiene una cinta de Velcro (1) para sujetar los bastones o cualquier otra ayuda.



⚠ ¡ADVERTENCIA!

No trate nunca de utilizar o mover el bastón mientras esté en movimiento.

Mesa

Mesa-Bandeja (Fig. 5.46)

La bandeja proporciona una superficie plana para cualquier tipo de actividad. Antes de utilizar la bandeja, su representante autorizado debe ajustarla por primera vez según el ancho del asiento. Durante el proceso de prueba, el usuario debe estar sentado en la silla de ruedas.



Barra rigidizadora

Barra rigidizadora plegable

Esta barra se utiliza para dar mayor estabilidad al respaldo. Para poder plegar la silla de ruedas, debe empujarse la palanca de desenclavamiento hacia dentro (Fig. 5.47) o la barra rigidizadora debe abatirse hacia abajo. Cuando esté desplegando la silla de ruedas, asegúrese de que la barra estabilizadora quede trabada en posición correcta.



Ruedas de tránsito

Ruedas de tránsito (Fig. 5.48)

Las ruedas de tránsito son para utilizar en espacios donde su silla de ruedas resulte demasiado ancha con las ruedas traseras (por ejemplo, aviones, autobuses...) Al retirar las ruedas traseras mediante el desmontaje rápido, las ruedas de tránsito se pueden utilizar inmediatamente. Cuando no se utilicen, las ruedas de tránsito deben quedar a 30 mm. por encima del suelo.

De esta manera no estorbarán al propulsarse, o al subir obstáculos (p. ej. bordillos, escalones, etc.).

⚠ ¡ADVERTENCIA!

Cuando está utilizando las ruedas de tránsito, su silla no lleva frenos.



6.0 Verificaciones diarias

⚠ ¡PRECAUCIÓN!

El usuario será el primero en notar cualquier posible defecto de funcionamiento. Por lo tanto, recomendamos controlar lo siguiente antes de cada uso:

- Verifique la presión correcta de los neumáticos
- Compruebe que los frenos funcionan correctamente
- Compruebe que todas las partes extraíbles estén fijas en posición; por ej., los reposabrazos, los reposapiés, los ejes de desmontaje rápido, etc.
- Realice una inspección en busca de daños; por ej., en el armazón, respaldo, tapicería del asiento y respaldo, ruedas, plataformas reposapiés, etc.

Si hubiera algún daño o problema en el funcionamiento, comuníquese con su representante autorizado.

7.0 Cubiertas y montaje

⚠ ¡ADVERTENCIA!

Asegúrese siempre de que las cubiertas tengan la presión correcta (mín. 3.5 bar) ya que esto puede influir en la utilización correcta de la silla.

Si la presión de las cubiertas es muy baja, aumentará la resistencia al rodar, por lo que se necesitará de mayor esfuerzo para impulsar la silla hacia delante. También perjudica la maniobrabilidad.

⚠ ¡ADVERTENCIA!

Si la presión es muy alta, la cubierta podría estallar.

La presión correcta aparece impresa en la misma superficie de la cubierta (mín. 3,5 bar).

Las cubiertas se montan igual que las cubiertas de una bicicleta.

Antes de instalar la cámara, debería asegurarse siempre de que la base de la llanta y el interior de la cubierta están libres de objetos extraños.

Compruebe la presión después de instalar o reparar la cubierta. Es vital para su seguridad y para la correcta utilización de la silla mantener la presión correcta y las cubiertas en buen estado.

8.0 Mantenimiento y cuidado

- Compruebe la presión de los neumáticos cada 4 semanas. Compruebe si están desgastados o dañados.
- Compruebe los frenos aproximadamente cada 4 semanas para asegurarse de que funcionan correctamente.
- Cambie los neumáticos como lo haría con una bicicleta.
- Todas las juntas que son importantes para la seguridad se autobloquean con tuercas de seguridad. Compruebe cada 3 meses que todos los tornillos están seguros (ver sección Presión). Las tuercas de seguridad deberían ser utilizadas solamente una vez, y ser reemplazadas después de muchos usos.
- Use únicamente detergentes suaves para limpiar su silla. Utilice sólo jabón y agua para limpiar la tapicería del asiento.
- Utilice solo piezas originales aprobadas por Sunrise Medical. No use piezas de otros fabricantes, que Sunrise Medical no haya autorizado.
- Si su silla se moja, séquela inmediatamente después de utilizarla.
- Aplique una pequeña cantidad de aceite sobre los ejes de desmontaje rápido cada 8 semanas. Dependiendo de la frecuencia y el tipo de uso, se recomienda que lleve la silla de ruedas al distribuidor autorizado cada seis meses para llevar a cabo una inspección por parte de personal entrenado para tales fines.
- Si desea almacenar la silla de ruedas durante un largo período de tiempo, no necesitará más medidas. Asegúrese de que la silla quede almacenada a temperatura ambiente en un lugar seco y protegido de la luz solar intensa. Antes de volver a usarla, haga revisar la silla de ruedas por un distribuidor autorizado.

PRECAUCIÓN!

La arena y la sal del mar pueden dañar los rodamientos de las ruedas delanteras y traseras. Limpie bien la silla después de la exposición a estos factores.

Las siguientes piezas pueden extraerse y enviarse al fabricante o distribuidor para ser reparadas:

- Ruedas traseras
- Reposabrazos
- Ruedas anti-vuelco

Estas piezas están disponibles como artículos de repuesto. Para más información, consulte el despiece.

Medidas de higiene al reutilizar la silla:

Antes de volver a dar uso a la silla, debe prepararla con cuidado. Todas las superficies que entran en contacto con el usuario deben ser tratadas con un spray desinfectante.

Para ello, debe utilizar un desinfectante autorizado/recomendado en su país, a base de alcohol, para una desinfección rápida de productos y dispositivos médicos que deben desinfectarse rápidamente.

Tenga en cuenta las instrucciones del fabricante del desinfectante que usa.

Por lo general, no se puede garantizar una desinfección completa en las costuras o juntas. Por lo tanto, le recomendamos que deseche los arneses de asiento y respaldo para evitar la contaminación microbacteriana con agentes activos, de acuerdo con la ley local de protección contra infecciones.

9.0 Posibles Problemas

La silla de ruedas se desplaza hacia un lado

- Compruebe la presión de los neumáticos
- Compruebe que las ruedas giran libremente (rodamientos, eje).
- Compruebe el ángulo de las ruedas delanteras.
- Compruebe que ambas ruedas delanteras se apoyan en el suelo

Las ruedas delanteras oscilan

- Compruebe el ángulo de las ruedas delanteras.
- Verifique que los tornillos estén correctamente sujetos; ajústelos de ser necesario (ver sección Presión).
- Compruebe que ambas ruedas delanteras se apoyan en el suelo

La silla de ruedas o la cruceta del armazón no quedan en posición correcta en el asiento

- La silla todavía es muy nueva; es decir, la tapicería del asiento o del respaldo aún está demasiado rígida. Este factor mejorará con el tiempo

Cuesta plegar la silla de ruedas

- La tapicería del respaldo está demasiado rígida. Aflójela de ser necesario.

La silla de ruedas se mueve y cruje

- Verifique que los tornillos estén correctamente sujetos; ajústelos de ser necesario (ver sección Presión).
- Lubrique los puntos donde las partes movibles rozan con otras

La silla de ruedas oscila

- Compruebe el ángulo de las ruedas delanteras
- Compruebe la presión de los neumáticos
- Compruebe si las ruedas traseras están ajustadas de manera diferente.

10.0 Deshecho / reciclaje de los materiales

NOTA: Si esta silla le ha sido prestada temporalmente por una institución o centro sanitario, es posible que no le pertenezca. Si ya no la necesita, siga las instrucciones de la institución que proporcionó la silla de ruedas para devolvérsela.

La sección que sigue describe los materiales utilizados en la silla de ruedas para disponer de ellos o reciclarlos junto con su embalaje.

Puede que existan normativas especiales locales en relación con los desechos o el reciclaje, que deberán ser tenidas en cuenta al momento de deshacerse de su silla de ruedas. (Estas reglas pueden incluir la limpieza o descontaminación de la silla previamente a su disposición).

Aluminio: Ruedas delanteras, ruedas, protectores laterales del chasis, reposabrazos, plataforma reposapiés, empuñaduras
 Acero: Puntos de fijación, eje de desmontaje rápido
 Plástico: Fundas de empuñadura, tapones para los extremos de tubos, ruedas delanteras, plataformas reposapiés, almohadillas para brazos y ruedas/neumáticos de 12"
 Embalaje: Bolsas plásticas de polietileno blando, cartón
 Tapicería: Trama de poliéster con cobertura de PVC y espuma expandida de combustión modificada.

El descarte o reciclaje debe ser llevado a cabo por un agente o sitio autorizado de desechos. En algunos países, el distribuidor autorizado puede llegar a contemplar la posibilidad de encargarse del desecho de la silla de ruedas.

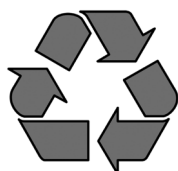

11.0 Placa de Identificación

Placa de Identificación

La placa de identificación del modelo está situada en la parte superior de la cruceta, y también en una etiqueta en el manual del usuario. La placa de identificación indica la designación exacta del modelo, además de otros datos técnicos. Al solicitar repuestos, o en caso de reclamos, indique los siguientes datos:

- Número de serie
- Número de pedido
- Mes / Año

EJEMPLO

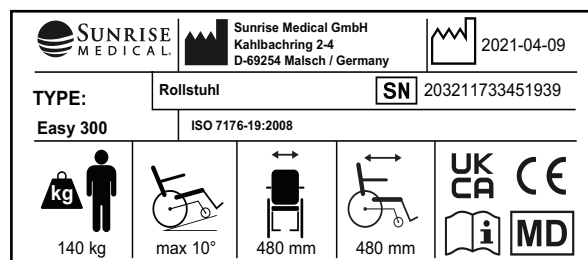
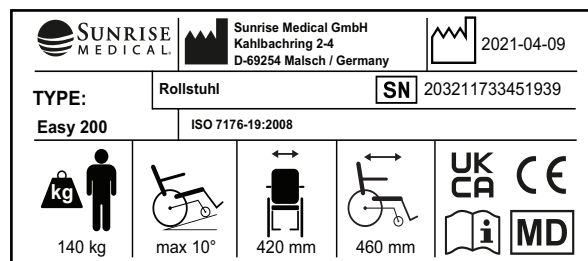

TYPE:	Nombre del producto, número de referencia (SKU)
	La pendiente máxima segura con ruedas antivuelco depende de la configuración de la silla de ruedas, la postura y las capacidades físicas del usuario.
	Ancho del asiento
	Profundidad del asiento
	Carga máxima.
	Marca UKCA.
	Marca CE.
	Consulte las instrucciones de uso
XXXX-XX-XX	Fecha de fabricación.
	Número de serie.
	Este símbolo significa Dispositivos Médicos.
	Dirección del fabricante.
	Crashtested de conformidad con: ISO 7176-19:2008.
	Dirección del importador
	Persona responsable en el Reino Unido
	Dirección del representante en Suiza

12.0 Datos técnicos – Ajustes posibles de la altura del asiento

ESPAÑOL

TIPO DE HORQUILLA	MM DE ALTURA DE LA PARTE DELANTERA DEL ASIENTO								ALTURA TRASERA DE ASIENTO EN MM							
	RUEDA DELANTERA								RUEDA TRASERA							
	4"	4" + espaciador	5"	5" + espaciador	6"	6" + espaciador	7"	7" + espaciador	22"	22"	22"	22"	22"	22"	22"	
111x32 - Pos.1	430		440						400	410	430	440				
111x32 - Pos.2	415		430						400	410	430					
111x45 - Pos.1	430	440	440	450	450	460			400	410	430	440	460			
111x45 - Pos.2	415	415	430	440					400	410	430	440				
111x45 - Pos.3	400	410							400	410						
123x45 - Pos.1	440	450	455	465	465	475	475	485	400	410	430	440	460	470		
123x45 - Pos.2	430	440	440	450	450	460			400	410	430	440	460			
123x45 - Pos.3	415	425	430	440					400	410	430	440				
138x45 - Pos.1	455	465	470	480	480	490	490	500	400	410	430	440	460	470	480	
138x45 - Pos.2	445	455	455	465	465	475	480	490	400	410	430	440	460	470	480	
138x45 - Pos.3	430	440	445	455	455	465			400	410	430	440	460			
174x45 - Pos.1			505	515	515	525	530	540	400	410	430	440	460	470	480	
174x45 - Pos.2			490	500	505	515	515	525	400	410	430	440	460	470	480	
174x45 - Pos.3			480	490	490	500	505	515	400	410	430	440	460	470	480	
174x45 - Pos.4			465	475	480	490	490	500	400	410	430	440	460	470	480	

TIPO DE HORQUILLA	ALTURA TRASERA DE ASIENTO EN MM																				
	RUEDA TRASERA																				
	24"	24"	24"	24"	24"	24"	24"	24"	25"	25"	25"	25"	25"	25"	25"	25"	26"	26"	26"	26"	
111x32 - Pos.1	430	440						440													
111x32 - Pos.2	430	440						440													
111x45 - Pos.1	430	440	460					440	450							450	460				
111x45 - Pos.2	430	440						440													
111x45 - Pos.3																					
123x45 - Pos.1	430	440	460	470	480			440	450	470	480					450	460	480			
123x45 - Pos.2	430	440	460					440	450							450	460				
123x45 - Pos.3	430	440						440													
138x45 - Pos.1	430	440	460	470	480	490	500	440	450	470	480	490	500		450	460	480	490	500		
138x45 - Pos.2	430	440	460	470	480	490		440	450	470	480	490			450	460	480	490			
138x45 - Pos.3	430	440	460					440	450						450	460					
174x45 - Pos.1	430	440	460	470	480	490	500	440	450	470	480	490	500	510	450	460	480	490	500	510	520
174x45 - Pos.2	430	440	460	470	480	490	500	440	450	470	480	490	500	510	450	460	480	490	500	510	520
174x45 - Pos.3	430	440	460	470	480	490	500	440	450	470	480	490	500	510	450	460	480	490	500	510	
174x45 - Pos.4	430	440	460	470	480	490	500	440	450	470	480	490	500		450	460	480	490	500		

Datos técnicos

Datos técnicos (Easy 200-300)

Anchura total:

- con las ruedas estándar, incl. aros de empuje, montaje cerrado
- con protectores laterales de escritorio: AA + 200 mm
- con protectores laterales de aluminio: AA + 180 mm
- con protector de ropa, composite: AA + 190 mm
- Un aro con montaje súper estrecho reduce la anchura total 20 mm
- Las ruedas con freno de tambor ensanchan la silla 20 mm

Dimensiones, plegada:

- sin ruedas traseras, aprox. 200 mm
- con ruedas traseras, aprox. 250 mm

Peso en kilogramos:

- Reposapiés Easy 300: 1,35 kg
- Reposapiés Easy 200: 0,93 kg
- Silla sin protector lateral, reposapiés o ruedas traseras: 7,60 kg
- Reposabrazos de escritorio: 3,10 kg

Peso máximo:

- Aprobado para usuarios de hasta 140 kg de peso (testado para 136 kg según prueba de colisión)
- Con ruedas ligeras = 125 kg
- Con ruedas Proton = 100 kg
- Con bicicleta de mano = 100 kg.

Alturas de asiento

Las diferentes posibilidades de armazón, horquilla y ruedas delanteras, como también el tamaño de las ruedas traseras (24, 25 pulg.) determinan las diferentes alturas del asiento que se pueden lograr.

La silla de ruedas responde a las siguientes normativas:

- | | |
|--|-------|
| a) Requisitos y pruebas de resistencia estática, de impacto y fatiga (ISO 7176-8) | Sí. |
| b) Requisitos y pruebas para sistemas de conducción y control para sillas de ruedas eléctricas (ISO 7176-14) | n. a. |
| c) Prueba climática de conformidad con ISO 7176-9 | n. a. |
| d) Resistencia al fuego de piezas con tapicería de conformidad con ISO 7176-16 (EN 1021-1/2) | Sí. |

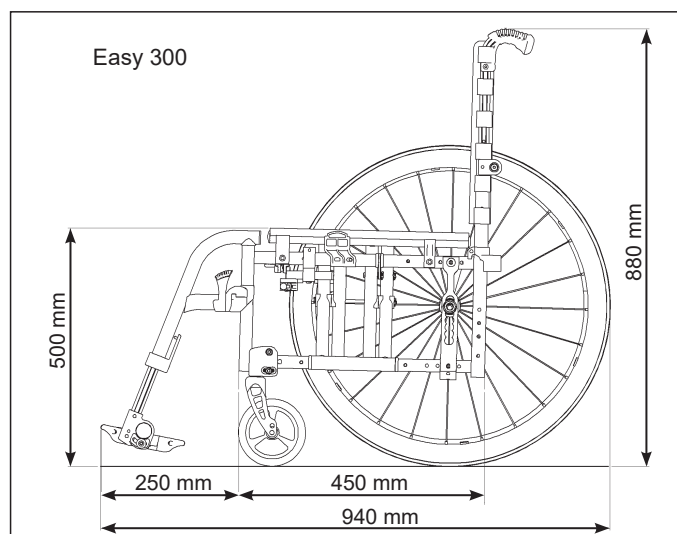
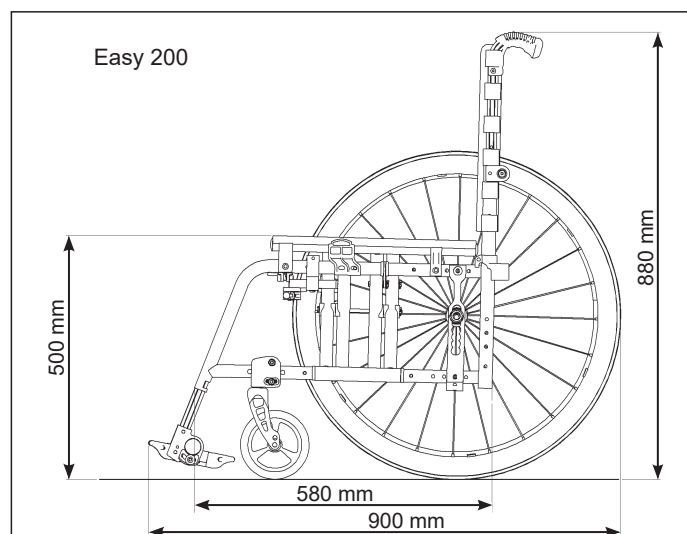

Prefácio

Caro Cliente,

Estamos contentes por ter decidido comprar um produto de elevada qualidade da SUNRISE MEDICAL.

Este Manual do Utilizador contém várias sugestões e ideias para que a sua cadeira de rodas seja um parceiro de confiança e fiável na sua vida.

A Sunrise Medical considera bastante importante manter uma relação forte com os clientes. Assim, gostaríamos de o manter actualizado quanto às nossas criações actuais e mais recentes. Manter a proximidade com os nossos clientes significa: serviço mais rápido, com o mínimo de burocracia, colaborando com os clientes. Quando precisar de peças de substituição ou acessórios, ou se tiver qualquer dúvida em relação à cadeira de rodas – estamos cá para si.

Queremos que fique satisfeito com os nossos produtos e serviços. Na Sunrise Medical trabalhamos constantemente para desenvolver ainda mais os nossos produtos. Por esta razão, podem ocorrer alterações nas nossas linhas de produtos no que diz respeito à forma, tecnologia e acessórios. Por conseguinte, não podem ser feitas reclamações com base nos dados e imagens contidas neste manual técnico.

O sistema de gestão da SUNRISE MEDICAL está certificado segundo EN ISO 13485 e ISO 14001.

 Como fabricante, a SUNRISE MEDICAL declara que este produto está em conformidade com o Regulamento de Dispositivos Médicos (2017/745).

Notificação para o utilizador e/ou paciente: Qualquer acidente grave ocorrido relacionado com o equipamento deve ser comunicado ao fabricante e às autoridades competentes do estado membro no qual o utilizador e/ou paciente reside.

Adaptações especiais B4Me

A Sunrise Medical recomenda fortemente que, a fim de garantir que seu produto B4Me opere e funcione conforme pretendido pelo fabricante; todas as informações do usuário fornecidas com seu produto B4Me são lidas e compreendidas antes de o produto ser usado pela primeira vez.

A Sunrise Medical também recomenda que as informações do utilizador não sejam descartadas após sua leitura, mas sejam mantidas em segurança para referência futura.

Combinações do dispositivo médico

Poderá ser possível combinar este dispositivo médico com um ou mais do que um outro dispositivo médico ou outro produto. As informações sobre as combinações possíveis podem ser consultadas na www.SunriseMedical.pt. Todas as combinações apresentadas foram validadas de acordo com os Requisitos Gerais de Segurança e Desempenho, Anexo I no. 14.1 do Regulamento de Dispositivos Médicos 2017/745.

As orientações relativas às combinações, como montagem, podem ser consultadas em www.SunriseMedical.pt.

Contacte o nosso fornecedor local e autorizado SUNRISE MEDICAL se tiver questões sobre a utilização, manutenção ou segurança da sua cadeira de rodas.

No caso de não existir fornecedor autorizado na sua área ou se tiver quaisquer questões, pode contactar a Sunrise Medical por escrito ou por telefone.

Sunrise Medical
Polígono Bakiola, 41
48498 Arrankudiaga,
Vizcaya
Espanha
Telefone: 00 351 224 882 712
Fax: 00 351 224 880 063
www.sunrisemedical.pt



IMPORTANTE:

NÃO USE A SUA CADEIRA DE RODAS ANTES DE TER LIDO E COMPREENDIDO O MANUAL. O NÃO CUMPRIMENTO DESTAS INSTRUÇÕES PODE CAUSAR O RISCO DE LESÕES FÍSICAS, DE DANOS NESTE PRODUTO OU CRIAR UM RISCO PARA O AMBIENTE!

Utilização

As cadeiras de rodas destinam-se exclusivamente a utilizadores sem capacidades motoras ou com capacidades motoras diminuídas, para seu usufruto pessoal, quando sozinhos ou auxiliados por terceiros (empurrados por um assistente) em casa e no exterior.

O limite máximo de peso (inclui o utilizador e o peso de acessórios instalados na cadeira de rodas) está assinalado na etiqueta com o número de série, fixada na barra transversal ou barra estabilizadora sob o assento.

A garantia aplica-se apenas se o produto for usado nas condições especificadas e para os objectivos a que se destina. A vida útil prevista do produto é 5 anos. Não foram instaladas PEÇAS NÃO-PADRÃO, excepto aquelas oficialmente autorizadas pela Sunrise Medical.

Área de aplicação.

Indicações

A variedade de acessórios assim como o desenho modular significam que pode ser usada por pessoas que não podem andar ou com mobilidade limitada por causa de:

- Paralisia
- Perda de membros (amputação da perna)
- Deformação dos membros
- Contratura das articulações/lesões nas articulações
- Doenças como insuficiências cardíacas e deficiências circulatórias, problemas de equilíbrio, caquexia, padrões de doenças neurológicas, distrofia muscular, hemiplegia, assim como pessoas idosas que ainda têm força na parte superior do corpo.

Contra-indicações

A cadeira de rodas não deverá ser utilizada sem a presença de um assistente em caso de:

- Problemas de percepção
- Desequilíbrio
- Perda de ambos os braços, se não acompanhado por um cuidador
- Contraturas nas articulações ou lesões nas articulações em ambos os braços
- Problemas em manter a postura sentada

NOTA:

Lembre-se que para conduzir uma cadeira de rodas é necessário ter as competências cognitivas, físicas e visuais adequadas. O utilizador deve poder conseguir avaliar os efeitos das suas ações durante a operação da cadeira de rodas e, se necessário, corrigi-los. A Sunrise Medical não pode avaliar estas capacidades e a utilização segura dos componentes adicionais instalados como fabricante. Não podemos ser responsabilizados por quaisquer danos resultantes.





Consulte as instruções da cadeira de rodas e dos componentes adicionais instalados. Instrua o utilizador quanto à utilização segura da cadeira de rodas e dos componentes adicionais instalados. Informe os utilizadores sobre aos avisos especiais que devem ser lidos, compreendidos e respeitados.

Quando considerar uma provisão, tenha em conta o tamanho e peso do corpo, a constituição física e psicológica, a idade da pessoa, condições de vida e ambiente.

Índice	
Definições	162
1.0 Notas gerais sobre segurança e restrições de condução	163
2.0 Garantia	165
3.0 Transporte	165
4.0 Manuseamento	167
5.0 Opções	168
Tubos Anti queda	168
Travões	168
Apoios para os pés	169
Apoios de pés	170
Apoio de cabeça	171
Rodas Giratórias	172
Placas do Eixo	172
Curvaturas	172
Placa do eixo de amputado	172
Encostos	172
Proteções Laterais	173
Punhos	174
Cinto de segurança pélvico	174
Tubos Anti Queda	175
Correia Normal	175
Suporte da Canadiana	175
Tabuleiro	176
Barra Estabilizadora	176
Rodas de Viagem	176
6.0 Inspeções diárias	176
7.0 Pneus e Montagem	176
8.0 Manutenção e Cuidado	177
9.0 Resolução de Problemas	177
10.0 Eliminação / Reciclagem de materiais	178
11.0 Placa de Nome	178
12.0 Dados técnicos – ajustamentos possíveis da altura do assento	179
Dados técnicos	180

Definições

3.1 Definições das palavras usadas neste manual

Palavra	Definição
 PERIGO!	Alertar o utilizador para um potencial risco de ferimentos graves ou fatais se o aviso não for respeitado
 AVISO!	Alertar o utilizador para um potencial risco da sua integridade física se a sugestão não for respeitada
 CUIDADO!	Alertar o utilizador para os danos potenciais para o equipamento se o aviso não for respeitado
NOTA:	Sugestão geral ou melhor prática
	Referência a documentação adicional

NOTA:

Tome nota da morada e telefone do serviço de assistência local no quadro incluído a seguir. Em caso de avaria, entre em contacto com este serviço e tente dar todos os detalhes pertinentes para poder receber uma ajuda rápida.

NOTA:

A cadeira de rodas representada e descrita neste manual pode não ser exatamente igual à sua. No entanto, todas as instruções são perfeitamente aplicáveis, independentemente dessas pequenas diferenças.

O fabricante reserva-se no direito de modificar, sem aviso prévio, os pesos, dimensões e outros dados indicados neste manual. Todos os valores, medidas e capacidades indicados neste manual são aproximados e não representam especificações.

Assinatura e carimbo do fornecedor

1.0 Notas gerais sobre segurança e restrições de condução

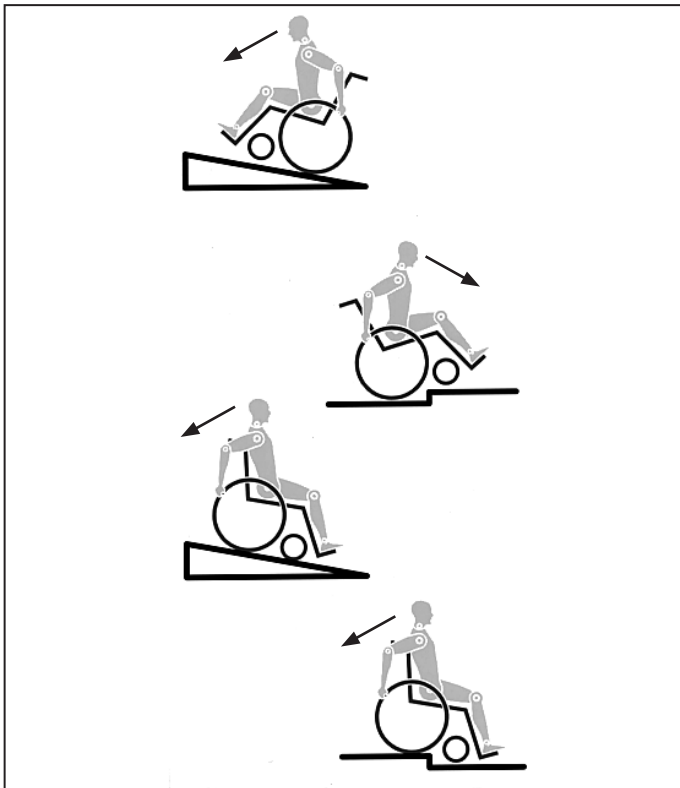

A engenharia e construção desta cadeira de rodas destinam-se a oferecer a maior segurança. As normas de segurança internacionais atualmente em vigor foram cumpridas ou excedidas. No entanto, existe o risco de perigo se os utilizadores manusearem incorretamente a cadeira de rodas. Para sua própria segurança, deve respeitar completamente as seguintes regras.

A adaptação ou ajustamento não profissional ou errado pode aumentar o risco de acidentes. Como utilizador da cadeira de rodas, faz também parte do tráfego diário nas ruas e passeios, como tudo o resto. Gostaríamos de lhe chamar a atenção que, deste modo, está também sujeito a qualquer regra do Código de Estrada.

Tenha cuidado durante a sua primeira viagem na cadeira de rodas. Familiarize-se com a sua Cadeira de Rodas.

Antes de cada utilização, deve inspecionar o seguinte:

- Eixos de extração rápida nas rodas traseiras
- Velcro dos assentos e encostos
- Pneus, pressão dos pneus e dispositivos de bloqueio das rodas.

Antes de alterar qualquer um dos ajustamentos desta cadeira de rodas, é importante ler a seção correspondente do Manual de Utilizador.

É possível que a cadeira caia se passar por cima de buracos ou conduzir em solo desnivelado, especialmente quando subir ou descer pisos inclinados. Quando subir um degrau ou uma inclinação de frente, deve inclinar o corpo para a frente.

PERIGO!

- NUNCA exceda a carga máxima de 140 kg (136 kg em testes de colisão), para o condutor mais qualquer objeto transportado na cadeira de rodas. Tenha em conta a informação sobre o peso para opções de pesos menores, que são apresentadas em separado. Se exceder a carga máxima, pode danificar a cadeira, pode cair ou tombar, perder controlo e pode causar ferimentos graves em si e noutras pessoas.
- Quando estiver escuro, vista roupas de cores claras ou roupas com refletos, para ser mais facilmente visível. Verifique se os refletos no lado e na traseira da cadeira de rodas são claramente visíveis. Recomendamos também que instale uma luz ativa.

- Para evitar quedas e situações perigosas, pratique primeiro a condução da sua nova cadeira de rodas em solo nivelado e com boa visibilidade.
- Quando se sentar ou sair da cadeira de rodas, não se apoie nos apoios de pés. Deve dobrá-los para cima antes e movê-los para o exterior tanto quanto possível. Posicione-se sempre tão próximo quanto possível da posição onde se pretende sentar.
- Utilize apenas a sua cadeira de rodas corretamente. Por exemplo, evitar transpor obstáculos sem travar (degraus, lancis) ou descer desnivelamentos de solo.
- Os dispositivos de bloqueio das rodas não se destinam a travar a cadeira de rodas. Existem apenas para garantir que a sua cadeira de rodas não se move por acidente. Quando parar em solo desnivelado, deve usar sempre os dispositivos de bloqueio das rodas para evitar que a cadeira se mova. Active sempre ambos os dispositivos. Caso contrário, a sua cadeira de rodas pode inclinar-se.
- Explore os efeitos da mudança do centro de gravidade no comportamento da cadeira de rodas, por exemplo, em inclinações, declives, todos os desnivelamentos ou quando transpor obstáculos. Faça-o com a assistência de alguém.
- Em condições extremas (p.ex. com as rodas traseiras na posição mais dianteira) e com uma postura menos perfeita, a cadeira de rodas pode tombar mesmo numa superfície plana.
- Incline o seu tronco para a frente quando subir declives e degraus.
- Incline o seu tronco para trás quando descer declives e degraus. Nunca tente subir e descer um declive na diagonal.
- Evite utilizar um elevador que possa causar ferimentos graves em caso de queda.
- Não conduza a cadeira de rodas em inclinações > 10°. O declive seguro dinâmico depende da configuração da cadeira, das capacidades do utilizador e do estilo de condução. Uma vez que as capacidades do utilizador e estilo de condução não podem ser pré-determinados então o desnivelamento máximo seguro não pode ser pré-determinado. Assim, deve ser determinado pelo utilizador com a ajuda de um assistente para evitar cair. Aconselhamos vivamente a instalação de dispositivos anti queda se o utilizador for inexperiente.
- É possível que a cadeira caia se passar por cima de buracos ou conduzir em solo desnivelado, especialmente quando subir ou descer pisos inclinados.
- Não conduza a cadeira de rodas em solo lamacento e com gelo. Não utilize a sua cadeira de rodas onde os pedestres não podem circular.
- Para evitar ferimentos nas mãos, não coloque as mãos nos raios ou entre a roda traseira e o dispositivo de bloqueio das rodas quando conduzir a cadeira de rodas.
- Em especial, quando usar aros de rodas leves, os dedos podem facilmente aquecer quando travar a altas velocidades ou em inclinações longas.
- Conduzir de lado num declive ou inclinação aumenta a possibilidade da cadeira de rodas tombar para o lado.
- Só deve tentar subir escadas com a ajuda de um assistente. Se existir equipamento para o auxiliar, p.ex. subir rampas ou utilizar elevadores, utilize-o. Se não existir equipamento para uma determinada função, então a cadeira de rodas deve ser inclinada e empurrada e nunca transportada em degraus (2 assistentes). No caso de utilizadores com mais de 100 kg de peso, aconselhamos vivamente a não utilizar a manobra de escadas!
- Regra geral, deve instalar previamente os tubos anti queda, para não tocarem nos degraus, porque de outro modo poderá sofrer uma queda grave. Depois, as rodas anti volteio devem ser colocados na posição correta.
- Certifique-se que o assistente só segura na cadeira de rodas utilizando as peças instaladas firmemente (p.ex. evitando os apoios de pés ou proteções laterais).

- Esta cadeira de rodas não foi concebida para ser utilizada durante exercícios de levantamento de pesos e/ou quando levantar halteres. Utilize apenas equipamento concebido para este efeito.
- Não levante ou transporte a cadeira de rodas pelos tubos traseiros ou pelos manípulos para empurrar.
- Quando utilizar uma rampa de suspensão, certifique-se que os tubos anti queda instalados estão posicionados fora da área de perigo.
- Imobilize a cadeira de rodas em solo irregular ou quando a transportar (p.ex. num carro) usando os travões.
- Se, e sempre que possível, durante uma viagem num veículo equipado para transportar pessoas com deficiências motoras, os ocupantes do veículo devem usar os assentos do veículo e o sistema de segurança apropriado. Esta é a única forma de garantir que os ocupantes recebem a proteção máxima em caso de acidente. Quando utilizar os elementos fornecidos pela SUNRISE MEDICAL e utilizar um sistema de segurança personalizado, as cadeiras de rodas ativas podem ser utilizadas como assento durante o transporte num veículo preparado para o efeito. (Consulte o capítulo sobre "Transporte").
- Dependendo do diâmetro e configuração das rodas giratórias assim como da configuração do centro de gravidade da cadeira de rodas, as rodas giratórias podem começar a vibrar em velocidades mais elevadas. Isto pode causar o bloqueio das rodas giratórias e a cadeira de rodas pode tombar. Assim, certifique-se que as rodas giratórias estão ajustadas corretamente (consulte o capítulo "Rodas giratórias"). Em particular, não conduza sem travões em inclinações, mova-se a uma velocidade reduzida. Aconselhamos os utilizadores mais inexperientes a utilizarem tubos anti queda.
- As rodas anti volteio podem evitar a queda da cadeira para trás por acidente. Em circunstância alguma devem ser utilizados em vez das rodas normais e devem ser utilizados para transportar uma pessoa numa cadeira de rodas com as rodas traseiras removidas.
- Quando pegar em objetos (à frente da, ao lado da ou por detrás da cadeira de rodas) certifique-se que não se inclina demasiado para longe da cadeira de rodas, porque se alterar o centro de gravidade existe o risco de cair ou capotar. Se pendurar pesos adicionais (mochilas ou outros objetos semelhantes) nas barras da sua cadeira de rodas pode afetar a estabilidade traseira, especialmente quando utilizada em combinação com encostos reclináveis. Deste modo, a cadeira pode inclinar-se para trás causando ferimentos.
- Os ajustes da sua cadeira de rodas, especialmente dos componentes associados à segurança, devem ser efetuados por um concessionário autorizado. Isto aplica-se a ajustes dos bloqueios das rodas, das barras anti queda, do ângulo e da altura do encosto, do comprimento da perna inferior, do COG, do cinto de segurança pélvico, da convergência e do arco da roda traseira, da altura do assento assim como da convergência e estabilidade direcional do garfo da roda giratória.
- Quando utilizar acessórios de mobilidade instalados na cadeira de rodas, como guiadores, direção assistida eletrónica, etc., certifique-se de que a sua cadeira de rodas está equipada com os garfos das rodas giratórias apropriados e autorizados para este tipo de utilização. Contacte o seu distribuidor se tiver alguma questão.
- Não coloque qualquer equipamento eletrónico não autorizado, unidades de mobilidade elétricas ou mecânicas, bicicletas ou qualquer outro dispositivo que altere o propósito ou a estrutura da cadeira de rodas.
- Qualquer combinação com outros dispositivos médicos exige a autorização da Sunrise Medical.
- Tenha em conta que determinadas configurações da cadeira de rodas podem exceder uma largura de 700 mm. Se for este o caso, em determinadas circunstâncias, poderá não ser possível utilizar algumas ou todas as vias de saída de emergência existentes num edifício. Poderá ser mais difícil, ou até impossível, viajar em transportes públicos.
- O seu concessionário autorizado pode fornecer mais informações e instruções de segurança.
- Para amputados ao nível da coxa, os tubos anti queda devem ser utilizados.
- Antes de conduzir, verifique se a pressão dos pneus está correta. Para as rodas traseiras, deve ser, pelo menos, 3,5 bares (350 kPa). A pressão máx. é indicada no pneu. Os travões com manípulo de joelho apenas funcionam se a pressão dos pneus for suficiente e se foi efetuada a configuração correta (ver Capítulo sobre "Travões").
- Se o assento ou a tela traseira ficarem danificados, deve substituí-los imediatamente.
- Cuidado com o fogo, especialmente com cigarros acesos. As correias do assento e traseiras podem incendiar-se.
- Se a cadeira de rodas ficar exposta à luz do sol durante um longo período de tempo, partes da mesma (p.ex. estrutura, apoios de pernas, travões e proteção lateral) podem aquecer muito (>41°C).
- Certifique-se sempre que os eixos de extração rápida nas rodas traseiras estão configurados corretamente e bloqueados. Se não premir o botão no eixo de extração rápida, não pode remover a roda traseira.

AVISO!

- O efeito do travão com manípulo de joelho assim como as características gerais de condução dependem da pressão dos pneus. A cadeira de rodas é significativamente mais leve e mais fácil de manobrar quando as rodas traseiras estiverem cheias e a pressão de ambas as rodas for igual.
- Verifique se os seus pneus têm piso suficiente! Tenha em conta que fica sujeito a toda e qualquer regra de trânsito quando conduzir no trânsito normal.
- Tenha sempre cuidado com os seus dedos quando utilizar ou ajustar a cadeira de rodas!

AVISO!

PERIGO DE ASFIXIA: Este dispositivo de ajuda para a mobilidade utiliza peças pequenas que, em determinadas circunstâncias, podem apresentar um perigo de asfixia para as crianças.

A cadeira de rodas representada e descrita neste manual pode não ser exatamente igual à sua. No entanto, todas as instruções são perfeitamente aplicáveis, independentemente dessas pequenas diferenças.

O fabricante reserva-se no direito de modificar, sem aviso prévio, os pesos, dimensões e outros dados indicados neste manual. Todos os valores, medidas e capacidades indicados neste manual são aproximados e não representam especificações.

Vida Útil

A vida útil prevista do produto é 5 anos.

2.0 Garantia

Ver o documento "Condições Gerais de Garantia" que acompanha este manual do utilizador.
Também disponível em www.sunrisemedical.pt, seção "General Conditions of Sale" (Condições Gerais de Venda).

3.0 Transporte

⚠ PERIGO!

Existe o risco de ferimentos graves ou morte se esta sugestão for ignorada!

Transporte da cadeira de rodas num veículo:

Uma cadeira de rodas fixa num veículo não apresenta o nível de segurança equivalente ao do sistema de segurança do veículo. É sempre aconselhável transferir o utilizador para o assento do veículo. A Sunrise Medical reconhece que nem sempre é prático para o utilizador ser transferido e, nestas circunstâncias, quando for necessário transportar o utilizador na cadeira de rodas, os seguintes conselhos devem ser respeitados:

1. Confirme se o veículo está equipado para transportar um passageiro numa cadeira de rodas e se tem acesso ao método de acesso/entrada para o seu tipo de cadeira de rodas. A resistência do piso do veículo deve ser suficiente para suportar o conjunto do peso do utilizador, da cadeira de rodas e acessórios.
2. Deve existir espaço suficiente à volta da cadeira de rodas para permitir fixar, apertar e libertar a cadeira de rodas e os cintos de segurança e dispositivos de fixação do ocupante.
3. A cadeira de rodas ocupada deve ser posicionada virada para a frente e fixada com as correias de fixação da cadeira de rodas e do ocupante (correias WTORS que cumpram os requisitos de ISO 10542 ou SAE J2249) de acordo com as instruções do fabricante WTORS.
4. A utilização da cadeira de rodas noutras posições dentro de um veículo ainda não foi testada, p.ex. o transporte da cadeira virada para o lado não deve ser feito em circunstância alguma (Fig. A).
5. A cadeira de rodas deve ser fixa por um sistema de fixação, conforme ISO 10542 ou SAE J2249 com correias dianteiras não ajustáveis e correias traseiras ajustáveis, normalmente com ganchos em S/Karabiner e fixações de fivela. Estes dispositivos de fixação são normalmente constituídos por 4 correias individuais fixadas a cada canto da cadeira de rodas.
6. Deve instalar as correias de fixação na estrutura principal da cadeira de rodas como indicado nos diagramas da página seguinte e não em quaisquer acessórios ou peças, p.ex. não à volta dos raios das rodas, dos travões ou dos apoios de pés.

7. As correias de fixação devem ser presas tão próximo quanto possível, a um ângulo de 45 graus, e apertadas com firmeza de acordo com as instruções do fabricante.

8. Os pontos de fixação da cadeira de rodas ou a estrutura ou componentes não devem ser alterados ou substituídos sem consultar o fabricante. Se não o fizer, coloca em risco a capacidade de transportar a cadeira de rodas Sunrise Medical num veículo.

9. Tanto o cinto de segurança pélvico e superior do tronco devem ser usados para segurar o ocupante para reduzir o risco de impactos na cabeça e peito com os componentes do veículo e reduzir o risco de ferimentos graves no utilizador e outros ocupantes do veículo. (Fig. B) O cinto de segurança superior do tronco deve ser instalada no pilar "B" do veículo - se não o fizer aumenta o risco de ferimentos abdominais graves no utilizador.

10. Deve instalar e posicionar sempre um sistema de encosto de cabeça durante o transporte (ver etiqueta do encosto da cabeça).

11. Os suportes de postura (correias pélvicas, cintos de segurança pélvicos) não devem ser utilizados (ou utilizados exclusivamente) para prender o ocupante numa viatura em movimento, exceto quando identificadas como estando em conformidade com os requisitos especificados em ISO 7176-19 ou SAE J2249.

12. A segurança do utilizador durante o transporte depende das diligências da pessoa que fixou as correias de fixação e para as quais deve ter recebido instruções e/ou formação adequada.

13. Sempre que possível, remova e guarde a cadeira de rodas e todo o equipamento auxiliar em local seguro. Por exemplo: Canadianas, almofadas soltas e tabuleiros.

14. O apoio de perna articulado/de elevação não deve ser usado na posição elevada quando a cadeira de rodas e o utilizador forem transportados e a cadeira de rodas for fixa usando os Dispositivos de Fixação de Transporte da Cadeira de Rodas e do Ocupante.

15. Os encostos reclináveis devem ser colocados na posição superior.

16. Deve acionar firmemente os travões manuais.

17. As correias de fixação devem ser instaladas no pilar "B" do veículo e devem ser mantidas afastadas do corpo pelos componentes da cadeira de rodas, como apoios de braços ou rodas.

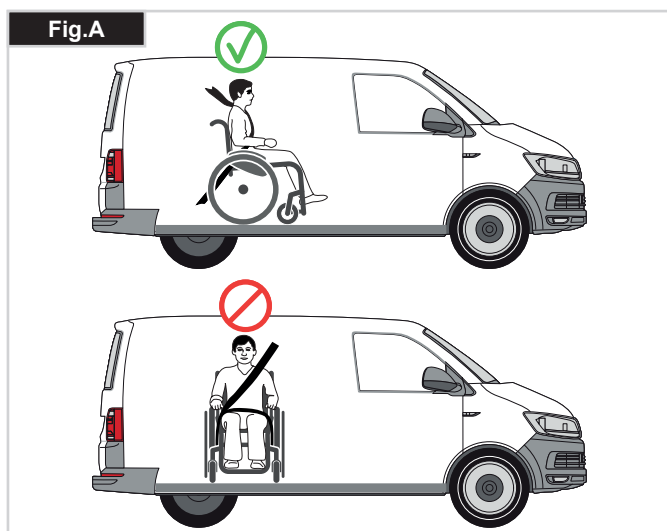

Transporte >>>

Instruções para segurança do ocupante:

1. O cinto de segurança pélvico deve ser usado em baixo à frente da pélvis de modo a que o ângulo do cinto pélvico fique dentro da zona confortável de 30 a 75 graus na horizontal. Um ângulo mais acentuado (maior) na zona de conforto é desejável, ou seja, próximo de, mas sem ultrapassar, 75 graus. (Fig. C)

2. O cinto de segurança superior do tronco deve ser instalado sobre o ombro e o peito como ilustrado na Fig. D e E. Deve ajustar os cintos de segurança com o maior aperto possível sem os tornar incómodos para o utilizador. Não deve torcer o sistema de fixação do cinto de segurança quando o usar. O cinto de segurança superior do tronco deve ser instalado sobre o ombro e ao longo do ombro como ilustrado na Fig. D e E.

3. Os pontos de fixação da cadeira são a estrutura lateral dianteira interna sob a roda giratória e a estrutura lateral traseira. As correias são fixas à volta das estruturas laterais na interseção dos tubos da estrutura horizontal e vertical. (Ver Fig. G-H-I)

4. O símbolo de fixação (Fig. F) na estrutura da cadeira de rodas indica a posição das correias de fixação da cadeira de rodas. As correias são esticadas depois das correias dianteiras serem instaladas para segurar a cadeira de rodas.

⚠ PERIGO!

PESO DO UTILIZADOR INFERIOR A 22 kg (48 lb 8,0 oz)

Quando a pessoa transportada for uma criança, com massa inferior a 22 Kg e o veículo envolvido tiver menos de oito (8) bancos, recomendamos que a criança seja transferida para um sistema de segurança para crianças (CRS) compatível com UNCE Regulamento 44.

Este tipo de sistema de segurança é um sistema de segurança mais eficaz para o ocupante do que um sistema de segurança convencional de 3 pontos. Alguns sistemas CRS também incluem suportes de postura adicionais para ajudar a manter a postura da criança enquanto sentada.

Os pais ou profissionais de saúde poderão considerar a opção de, em algumas circunstâncias, a criança permanecer na cadeira de rodas durante o transporte devido ao nível de controlo da postura e conforto providenciados pelo sistema na cadeira de rodas.

Nestas circunstâncias, recomendamos que o profissional de saúde e pessoas competentes relevantes efetuem uma avaliação dos riscos.

Transporte – a posição dos cintos de fixação na cadeira de rodas

A cadeira de rodas fixa com as correias de fixação dianteira e traseira da cadeira de rodas, (Fig. K).

Posição dos dispositivos de segurança e da posição de fixação, (Fig. I).

Posição dos dispositivos de segurança traseiros da cadeira de rodas e da posição de fixação na cadeira de rodas, (Fig. J).

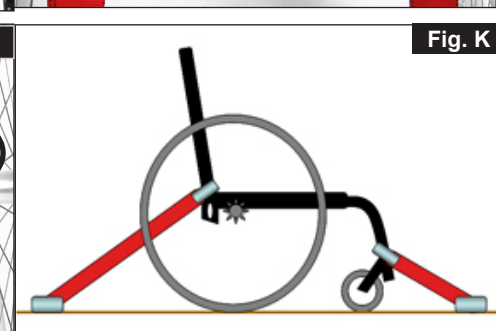
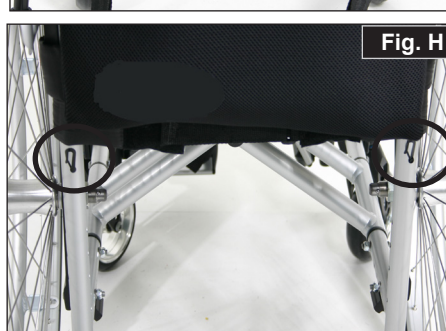
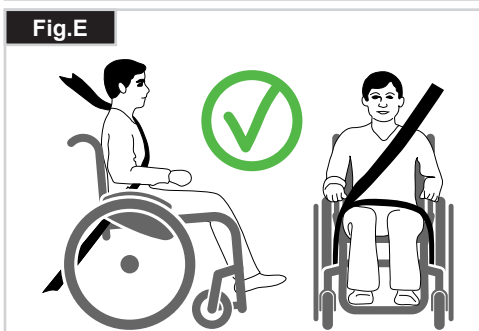
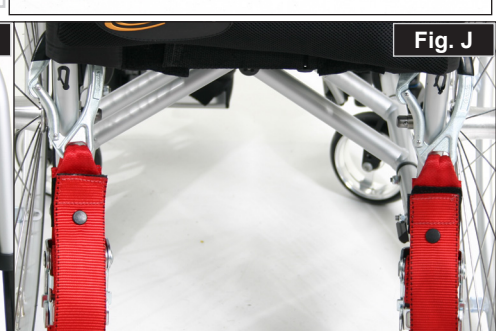
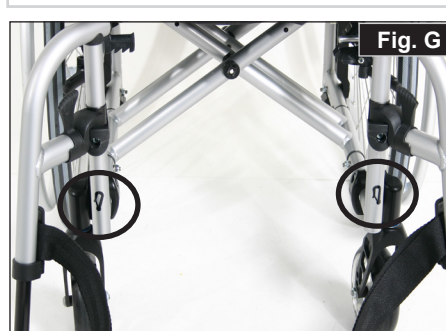
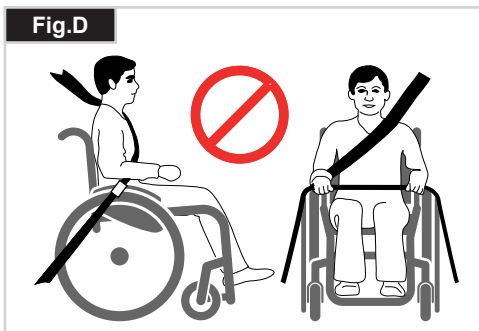
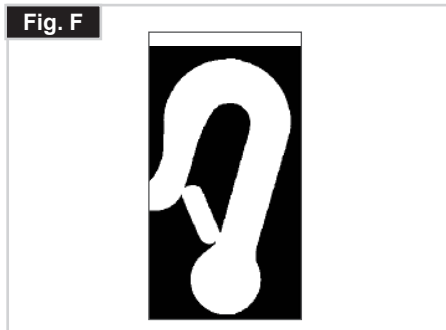
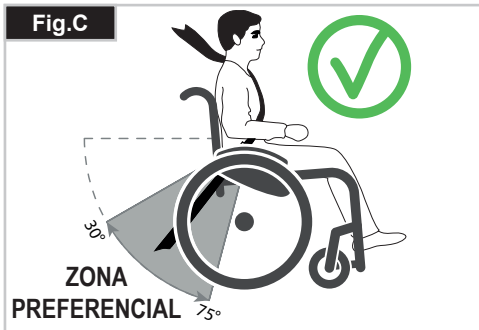

4.0 Manuseamento

Dobrar

Primeiro, remova a almofada do assento da cadeira de rodas e levante o apoio de pés (plataforma). Segure na correia ou nas barras do assento (Fig. 4.1) no meio, a partir das costas, e puxe para cima até o suporte retrátil (Fig. 4.2) encaixar na posição.



Transporte

Para mover o dispositivo de mobilidade, a cadeira de rodas de encartar deve ser levantada pela parte frontal da barra transversal e pelas asas.

Abrir

Empurre a alavanca de desbloqueio do suporte retrátil (Fig. 4.3) para baixo e afaste ambas as metades da estrutura. Depois, pressione o tubo do assento (ver figura). A cadeira de rodas é encartada. Agora, encaixe os tubos do assento na posição na tela do assento. Pode facilitar esta operação inclinando ligeiramente a sua cadeira de rodas para o lado (Fig. 4.4), aliviando assim o peso das rodas traseiras. **Cuidado para não prender os dedos na estrutura da barra transversal.** Instale a almofada do assento.



Transporte da cadeira de rodas

Quando transportar a cadeira de rodas vazia numa viatura, deverá prendê-la ou amarrá-la.

Sentar-se na cadeira de rodas sem assistência (Fig. 4.5)

- Encoste a cadeira de rodas a uma parede ou peça de mobília sólida;
- Accione os travões
- Levante o apoio de pés;
- O utilizador pode descer sem assistência na cadeira de rodas;
- Dobre os apoios de pés para trás e para baixo e coloque os seus pés à frente dos aros para calcanhares.

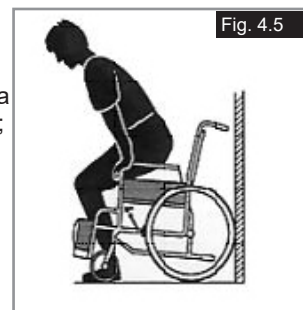

Sair da cadeira de rodas sem assistência (Fig. 4.6)

- Accione os travões
- Dobre os apoios de pés para cima com o seu pé;
- Com uma mão no apoio do braço, a pessoa deverá dobrar-se ligeiramente para a frente, para colocar o peso do corpo na parte dianteira do assento e depois, com ambos os pés firmemente pousados no chão, e um pé atrás do outro, levantar-se.

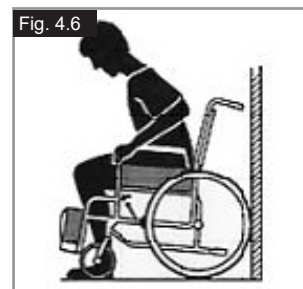

Eixos de extração rápida das rodas traseiras (Fig. 4.7)

As rodas traseiras estão equipadas com eixos de extração rápida. As rodas podem, assim, ser instaladas ou removidas sem usar ferramentas. Para remover uma roda, basta premir o botão de extração rápida no eixo (1) e puxá-lo para fora.



⚠ CUIDADO!

Mantenha premindo o botão de extração rápida no eixo quando inserir o eixo na armação para montar as rodas traseiras. Liberte o botão para fixar a roda na sua posição. O botão de extração rápida deverá encaixar na sua posição original.

Eixos de extração rápida das rodas traseiras (Fig. 4.8)

As rodas giratórias também podem ser equipadas com eixos de extração rápida (1), que podem ser instalados ou removidos sem ferramentas.



5.0 Opções

Tubos Anti queda

Tubos Anti queda (Fig. 5.01)

Os tubos de apoio são usados pelos assistentes para inclinar uma cadeira de rodas sobre um obstáculo. Basta empurrar o tubo com o pé para empurrar a cadeira de rodas, por exemplo, sobre um lancil ou degrau.



Travões

Travões

A sua cadeira de rodas está equipada com dois dispositivos de bloqueio de rodas. São aplicados diretamente sobre os pneus. Para ativar os dispositivos, empurre ambos os manípulos de bloqueio contra as peças de arresto (Fig. 5.02 e 5.04). Para desbloquear a roda, puxe os manípulos para trás para a sua posição original.

A capacidade de travagem diminui com:

- Piso desgastado dos Pneus
- Pressão dos Pneus demasiado baixa
- Pneus húmidos
- Dispositivos de bloqueio das rodas incorretamente ajustado.

Os dispositivos de bloqueio das rodas não foram concebidos para serem usados como travões de uma cadeira em movimento.

Assim, os dispositivos de bloqueio das rodas nunca devem ser usados para travar uma cadeira de rodas em movimento. Use sempre os aros das rodas para travar. Certifique-se que o intervalo entre os pneus e dispositivos de bloqueio das rodas respeita as especificações apresentadas (Fig. 5.03 e 5.05). Para reajustar, desaperte o parafuso (1) e ajuste o intervalo apropriado. Aperte o parafuso (ver a página sobre força de torção).

⚠ CUIDADO!

Após cada ajustamento das rodas traseiras, inspecione o intervalo dos dispositivos de bloqueio das rodas e reajuste se necessário.



Travão de joelho

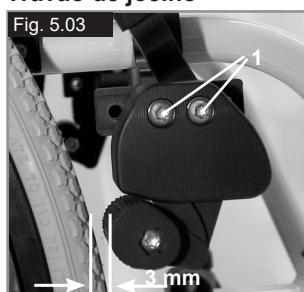

Travão de joelho

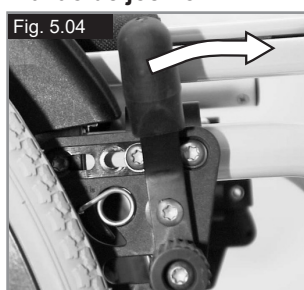

Travões standard

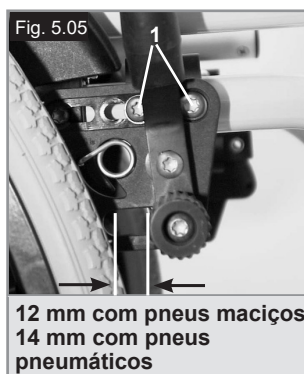

Travões standard

12 mm com pneus maciços
14 mm com pneus pneumáticos

Extensão para o Manípulo do Travão (Fig. 5.06)

A extensão do manípulo do dispositivo de bloqueio das rodas pode ser removido ou retraído para baixo. O manípulo mais longo ajuda a minimizar o esforço necessário para aplicar os dispositivos de bloqueio das rodas.

⚠ CUIDADO!

- Se montar o dispositivo de bloqueio das rodas demasiado próximo da roda, será necessário um maior esforço para o ativar. Isso pode causar com que a extensão da alavanca do travão parta!
- Se inclinar-se sobre o manípulo de extensão do dispositivo de bloqueio das rodas durante a transferência, poderá parti-lo! Água salpicada pelos pneus poderá causar o funcionamento incorreto do dispositivo de bloqueio das rodas.



Travões de tambor (Fig. 5.07)

Os travões de tambor permitem a um auxiliar travar convenientemente e em segurança. Também podem ser acionados com a alavanca de bloqueio (1) para evitar o movimento da cadeira. Esta alavanca deve encaixar com um som nessa posição. Os travões de tambor não são independentes da ajuda da pressão de ar no interior dos pneus. Não é possível mover a sua cadeira de rodas quando os travões de tambor estiverem acionados.

⚠ CUIDADO!

Os travões de tambor apenas devem ser ajustados por fornecedores autorizados.



Dispositivos de bloqueio de roda de uma mão

A sua cadeira de rodas está equipada com dois conjuntos de dispositivos de bloqueio das rodas que operam do lado esquerdo ou do lado direito. São aplicados diretamente sobre os pneus. Para ativar os dispositivos, empurre o manípulos do dispositivo de bloqueio das rodas para a frente contra o batente (Fig. 5.08). Para desbloquear as rodas, puxe o manípulo para trás para a sua posição original.

A capacidade de travagem diminui com:

- Piso desgastado dos Pneus
- Pressão dos Pneus demasiado baixa
- Pneus húmidos
- Dispositivos de bloqueio das rodas incorretamente ajustado.

Os dispositivos de bloqueio das rodas não foram concebidos para serem usados como travões de uma cadeira em movimento. Assim, os dispositivos de bloqueio das rodas nunca devem ser usados para travar uma cadeira de rodas em movimento.

Use sempre os aros das rodas para travar. Certifique-se que o intervalo entre os pneus e dispositivos de bloqueio das rodas respeita as especificações apresentadas. Para reajustar, desaperte o parafuso e ajuste o intervalo apropriado. Aperte o parafuso (ver a página sobre força de torção).

⚠ CUIDADO!

Após cada ajustamento das rodas traseiras, inspecione o intervalo dos dispositivos de bloqueio das rodas e reajuste se necessário.

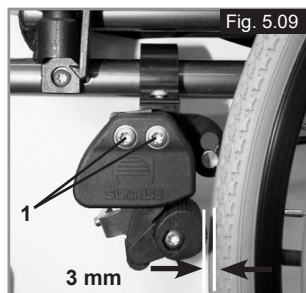

⚠ CUIDADO!

Se montar o dispositivo de bloqueio das rodas demasiado próximo da roda, será necessário um maior esforço para o ativar. Isso pode causar com que a extensão da alavanca do travão parta! Se inclinar-se sobre o manípulo de extensão do dispositivo de bloqueio das rodas durante a transferência, poderá parti-lo! Água salpicada pelos pneus poderá causar o funcionamento incorreto do dispositivo de bloqueio das rodas.

Dispositivo de bloqueio da roda compacto

Os dispositivos de bloqueio das rodas compactos ficam por debaixo da correia do assento e são acionados puxando os dispositivos de bloqueio das rodas para trás, na direção do pneu. Para os dispositivos de bloqueio das rodas operarem corretamente, devem ser puxados completamente contra as peças de travagem, (Fig. 5.10).



⚠ CUIDADO!

A montagem incorreta do bloqueio da roda exige um maior esforço de operação.

Apoios para os pés

Apoios para pés (Fig. 5.11)

Existem dois tipos de placas de pés: plataforma e dividida. Podem ser levantados para facilitar a entrada e saída da cadeira de rodas.



Comprimento da perna

Se remover os parafusos de fixação (1), o apoio de pés pode ser ajustado para se adaptar a qualquer comprimento da parte inferior da perna. Remova os parafusos de fixação, ajuste a tubagem com o apoio de pés para a posição desejada e insira de novo e aperte os parafusos de fixação (ver a página sobre o binário). Certifique-se que a almofada de plástico composto está na posição correta sob o parafuso de fixação. Deve manter sempre um intervalo mínimo de 25 mm do chão.

Ajustamento da largura do apoio de pés

Se for necessário ajustar a largura do apoio de pés, desaperte os parafusos (1), ajuste para a largura pretendida, posicionando os espaçadores 1, 2 ou 3 (2) do exterior para o interior e depois aperte de novo os parafusos, (Fig. 5.12).

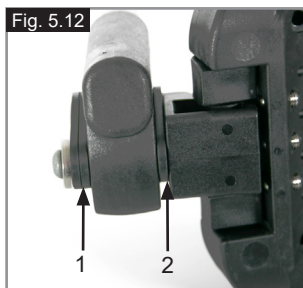

Bloqueio da plataforma para os pés

A plataforma para os pés bloqueia automaticamente quando dobrada para baixo. Para levantá-la, deve puxar o botão de desbloqueio (1). Para manter a posição de desbloqueio, rode o botão 1 quando puxar (Fig. 5.13).

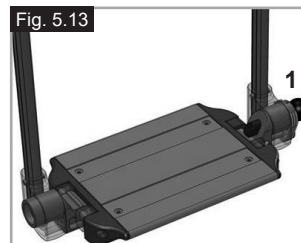

⚠ AVISO!

Certifique-se sempre de que desbloqueia o sistema para poder usar todas as funcionalidades!

Apoios de Pés divididos e em plataforma (Fig. 5.14 - 5.15)

Os apoios de pés podem ser dobrados para cima para facilitar a entrada e saída do utilizador na cadeira de rodas.

Também podem ser inclinados em seis ângulos diferentes relativos a uma superfície nivelada. Aperte firmemente o parafuso (1) no lado externo. Removendo os ganchos (2), pode ajustar o apoio de pés em três posições diferentes tanto para a frente como para trás. Para tal, deve dobrar o apoio de pés para cima. Quando terminar, verifique se todos os parafusos estão corretamente apertados (ver página sobre força de torção). Deve manter sempre um intervalo mínimo de 25 mm do chão.

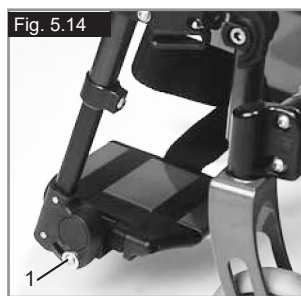

Apoios de pés

Existem vários apoios de pés disponíveis. Estes podem ser dobrados para cima para facilitar a entrada/saída da cadeira. São descritos individualmente.

Apoio de pés e lingueta retráctil

Quando instalar os apoios de pés, são instalados na posição retraída (Fig. 5.17). Depois, basta virá-los para dentro até o dispositivo de bloqueio ser acionado (1). Para remover os apoios de pés, use o manípulo (2) e vire o apoio de pés para fora e levante. Verifique se o apoio de pés está corretamente acionado.



Os apoios de pés não foram criados para serem usados para levantar ou transportar a cadeira de rodas com ocupante.

Ajustamento da folga do hanger

Caso o hanger esteja folgado (Fig. 5.18), pode ajustá-lo no terreno. O pino do hanger (1) é cônico e a folga pode ser reduzida quando desapertar ligeiramente o pino. Remova o hanger da cadeira usando o mecanismo de desbloqueio.

Use uma chave de parafusos e rode o pino (1) na frente com cuidado para a esquerda. Depois, teste o hanger na cadeira. Se o mecanismo do hanger não estiver a funcionar/a prender, refaça a tarefa ligeiramente.

Se a folga ainda for muito grande e o desempenho não for aceitável, repita a tarefa.

Comprimento da perna

Ao soltar o parafuso de aperto (Fig. 5.19), pode ajustar o comprimento inferior da perna. Desaperte o parafuso de aperto, ajuste o tubo com a plataforma de pés na posição pretendida. Aperte de novo os parafusos de fixação (veja a página sobre a força de torção). Certifique-se que a junta de botão de plástico está posicionada sob o parafuso de aperto na posição correta.



Não se apoie com os pés no apoio de pés!
Durante a transferência, não se apoie com os pés no apoio de pés. Existe o risco de queda e ferimento.

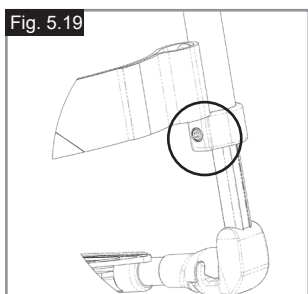
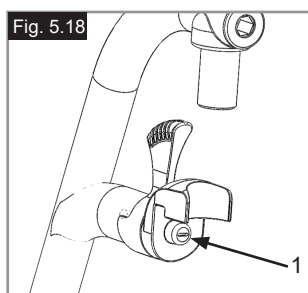
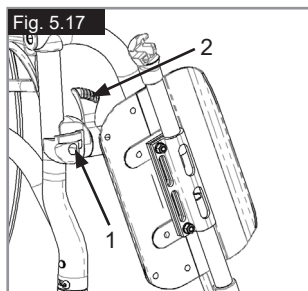

Apoio para pés elevável (Fig. 5.20 - 5.20.1)

Os apoios de pés podem ser dobrados para cima para facilitar a entrada e saída do utilizador na cadeira de rodas.

Os apoios de pés podem ser ajustados dentro do seu ângulo de inclinação, relativamente a uma superfície nivelada. Desaperte os parafusos (1 e 2). Então, ajuste os apoios de pés para o ângulo pretendido. Depois, aperte dois parafusos. Depois do ajustamento, certifique-se sempre que todos os parafusos estão apertados adequadamente (ver a página sobre o Binário). Para evitar que a cadeira de rodas tombe, certifique-se que o intervalo mínimo de 25 mm entre os tubos do apoio de pés e o chão é mantido (com o assento horizontal).

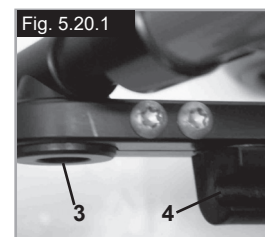
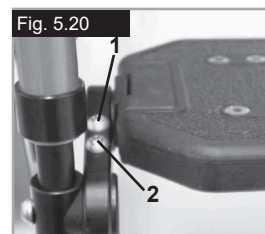

Apoio de pés de retração automática

O ângulo do apoio de pés pode ser ajustado desapertando os parafusos (1) e rodando o apoio de pés. Quando apertar, anote os valores da força de torção, (Fig. 5.20.2).



Apoio de pernas elevatório opcional

(Fig. 5.20.3 - 5.20.5)

Para remover, puxe a alavanca (1), rode o apoio de pés para fora e depois levante o apoio de pernas para fora.

Ajustamento da altura:

O comprimento da perna inferior pode ser ajustado infinitamente, desapertando o parafuso (2). Ajuste uma altura adequada e aperte o parafuso de novo.



A distância entre a placa de pés e o chão deve estar a, pelo menos, 40 mm.

Ajustamento do ângulo:

Empurre a alavanca (3) para baixo com uma mão enquanto suporta o apoio de pernas com a outra mão para aliviar a carga.

Quando atingir um ângulo adequado, largue a alavanca e o apoio de pernas fixa numa das posições pré-definidas.



- Mantenha as mãos afastadas do mecanismo de ajuste entre a estrutura e as peças móveis do apoio de pés enquanto subir ou baixar o apoio de pés.
- Os apoios de pés não devem ser utilizados para levantar ou transportar a cadeira de rodas.
- Risco de entalar dedos:
- Quando mover o apoio de pés para cima ou para baixo, não coloque os dedos no mecanismo de ajuste entre as peças móveis do apoio de pés.

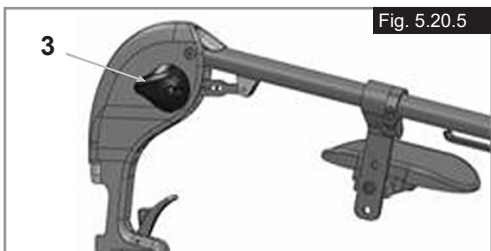
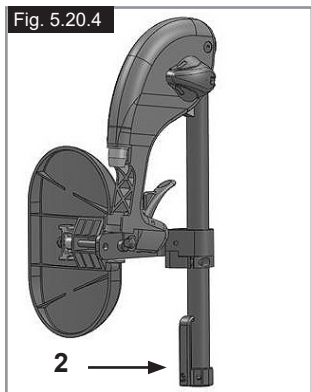
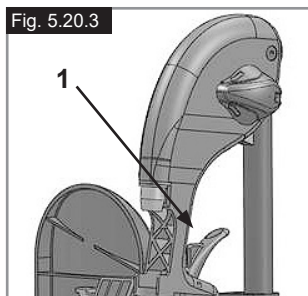

Apoio de pés leve

O ângulo do apoio de pés pode ser ajustado desapertando os parafusos (2). Podem ser instalados painéis laterais de proteção nos apoios de pés usando os orifícios de montagem (3). Estes impedem que os pés escorreguem acidentalmente, (Fig. 5.20.6). Certifique-se que em qualquer ajustamento, os parafusos são apertados corretamente (consulte a página de forças de torção).



Apoio de cabeça

Apoio de Cabeça (Fig. 5.21)

O encosto de cabeça pode ser subido e movido para a frente e para trás. Para o fazer, basta desapertar o parafuso (1 ou 2), ajustar para a posição pretendida e apertar novamente os parafusos (consulte a página sobre binário).



Rodas Giratórias

Rodas giratórias, placas das rodas giratórias, forquetas (Fig. 5.22)

A cadeira de rodas pode deslizar ligeiramente para a direita ou para a esquerda ou as rodas giratórias podem vibrar. As razões podem ser as seguintes:

- O movimento frontal e/ou inverso da roda não foi ajustado corretamente.
- O ângulo de inclinação não foi corretamente ajustado.
- A pressão do ar da roda giratória e/ou roda traseira é incorreta; as rodas não viram suavemente.

A cadeira de rodas não se move em linha reta se não ajustar corretamente as rodas giratórias. As rodas giratórias devem ser sempre ajustadas por um fornecedor autorizado. As placas das rodas giratórias devem ser reajustadas e os dispositivos de bloqueio das rodas devem ser inspecionados sempre que a posição da roda traseira for alterada.



Placa do eixo de amputado

Placa do eixo de amputado (Fig. 5.26 - 5.27)

Quanto maior for a base, maior a estabilidade da cadeira de rodas. A base da roda pode ser estendida, aparafusando a manga do eixo (1) à estrutura na altura pretendida. Certifique-se de que o pino de aço (2) está instalado corretamente no orifício da estrutura aberto para o efeito. Quando terminar, verifique se todos os parafusos estão corretamente apertados (ver página sobre força de torção).

⚠ CUIDADO!

Os dispositivos de bloqueio das rodas devem ser ajustados para corresponder à nova posição.

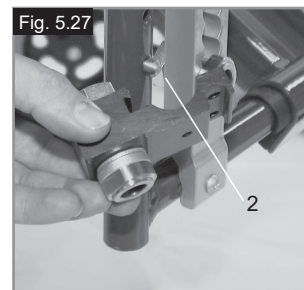
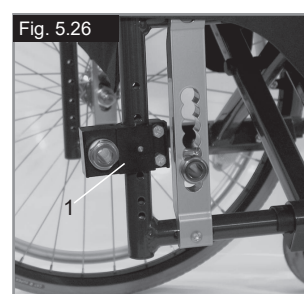

Placas do Eixo

Placa do eixo (Fig. 5.23)

A posição do centro de gravidade do corpo em relação às rodas traseiras é vital para garantir a utilização fácil e confortável da cadeira de rodas. São possíveis várias posições: se mover a placa do eixo (1) para trás ao longo dos orifícios na estrutura (2) a cadeira ficará mais estável mas não terá tanta capacidade de manobra como seria o caso se a placa do eixo ficasse posicionada mais à frente. Pode ajustar a altura movendo a manga do eixo (3) na placa do eixo. Quando terminar, verifique se todos os parafusos estão corretamente apertados (ver página sobre força de torção).



⚠ CUIDADO!

Poderá ser necessário ajustar de novo os dispositivos de bloqueio e as rodas giratórias.

Encostos

Ângulo do encosto

Desaperte o parafuso A e puxe-se para fora. Ajuste o ângulo pretendido e aperte novamente o parafuso.

Certifique-se de que o ângulo é igual em ambos os lados. Respeite os valores Nm do binário (consulte a página do binário).



Encostos de ângulo ajustável variável (Fig. 5.29)

Pode ajustar o ângulo do encosto para satisfazer as suas necessidades individuais, puxando o cabo (1). O mecanismo encaixa automaticamente em posição quando soltar o cabo.



Curvaturas

Ângulos de inclinação (Fig. 5.24 - 5.25)

A curvatura pode ser ajustada entre 1° e 4°. Isto permite aumentar a estabilidade lateral da cadeira assim como a sua capacidade de manobra. Remova os parafusos da placa do eixo (1). Ajuste o adaptador (2) para o ângulo pretendido. Depois, aperte de novo os parafusos (ver a página sobre o binário). Se aumentar a curvatura também aumenta a largura geral da cadeira de rodas (em cerca de 10 mm por grau).

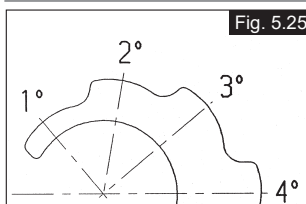
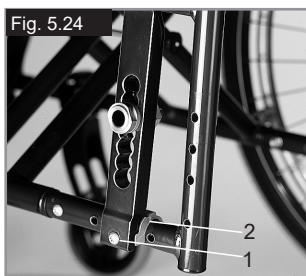

⚠ CUIDADO!

Poderá ser necessário ajustar de novo os dispositivos de bloqueio e as rodas giratórias.

Tela do Encosto Ajustável (Fig. 5.30)

A tensão da tela pode ser adaptada para qualquer grau ajustando as cintas de aperto em Velcro (1). O almofadado do encosto pode ser removido através de uma abertura interior, permitindo almofadar o encosto de acordo com as suas necessidades individuais.



Proteções Laterais

Apoio de braços de altura ajustável com ferramenta

Instalação: Faça deslizar a barra do braço para a base, na estrutura da cadeira de rodas, até parar

Ajustamento da altura:

Faça deslizar o apoio do braço para fora da base. Ajuste a posição do suporte de ajustamento elevado (1) removendo o parafuso (2) e movendo-o para a posição pretendida. Volte a instalar o parafuso e aperte-o. Faça deslizar a barra do apoio do braço para a base (Fig. 5.31).

Posição da almofada do braço:

A posição da almofada do braço pode ser ajustada desapertando os parafusos (3), depois movendo a almofada do braço para a posição pretendida. Aperte de novo os parafusos, (Fig. 6.24).

Ajustamento da Base do Apoio de Braço

O binário da base do apoio de braço pode ser ajustado (apertado/desapertado) com 2 parafusos (1) - (Fig. 5.32).

Proteção lateral com proteção para as roupas (Fig. 5.33)

O protetor das roupas impede que as roupas fiquem sujas de salpicos de

água. Pode ajustar a posição em relação à roda traseira movendo a proteção lateral.

Para tal, remova os parafusos de fixação (1 e 2).

Depois de ajustar para a posição pretendida, aperte de novo os parafusos (veja a página sobre binário).

⚠ AVISO!

Nem as proteções laterais, nem os apoios de braços devem ser utilizados para levantar ou transportar a cadeira de rodas

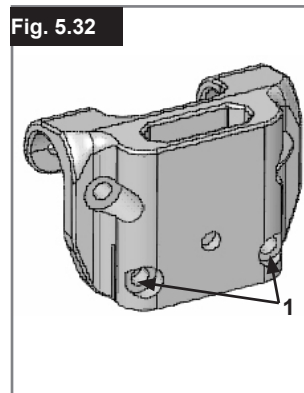
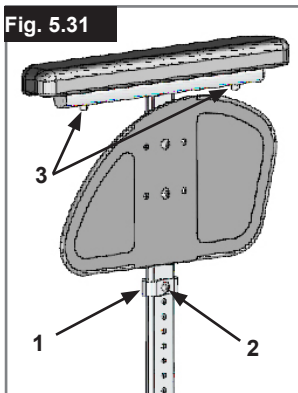

Proteções laterais – proteções das roupas (Fig. 5.34)

As proteções das roupas protegem contra salpicos de água e da sujidade. A sua posição relativa às rodas traseiras pode ser ajustada, ajustando as proteções laterais. Para o fazer, desaperte os parafusos (1 e 2). Depois de ajustar as proteções laterais para a posição pretendida, reinstale e aperte os parafusos novamente (consulte a página sobre binário).

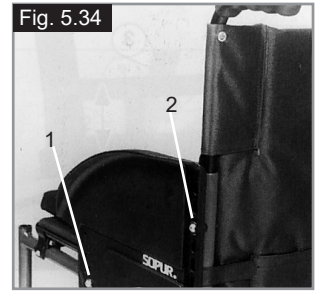

⚠ AVISO!

Nem as proteções laterais, nem os apoios de braços devem ser utilizados para levantar ou transportar a cadeira de rodas.

Proteção lateral, Alumínio, Aparafusada com Proteção contra Tempo Frio (Fig. 5.35)

As proteções das roupas (opcional) protegem contra salpicos de água e da sujidade. A sua posição relativa às rodas traseiras pode ser ajustada, ajustando as proteções laterais. Para o fazer, desaperte os parafusos (1 e 2). Os apoios de braços (opcionais) podem ser ajustados para a altura pretendida depois de remover os parafusos (3). Quando terminar, verifique se todos os parafusos estão corretamente apertados (ver página sobre força de torção).



⚠ AVISO!

Nem as proteções laterais, nem os apoios de braços devem ser utilizados para levantar ou transportar a cadeira de rodas.

Opções – Operação com uma mão

Operação com uma mão (Fig. 5.36 - 5.36.1)

Para empurrar a cadeira diretamente para a frente, deve usar ambos os aros manuais das rodas. Para dobrar a cadeira de rodas, desligue a barra telescópica, empurrando-a para dentro (1). Para remover as rodas, prima o botão de bloqueio no eixo (2).

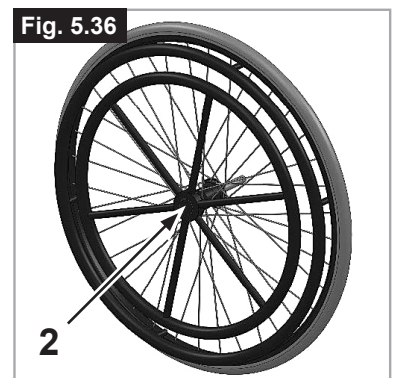

⚠ CUIDADO!

Certifique-se sempre de que as ligações estão corretamente ajustadas para evitar lesões.

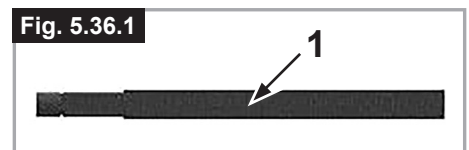

Punhos

Pegas para empurrar de altura ajustável (Fig. 5.37)

Estes punhos são fixadas por pinos que impedem que descaiam acidentalmente. A abertura do manípulo de libertação rápida (1) torna possível ajustar as asas em função das suas necessidades específicas. À medida que move o manípulo, ouvirá um mecanismo de engate; agora pode facilmente posicionar as pegas como pretendido. A porca (2) no manípulo de tensão determina a rigidez de fixação das asas. Se a porca estiver solta depois de ajustar o manípulo de tensão, a pega também estará solta. Empurre a pega para um lado e para o outro antes de a usar para ter a certeza que está corretamente fixa na sua posição. Depois de ajustar a altura da pega, fixe sempre o manípulo de tensão (1) na sua posição. Se a alavanca não estiver fixa, podem sofrer ferimentos quando ultrapassar obstáculos.

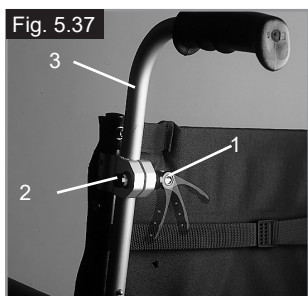

Punhos rebatíveis (Fig. 5.38)

Se não usar os punhos, pode dobrá-las para baixo, premindo o botão (2). Quando for necessário usá-los de novo, basta abri-los até se fixarem.

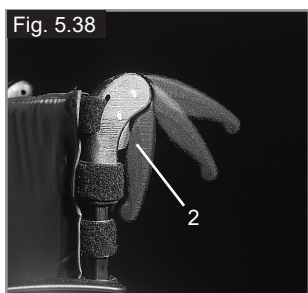

Cinto de segurança pélvico

⚠️ PERIGO!

- Antes de usar a sua cadeira de rodas, certifique-se de que o cinto de segurança pélvico está vestido.
- O cinto de segurança pélvico deve ser inspecionado diariamente.
- o cinto de segurança para garantir que não está obstruído ou desgastado.
- Verifique sempre se o cinto pélvico está corretamente instalado e ajustado antes de usar. Se a correia estiver demasiado folgada, o utilizador poderá escorregar e ficar asfiziado ou sofrer ferimentos graves.

O cinto de segurança pélvico está fixo à cadeira de rodas como indicado nas imagens. O cinto de segurança é constituído por 2 metades. São instaladas usando o parafuso de fixação de suspensão do assento instalado através do ilhéu do cinto. O cinto é conduzido sob a parte de trás do painel lateral. (Fig. 5.39)

Ajuste a posição do cinto de modo a que as fivelas fiquem no centro do assento. (Fig. 5.40)

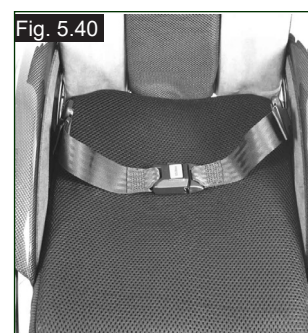
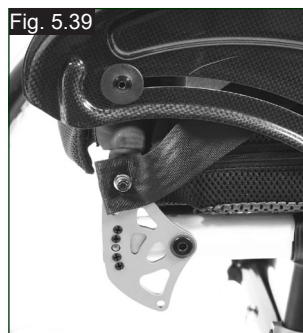

Ajuste o cinto de segurança pélvico de acordo com as necessidades do utilizador da seguinte maneira:

Para reduzir o comprimento do cinto:	Para aumentar o comprimento do cinto
<p>Conduza o cinto através da fivela macho e ajustadores. Verifique se o cinto não está enrolado na fivela macho.</p>	<p>Conduza o cinto através dos ajustadores e da fivela macho para que o comprimento seja maior.</p>

Quando apertado, verifique o espaço entre o cinto de segurança pélvico e o utilizador. Quando corretamente ajustado deverá ser possível enfiar a palma da mão entre o cinto de segurança pélvico e o utilizador. (Fig. 5.41)

Cinto de segurança pélvico...

O cinto de segurança pélvico deve ser fixado de modo a que o cinto fique num ângulo de 45 graus ao longo da pélvis do utilizador. O utilizador deve estar sentado direito e afastado o quanto possível do assento durante o ajustamento. O cinto de segurança pélvico não deve deixar que o utilizador escorregue no assento. (Fig. 5.42)



Para apertar a fivela:
Empurre firmemente a fivela macho para a fivela fêmea.

Para abrir o cinto:
Prima os lados expostos da fivela macho e empurre para o centro enquanto as afasta sem forçar.

⚠ AVISO!

- Em caso de dúvida sobre a utilização e operação do cinto de segurança pélvico, consulte o seu profissional de cuidados de saúde, fornecedor da cadeira de rodas, acompanhante de saúde ou assistente para obter ajuda.
- Se quiser instalar outro cinto de segurança pélvico, contacte o seu concessionário autorizado da Sunrise Medical.
- O cinto de segurança pélvico deve ser inspecionado diariamente para garantir que esteja corretamente ajustado e livre de obstruções ou desgaste prejudicial.
- A Sunrise Medical não encoraja o transporte de qualquer pessoa numa viatura utilizando o cinto de segurança pélvico como método de retenção.

 Consulte o folheto de transporte da Sunrise Medical para mais conselhos sobre transporte.

Manutenção:

Verifique o cinto de segurança pélvico e os componentes de fixação regularmente para detetar quaisquer sinais de desgaste ou danos. Substitua se necessário.

⚠ AVISO

O cinto de segurança pélvico deve ser ajustado em função do utilizador como descrito anteriormente. A Sunrise Medical recomenda que o comprimento e posição do cinto sejam inspecionados regularmente para reduzir o risco do utilizador reajustar inadvertidamente o cinto para um comprimento excessivo.

Tubos Anti Queda

Tubos Anti Queda (Fig. 5.43)

Os tubos anti queda (1) oferecem segurança adicional para utilizadores inexperientes quando ainda estão a aprender a utilizar a cadeira de rodas. As rodas anti volteio (1) impedem que a cadeira de rodas caia para trás. Se empurrar as rodas anti volteio (1) mova-as para baixo; também podem ser empurradas para a frente. Deve ser mantido um intervalo de 30 mm a 50 mm entre as rodas e o chão. Deve dobrar as rodas anti volteio para a frente quando subir ou descer obstáculos grandes (como lancis) para evitar que toquem no chão.



Correia Normal

Correia Normal (Fig. 5.44)

A correia está equipada com uma fita de Velcro num dos lados, que permite o ajustamento simples da correia. Para reajustar a correia, primeira dobre ligeiramente a cadeira de rodas. Depois mova de novo os parafusos (1) e puxe as tampas dianteiras (2) para a frente para fora da estrutura. A correia (3) pode ser removida da estrutura. Ao apertar de novo o Velcro, a correia pode ser reajustada. Inverta este procedimento para reinstalar a correia. Quando terminar, verifique se todos os parafusos estão corretamente apertados (ver página sobre força de torção).

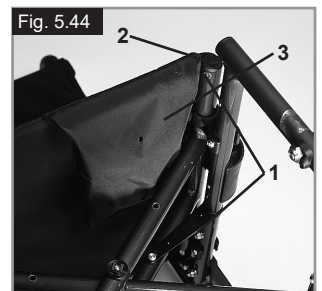

⚠ AVISO!

Para uma segurança adequada, pelo menos 50 % das superfícies de Velcro devem estar sempre em contacto umas com as outras.

Suporte da Canadiana

Suporte da Canadiana (Fig. 5.45)

Este dispositivo permite o transporte de canadianas diretamente na cadeira de rodas. Possui uma correia de Velcro (1) para segurar as canadianas ou outros acessórios.



⚠ AVISO!

Nunca tente usar ou mesmo remover as canadianas ou outros acessórios enquanto conduz.

Tabuleiro

Tabuleiro (Fig. 5.46)

A mesa é uma superfície plana adequada para muitas atividades. Antes de utilizar uma bandeja, primeiro a largura do assento deve ser ajustada uma vez por um fornecedor autorizado. O utilizador deve estar sentado na cadeira de rodas durante a condução de teste.



Barra Estabilizadora

Dobrar a barra estabilizadora

Esta barra é utilizada para estabilizar o encosto. Para poder dobrar a cadeira de rodas, deve empurrar ou desbloquear a alavanca de desbloqueio para dentro (Fig. 5.47) e a alavanca de estabilização desse ser empurrada para baixo. Quando abrir a cadeira de rodas, verifique se a cruzeta está bem fixa na sua posição.



Rodas de Viagem

Rodas de viagem (Fig. 5.48)

Devem ser usadas rodas de trânsito sempre que a sua cadeira de rodas for demasiado larga e se as rodas traseiras forem utilizadas (por exemplo, aviões, autocarros, etc.). Depois de remover as rodas traseiras com a ajuda dos eixos de extração rápida, as rodas de viagem podem ser imediatamente usadas para continuar a mover-se. As rodas de trânsito estão montadas de modo a ficarem aprox. 30 mm do chão quando a cadeira está imobilizada. Assim, não dificultam o movimento quando conduzir, transportar ou inclinar a cadeira para ultrapassar obstáculos (por exemplo, lancis, degraus, etc.).



⚠ AVISO!

A sua cadeira de rodas não pode usar os dispositivos de bloqueio das rodas quando usar as rodas de viagem.

6.0 Inspeções diárias

⚠ CUIDADO!

Como utilizador, será o primeiro a detetar possíveis defeitos. Assim, recomendamos que, antes de cada utilização, inspecione os itens da seguinte lista:

- Verifique se a pressão dos pneus é correta
- Verifique se os travões funcionam corretamente
- Verifique se todas as peças removíveis estão seguras, por exemplo, apoio de braços, apoio de pés, eixo de extração rápida, etc.
- Verifique se existem danos visíveis, por exemplo, na estrutura, no encosto, na correia do assento e na correia do encosto, na placa dos pés, etc.

Se detetar danos ou avarias, contacte o seu fornecedor autorizado.

7.0 Pneus e Montagem

⚠ AVISO!

Certifique-se sempre que mantém a pressão correta Dos pneus (mín. 3,5 bar) porque pode afetar o desempenho da cadeira de rodas.

Se a pressão for demasiado baixa, a resistência de movimento aumenta, sendo necessário mais esforço para que a cadeira se mova para a frente. Pressão demasiado baixa também afeta negativamente a capacidade de manobra.

⚠ AVISO!

Se a pressão for demasiado alta, o pneu pode rebentar.

A pressão correta para um determinado pneu está impressa na superfície do próprio (mín. 3,5 bar).

Os pneus podem ser montados do mesmo modo que um pneu normal de bicicleta.

Antes de instalar uma nova câmara de ar, deve certificar-se sempre que a base da jante e o interior do pneu Não contém objetos estranhos.

Verifique a pressão depois de montar ou reparar um pneu. É vital para a sua segurança e para o desempenho da cadeira de rodas que a pressão de ar seja mantida e que os pneus estejam em boas condições.

8.0 Manutenção e Cuidado

- Verifique a pressão dos pneus de 4 em 4 semanas. Verifique se os pneus estão gastos ou danificados.
- Inspeção os pneus de 4 em 4 semanas aproximadamente para ter a certeza que funcionam corretamente e são fáceis de usar.
- Mude os pneus como os de uma bicicleta normal.
- Todas as juntas vitais para usar a sua cadeira de rodas com segurança são porcas de auto-fixação. Verifique de três em três meses se todos os parafusos estão apertados (Ver a secção sobre força de torção). As porcas de segurança devem ser usadas apenas uma vez e substituídas depois de usadas.
- Use apenas produtos de limpeza domésticos suaves ao limpar a cadeira de rodas. Use apenas sabão e água quando limpar os estofos do assento.
- Só deve utilizar peças originais autorizadas pela Sunrise Medical. Não utilize peças de outros fabricantes, que não tenham sido autorizadas pela Sunrise Medical.
- Se a sua cadeira de rodas se molhar, seque-a depois de usar.
- Deve aplicar uma pequena quantidade de óleo para máquinas de costura nos eixos de extração rápida de 8 em 8 semanas, aproximadamente. Consoante a frequência e tipo de utilização, recomendamos que leve a sua cadeira de rodas a um fornecedor autorizado de 6 em 6 meses para que seja inspecionada por pessoal qualificado.
- Se quiser guardar a cadeira de rodas durante um longo período de tempo, não são necessárias medidas adicionais. Certifique-se de que a cadeira está guardada à temperatura ambiente, em local seco, protegido da luz do sol forte. Antes de utilizar a cadeira de rodas novamente, deve levá-la a um concessionário autorizado para ser inspecionadas.

CUIDADO!

Areia e água do mar (ou água no Inverno) podem danificar os rolamentos das rodas frontais e traseiras. Limpe completamente a cadeira de rodas depois de a expôr a estes elementos.

As seguintes peças podem ser removidas e enviadas ao fabricante / agente autorizado para reparação:

- Rodas traseiras
- Apoio dos braços
- Tubos Anti Queda

Estes componentes estão disponíveis como peças sobresselentes. Para mais informações, consulte o catálogo de peças sobresselentes.

Medidas de higiene quando reutilizar:

Antes de utilizar de novo a cadeira de rodas, deve prepará-la cuidadosamente. Todas as superfícies em contacto com o utilizador devem ser limpas com um spray de desinfeção. Para tal, deve usar um desinfetante como autorizado/recomendado no seu país, para desinfetar rapidamente, com produtos à base de álcool, os produtos e dispositivos médicos que devem ser desinfetados rapidamente.

Tenha em conta as instruções do fabricante em relação ao desinfetante que vai usar.

Em geral, não é possível garantir a desinfeção completa das bainhas. Deste modo, e de acordo com as leis locais de proteção contra infeções, recomendamos que descarte da cadeira de rodas e correias traseiras com agentes ativos para evitar a contaminação com microbactérias.

9.0 Resolução de Problemas

A cadeira de rodas guina para um dos lados

- Verifique a pressão dos pneus
- Verifique se a roda vira facilmente (rolamentos, eixo).
- Verifique o ângulo da roda giratória
- Verifique se ambas as rodas giratórias estão em contacto com o chão

As rodas giratórias começam a vibrar

- Verifique o ângulo da roda giratória
- Verifique se todos os parafusos estão apertados; aperte se necessário (Ver a secção sobre força de torção)
- Verifique se ambas as rodas giratórias estão em contacto com o chão

A estrutura da cadeira de rodas / estrutura de tubos não encaixa na posição na tela do assento

- A cadeira ainda é nova, ou seja, o estofado do assento ou do encosto ainda está rígido. Isto melhora com o tempo.

É difícil dobrar a cadeira

- O estofado do encosto ajustável é demasiado rígido. Solte-o de acordo.

A cadeira de rodas chia e vibra

- Verifique se todos os parafusos estão apertados; aperte se necessário (Ver a secção sobre força de torção)
- Aplique uma pequena quantidade de óleo lubrificante nas zonas onde as peças móveis entram em contacto

A cadeira de rodas move-se irregularmente

- Verifique o ângulo das rodas giratórias
- Verifique a pressão dos pneus
- Verifique se as rodas traseiras estão ajustadas de maneira diferente

10.0 Eliminação / Reciclagem de materiais

NOTA: Se a cadeira de rodas lhe for entregue como parte de uma função de caridade ou doação médica, esta poderá não lhe pertencer. Se a cadeira já não for necessária, para a devolver siga as instruções da organização que lhe disponibilizou a cadeira.

A seção seguinte contém uma descrição dos materiais usados na cadeira de rodas, com vista à eliminação ou reciclagem da cadeira de rodas e da respetiva embalagem. Poderão existir regulamentos locais especiais em vigor relativamente à eliminação ou reciclagem. Estes devem ser respeitados quando deitar fora a sua cadeira de rodas. (Isto pode incluir a limpeza ou descontaminação da cadeira de rodas antes de a eliminar).

Alumínio: Forquetas das rodas giratórias, rodas, proteções laterais do chassis, estrutura do apoio de braços, apoio de pés, pegas para empurrar

Aço: Pontos de fixação, eixos de extração rápida

Plástico: Pegas, peça de arresto dos tubos, rodas giratórias, apoios de pés, almofadas para braços e roda/pneu de 12 polegadas

Caixa: Sacos de plástico de polietileno suave, cartão

Estofa: Poliéster tecido com cobertura PVC e espuma modificação de combustão expandida.

A eliminação ou reciclagem deve ser feita através de um fornecedor autorizado ou local adequado próprio. Alternativamente, a sua cadeira de rodas pode ser devolvida ao fornecedor para eliminação.

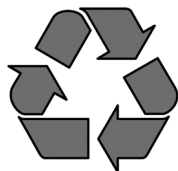

11.0 Placa de Nome

Placa de nome

A placa de nome encontra-se na estrutura do tubo em T ou no tubo da estrutura transversal. A placa de nome indica a designação exata do modelo e outras especificações técnicas. Apresente a seguinte informação sempre que encomendar peças de substituição ou uma reclamação:

- Número de Série
- Número da encomenda
- Mês/Ano

EXEMPLO

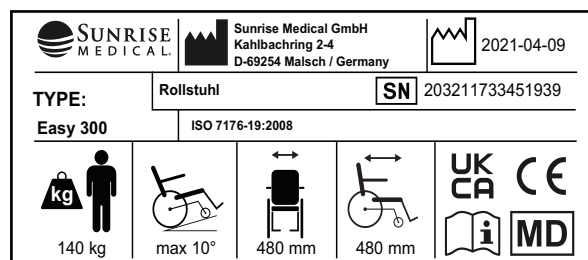
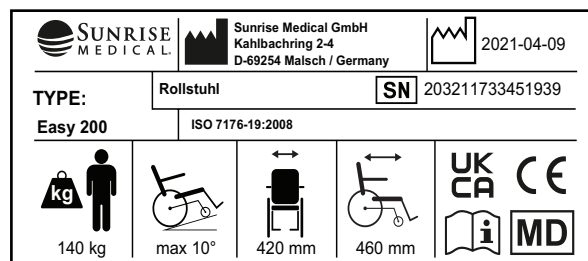

TYPE:	Nome do produto/Número SKU.
	A inclinação máxima segura com tubos antiqueda depende das configurações da cadeira de rodas, postura e capacidades físicas do utilizador.
	Largura do assento.
	Profundidade (Máximo).
	Carga máxima.
	Símbolo UKCA.
	Símbolo CE.
	Consulte as instruções de utilização
	XXXX-XX-XX Data de fabrico.
	Número de Série.
	Este símbolo significa Dispositivo Médico.
	Morada do fabricante
	Testada com contra colisões de acordo com: ISO 7176-19:2008.
	Morada do importador
	Responsável no Reino Unido
	Morada do representante na Suíça

12.0 Dados técnicos – ajustamentos possíveis da altura do assento

TIPO DE FORQUETA	MM DE ALTURA DO ASSENTO DIANTEIRO								MM DE ALTURA DO ASSENTO TRASEIRO							
	RODA GIRATÓRIA								RODA TRASEIRA							
	4"	4" + Espaçador	5"	5" + Espaçador	6"	6" + Espaçador	7"	7" + Espaçador	22"	22"	22"	22"	22"	22"	22"	22"
111x32 - Pos.1	430		440						400	410	430	440				
111x32 - Pos.2	415		430						400	410	430					
111x45 - Pos.1	430	440	440	450	450	460			400	410	430	440	460			
111x45 - Pos.2	415	415	430	440					400	410	430	440				
111x45 - Pos.3	400	410							400	410						
123x45 - Pos.1	440	450	455	465	465	475	475	485	400	410	430	440	460	470		
123x45 - Pos.2	430	440	440	450	450	460			400	410	430	440	460			
123x45 - Pos.3	415	425	430	440					400	410	430	440				
138x45 - Pos.1	455	465	470	480	480	490	490	500	400	410	430	440	460	470	480	
138x45 - Pos.2	445	455	455	465	465	475	480	490	400	410	430	440	460	470	480	
138x45 - Pos.3	430	440	445	455	455	465			400	410	430	440	460			
174x45 - Pos.1			505	515	515	525	530	540	400	410	430	440	460	470	480	
174x45 - Pos.2			490	500	505	515	515	525	400	410	430	440	460	470	480	
174x45 - Pos.3			480	490	490	500	505	515	400	410	430	440	460	470	480	
174x45 - Pos.4			465	475	480	490	490	500	400	410	430	440	460	470	480	

PORTUGUÊS

TIPO DE FORQUETA	MM DE ALTURA DO ASSENTO TRASEIRO																				
	RODA TRASEIRA																				
	24"	24"	24"	24"	24"	24"	24"	24"	25"	25"	25"	25"	25"	25"	25"	25"	26"	26"	26"	26"	
111x32 - Pos.1	430	440						440													
111x32 - Pos.2	430	440						440													
111x45 - Pos.1	430	440	460					440	450							450	460				
111x45 - Pos.2	430	440						440													
111x45 - Pos.3																					
123x45 - Pos.1	430	440	460	470	480			440	450	470	480					450	460	480			
123x45 - Pos.2	430	440	460					440	450							450	460				
123x45 - Pos.3	430	440						440													
138x45 - Pos.1	430	440	460	470	480	490	500	440	450	470	480	490	500		450	460	480	490	500		
138x45 - Pos.2	430	440	460	470	480	490		440	450	470	480	490			450	460	480	490			
138x45 - Pos.3	430	440	460					440	450						450	460					
174x45 - Pos.1	430	440	460	470	480	490	500	440	450	470	480	490	500	510	450	460	480	490	500	510	520
174x45 - Pos.2	430	440	460	470	480	490	500	440	450	470	480	490	500	510	450	460	480	490	500	510	520
174x45 - Pos.3	430	440	460	470	480	490	500	440	450	470	480	490	500	510	450	460	480	490	500	510	
174x45 - Pos.4	430	440	460	470	480	490	500	440	450	470	480	490	500		450	460	480	490	500		

Dados técnicos

Dados técnicos (Easy 200-300)

Largura total:

- com rodas standard, incl. aros de empurrar, montagem fechada
- em combinação com as proteções laterais para secretária: LA + 200 mm
 - em combinação com as proteções laterais de alumínio: LA + 180 mm
 - em combinação com proteção das roupas, composto: LA + 190 mm
 - Um acessório de aro muito estreito reduz a largura geral em 20 mm
 - Rodas com travões de tambor alargam a cadeira em 20 mm

Dimensões quando fechada:

- sem rodas traseiras aprox. 200 mm
- com rodas traseiras aprox. 250 mm

Peso em kg:

- Apoios de pés Easy 300: 1,35 kg
- Apoios de pés Easy 200: 0,93 kg
- Cadeira sem proteções laterais, apoios de pés ou rodas traseiras: 7,60 kg
- Proteções laterais para secretárias: 3,10 kg

Limite máximo de peso:

- Aprovada para ocupantes com peso máximo de 140 kg (136 kg testado contra colisões)
- Com roda leve = 125 kg
- Com roda Proton = 100 kg
- Com bicicleta de mão = 100 kg

Alturas do Assento

A escolha das estruturas, garfos e rodas giratórias, assim como o tamanho das rodas traseiras (24", 25") determina as alturas a que é possível ajustar o assento.

A cadeira de rodas é compatível com as seguintes normas:

- | | |
|--|------|
| a) Requisitos e testes para forças estáticas, de impacto e de fadiga (ISO 7176-8) | Sim. |
| b) Sistemas de condução e de controlo para energia da cadeiras de rodas, requisitos e testes (ISO 7176-14) | N/D |
| c) Teste climatérico de acordo com ISO 7176-9 | N/D |
| d) Resistência à ignição das peças forradas de acordo com ISO 7176-16 (EN 1021-1/2) | Sim. |

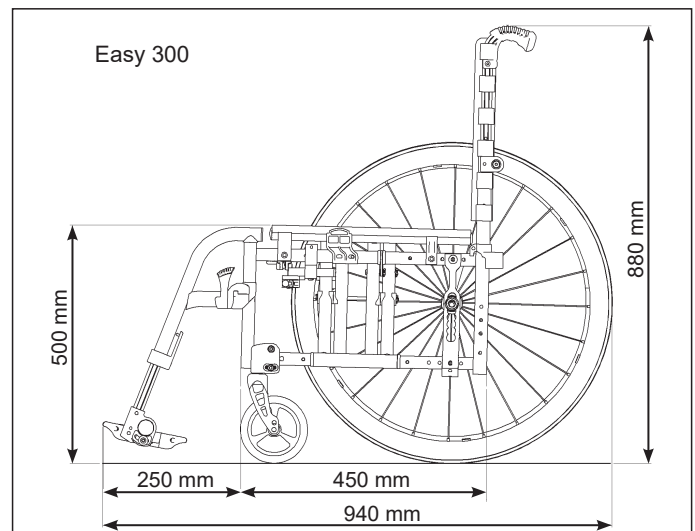
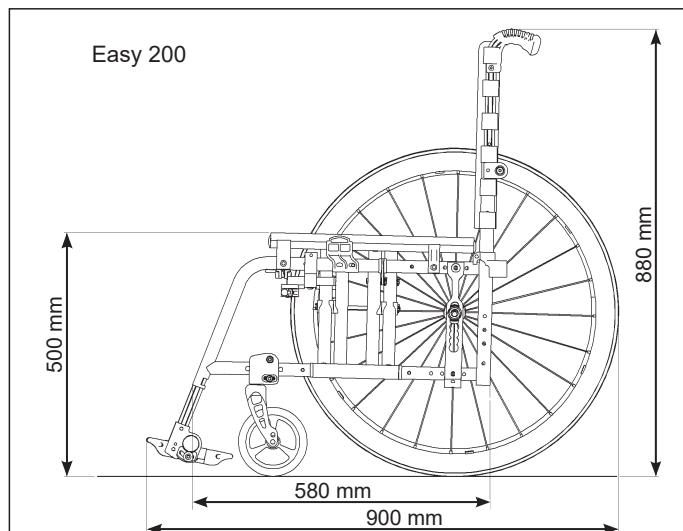

Alkusanat

Arvoisa asiakas,

Olemme iloisia, että valitsit laadukkaan SUNRISE MEDICAL -tuotteen.

Tämä käyttöopas sisältää lukuisia vinkkejä ja ideoita uuden pyörätuolisi mahdollisimman luotettavan käyttöönoton varmistamiseksi.

Läheisten asiakassuhteiden ylläpitäminen on Sunrise Medicalille tärkeää. Haluamme pitää asiakkaamme ajantasalla yrityksemme toiminnasta. Läheisten asiakassuhteiden ansiosta pystymme palvelemaan asiakkaitamme nopeasti, henkilökohtaisesti ja mahdollisimman joustavasti. Olemme aina valmiina auttamaan niin varaosien, lisävarusteiden kuin pyörätuoliasi koskevien lisätietojenkin osalta.

Haluamme että olet tyytyväinen tuotteisiimme ja palveluihimme. Sunrise Medical kehittää jatkuvasti tuotteitaan. Tuotteidemme muotoilussa, teknologiassa ja laitteistoissa voi taten esiintyä muutoksia. Tämän käyttöoppaan sisältämien kuvien tai tietojen perusteella ei tästä syystä voi esittää mitään korvausvaatimuksia.

SUNRISE MEDICALin hallintajärjestelmä täyttää seuraavat standardit: EN ISO 13485 ja ISO 14001.

CE Valmistaja SUNRISE MEDICAL vakuuttaa, että tämä tuote täyttää lääkinällisiä laitteita koskevassa asetuksessa (2017/745) esitetyt vaatimukset.

Huomautus käyttäjälle ja/tai potilaalle: Kaikista laitteeseen liittyvistä vakavista tapahtumista on ilmoitettava valmistajalle ja sen jäsenvaltion toimivaltaiselle viranomaiselle, jossa käyttäjä ja/tai potilas asuu.

B4Me erityismukautukset

Sunrise Medical suosittelee vahvasti, että kaikki B4Me-tuotteen mukana toimitetut käyttöohjeet luetaan ja ymmärretään ennen tuotteen ensimmäistä käyttöä, jotta tuote toimii valmistajan tarkoittamalla tavalla.

Sunrise Medical suosittelee myös, että käyttöohjeita ei hävitetä lukemisen jälkeen; ne tulee säilyttää tallessa myöhempää tarvetta varten.

Lääkinnällisten laitteiden yhdistelmät

Tämän lääkinällisen laitteen voi mahdollisesti yhdistää yhden tai useamman muun lääkinällisen laitteen tai tuotteen kanssa. Tietoja mahdollisista yhdistelmistä löytyy osoitteesta www.haltija.fi. Kaikkien luettujen yhdistelmien on todettu täyttävän lääkinällisiä laitteita koskevan asetuksen 2017/745 yleiset turvallisuus- ja suorituskykyvaatimukset, liite 1, kohta 14.1.

Yhdistelmä- ja asennusohjeet ovat nähtävissä osoitteesta www.haltija.fi

Ota yhteys paikalliseen valtuutettuun SUNRISE MEDICAL -jälleenmyyjään, jos sinulla on kysymyksiä pyörätuolisi käytöstä, huollosta tai turvallisuudesta.

Jos lähialueellasi ei ole valtuutettua jälleenmyyjää tai jos haluat kysyä jotakin, ole hyvä ja ota yhteyttä Sunrise Medicaliin joko kirjallisesti tai soittamalla.

HALTIJA Group Oy
Koivuhaantie 2-4
01510 Vantaa
Suomi
Puh 09 612 2250
asiakaspalvelu@haltija.fi
www.haltija.fi



TÄRKEÄÄ:

ÄLÄ KÄYTÄ PYÖRÄTUOLIA ENNEN KUIN OLET LUKENUT TÄMÄN KÄYTTÖOPPAAN JA YMMÄRTÄNYT SEN SISÄLLÖN. JOS NÄITÄ OHJEITA EI NOUDATETA, SEURAUKSENA VOI OLLA FYYSISIÄ VAMMOJA, LAITEVAURIOITA TAI YMPÄRISTÖVAHINKOJA!

Käyttö

Pyörätuoli on tarkoitettu käyttäjille, jotka eivät pysty kävelemään tai joiden liikuntakyky on rajoittunut. Pyörätuoli on tarkoitettu henkilökohtaiseen käyttöön sisä- ja ulkotiloissa omatoimisesti sekä toisen osapuolen (avustajan) toimesta.

Enimmäispainorajoitus (käyttäjän ja pyörätuoliin asennettujen lisälaitteiden yhteispaino) ilmoitetaan sarjanumerokilvessä, joka sijaitsee istuimen alla poikki- tai stabilointitangossa.

Takuu on voimassa vain siinä tapauksessa, että tuotetta käytetään määritellyissä olosuhteissa ja määriteltyihin käyttötarkoituksiin.

Tämän tuotteen suunniteltu käyttöikä on 5 vuotta.

Pyörätuoliin EI SAA ASENTAA MITÄÄN OSIA, joiden käyttöä Sunrise Medical ei ole hyväksynyt.

Sovellusala.

Indikaatiot

Pyörätuolissa on monia kokoonpanovaihtoehtoja ja modulaarinen rakenne, joten sitä voivat käyttää myös henkilöt, jotka eivät pysty kävelemään tai joiden liikuntakyky on rajoittunut esim. seuraavista syistä:

- Halvaus
- Raajan menetys (alaraaja-amputaatio)
- Raajan epämuodostuma
- Niveljäykistymä/nivelvamma
- Erilaiset sairaudet, esim. sydän- ja verisuonitaudit, tasapainohäiriöt tai kaksekia, neurologiset sairaudet, lihasdystrofia, hemiplegia. Soveltuu myös vanhemmille ihmisille, joilla on vielä voimia ylävartalossa.

Kontraindikaatiot

Pyörätuolia ei saa käyttää ilman avustajaa seuraavissa tapauksissa:

- Havaintohäiriö
- Epätasapaino
- Molempien käsivarsien menetys, jos hoitaja ei avusta käyttäjää
- Molempien käsivarsien niveljäykistymä tai nivelvaurio
- Kykenemätön istumaan

Huomaa, että pyörätuolilla ajaminen vaatii riittävät kognitiiviset, fyysiset ja visuaaliset taidot. Käyttäjän tulee pystyä arvioimaan toimiansa vaikutukset pyörätuolin käytön aikana ja tarvittaessa korjaamaan niitä. Sunrise Medical ei voi valmistajana arvioida näitä kykyjä ja lisäosien turvallista käyttöä. Emme voi ottaa mitään vastuuta tästä aiheutuneista vahingoista.

Katso pyörätuolin ja lisäksi asennettujen osien käyttöohjeet. Neuvo käyttäjää pyörätuolin ja siihen asennettujen lisäosien turvallisessa käytössä. Kerro käyttäjille erityisistä varoituksista, jotka on luettava, ymmärrettävä ja joita on noudatettava.

Hankintapäätöstä tehdessä tulee huomioida käyttäjän kehon koko, paino, fyysinen ja psyykinen terveys, ikä, elinolot ja elinympäristö.

Sisällysluettelo

Määritelmät	183
1.0 Yleiset käyttöturvallisuutta koskevat varoitukset ja ajorajoitukset	184
2.0 Takuutiedot	186
3.0 Kuljetettavuus	187
4.0 Käsittely	189
5.0 Lisävarusteet	190
Kynnyspolkimet	190
Pyörien jarrut	190
Jalkalevyt	191
Jalkatuet	192
Pääntuki	193
Tukipyörät	194
Akselilevyt	194
Kallistuskulmat	194
Amputointipotilaiden akselilevy	194
Selkätuet	194
Sivusuojat	195
Työntökahvat	196
Lannevyö	196
Kaatumasteet	197
Tavallinen istuin	197
Keppiteline	197
Pöytä	198
Vakaajatanko	198
Kuljetuspyörät	198
6.0 Päivittävät tarkistukset	198
7.0 Renkaat ja asennus	198
8.0 Ylläpito ja huolto	199
9.0 Vianmääritys	199
10.0 Materiaalien hävittäminen/kierrätys	200
11.0 Valmistekilpi	200
12.0 Tekniset tiedot – Istuinkorkeuden säätömahdollisuudet	201
Tekniset tiedot	202





HUOMAUTUS:

Tässä käyttöoppaassa esitetyt pyörätuolit saattavat poiketa joiltakin osin ostamastasi mallista. Tästä huolimatta kaikki näissä käyttöohjeissa esitetyt ohjeet koskevat täysin hankkimaasi mallia.

Valmistaja varaa oikeuden muuttaa käyttöoppaassa esitettyjä painoja, mittoja ja muita teknisiä tietoja ilman ennakoilmoitusta. Kaikki tässä käyttöoppaassa esitetyt luvut, mitat ja tilavuudet ovat keskimääräisiä, niitä ei tule pitää teknisinä tietoina.

Määritelmät

3.1 Käyttöoppaassa käytettävien sanojen määritelmät

Sana	Määritelmä
 VAARA!	Varoittaa käyttäjää vakavan loukkaantumisen tai kuoleman vaarasta, jos ohjetta ei noudateta
 VAROITUS!	Varoittaa käyttäjää mahdollisesta loukkaantumisen vaarasta, jos ohjetta ei noudateta
 HUOMIO!	Tiedotus käyttäjälle, että laite saattaa vaurioitua jos ohjetta ei noudateta
HUOMAUTUS:	Yleinen ohje tai suositeltava menettelytapa
	Viite lisäohjeisiin

HUOMAUTUS:

Kirjoita paikallisen valtuutetun huoltopalvelun osoite ja puhelinnumero tähän tarkoitukseen varattuun tilaan. Jos pyörätuoli rikkoutuu, ota yhteyttä huoltoon ja ilmoita kaikki oleelliset tiedot, jotta he voivat auttaa sinua nopeasti.

Jälleenmyyjän allekirjoitus ja leima

1.0 Yleiset käyttöturvallisuutta koskevat varoitukset ja ajorajoitukset

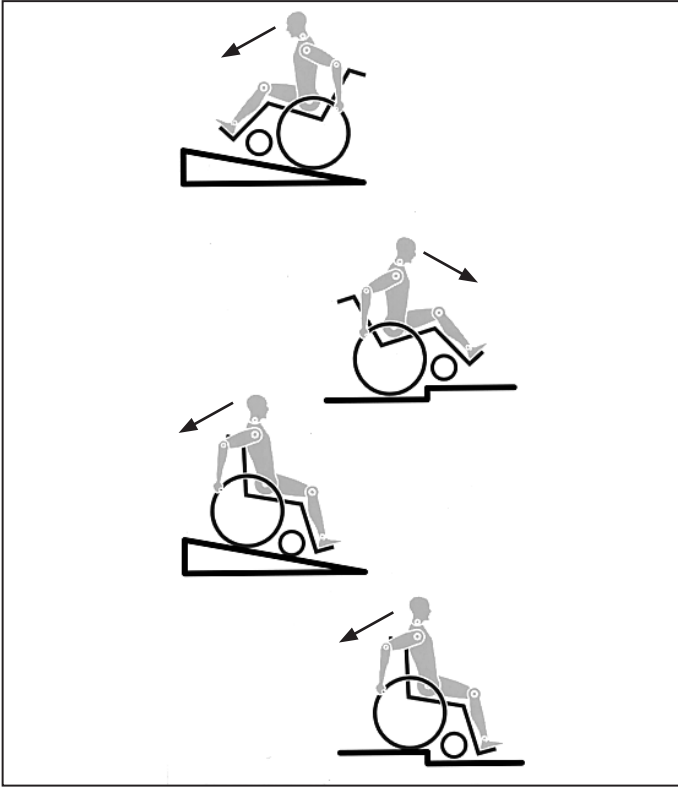

Tämä pyörätuoli on suunniteltu ja rakennettu mahdollisimman turvallisiksi. Pyörätuoli täyttää tai osittain jopa ylittää kaikki tällä hetkellä voimassa olevat kansainväliset turvallisuusstandardit. Pyörätuoli voi tästä huolimatta olla käyttäjälleen vaarallinen, jos sitä käytetään väärin. Pyörätuolin käyttäjän on noudatettava ehdottomasti seuraavia sääntöjä oman turvallisuutensa varmistamiseksi.

Epäpäteivät tai virheelliset muutokset tai säädöt lisäävät onnettomuusriskiä. Pyörätuolin käyttäjä osallistuu jokapäiväiseen liikenteeseen teillä ja jalkakäytävillä. Haluamme muistuttaa tässä yhteydessä, että pyörätuolin käyttäjänä sinua koskevat kaikki samat liikennesäännöt kuin muitakin liikenteeseen osallistujia.

Aja varovasti käyttäessäsi tätä pyörätuolia ensimmäistä kertaa. Opettele tuntemaan pyörätuolisi.

Tarkasta seuraavat kohteet ennen jokaista käyttökertaa:

- Takapyörien pikalukot
- Istuin- ja selkänojaosien tarrakiinnitykset
- Renkaat, rengaspaineet ja pyörien lukot.

Jos haluat muuttaa mitä tahansa pyörätuolin säätöjä, lue ensin vastaava kohta käyttöohjeista.

Tämä pyörätuoli voi kaatua kuoppaisella tiellä tai epätasaisella pinnalla ja etenkin ylä- tai alamäkeen ajettaessa. Jos ajat etusuunnassa askelman tai ylöspäin viettävän pinnan poikki, kallista vartaloasi eteenpäin.

⚠ VAARA!

- ÄLÄ KOSKAAN ylitä käyttäjän ja pyörätuolissa kuljetettavien tavaroiden yhteenlaskettua 140 kilon (136 kg törmäystestattuna) enimmäiskuormitusta. Huomaa, että kevyempien mallien enimmäiskantavuudet ilmoitetaan erikseen. Jos enimmäiskuormitus ylittyy, pyörätuoli voi vaurioitua tai sen käyttäjä voi pudota tuolista ja menettää tuolin hallinnan, jolloin sekä tuolin käyttäjä että muut ihmiset voivat loukkaantua.
- Jos ajat pyörätuolilla pimeällä, käytä vaaleita vaatteita ja heijastimia, jotta sinut nähdään paremmin. Varmista että pyörätuolin sivuilla ja takana sijaitsevat heijastimet näkyvät kunnolla. Suosittelemme myös aktiivivalon asennusta.
- Vältä kaatumisia ja vaarallisia tilanteita harjoittelemalla uuden pyörätuolin käyttöä ensin tasaisella maalla ja hyvän näkyvyyden vallitessa.

- Älä käytä jalkalevyjä noustessasi pyörätuoliin tai siitä poistuessasi. Käännä jalkalevyt ensin yläasentoon ja mahdollisimman paljon sivuille. Siirry aina mahdollisimman lähelle istuinta ennen siihen nousemista.
- Käytä pyörätuolia aina ohjeiden mukaisesti. Vältä esimerkiksi esteen (askelma, katukiveyksen reuna) yli ajamista hidastamatta tai rakoihin ajamista.
- Pyörien lukkojen tarkoitus ei ole jarruttaa pyörätuolia. Niillä varmistetaan, ettei pyörätuoli lähde vierimään itsestään. Jos pysähdyt epätasaiselle maalle, käytä aina pyörien jarruja estääksesi tuolin vierimisen. Käytä aina molempia pyörien jarruja; muussa tapauksessa pyörätuoli voi kaatua.
- Muuttele painopistettäsi kokeillaksesi, miten se vaikuttaa pyörätuolin käyttäytymiseen esimerkiksi kaltevilla pinnoilla ja rinteissä tai esteitä ylittäessä. Suorita kokeilu avustajan kanssa.
- Pyörätuoli voi kaatua myös tasaisella pinnalla, jos asetukset ovat ääriasennossa (esim. takapyörät etumaisessa asennossa) ja käyttäjän asento ei ole täydellinen.
- Nojaa ylävartaloasi eteenpäin ylämäkeen ajaessasi tai askelmia ylittäessäsi.
- Nojaa ylävartaloasi enemmän taaksepäin alamäkeen ajaessasi. Älä koskaan yritä ajaa ylä- tai alamäkeen vinottain.
- Vältä liukuportaiden käyttöä - voit vammautua vakavasti jos putoat pyörätuolista liukuportaissa.
- Älä käytä pyörätuolia rinteissä, joiden kallistuskulma on suurempi kuin 10°. Rinteissä ajettaessa pyörätuolin dynamiikkaan vaikuttavat pyörätuolin asetukset, käyttäjän taidot ja ajotyylit. Käyttäjän taitoja ja ajotyylejä ei voida määrittää ennalta, joten suurimman turvallisen kallistuskulman määrittäminen ei ole mahdollista. Käyttäjän on tästä syystä selvitettävä tämä parametri itse avustajan kanssa, joka estää pyörätuolia kaatumasta. Jos pyörätuolin käyttäjä on kokematon, kaatumaesteiden käyttö on erittäin suositeltavaa.
- Tämä pyörätuoli voi kaatua kuoppaisella tiellä tai epätasaisella pinnalla ja etenkin ylä- tai alamäkeen ajettaessa.
- Älä aja pyörätuolilla mutaisella tai jäisellä alustalla. Älä käytä pyörätuolia paikoissa, joihin jalankulkijoilta on pääsy kielletty.
- Älä työnnä käsiäsi pyörien pinoihin tai takapyörän ja jarrun väliin pyörätuolin liikkuessa, ettei loukkaa käsiäsi.
- Jos pyörätuolissa on kevytmetalliset kelausvanteet, sormet kuumentuvat helposti suuresta vauhdista jarrutettaessa tai pitkissä rinteissä.
- Ajaminen sivuttain rinteeseen tai kaltevalle alueelle lisää pyörätuolin sivuttaiskaatumisen mahdollisuutta.
- Yritä askelmien ylitystä ainoastaan avustajan läsnäollessa. Pyörätuolin käyttäjä varten on olemassa erilaisia apuvälineitä kuten nousuliuskoja tai nostureita; ole hyvä ja käytä niitä. Jos apuvälineitä ei ole käytettävissä, pyörätuolia on kallistettava ja työnnettävä askelmien ylitse (2 avustajaa); pyörätuolia ei saa koskaan kantaa. Suosittelemme, että yli 100 kg painoiset käyttäjät eivät käytä tätä askelmien ylitysmenetelmää!
- Mahdolliset kaatumaesteet on asetettava etukäteen siten, että ne eivät voi ottaa kiinni askelmiin ja aiheuttaa vakavaa kaatumista. Kaatumaesteet on asetettava takaisin oikeaan asentoon heti käytön jälkeen.
- Varmista, että avustaja pitää kiinni pyörätuolista ainoastaan vankasti kiinnitetystä osista (ei esim. jalkatuista tai sivusuojista).
- Tämä pyörätuoli ei ole suunniteltu käytettäväksi painoharjoittelun ja/tai käsipainojen käytön yhteydessä. Käytä vain näihin tarkoituksiin suunniteltuja laitteita.
- Älä nosta tai kannaa pyörätuolia selkänöjan putkista tai työntökahvoista.
- Varmista nosturia käytettäessä, että kallistuksenestoputket on sijoitettu siten, että ne eivät voi aiheuttaa vaaratilannetta.
- Lukitse pyörätuolin jarrut epätasaisella alustalla tai siirrettäessä (esim. autoon).

- Jos pyörätuolia kuljetetaan liikuntaesteisten henkilöiden kuljetukseen erikoistuneella autolla, pyörätuolin käyttäjän tulee mahdollisuuksien mukaan käyttää auton istuimia ja turvavöitä. Tämä on ainoa tapa varmistaa pyörätuolin käyttäjän paras mahdollinen suojaus kolarin varalta. Jos kuljetuksen yhteydessä on käytettävissä SUNRISE MEDICALIN turvalaitteet ja turvajärjestelmä, kevyttä pyörätuolia voidaan käyttää istuimena pyörätuolien kuljetukseen mukautetussa ajoneuvossa. (Katso kohta "Kuljettaminen").
- Tukipyörät voivat alkaa vaappua suurissa nopeuksissa pyörien halkaisijan, sijainnin ja pyörätuolin painopisteen asetusten seurauksena. Tukipyörät voivat tässä tapauksessa lukkiutua ja pyörätuoli voi kaatua. Varmista tämän vuoksi, että etupyörät on asetettu oikein (katso kohta "Tukipyörät"). Älä missään tapauksessa liiku jarruttomalla pyörätuolilla kaltevilla rinteillä; aja tavallista hiljaisemmin. Suosittelemme aloitteleville käyttäjille kaatumaesteiden käyttöä.
- Kaatumaesteiden tarkoitus on estää pyörätuolin kaatuminen taaksepäin. Niitä ei saa missään tapauksessa käyttää kuljetuspyörinä; pyörätuolia ei saa käyttää, jos takapyörät on poistettu.
- Jos kurotat jotakin esinettä kohti (joka sijaitsee pyörätuolin edessä, sivulla tai sen takana), varo ettet kumarra liian pitkälle – pyörätuoli voi kaatua, jos sen painopiste muuttuu. Jos pyörätuolin selkänöjan putkiin ripustetaan ylimääräinen kuorma (reppu tai vastaava), pyörätuolin vakaus voi kärsiä etenkin silloin, kun pyörätuolissa on kallistettava selkänöja. Pyörätuoli voi kaatua taaksepäin ja aiheuttaa siten loukkaantumisen.
- Pyörätuoliin ja etenkin sen käyttöturvallisuuteen liittyviin osiin tehtävät säädöt on annettava valtuutetun huoltopalvelun tehtäväksi. Tämä pätee säätöihin, joita tehdään pyörien jarruihin, kaatumaesteisiin, selkänöjan kallistuskulmaan ja korkeuteen, sääriosan pituuteen, painopisteeseen, lantiovyöhön, takapyörien camberkulmaan, istuimen korkeuteen sekä etupyörien kallistuskulmaan ja suuntavakauteen.
- Käytettäessä pyörätuoliin asennettavia liikkuvuutta parantavia tarvikkeita kuten käsipyörää, kelaukseneventäjiä jne., varmista, että pyörätuoli on varustettu käyttötarkoitukseen hyväksytyillä tukipyörän haarukoilla. Ota yhteys jälleenmyyjään, jos sinulla on kysyttävää.
- Älä asenna pyörätuoliin mitään hyväksymättömiä sähkökäyttöisiä tai mekaanisia käyttölaitteita, käsipyöriä tai muita laitteita, jotka muuttavat pyörätuolin alkuperäistä käyttötarkoitusta tai sen rakennetta.
- Mikä tahansa muiden lääkinnällisten laitteiden kanssa käytettävä yhdistelmä edellyttää Sunrise Medicalin hyväksynnän.
- Huomaa, että joissakin kokoonpanoissa pyörätuolin leveys voi ylittää 700 mm. Jos pyörätuolin leveys ylittää 700 mm, pyörätuolilla ei välttämättä pääse ajamaan läpi rakennusten joistakin tai kaikista hätäuloskäynneistä. Julkisilla kulkuneuvoilla matkustaminen voi myös olla vaikeampaa tai mahdotonta.
- Pyydä lisätietoja ja turvaohjeet lähimmältä valtuutetulta jälleenmyyjältä.
- Jos käyttäjän jalat on amputoitu reisistä, kaatumaesteiden käyttö on pakollista.
- Tarkista ennen liikkeelle lähtöä, että rengaspaineet ovat oikealla tasolla. Takarenkaiden rengaspaineen tulee olla vähintään 3,5 baaria (350 kPa). Enimmäispaine ilmoitetaan renkaassa. Polvivipujarrut toimivat vain siinä tapauksessa, että rengaspaine on riittävä ja jarrut on asetettu oikein (katso kohta "Jarrut").
- Jos havaitset istuimessa tai selkänöjassa vaurioita, vaihda ne heti uusiin.
- Varo avotulta ja etenkin tupakointia. Istuin ja selkänöja voivat syttyä palamaan.
- Jos pyörätuoli on pitkään kuumassa auringonpaisteessa, sen osat (esim. runko, jalkatuet, jarrut ja sivusuojat) voivat kuumentua (>41°C).
- Varmista aina, että takapyörien pikalukot on asennettu oikein ja että ne lukkiutuvat. Takapyörää ei voi irrottaa, jos pikalukkoa ei paineta sisälle.

VAROITUS!

- Rengaspaineet vaikuttavat jarrujen toimintaan ja pyörätuolin ajo-ominaisuuksiin. Pyörätuoli on huomattavasti kevyempi ja sitä on helpompi käsitellä, kun takarengaat on täytetty oikein ja molemmissa renkaissa on sama paine.
- Varmista että renkaissa on riittävästi kulutus pintaa! Huomaa, että liikenteen joukossa liikkuessasi sinua koskevat kaikki liikennesäännöt.
- Varo sormiasi aina kun säädät tai huollat pyörätuolia!

VAROITUS!

TUKEHTUMISVAARA – Tämä liikkumisen apuväline sisältää pieniä osia, jotka voivat tetyissä olosuhteissa aiheuttaa tukehtumisvaaran pienille lapsille.

Tässä käyttöoppaassa esitetyt pyörätuolit saattavat poiketa joiltakin osin ostamastasi mallista. Tästä huolimatta kaikki näissä käyttöohjeissa esitetyt ohjeet koskevat täysin hankkimaasi mallia.

Valmistaja varaa oikeuden muuttaa käyttöoppaassa esitettyjä painoja, mittoja ja muita teknisiä tietoja ilman ennakoilmoitusta. Kaikki tässä käyttöoppaassa esitetyt luvut, mitat ja tilavuudet ovat keskimääräisiä, niitä ei tule pitää teknisinä tietoina.

Käyttöikä

Tämän tuotteen suunniteltu käyttöikä on 5 vuotta.

2.0 Takuutiedot

TÄMÄ TAKUU EI VAIKUTA MITENKÄÄN LAKISÄÄTEISIIN OIKEUKSIISI.

Sunrise Medical* tarjoaa pyörätuoleille takuuehtojen mukaisen takuun, joka kattaa seuraavat.

Takuuehdot:

1. Jos pyörätuolin osa tai osat pitää korjata tai vaihtaa johtuen valmistus- ja / tai materiaali- tai valmistusvirheistä 24 kuukauden kuluessa tai runko ja poikki- ja poikittaiset 5 vuoden kuluessa toimituksesta asiakkaalle, niin kyseinen osa tai osat korjataan tai vaihdetaan uuteen veloituksetta. Takuu kattaa vain valmistusvirheet.
2. Ota takuutapauksissa yhteyttä Sunrise Medicalin asiakaspalveluun ja kerro ongelman yksityiskohdista. Jos käytät pyörätuolia muualla kuin lähimmän valtuutetun huoltopalvelun alueella, huoltotyöt suorittaa toinen Sunrise Medicalin määrittämä huoltopalvelun tarjoaja. Pyörätuolin korjaustyöt saa suorittaa vain Sunrise Medicalin valtuuttama huoltopalvelu (jälleenmyyjä).
3. Osille, jotka on korjattu tai vaihdettu tämän takuun puitteissa, annetaan näiden takuuehtojen mukainen takuu pyörätuolin jäljellä olevalle takuuajalle kohdan 1 mukaisesti).
4. Alkuperäisille varaosille, jotka on asennettu asiakkaan kustannuksella, annetaan 12 kuukauden takuu (asennuksen jälkeen) näiden takuuehtojen mukaisesti.
5. Tämä takuu ei kata seuraavista syistä aiheutuvia pyörätuolin korjauksia tai vaihtoa:
 - a. Tavallisesta kulumisesta (esim. akut, käsinojen pehmusteet, verhoilu, renkaat, jarrut jne.) aiheutuneita kuluja.
 - b. Tuotteen ylikuormituksesta aiheutuneita kuluja; katso käyttäjän sallittu enimmäispaino EC-kytistä.
 - c. Tuotetta tai osaa ei ole ylläpidetty tai huollettu valmistajan käyttöoppaassa ja/tai huoltokäsikirjassa antamien suositusten mukaisesti.
 - d. Pyörätuolissa on käytetty muita kuin alkuperäisiä lisävarusteita.
 - e. Pyörätuoli tai osa on vaurioitunut välinpitämättömyyden, tapaturman tai väärän käytön seurauksena.
 - f. Pyörätuoliin tai sen osiin on tehty muutoksia / muunnoksia, jotka poikkeavat valmistajan ohjeista.
 - g. Korjaukset on tehty, ennen kuin asiakaspalvelumme on saanut tiedon olosuhteista.
6. Tähän takuuseen sovelletaan sen maan lakia, josta tuote on ostettu Sunrise Medicalilta*

* Tarkoittaa Sunrise Medicalin palvelua, josta tuote on ostettu.

3.0 Kuljetettavuus

VAARA!

Tämän ohjeen noudattamatta jättäminen voi johtaa vakavaan loukkaantumiseen tai kuolemaan!

Pyörätuolin kuljettaminen ajoneuvossa:

Ajoneuvoon kiinnitetty pyörätuoli ei ole yhtä turvallinen kuin ajoneuvon istuinjärjestelmä. Suosittelemme, että käyttäjä siirtyy aina ajoneuvon istuimeen. On olemassa tilanteita, joissa pyörätuolin käyttäjää ei voida aina siirtää. Seuraavia ohjeita on noudatettava, kun käyttäjää kuljetetaan ajoneuvossa, kun hän istuu pyörätuolissa:

1. Varmista, että ajoneuvo soveltuu matkustajan kuljettamiseen pyörätuolissa ja että pyörätuoli saadaan ajoneuvoon/ajoneuvosta. Ajoneuvon lattian tulee kantaa pyörätuolin käyttäjän, pyörätuolin ja lisälaitteiden yhteenlaskettu paino.
2. Pyörätuolin ympärillä tulee olla riittävästi tilaa, jotta pyörätuolin käyttäjän kiinnityshihnat ja turvavyö voidaan kiinnittää ja avata helposti.
3. Käytössä oleva pyörätuoli on sijoitettava siten, että siinä istutaan kasvat menosuuntaan päin ja pyörätuoli on kiinnitettävä tuolin hihnoilla ja käyttäjän hihnoilla (WTORS-hihnat, jotka täyttävät ISO 10542 - tai SAE J2249 -standardin vaatimukset.
4. Pyörätuolia ei saa kuljettaa ajoneuvossa muissa kuin testatuissa asennoissa (ei siis esim. sivusuunnassa) (Kuva A).
5. Pyörätuoli tulee kiinnittää ISO 10542 - tai SAE J2249 -standardin täyttävällä kiinnityshihnajärjestelmällä, jossa on ei-säädettävät etuhihnat ja karabiineilla/S-koukuilla ja soljilla varustetut säädettävät takahihnat. Näissä hihnajärjestelmissä käytetään yleensä neljää hihnaa, jotka kiinnitetään pyörätuolin jokaiseen kulmaan.
6. Kiinnityshihnat tulee kiinnittää pyörätuolin runkoon (kuva seuraavalla sivulla); niitä ei saa kiinnittää mihinkään lisälaitteisiin tai -osiin kuten esim. pyörien pinnoihin, jarruihin tai jalkatukiin.

7. Kiinnityshihnat tulee asentaa mahdollisimman lähellä 45° kulmaa ja ne tulee kiristää huolellisesti valmistajan ohjeiden mukaisesti.

8. Pyörätuolin kiinnitysosien, rakenteen, rungon ja osien muutos- ja korvaustyöt voidaan suorittaa vain valmistajan luvalla. Mikäli näin ei tehdä, Sunrise Medicalin pyörätuolia ei voida kuljettaa ajoneuvossa.

9. Lantio- sekä ylävartalovyöt on kiinnitettävä, jotta käyttäjän pää ja rinta eivät osu ajoneuvon osiin aiheuttaen vakavia vammoja käyttäjälle ja/tai muille matkustajille. (kuva B) Ylävartalon turvavyö tulee kiinnittää ajoneuvon B-pilariin - jos näin ei tehdä, käyttäjän riski saada vakavia vatsanseudun vammoja kasvaa huomattavasti.

10. Pyörätuoliin on aina asennettava kuljetuksen ajaksi sopiva pääntuki (katso pääntuen valmistetarra) ja se on sijoitettava sopivaan asentoon.

11. Vartalovyöitä (reisivyöt, lantiovyöt) ei pidä käyttää pyörätuolin käyttäjän turvajärjestelmänä liikkuvassa ajoneuvossa, ellei niitä ole merkitty standardien ISO 7176-19 tai SAE J2249 mukaisiksi.

12. Käyttäjän kuljetuksen aikainen turvallisuus riippuu täysin kiinnityshihnat kiinnittävän henkilön huolellisuudesta; kyseiselle henkilölle on annettava asianmukaiset ohjeet ja/tai koulutus kiinnitysjärjestelmien käyttöä varten.

13. Poista ja säilö kaikki lisävarusteet pois pyörätuolin lähetyviltä aina kun mahdollista. Esimerkkejä lisävarusteista: Kainalosauvat, irtotyynyt ja tarjotinpyödyt.

14. Laskeva/nouseva jalkatuki ei saa olla yläasennossa, kun käyttäjä istuu ajoneuvossa kuljetettavassa pyörätuolissa ja pyörätuoli on kiinnitetty ajoneuvoon pyörätuolin kiinnityshihnoilla ja turvavöillä.

15. Kallistettavat selkänojat tulee nostaa pystyasentoon.

16. Manuaaliset jarrut on kytkettävä päälle.

17. Turvavyöt tulee kiinnittää ajoneuvon B-pilariin ja pyörätuolin osat (esim. käsinojat tai pyörät) eivät saa pitää niitä erillään vartalosta.

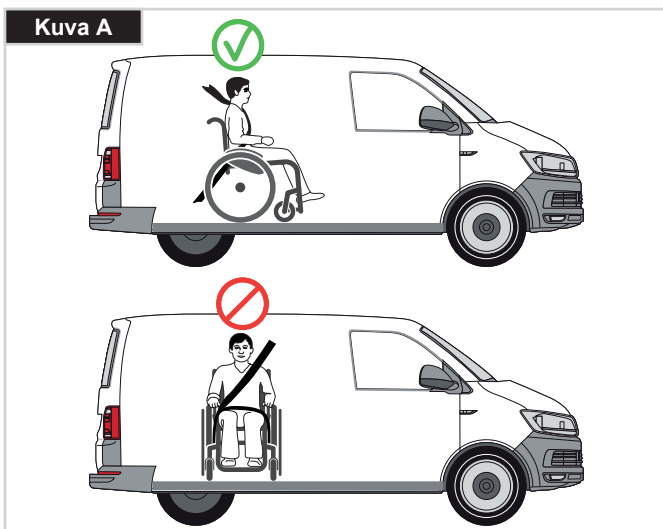

Kuljetettavuus >>>

Käyttäjän turvallisuusohjeet:

1. Lannevyötä on pidettävä alhaalla lantion edessä siten että lannevyön kulma on halutussa kohtaa 30-75 asteen kulmassa. Suurempi (lähellä 75 astetta, mutta ei tätä suurempi) kulma on suositeltava. (Kuva C)

2. Ylävartalon turvavyö on asetettava olkapään päälle ja rinnan yli kuvien D ja E osoittamalla tavalla.

Turvavyöt on kiristettävä mahdollisimman tiukasti säilyttämällä käyttäjän mukavuus

Turvavyöt eivät saa kiertyä kun ne ovat käytössä.

Ylävartalon turvavyö on asetettava olkapään päälle ja sen yli kuvien D ja E osoittamalla tavalla.

3. Pyörätuolin kiinnityspisteet ovat sivukehyksien etuosan sisäpuolella aivan etupyörien yläpuolella ja sivurungon takaosassa. Hihnat kiinnitetään sivukehyksien vaaka- ja pystyputkien risteyskohtiin. (katso kuvat G-H-I)

4. Pyörätuolin rungon kiinnityskohtan kuvake (kuva F) osoittaa kiinnityshihnojen kiinnityskohtan. Hihnat kiristetään sen jälkeen, kun pyörätuolin etukiinnityshihnat on asetettu paikoilleen.

⚠ VAARA!

ALLE 22 kg PAINAVA KÄYTTÄJÄ

Kun pyörätuolissa kuljetettava käyttäjä on alle 22 kg painava lapsi ja kuljetukseen käytettävässä ajoneuvossa on vähemmän kuin kahdeksan (8) matkustajapaikkaa, suosittelemme että lapsi siirretään UNCE-asetuksen 44 täyttävään lasten turvajärjestelmään.

Tämäntyyppinen turvajärjestelmä suojaa matkustajaa tehokkaammin kuin perinteiset kolmen pisteen turvavyöt. Jotkin turvajärjestelmät sisältävät myös erilaisia tukilaitteita, jotka auttavat pitämään lapsen istuma-asennossa.

Lapsen vanhemmat tai avustajat voivat joissakin tapauksissa harkita mahdollisuutta kuljettaa lapsi ajoneuvossa pyörätuolissa istuen, mikäli se tarjoaa paremman vartalon tuen ja istumamukavuuden.

Suosittelimme ennen tällaisen kuljetusvaihtoehdon käyttöä että lääkintähenkilö tai muu vastaava henkilö suorittaa kuljetukseen liittyvän riskiarvioinnin.

Kuljetettavuus – pyörätuolin kiinnityshihnojen sijoitus

Pyörätuoli kiinnitettynä etu- ja takakiinnityshihnoilla (Kuva K).

Pyörätuolin etukiinnityshihnat ja kiinnityskohta (kuva I).

Pyörätuolin takakiinnityshihnat ja kiinnityskohta (kuva J).

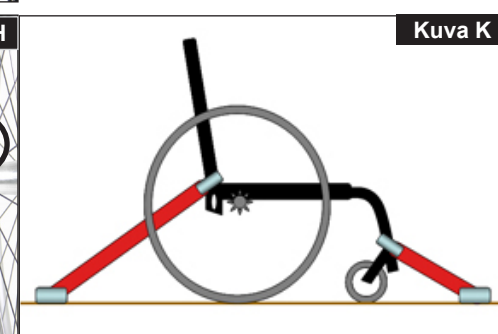
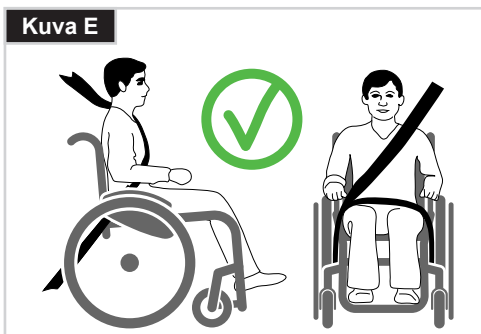
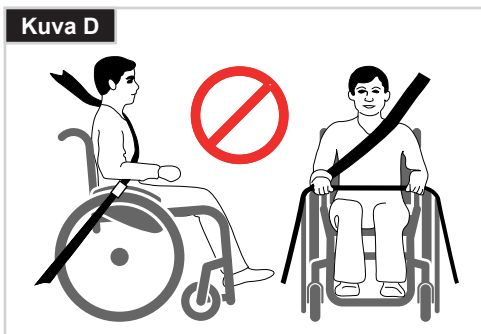
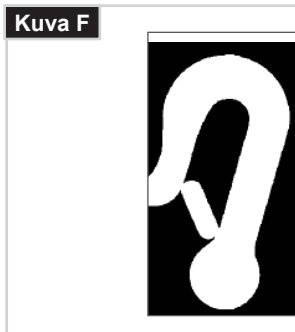
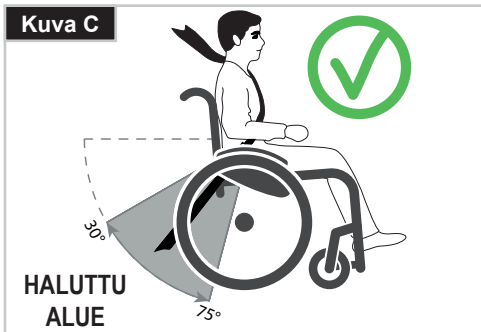

4.0 Käsittely

Kokoon taittaminen

Irrota ensin istuintyyny pyörätuolista ja nosta jalkalevy yläasentoon. Tartu istuimeen tai istuinputkiin (kuva 4.1) keskeltä ja vedä ylöspäin kunnes taittuva kiinnike (kuva 4.2) naksahtaa paikalleen.



Kuljettaminen

Nosta kokoon taitettu pyörätuoli pitäen kiinni poikkituen etuosasta ja työntökahvoista.



Auki levittäminen

Paina taittuvan kiinnikkeen vapautuspainiketta (kuva 4.3) alaspäin ja työnnä runkoputket erilleen. Paina seuraavaksi istuinputkea (katso kuva). Pyörätuoli taittuu auki. Napsauta seuraavaksi istuinputket paikalleen. Kallistamalla pyörätuolia yhdelle sivulle saat putket asettumaan helpommin paikoilleen (pyörätuolin paino jää vain yhden takapyörän varaan) (Kuva 4.4). **Varo etteivät sormesi jää poikkiputkien väliin.** Asenna istuintyyny.



Pyörätuolin kuljetus ajoneuvossa

Kuljetettaessa tyhjää pyörätuolia ajoneuvossa pyörätuoli on sidottava kiinni liinoilla tai turvavyöllä.

Pyörätuoliin istuminen omatoimisesti (Kuva 4.5)

- Aseta pyörätuoli seinää tai tukevaa huonekalua vasten
- Kytke jarrut päälle
- Nosta jalkalevyt ylös
- Käyttäjä voi laskeutua pyörätuoliin
- Taita jalkalevyt ala-asentoon ja aseta jalat levyjen päälle kantapäiden lenkkien eteen.



Pyörätuolista nouseminen omatoimisesti (Kuva 4.6)

- Kytke jarrut päälle
- Taita jalkalevyt ylös jalallasi
- Pyörätuolin käyttäjä tukee yhdellä kädellä käsinojaan ja kumartuu hieman eteenpäin jotta vartalon paino siirtyy istuimen etuosaan. Molemmat jalat tukevasti maassa ja toinen jalka taaempana käyttäjä työntää itsensä pystyasentoon.



Takapyörien pikalukot (kuva 4.7)

Takapyörät on varustettu pikakiinnitysakseleilla. Niiden ansiosta pyörät voidaan asentaa tai irrottaa ilman työkaluja. Irrota pyörä painamalla akselin vapautuspainiketta (1) ja vedä pyörä irti.



⚠ HUOMIO!

Pidä akselin pikalukon painike painettuna työntäessäsi akselia takaisin runkoon takapyöriä asennettaessa. Lukitse pyörä paikalleen vapauttamalla painike. Pikalukon painikkeen pitäisi palautua alkuperäiseen asentoonsa.

Tukipyörien pikalukot (kuva 4.8)

Tukipyörissä voi olla myös pika-akselit (1), jolloin pyörät voidaan kiinnittää ja irrottaa ilman työkaluja.



5.0 Lisävarusteet

Kynnyspolkimet

Kaatumaesteet (kuva 5.01)

Kallistustangot on tarkoitettu avustajan avuksi kallistettaessa pyörätuolia esteen ylitse. Astu polkimen päälle työntääksesi pyörätuoli esim. katukiveyksen tai askelman ylitse.



Pyörien jarrut

Pyörien jarrut

Pyörätuolissasi on kaksi pyörien lukkoa. Ne painavat suoraan renkaita vasten. Aktivoi jarrut työntämällä molempia lukitusvipuja eteenpäin (Kuvat 5.02 ja 5.04). Vapauta pyörät vetämällä vivut takaisin alkuperäiseen asentoon Jarrutusteho heikkenee, kun:

- Renkaiden kulutuspinna on kulunut
- Rengaspaine on liian alhainen
- Renkaat ovat märät
- Pyörien jarrut on säädetty väärin

Pyörien lukkoja ei ole tarkoitettu liikkuvan pyörätuolin pysäyttämiseksi. Älä koskaan pysäytä liikkuvaa pyörätuolia pyörien jarruja käyttäen. Jarruta aina kelausvanteilla. Varmista, että renkaiden ja pyörien jarrujen välys vastaa valmistajan määräyksiä, (Kuvat 5.03 ja 5.05). Löysää säätämistä varten ruuvi (1) ja aseta välys sopivaksi. Kiristä ruuvi (katso vääntömomenttia koskeva sivu).

⚠ HUOMIO!

Pyörien jarrujen väli on tarkistettava aina takapyörien säädön jälkeen ja sitä on säädettävä tarvittaessa.



Polvivipujarru

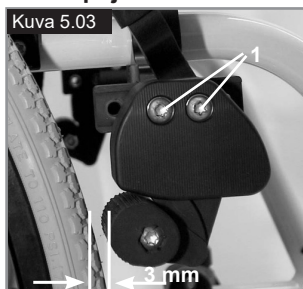

Polvivipujarru



Tavallinen jarru



Tavallinen jarru

Jarruvivun jatko-osa

(Kuva 5.06)
Jarrukahvan jatko voidaan irrottaa tai taittaa kokoon. Pidempi vipu helpottaa jarrujen käyttöä vähemmällä voimalla.

⚠ HUOMIO!

- Jos pyörän jarru asennetaan liian lähelle pyörää, sen käyttämiseksi tarvitaan enemmän voimaa. Jarruvipu voi hajota tämän seurauksena!
- Jarruvipu hajoaa, jos siihen nojataan pyörätuoliin/-tuolista noustessa! Renkaista roiskuva vesi voi estää pyörien jarrujen toiminnan.



Rumpujarrut (kuva 5.07)

Avustaja voi jarruttaa pyörätuolia turvallisesti ja kätevästi rumpujarrujen avulla. Ne voidaan myös säätää lukitusvivun (1) avulla estämään pyörätuolin rullaus. Vivun on mentävä kuuluvasti paikalleen. Rumpujarrujen toiminta ei riipu renkaiden ilmanpaineesta. Pyörätuolia ei voi liikuttaa, kun rumpujarrut on aktivoitu.

⚠ HUOMIO!

Ainoastaan valtuutettu jälleenmyyjä saa säätää rumpujarrut.



Yhdellä kädellä käytettävät pyörien jarrut

Pyörätuolisi on varustettu kahdella pyörälukkosarjalla, joita voidaan käyttää joko vasemmalta tai oikealta puolelta. Ne painavat suoraan renkaita vasten. Kytke jarrut päälle työntämällä jarruvivua eteenpäin pidikkeitä vasten (Kuva 5.08). Vapauta pyörät vetämällä jarruvipu takaisin alkuperäiseen asentoon.

Jarrutusteho heikkenee, kun:

- Renkaiden kulutuspinna on kulunut
- Rengaspaine on liian alhainen
- Renkaat ovat märät
- Pyörien jarrut on säädetty väärin

Pyörien lukkoja ei ole tarkoitettu liikkuvan pyörätuolin pysäyttämiseksi. Älä koskaan pysäytä liikkuvaa pyörätuolia pyörien jarruja käyttäen. Jarruta aina kelausvanteilla. Varmista, että renkaiden ja pyörien jarrujen välys vastaa valmistajan määräyksiä. Löysää ruuvi välin säätämistä varten ja aseta väli sopivaksi. Kiristä ruuvi (katso vääntömomenttia koskeva sivu).

⚠ HUOMIO!

Pyörien jarrujen väli on tarkistettava aina takapyörien säädön jälkeen ja sitä on säädettävä tarvittaessa.

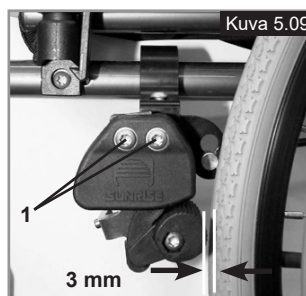

⚠️ HUOMIO!

Jos pyörän jarru asennetaan liian lähelle pyörää, sen käyttämiseksi tarvitaan enemmän voimaa. Jarruvipu voi hajota tämän seurauksena! Nojaaminen pyörän jarruvivun jatkeeseen tuolista tai tuoliin siirtymisen aikana saattaa myös rikkoa vivun! Renkaista roiskuva vesi voi estää pyörien jarrujen toiminnan.

Kompaktijarru

Istuimen alla sijaitsevia kompaktijarruja käytetään vetämällä jarruja taaksepäin renkaita vasten. Jarrut on vedettävä pysäyttimiä vasten jotta ne toimivat oikein (Kuva 5.10).



⚠️ HUOMIO!

Jos pyörien jarrut on asennettu väärin, jarrujen käyttö vaatii enemmän voimaa.

Jalkalevyt

Jalkalevyt (Kuva 5.11)

Jalkalevyjä on kahdenlaisia: yksi- ja kaksiosaisia. Ne voidaan kääntää ylös pyörätuolista nousemisen ja pyörätuoliin istumisen helpottamiseksi.



Säätö säären pituuden mukaan

Jalkatuki voidaan säätää sopivalle korkeudelle poistamalla kiinnitysruuvit (1). Poista ruuvit, säädä jalkatuki haluttuun asentoon, asenna ruuvit paikoilleen ja kiristä ne (katso vääntömomenttia koskeva sivu). Varmista että muovilevy on oikeassa asennossa ruuvien alla. Jätä aina vähintään 25 mm:n väli maahan.

Jalkatukien leveyden säätäminen

Jos jalkatukien leveyttä on säädettävä, irrota ruuvi (1), aseta 1-3 aluslevyä kohtaan (2) ja kiristä ruuvi paikalleen, (Kuva 5.12).

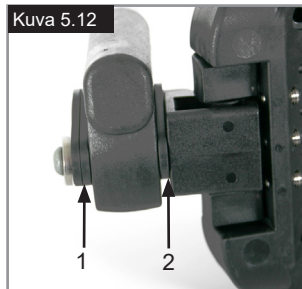

Jalkalevyn lukitus

Jalkalevy lukkiutuu automaattisesti, kun se taitetaan alas. Kun haluat kääntää jalkalaudan ylös, vedä vapautusnuppia (1). Jos haluat säilyttää lukitsemattoman asennon, käännä nuppia 1 samalla kun vedät sitä (kuva 5.13).

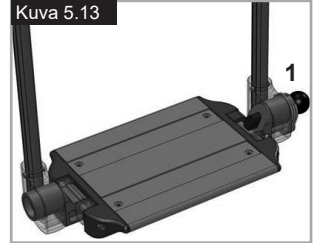

⚠️ VAROITUS!

Avaa aina järjestelmän lukitus, jotta saat kaikki toiminnot käyttöösi!

Erilliset ja yhtenäiset jalkalevyt (Kuvat 5.14 - 5.15)

Jalkalevyt voidaan kääntää ylös pyörätuolista nousemisen ja pyörätuoliin istumisen helpottamiseksi.



Ne voidaan myös kallistaa kuuteen eri asentoon vaakatasosta. Kiristä ruuvi (1) tiukasti ulkopuolelta. Irrottamalla kiinnikkeet (2) jalkalevy voidaan säätää kolmeen eri asentoon sekä eteen- että taaksepäin. Tätä varten jalkalevy on käännettävä ylös. Kun olet valmis, varmista, että kaikki ruuvit on kiristetty kunnolla (katso vääntömomenttia koskeva sivu). Jätä aina vähintään 25 mm:n väli maahan.



Jalkatuet

Saatavilla on useita erilaisia jalkalevyjä. Ne voidaan kääntää ylös pyörätuolista nousemisen ja pyörätuoliin istumisen helpottamiseksi. Jalkalevymalleista on erilliset kuvaukset.

Sivuille kääntyvät jalkalevyt

Nämä jalkalevyt asennetaan pyörätuoliin sivulle käännettynä (kuva 5.17). Tämän jälkeen jalkalevyt käännetään sisäänpäin siten, että ne lukkiutuvat paikoilleen (1). Poista jalkalevyt käyttämällä vipua (2) ja käännä ne ulospäin ja nosta irti. Tarkista että jalkalevyt ovat lukkiutuneet oikein paikoilleen.

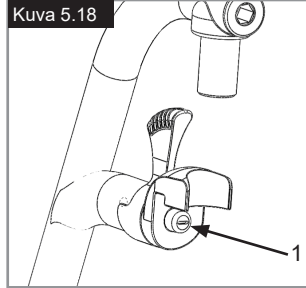
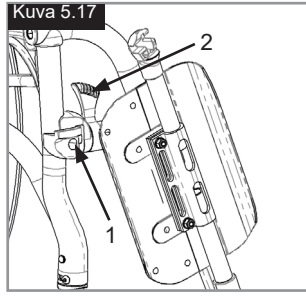

VAROITUS!

Jalkalevyjä ei saa käyttää pyörätuolin ja sen käyttäjän nostamiseen tai kantamiseen.

Kannattimen liikevaran säätäminen

Jos kannattimen liikevara on liian suuri (kuva 5.18), se voidaan säätää myös kotona. Kannattimen pultti (1) on viistetty ja sen liikevaraa voidaan vähentää kiertämällä pulttia kevyesti auki. Irrota kannattimen pultti pyörätuolista vapautusmekanismin avulla.

Käännä pulttia ruuvimeisselillä (1) kevyesti vasemmalle. Testaa kannattimen toiminta pyörätuolissa. Jos kannattinmekanismi ei enää toimi/lukkiudu, käännä pulttia kevyesti päinvastaiseen suuntaan.

Jos liikevara on edelleen liian suuri ja kannatin ei toimi odotetulla tavalla, suorita säätö uudelleen.

Jalkalevyn korkeudensäätö

Irrottamalla pidätinruuvien (kuva 5.19) voit säätää jalkalevyn asentoa säären pituuden mukaisesti. Löysää pidätinruuvi ja säädä jalkalevy haluttuun asentoon.

Kiristä tämän jälkeen pidätinruuvit (katso vääntömomenttia koskeva sivu). Varmista, että pidätinruuvien muovinen vastakappale on oikeassa kohdassa.

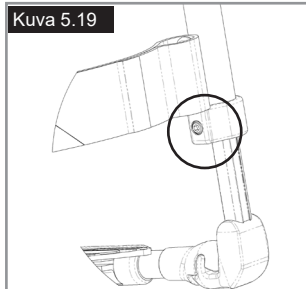

VAROITUS!

Älä nouse seisomaan jalkalevyille!

Älä seiso jalkalevyillä pyörätuolin kuljetuksen aikana - pyörätuoli voi kaatua ja voit loukata itsesi.

Korkea jalkatuki

(Kuvat 5.20 - 5.20.1)

Jalkalevyt voidaan kääntää ylös pyörätuolista nousemisen ja pyörätuoliin istumisen helpottamiseksi. Jalkalevyjen kallistuskulma on säädettävissä. Löysää ruuvit (1-2). Säädä jalkalevyt haluttuun asentoon. Kiristä kaikki ruuvit. Varmista säädön jälkeen että kaikki ruuvit on kiristetty kunnolla (katso vääntömomenttia koskeva sivu). Varmista että jalkalevyjen putkien ja maan väliin jää vähintään 25 mm maavara, jotta pyörätuoli ei pääse kaatumaan eteenpäin (istuin vaaka-asennossa).

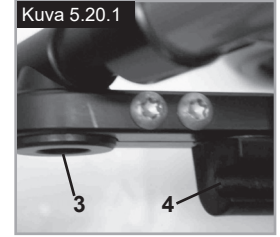
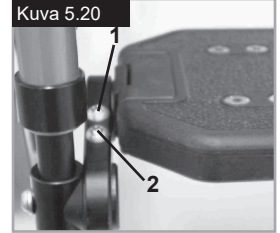

Automaattisesti taittuva jalkatuki

Jalkatuen kulma voidaan säätää löysäämällä ruuvit (1) ja kääntämällä jalkatukea. Noudata kiristettäessä oikeita kiristysmomenteja (kuva 5.20.2).



Lisävaruste - Nostettava jalkatuki

(Kuvat 5.20.3 - 5.20.5)

Irrota jalkatuki vetämällä vipua (1), siirrä jalkatuki ulospäin ja nosta sitten jalkatuki irti.

Korkeudensäätö:

Sääripituutta voi säätää portaattomasti avaamalla ruuvi (2). Säädä sopiva pituus ja kiristä ruuvi

⚠️ HUOMIO!

Jalkalevyjen ja maanpinnan väliin on jätävä vähintään 40 mm välys.

Kulman säätö:

Paina vipua (3) alas yhdellä kädellä ja tue jalkatukea toisella kädellä. Kun saavutat halutun kulman, irrota vivusta ja jalkatuki lukkiutuu asentonsa.

⚠️ VAROITUS!

- Pidä kätesi loitolla rungon ja jalkatuen liikkuvien osien välisestä säädettävästä mekaniismista nostaessasi tai laskiessasi jalkatukea.
- Jalkatukia ei saa käyttää pyörätuolin nostamiseen tai kantamiseen.
- Sormet voivat jäädä puristukseen!
- Älä laita sormiasi säätömekanismin liikkuvien osien väliin nostaessasi tai laskiessasi jalkatukia.

Kuva 5.20.3

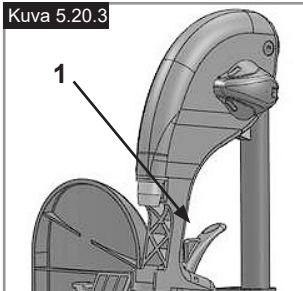

Kuva 5.20.4

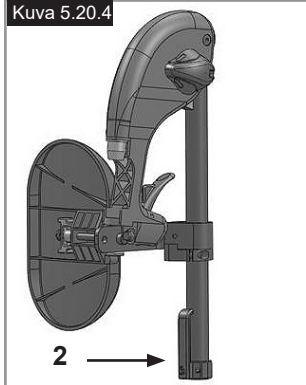

Kuva 5.20.5

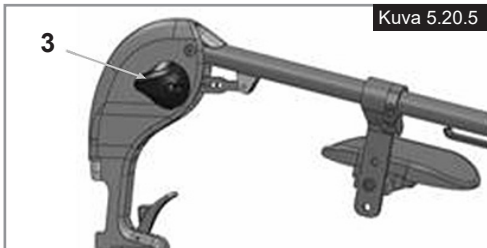

Kevyt jalkatuki

Jalkatuen kulmaa voidaan säätää löysämällä ruuvit (2). Jalkatukiin voidaan asentaa sivusuojat asennusreikiin (3). Ne estävät jalcoja liukumasta vahingossa pois tuelta, (kuva 5.20.6). Varmista kaikkien säätötoimien jälkeen, että kaikki ruuvit on kiristetty oikein, (katso vääntömomenttia koskeva sivu).

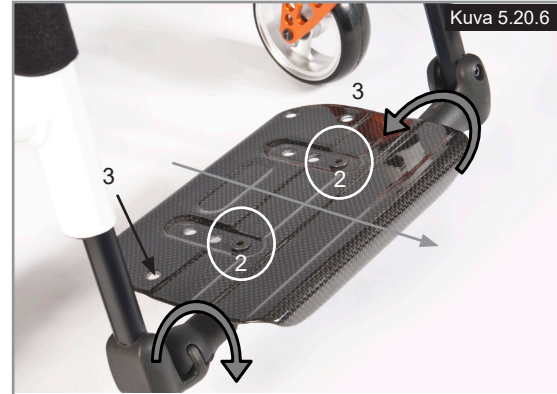

Kuva 5.20.6



Pääntuki

Pääntuki (Kuva 5.21)

Pääntuki voidaan nostaa ja sitä voidaan siirtää eteen- ja taaksepäin. Löysää säätöä varten ruuvi (1 tai 2), säädä tuki haluttuun asentoon ja kiristä ruuvi (katso vääntömomenttia koskeva sivu).

Kuva 5.21



Tukipyörät

Tukipyörät, tukipyörien levyt, haarukat (kuva 5.22)

Pyörätuoli voi puoltaa lievästi oikealle tai vasemmalle tai kääntyvät etupyörät voivat vaappua. Tämä voi johtua seuraavista syistä:

- Pyörän liikettä eteen- ja/tai taakse ei ole säädetty oikein.
- Kallistuskulma ei ole oikein säädetty.
- Tukipyörien ja/tai takapyörien rengaspaine on väärä; pyörät eivät käänny riittävän vapaasti.



Pyörätuoli ei kulje suoraan jos kääntyvät etupyörät on väärin säädetty. Tukipyörien säätö on aina annettava valtuutetun jälleenmyyjän tehtäväksi. Jos takapyörien asentoa on muutettu, kääntyvien tukipyörien levyt on säädettävä aina uudelleen ja pyörien jarrut on tarkistettava.

Akselilevyt

Akselilevyt (Kuva 5.23)

Kehon painopisteen ja takapyörien välinen suhde on ehdottoman tärkeä pyörätuolin helpon ja miellyttävän käytön varmistamiseksi. Valittavissa on useita eri asentoja: pyörätuolista saadaan vakaampi liikuttamalla akselilevyä (1) taaksepäin runkoon porattuja reikiä pitkin (2), mutta sen ohjattavuus ei ole tässä tapauksessa yhtä hyvä kuin akselilevyn ollessa edempänä. Istuinkorkeutta voidaan säätää siirtämällä akseliholkkia (3) akselilevyssä. Kun olet valmis, varmista, että kaikki ruuvit on kiristetty kunnolla (katso vääntömomenttia koskeva sivu).



⚠ HUOMIO!

Pyörien jarrut ja tukipyörät on mahdollisesti säädettävä uudelleen.

Kallistuskulmat

Kallistuskulmat (kuvat 5.24 - 5.25)

Kallistuskulma on säädettävissä välillä 1° - 4°. Tämä mahdollistaa pyörätuolin sivuvakauden sekä ohjattavuuden parantamisen. Poista akselilevyn pultit (1). Säädä sovitin (2) haluttuun kulmaan. Kiristä pultit. (katso vääntömomenttia koskeva sivu). Kallistuskulman kasvattaminen kasvattaa myös pyörätuolin kokonaislevyettä (noin 10 mm / aste).

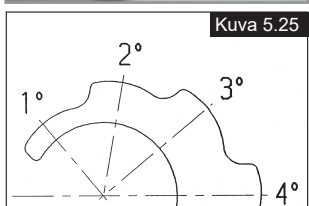

⚠ HUOMIO!

Pyörien jarrut ja tukipyörät on mahdollisesti säädettävä uudelleen.

Amputointipotilaiden akselilevy

Amputointipotilaiden akselilevy (Kuvat 5.26 - 5.27)

Mitä suurempi akseliväli on, sitä vakaampi pyörätuoli on. Akseliväliä voidaan laajentaa ruuvaamalla akseliholkki (1) runkoon haluttuun korkeuteen. Varmista että terästappi (2) on asennettu oikein runkoon porattuun reikään. Kun olet valmis, varmista, että kaikki ruuvit on kiristetty kunnolla (katso vääntömomenttia koskeva sivu).



⚠ HUOMIO!

Pyörien jarrut on säädettävä uuteen asentoon.

Selkätuot

Selkänojan kulma

Irrota ruuvi A ja vedä ruuvi ulos. Säädä haluttu kulma ja kiristä ruuvi paikalleen. Varmista että kummallakin puolella on käytössä sama kulma. Kiristä oikeaan momenttiin (katso vääntömomenttia koskeva sivu).



Säädettävät selkänojat (kuva 5.29)

Voit säätää selkänojan kallistuskulmaa vetämällä narusta (1). Mekanismi lukkiutuu automaattisesti narusta päästettäessä.



Säädettävä selkänojan verhoilu (Kuva 5.30)

Selkänojan kireys voidaan valita vapaasti tarranauhoja käyttäen (1). Selkänojan pehmuste voidaan poistaa tähän tarkoitukseen tehdyn aukon kautta jotta selkänoja voidaan tarvittaessa pehmustaa yksilöllisten tarpeiden mukaisesti.



Sivusuojat

Käsinojan korkeuden säätö työkaluja käyttäen

Asennus: liu'uta käsinojan tukiputki pyörätuolin rungossa sijaitsevaan pidikkeeseen siten, että se menee pohjaan asti

Korkeudensäätö:

Liu'uta käsinojan tukiputki pois pidikkeestä. Siirrä pidike (1) haluttuun korkeuteen poistamalla ruuvi (2). Laita ruuvi paikalleen ja kiristä se. Liu'uta käsinojan tukiputki takaisin pidikkeeseen (kuva 5.31).

Kyynärnojan säätö:

Kyynärnojan asentoa voidaan säätää löysäämällä ruuvit (3) ja siirtämällä kyynärnoja haluttuun asentoon. Kiristä ruuvit (kuva 6.24).

Käsinojan pidikkeen säätö

Käsinojan pidikkeen asentoa voidaan säätää (kiristää/löysätä) 2 ruuvin avulla (1) - (kuva 5.32).

Vaatteita suojaavat sivusuojat (Kuva 5.33)

Vaatesuoja estää vaatteiden likaantumisen roiskevedestä. Voit säätää asennon takapyörään nähden sivusuojaa liikuttamalla.

Suorita säätö irrottamalla kiinnitysruuvit (1 ja 2). Kiristä ruuvit kun olet asettanut suojan halumaasi kohtaan (katso vääntömomenttia koskeva sivu).

VAROITUS!

Pyörätuolia ei saa nostaa eikä kantaa sivusuojista tai käsinojista kiinni pitäen.

Sivusuojat - vaatesuojat (kuva 5.34)

Vaatesuojat estävät veden roiskumisen istuimelle ja vaatteiden likaantumisen. Niiden sijainti suhteessa takapyöriin voidaan asettaa säätämällä sivusuojia. Irrota säätöä varten ruuvit (1 ja 2). Säädä sivusuojat haluttuun asentoon, asenna ruuvit paikalleen ja kiristä ne (katso vääntömomenttia koskeva sivu).

Kuva 5.34



VAROITUS!

Pyörätuolia ei saa nostaa eikä kantaa sivusuojista tai käsinojista kiinni pitäen.

Sivusuoja, alumiini - pulttikiinnitys ja kylmän sään suoja (Kuva 5.35)

Vaatesuojat (lisävaruste) estävät veden roiskumisen istuimelle ja vaatteiden likaantumisen. Niiden sijainti suhteessa takapyöriin voidaan asettaa säätämällä sivusuojia. Irrota säätöä varten ruuvit (1 ja 2). Käsinojat (lisävaruste) voidaan säätää haluttuun korkeuteen, kun ruuvit (3) on irrotettu. Kun olet valmis, varmista, että kaikki ruuvit on kiristetty kunnolla (katso vääntömomenttia koskeva sivu).

Kuva 5.35



VAROITUS!

Pyörätuolia ei saa nostaa eikä kantaa sivusuojista tai käsinojista kiinni pitäen.

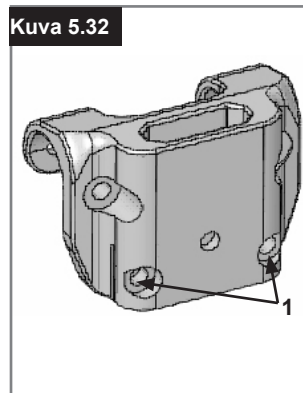
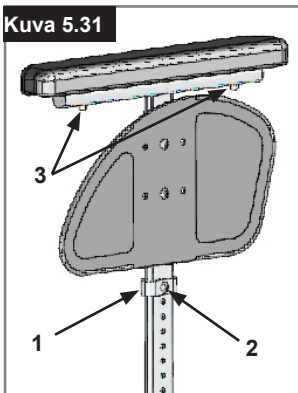

Lisävarusteet – Käyttö yhdellä kädellä

Käyttö yhdellä kädellä

(Fig. 5.36 - 5.36.1)
Pyörätuolin liikuttaminen suoraan eteenpäin edellyttää molempien kelausvanteiden käyttöä. Kun haluat taistaa pyörätuolin kokoon, irrota teleskooppivarsi painamalla sitä sisäänpäin (1). Poista pyörät painamalla akselin lukituspainiketta (2).

Fig. 5.36



HUOMIO!

Varmista aina, että liitännät on tehty oikein, ettei loukkaa itseäsi.

Fig. 5.36.1

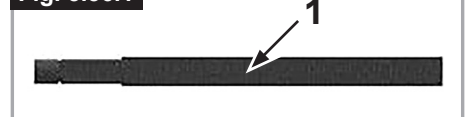

Työntökahvat

Korkeussuunnassa säädettävät työntökahvat (Kuva 5.37)

Kahvat on kiinnitetty tapeilla, jotka estävät niiden tahattoman irtoamisen. Vapauttamalla pikalukitusvivun (1) voit säätää työntökahvat itsellesi sopiviksi. Kun liikutat vipua, kuulet lukitusmekanismin avautuvan; nyt voit helposti asettaa kahvat haluamaasi asentoon.

Kiristysvivussa on mutteri (2), jolla säädetään kuinka tiukasti työntökahvat lukkiutuvat paikoilleen. Jos mutteri on löysä kiristysvivun säädön jälkeen, työntökahvat ovat myös löysästi kiinni. Liikuta työntökahvoja sivusuunnassa ennen pyörätuolin käyttöä varmistaaksesi, että ne ovat kunnolla kiinni. Kun olet säätänyt kahvojen korkeuden, kiristä aina lukitusvipu (1) tiukasti paikalleen. Jos vipua ei ole kiristetty paikalleen, esteiden yli nostettaessa voi sattua tapaturma.



Alastaittavat työntökahvat (Kuva 5.38)

Jos työntökahvat eivät ole käytössä, ne voidaan taittaa alas painamalla painiketta (2). Kun niitä taas tarvitaan, ne voidaan yksinkertaisesti nostaa ylös ja napsauttaa takaisin paikalleen.

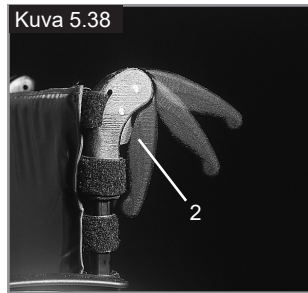

Lantiovyö

VAARA!

- Varmista aina ennen pyörätuolin käyttöä, että lantiovyö on kiinnitetty.
- Lantiovyö on tarkistettava päivittäin
- jotta voidaan varmistaa, ettei siinä ole esteitä eikä se osoita liiallisen kulumisen merkkejä.
- Varmista aina ennen pyörätuolin käyttöä, että lantiovyö on säädetty ja kiinnitetty oikein. Jos lantiovyö on liian löysällä, käyttäjä voi valua istuimella alaspäin ja kuristua hengiltä tai saada vakavia vammoja.

Lantiovyö on kiinnitetty pyörätuoliin kuvien osoittamalla tavalla. Istuinvyö koostuu kahdesta osasta. Ne kiinnitetään pyörätuoliin istuintuen kiinnityspultilla vyön silmukan lävitse. Istuinvyö johdetaan panelin takaosan alitse. (Kuva 5.39)

Säädä vyö siten, että soljet ovat istuimen keskellä. (Kuva 5.40)

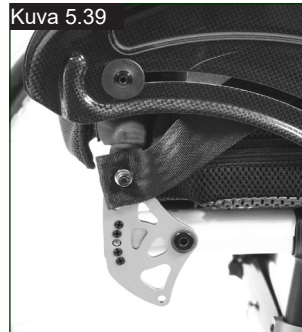

Säädä vyö käyttäjälle sopivaksi seuraavalla tavalla:

Vyön lyhentäminen	Vyön pidentäminen
<p>Lyhennä lantiovyötä vetämällä vyötä taaksepäin vyönohjaimien ja solkiosan läpi. Varmista, ettei vyö pääse kiertymään solkiosassa.</p>	<p>Pidennä lantiovyötä syöttämällä vyötä eteenpäin vyönohjaimien ja solkiosan läpi.</p>

Kun lantiovyö on kiinnitetty, tarkista vyön ja käyttäjän väliin jäävä tila. Kun vyö on säädetty oikein sen ja käyttäjän väliin tulee voida työntää enintään litteäksi ojennettu kämmen. (Kuva 5.41)

Lannevyö...

Lantiovyö tulisi asentaa siten, että vyöhihnat yhdistyvät noin 45 asteen kulmassa käyttäjän lantiolla. Kun lantiovyö on oikein asennettu, käyttäjän tulisi istua suorassa ja selkä istuinta vasten. Lantiovyön tulisi estää käyttäjän valuminen alaspäin istuimella. (Kuva 5.42)

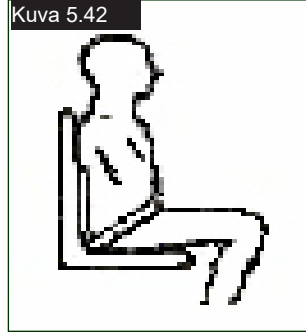
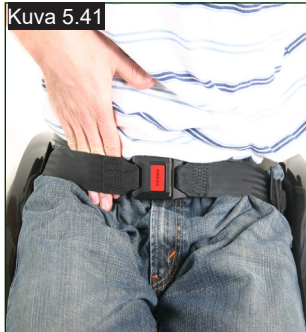

Vyön kiinnitys:
Työnnä solkiosa tukevasti lukko-osaan.

Vyön avaus:
Paina solkiosan ulkoreunoja kohti soljen keskustaa samalla, kun vedät soljen auki.

VAROITUS!

- Jos lantiovyön käyttö tuntuu epäselvältä, pyydä apua apuvälineistäsi vastaavalta terveydenhuoltohenkilöstöltä, pyörätuolin myyjältä tai avustajaltasi.
- Jos haluat asennuttaa pyörätuolin lantiovyön jälkikäteen, ole hyvä ja ota yhteyttä Sunrise Medicalin valtuuttamaan huoltopalveluun.
- Lantiovyö on tarkastettava päivittäin, jotta voidaan varmistaa että se on säädetty oikein, ettei siinä ole esteitä eikä se osoita liiallisen kulumisen merkkejä.
- Sunrise Medical ei suosittele tämän lantiovyön käyttöä turvavyönä kuljettaessa henkilöitä ajoneuvoissa.

 Pyörätuolin kuljetukseen liittyviä lisätietoja löydät Sunrise Medicalin kuljetusesitteestä.

Huolto:

Tarkasta lantiovyö ja vyön kiinnityskohdat säännöllisesti kulumien ja vaurioiden varalta. Vaihda tarvittaessa.

VAROITUS

Lantiovyö on säädettävä käyttäjälleen sopivaksi edellä mainittujen ohjeiden mukaisesti. Sunrise Medical suosittelee, että lantiovyön pituus ja kireys tarkastetaan säännöllisesti - käyttäjä voi huomaamattaan pidentää lantiovyötä.

Kaatumaesteet

Kaatumaesteet (Kuva 5.43)

Kaatumaesteet (1) antavat lisäturvaa kokemattomille käyttäjille, jotka vasta opettelevat käyttämään pyörätuolia. Kaatumaesteet (1) estävät pyörätuolia kaatumasta taaksepäin. Kaatumaesteiden painaminen (1) siirtää niitä alaspäin. Ne voidaan myös kääntää eteenpäin.

Kaatumaesteiden ja maan välille pitää jättää 30 - 50 mm:n väli. Käännä kaatumaesteet eteenpäin, kun kuljet suurten esteiden yli (kuten katukiveyksen reuna), jotta ne eivät koskisi maahan.



Tavallinen istuin

Tavallinen istuin (Kuva 5.44)

Istuimen toisella puolella on tarranauha, jonka avulla istuinverhoilua voidaan säätää portaattomasti. Taita istuinverhoilun säätöä varten pyörätuolin ensin osittain kokoon. Irrota sitten ruuvit (1) ja vedä etutulppia (2) eteenpäin ja ulos rungosta. Istuinverhoilu (3) voidaan nyt ottaa irti rungosta. Säädä istuinverhoilua irrottamalla tarranauha. Asenna istuinverhoilu takaisin paikalleen suorittamalla toimet käänteisessä järjestyksessä. Kun olet valmis, varmista, että kaikki ruuvit on kiristetty kunnolla (katso vääntömomenttia koskeva sivu).



VAROITUS!

Turvallisuussyistä ainakin 50 % tarranauhojen tarrapinnasta on ulotettava päällekkäin.

Keppiteline

Keppiteline (Kuva 5.45)

Tämä lisälaitte mahdollistaa kainalosauvojen kuljetuksen pyörätuolissa. Teline on varustettu tarranauhalla, jonka avulla siihen voidaan kiinnittää kainalosauvat ja muita apuvälineitä.



VAROITUS!

Älä koskaan yritä käyttää tai irrottaa sauvoja tai muita apulaitteita pyörätuolin liikkuessa.

Pöytä

Pöytä (Kuva 5.46)

Littea alusta, joka soveltuu hyvin useihin tehtäviin. Pöytä on ennen ensimmäistä käyttökertaa säädettävä istuimen leveyteen sopivaksi valtuutetun jälleenmyyjän toimesta. Käyttäjän on istuttava pyörätuolissa koekäytön aikana.



Vakaajatanko

Taittuva vakaajatanko

Tanko vakauttaa selkänöjan. Vapautusvipu on painettava sisään jotta pyörätuolin voi taittaa (kuva 5.47) tai vakaajatanko on taitettava alaspäin. Varmista pyörätuolia avatessasi että vakaajatanko on lukitussa asennossa.



Kuljetuspyörät

Transitpyörät (Kuva 5.48)

Kuljetuspyörät on tarkoitettu käytettäväksi paikoissa, joissa takapyörien leveys estää etenemisen (esim. lentokoneet, linja-autot jne.). Kun takapyörät on irrotettu pikalukkoja käyttäen, transitpyöriä voidaan käyttää heti ajamisen jatkamiseksi. Transitpyörät sijaitsevat noin 30 mm:n korkeudella maanpinnasta silloin kun niitä ei käytetä. Niistä ei toisin sanoen ole haittaa pyörätuolilla ajettaessa, pyörätuolia kuljettaessa ajoneuvossa tai pyörätuolia kallistettaessa esteitä ylitettäessä (esim. reunakiveykset, askelmat jne.).

VAROITUS!

Pyörätuolin pyörälukot eivät ole käytettävissä kuljetuspyörillä ajettaessa.



6.0 Päivittäiset tarkistukset

VAROITUS!

Käyttäjänä huomaat ensimmäisenä mahdolliset toimintahäiriöt. Siksi suosittelemme, että tarkastat seuraavat seikat aina ennen pyörätuolin käyttöä:

- Tarkista, että rengaspaineet ovat oikealla tasolla
- Tarkista, että jarrut toimivat oikein
- Tarkista, että kaikki irrotettavat osat, esim. käsinojat, jalkatuet, pyörien pikalukot jne. on kiinnitetty kunnolla
- Tarkista runko, selkänöja, istuimen ja selkänöjan tukihihnat, pyörät, jalkalevyt jne. näkyvien vaurioiden varalta

Ilmoita mahdolliset vauriot ja toimintahäiriöt jälleenmyyjällesi.

7.0 Renkaat ja asennus

VAROITUS!

Varmista aina, että käytössä on oikeat rengaspaineet (vähintään 3,5 bar) - ne vaikuttavat pyörätuolin ajo-ominaisuuksiin.

Tarkista runko, selkänöja, istuimen ja selkänöjan tukihihnat, pyörät, jalkalevyt jne. näkyvien vaurioiden varalta. Alhainen rengaspaine heikentää myös ohjattavuutta.

VAROITUS!

Jos rengaspaine on liian korkea, rengas voi räjähtää.

Rengaskohtainen oikea paine lukee renkaan pintaan (vähintään 3,5 bar). Renkaat asennetaan samalla tavalla kuin polkupyörän renkaat. Tarkasta aina ennen uuden sisärenkaan asennusta, ettei vanteessa ja sisärenkaassa ole vieraita esineitä. Tarkasta paine renkaan asennuksen ja korjauksen jälkeen. Käyttäjän turvallisuuden ja pyörätuolin toiminnan kannalta on ehdottoman tärkeää, että rengaspaineet pidetään oikeina ja renkaat ovat hyvässä kunnossa.

8.0 Ylläpito ja huolto

- Tarkasta rengaspaineet 4 viikon välein. Tarkasta kaikki renkaat kulumien ja vaurioiden varalta.
- Tarkasta jarrut noin kerran kuussa varmistaaksesi, että ne toimivat kunnolla ja että niitä on helppo käyttää.
- Vaihda renkaat samalla tavalla kuin tavalliset polkupyörän renkaat.
- Kaikki pyörätuolin turvallisen käytön kannalta kriittiset liitokset on varmistettu lukkomuttereilla. Tarkasta kolmen kuukauden välein, että kaikki pultit ovat tiukasti kiinni (katso vääntömomenttia koskeva kohta). Turvamuttereita tulee käyttää vain kerran, jonka jälkeen ne on korvattava uusilla.
- Puhdista pyörätuoli ainoastaan miedolla pesuaineella. Käytä istuimen verhoilun puhdistukseen vain vettä ja saippuaa.
- Käytä vain Sunrise Medicalin hyväksymiä alkuperäisosa. Älä käytä muiden valmistajien valmistamia osia, joita Sunrise Medical ei ole hyväksynyt.
- Jos pyörätuoli pääsee kastumaan, kuivaa se käytön jälkeen.
- Lisää pieni määrä ompelukoneöljyä akselien pikakiinnitysakseleihin arviolta 8 viikon välein. Suosittelemme käyttöiheyden ja käyttötavan huomioiden pyörätuolin toimittamista valtuutetun jälleenmyyjän koulutetun henkilökunnan tarkastettavaksi puolen vuoden välein.
- Pyörätuolin pitkäaikaista varastoimista varten ei tarvitse ryhtyä mihinkään lisätoimenpiteisiin. Varmista, että pyörätuoli on varastoitu huoneenlämmössä kuivassa paikassa, joka on suojattu voimakkaalta auringonvalolta. Ennen kuin pyörätuoli otetaan uudelleen käyttöön, se tulisi toimittaa valtuutetun jälleenmyyjän tarkastettavaksi.

HUOMIO!

Hiekka, merivesi ja tiesuola voivat vaurioittaa etu- ja takapyörien laakereita. Puhdista pyörätuoli huolellisesti jos se on joutunut kosketuksiin em. aineiden kanssa.

Seuraavat osat voidaan irrottaa ja lähettää valmistajalle / jälleenmyyjälle korjattaviksi:

- Kuljetuspyörät
- Käsinojat
- Kaatumaesteet

Nämä osat ovat saatavina varaosina. Lisätietoja saat varaosaluettelosta.

Tarvittavat hygieniatoimenpiteet ennen uudelle käyttäjälle luovuttamista:

Pyörätuoli on puhdistettava huolellisesti ennen uudelle käyttäjälle luovuttamista. Kaikki käyttäjän kanssa kosketuksissa olevat pinnat on desinfiointava ruiskuttamalla.

Tätä varten sinun on käytettävä maassasi hyväksyttyä/ suositeltua desinfiointiainetta nopean desinfioinnin tarpeessa olevien lääketieteellisten tuotteiden ja lääkinnällisten laitteiden alkoholipohjaiseen desinfiointiin.

Huomioi käyttämäsi desinfiointiaineen valmistajan ohjeet. Saumakohtia ei yleensä pystytä desinfiomaan täydellisesti. Siksi suosittelemme, että mikrobin saastuttamat istuin ja selkänojan osat hävitetään turvallisesti aktiivisia aineita käyttäen paikallisen infektioilain mukaisesti.

9.0 Vianmääritys

Pyörätuoli puoltaa jommalle kummalle puolelle

- Tarkasta rengaspaineet
- Tarkasta, että pyörät pyörivät helposti (laakerit, akseli)
- Tarkasta etupyörien kulma
- Varmista, että molemmat etupyörät koskettavat maahan.

Etupyörät alkavat vaappua

- Tarkasta etupyörien kulma
- Varmista, että kaikki pultit on kiinnitetty kunnolla; kiristä ne tarvittaessa (katso vääntömomenttia koskeva sivu)
- Varmista, että molemmat etupyörät koskettavat maahan.

Pyörätuoli / poikkiputki ei asetu oikein istuimen kiinnityskohtaan

- Pyörätuoli on vielä uusi, joten istuimen tai selkänojan verhoilu on vielä erittäin jäykkä. Tilanne korjaantuu ajan myötä.

Pyörätuolia on vaikea taittaa kokoon

- Säädetävän selkänojan verhoilu on liian kireällä. Löysää riittävästi.

Pyörätuoli narisee ja rämisee

- Varmista, että kaikki pultit on kiinnitetty kunnolla; kiristä ne tarvittaessa (katso vääntömomenttia koskeva sivu)
- Lisää vähän voiteluainetta kohtiin, joissa liikkuvat osat koskettavat toisiaan

Pyörätuoli alkaa vaappua

- Tarkasta etupyörien kulmat
- Tarkasta rengaspaineet
- Tarkasta ovatko kuljetuspyörät säädetty toisistaan poikkeavasti

10.0 Materiaalien hävittäminen/kierrätys

HUOMAUTUS: Jos olet saanut pyörätuolin käyttöön hyväntekeväisyysjärjestöltä tai lääkintälaitteita lainaavan järjestöltä se ei välttämättä ole sinun omaisuuttasi. Jos et enää tarvitse pyörätuolia, palauta se järjestöltä saamiesi palautusohjeiden mukaisesti.

Seuraavassa kohdassa esitetään pyörätuolin materiaalit ja pyörätuolin ja sen pakkauksen kierrätykseen ja hävittämiseen liittyvät tiedot.

Lisäksi alueellasi voi olla voimassa paikallisia säädöksiä, joita sinun on noudatettava pyörätuolin kierrätyksen tai hävittämisen yhteydessä. (Säädöksissä voidaan esim. vaatia, että pyörätuoli on puhdistettava tai desinfioitava ennen hävittämistä).

Alumiini: etupyörien haarukat, pyörät, istuimen sivusuojat, käsinojan runko, jalkatuet, työntökahvat

Teräs: kiinnitysosat, akselin pikalukko

Muovi: kädensijat, putkitulpat, etupyörät, jalkalevyt, kyynärnojat ja 12" pyörät/renkaat

Pakkausmateriaalit: pehmeät polyetyleenipussit, pahvi

Verhoilu: polyesterkudos, PVC-pinnoite ja vaahtomuovi.

Jätteiden hävitys ja kierrätys tulee antaa virallisesti hyväksytyyn toimipisteeseen suoritettavaksi. Pyörätuoli voidaan vaihtoehtoisesti palauttaa jälleenmyyjälle kierrätettäväksi.



11.0 Valmistekilpi

Valmistekilpi

Valmistekilpi sijaitsee joko poikkiputkessa tai poikkirungossa sekä käyttöoppaassa. Valmistekilvestä ilmenee tarkka malli ja muut tekniset tiedot. Ilmoita seuraavat tiedot tilatessasi varaosia tai takuukäsittelyssä:

- Sarjanumero
- Tilausnumero
- Kuukausi/vuosi

MALLI

		Sunrise Medical GmbH Kahlbachring 2-4 D-69254 Malsch / Germany		2021-04-09	
TYPE:	Rollstuhl	SN	203211733451939		
Easy 200	ISO 7176-19:2008				
140 kg	max 10°	420 mm	460 mm		

		Sunrise Medical GmbH Kahlbachring 2-4 D-69254 Malsch / Germany		2021-04-09	
TYPE:	Rollstuhl	SN	203211733451939		
Easy 300	ISO 7176-19:2008				
140 kg	max 10°	480 mm	480 mm		

TYPE:

Tuotenimi/SKU-numero.



Suurin turvallinen rinteen kaltevuus kallistuksenestoputket asennettuina; vaihtelee pyörätuolin ominaisuuksien sekä käyttäjän asennon ja fyysisten kykyjen mukaan.



Istuimen leveys.



Syvyys (enintään).



Enimmäiskuormitus



UKCA-merkintä.



CE-merkintä.



Katso käyttöohjeet



XXXX-XX-XX

Valmistuspäivä.



Sarjanumero.



Tämä symboli tarkoittaa lääkinnällistä laitetta.



Valmistusosoite

ISO 7176-19:2008

Läpäissyt törmäystestit standardin: ISO 7176-19:2008.



Maahantuojan osoite

UK

RP

Vastuuhenkilö, Yhdistynyt kuningaskunta

CH

REP

Edustajan osoite Sveitsissä

12.0 Tekniset tiedot – Istuinkorkeuden säätömahdollisuudet

HAARUKKA-MALLI	ISTUIMEN ETUOSAN KORKEUS, MM								ISTUIMEN TAKAOSAN KORKEUS, MM							
	TUKIPYÖRÄ								TAKAPYÖRÄ							
	4"	4 tuumaa + välilevy	5"	5 tuumaa + välilevy	6"	6 tuumaa + välilevy	7"	7 tuumaa + välilevy	22"	22"	22"	22"	22"	22"	22"	22"
111x32 - Pos.1	430		440						400	410	430	440				
111x32 - Pos.2	415		430						400	410	430					
111x45 - Pos.1	430	440	440	450	450	460			400	410	430	440	460			
111x45 - Pos.2	415	415	430	440					400	410	430	440				
111x45 - Pos.3	400	410							400	410						
123x45 - Pos.1	440	450	455	465	465	475	475	485	400	410	430	440	460	470		
123x45 - Pos.2	430	440	440	450	450	460			400	410	430	440	460			
123x45 - Pos.3	415	425	430	440					400	410	430	440				
138x45 - Pos.1	455	465	470	480	480	490	490	500	400	410	430	440	460	470	480	
138x45 - Pos.2	445	455	455	465	465	475	480	490	400	410	430	440	460	470	480	
138x45 - Pos.3	430	440	445	455	455	465			400	410	430	440	460			
174x45 - Pos.1			505	515	515	525	530	540	400	410	430	440	460	470	480	
174x45 - Pos.2			490	500	505	515	515	525	400	410	430	440	460	470	480	
174x45 - Pos.3			480	490	490	500	505	515	400	410	430	440	460	470	480	
174x45 - Pos.4			465	475	480	490	490	500	400	410	430	440	460	470	480	

SUOMI

HAARUKKA-MALLI	ISTUIMEN TAKAOSAN KORKEUS, MM																						
	TAKAPYÖRÄ																						
	24"	24"	24"	24"	24"	24"	24"	24"	25"	25"	25"	25"	25"	25"	25"	25"	26"	26"	26"	26"	26"	26"	
111x32 - Pos.1	430	440						440															
111x32 - Pos.2	430	440						440															
111x45 - Pos.1	430	440	460					440	450							450	460						
111x45 - Pos.2	430	440						440															
111x45 - Pos.3																							
123x45 - Pos.1	430	440	460	470	480			440	450	470	480					450	460	480					
123x45 - Pos.2	430	440	460					440	450							450	460						
123x45 - Pos.3	430	440						440															
138x45 - Pos.1	430	440	460	470	480	490	500	440	450	470	480	490	500		450	460	480	490	500				
138x45 - Pos.2	430	440	460	470	480	490		440	450	470	480	490			450	460	480	490					
138x45 - Pos.3	430	440	460					440	450						450	460							
174x45 - Pos.1	430	440	460	470	480	490	500	440	450	470	480	490	500	510	450	460	480	490	500	510	520		
174x45 - Pos.2	430	440	460	470	480	490	500	440	450	470	480	490	500	510	450	460	480	490	500	510	520		
174x45 - Pos.3	430	440	460	470	480	490	500	440	450	470	480	490	500	510	450	460	480	490	500	510			
174x45 - Pos.4	430	440	460	470	480	490	500	440	450	470	480	490	500		450	460	480	490	500				

Tekniset tiedot

Tekniset tiedot (Easy 200 - 300)

Kokonaisleveys:

- Kelausvanteilla varustetuilla vakiopyörillä, asennettuna lähelle
- sivusuojien kanssa: vakiopyörät + 200 mm
- alumiinisten sivusuojien kanssa: vakiopyörät + 180 mm
- komposiittirakenteisten vaatesuojien kanssa: vakiopyörät + 190 mm
- Erikoiskapeat kelausvanteet vähentävät kokonaisleveyttä 20 mm
- Rumpujarruilla varustetut pyörät lisäävät kokonaisleveyttä 20 mm

Mitat kokoon taitettuna:

- ilman takapyöriä noin 200 mm
- takapyörien kanssa noin 250 mm

Paino kiloissa:

- Easy 300 -jalkatuet: 1,35 kg
- Easy 200 -jalkatuet: 0,93 kg
- Tuoli ilman sivusuojia, jalkatukia ja takapyöriä: 7,60 kg
- Sivusuojat: 3,10 kg

Enimmäiskantavuus:

- Hyväksytty käyttäjän enimmäispaino: 140 kg (136 kg törmäystestattuna)
- Kevyillä pyörillä = 125 kg
- Proton-pyörillä = 100 kg
- Käsipyörän kanssa = 100 kg

Istuinkorkeudet

Valittavissa olevat istuinkorkeudet määräytyvät rungon, etupyörien haarukoiden ja etupyörien sekä takapyörien koon (24", 25") mukaan.

Pyörätuoli täyttää seuraavien standardien vaatimukset:

- | | |
|---|--------|
| a) Vaatimukset ja testitavat staattisille, törmäys- ja väsymislujuuksille (ISO 7176-8) | Kyllä. |
| b) Sähkökäyttöisten pyörätuolien ajo- ja ohjausjärjestelmät, vaatimukset ja testi (ISO 7176-14) | -. |
| c) Standardin ISO 7176-9 mukainen ilmastonkestokoe | -. |
| d) Verhoitujen osien palonkestävyys normin ISO 7176-16 (EN 1021-1/2) mukaisesti | Kyllä. |

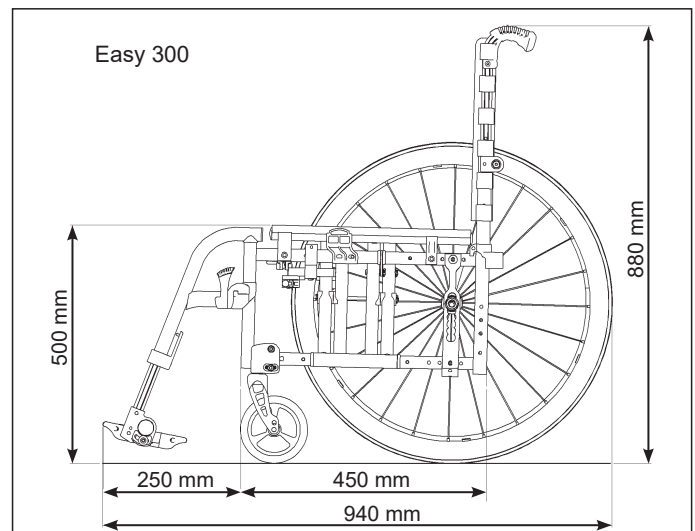
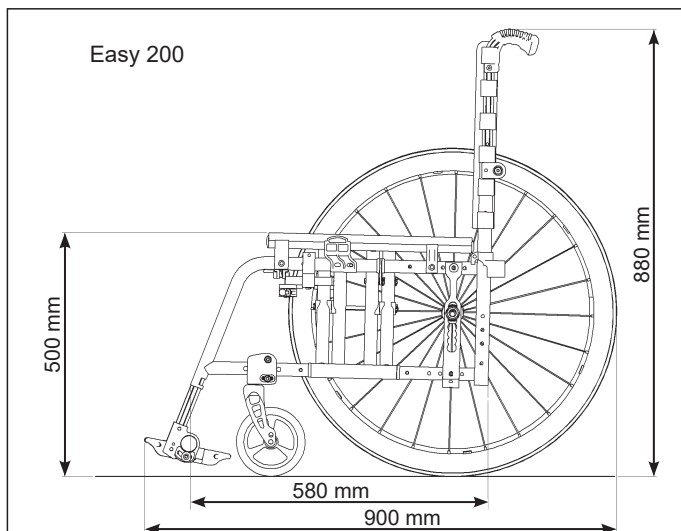



Sunrise Medical S.r.l.
Via Riva, 20 – Montale
29122 Piacenza
Italia
Tel.: +39 0523 573111
Fax: +39 0523 570060
www.SunriseMedical.it

Sunrise Medical AG
Erlenauweg 17
CH-3110 Münsingen
Schweiz/Suisse/Svizzera
Fon +41 (0)31 958 3838
Fax +41 (0)31 958 3848
www.SunriseMedical.ch

Sunrise Medical AS
Delitoppen 3
1540 Vestby
Norge
Telefon: +47 66 96 38 00
post@sunrisemedical.no
www.SunriseMedical.no

Sunrise Medical AB
Neogatan 5
431 53 Mölndal
Sweden
Tel.: +46 (0)31 748 37 00
post@sunrisemedical.se
www.SunriseMedical.se

MEDICCO s.r.o.
H – Park, Heršpická 1013/11d,
639 00 Brno
Czech Republic
Tel.: (+420) 547 250 955
Fax: (+420) 547 250 956
www.medicco.cz
info@medicco.cz
Bezplatná linka 800 900 809

Sunrise Medical Aps
Mårkærvej 5-9
2630 Taastrup
Denmark
+45 70 22 43 49
info@sunrisemedical.dk
Sunrisemedical.dk

Sunrise Medical Australia
11 Daniel Street
Wetherill Park NSW 2164
Australia
Ph: +61 2 9678 6600
Email: enquiries@sunrisemedical.com.au
www.SunriseMedical.com.au

Sunrise Medical
North American Headquarters
2842 Business Park Avenue
Fresno, CA, 93727, USA
(800) 333-4000
(800) 300-7502
www.SunriseMedical.com



Sunrise Medical GmbH
Kahlbachring 2-4
69254 Malsch/Heidelberg
Deutschland
Tel.: +49 (0) 7253/980-0
Fax: +49 (0) 7253/980-222
www.SunriseMedical.de

Sunrise Medical
Thorns Road
Brierley Hill
West Midlands
DY5 2LD
England
Phone: 0845 605 66 88
Fax: 0845 605 66 89
www.SunriseMedical.co.uk

Sunrise Medical S.L.
Polígono Bakiola, 41
48498 Arrankudiaga – Vizcaya
España
Tel.: +34 (0) 902142434
Fax: +34 (0) 946481575
www.SunriseMedical.es

Sunrise Medical Poland
Sp. z o.o.
ul. Elektronowa 6,
94-103 Łódź
Polska
Telefon: + 48 42 275 83 38
Fax: + 48 42 209 35 23
E-mail: pl@sunrisemedical.de
www.Sunrise-Medical.pl

Sunrise Medical B.V.
Groningehaven 18-20
3433 PE NIEUWEGEIN
The Netherlands
T: +31 (0)30 – 60 82 100
F: +31 (0)30 – 60 55 880
E: info@sunrisemedical.nl
www.SunriseMedical.nl

Sunrise Medical HCM B.V.
Vossenbeemd 104
5705 CL Helmond
The Netherlands
T: +31 (0)492 593 888
E: customerservice@sunrisemedical.nl
www.SunriseMedical.nl
www.SunriseMedical.eu
(International)

Sunrise Medical SAS
ZAC de la Vrillonnerie
17 Rue Michaël Faraday
37170 Chambray-Lès-Tours
Tel : +33 (0) 2 47 55 44 00
Email: info@sunrisemedical.fr
www.sunrisemedical.fr

