

R20

**Brukerveiledning**

**Bruksanvisning**

**Brugervejledning**

**Empulse**

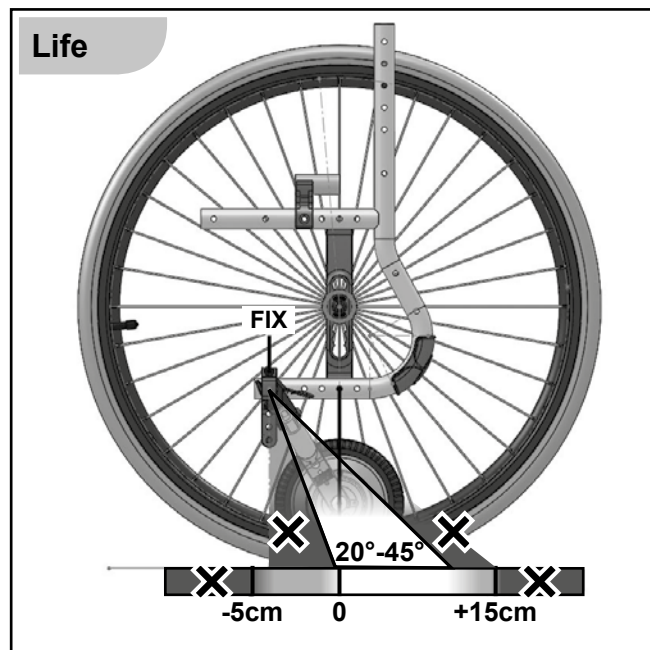
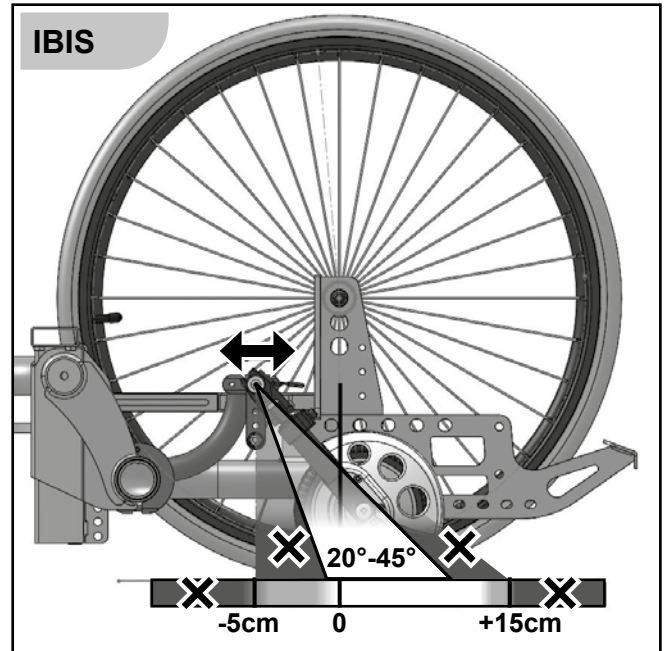
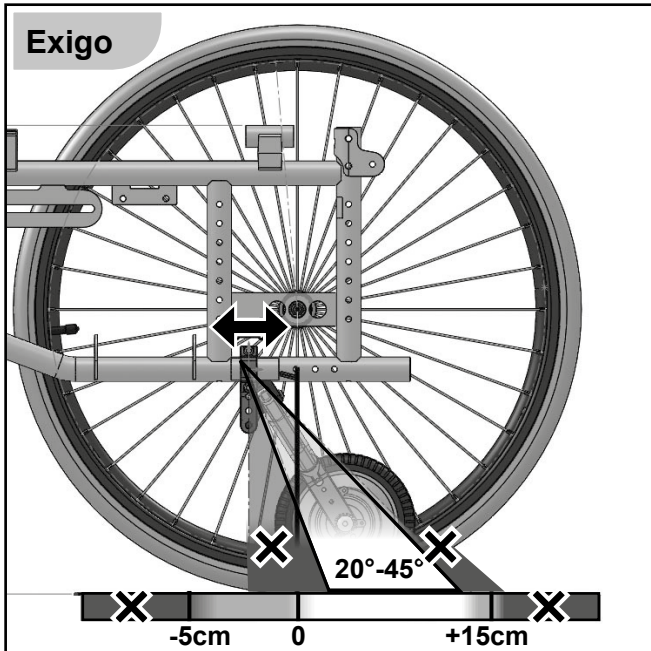
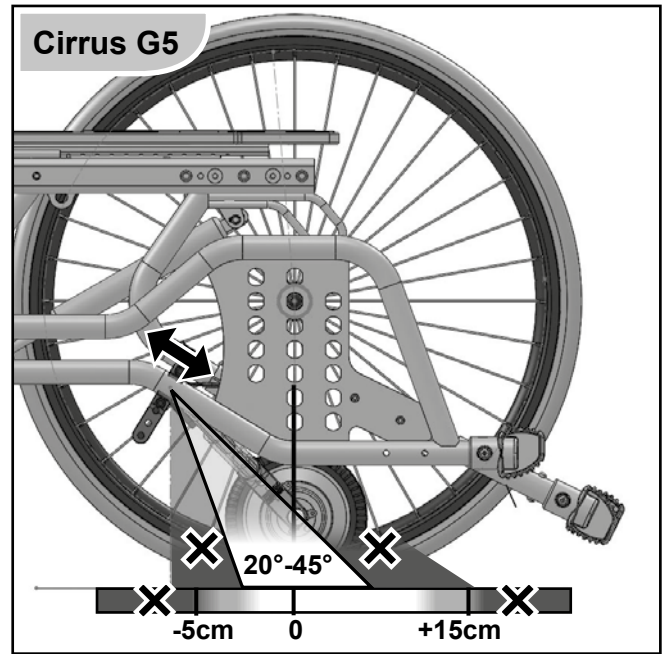
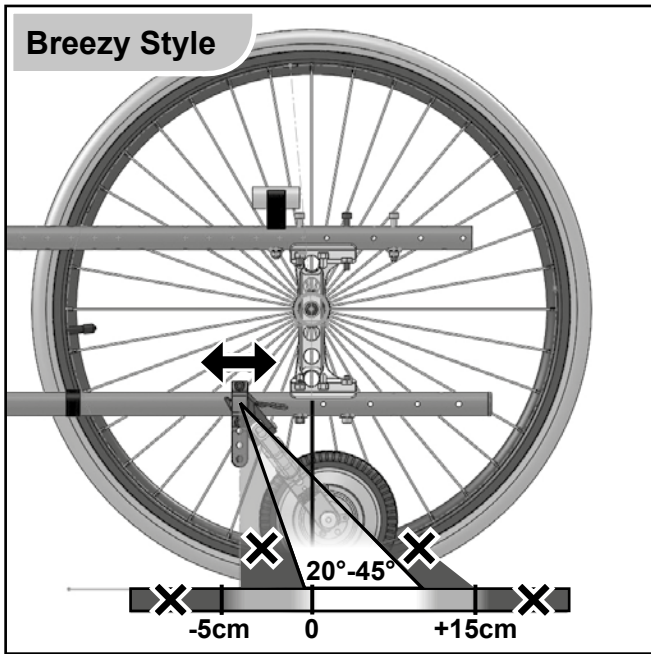

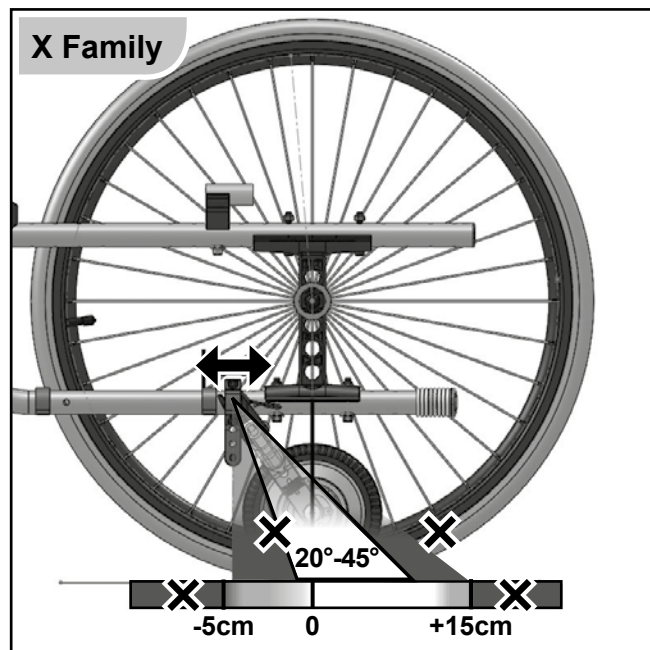
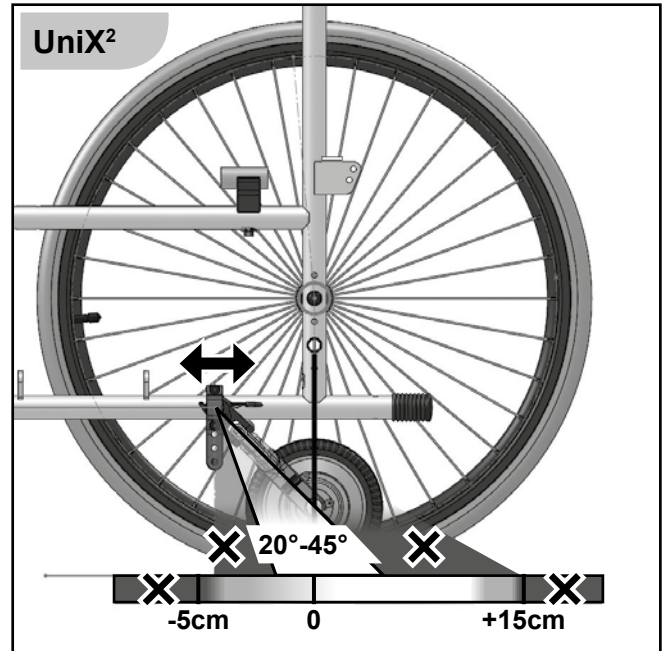
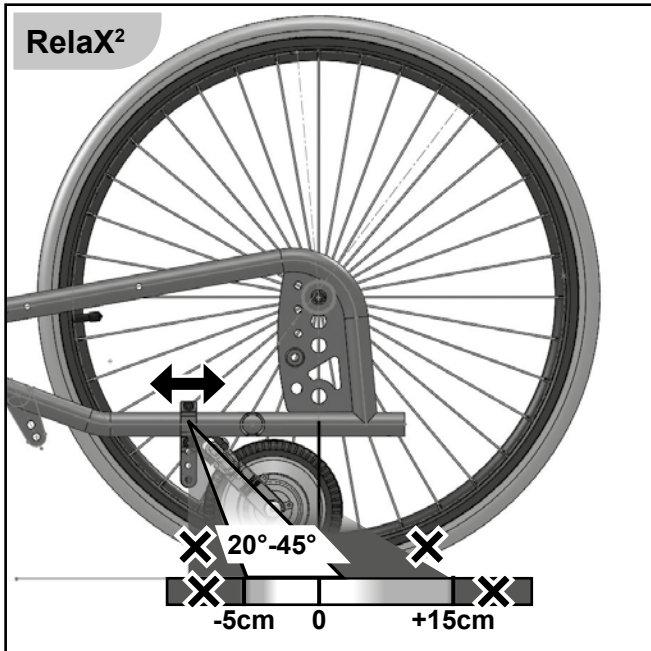
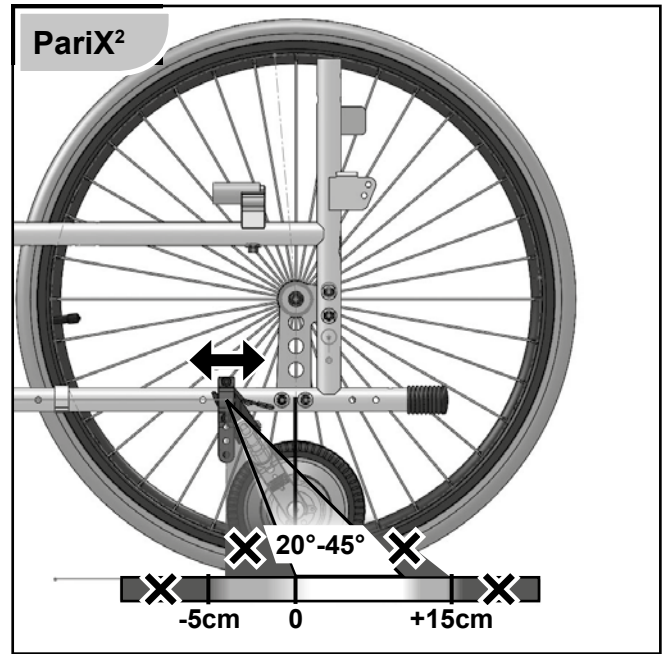
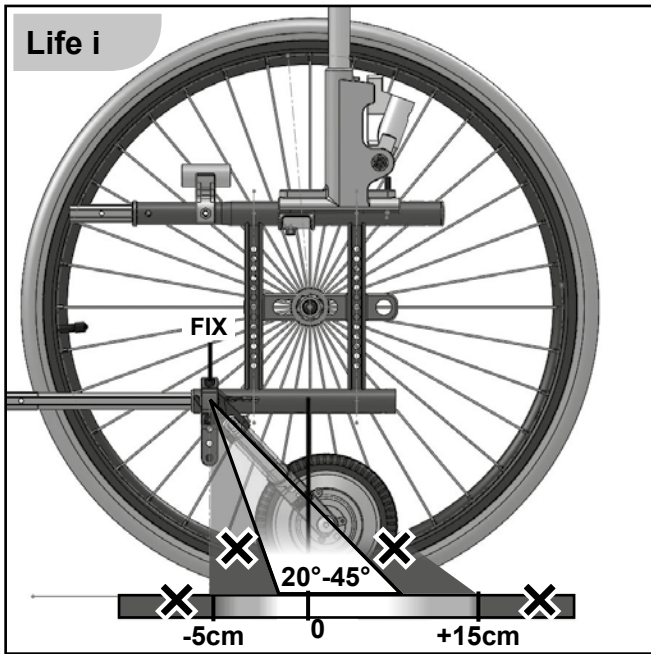

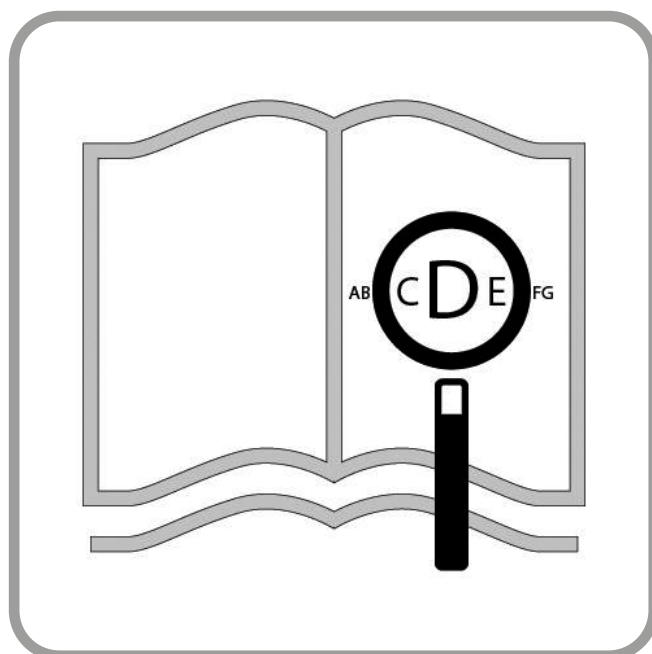

**Hvis du er synshemmet, kan dette dokumentet ses i PDF-format på [www.sunrisemedical.no](http://www.sunrisemedical.no) eller alternativt kan du be om å få den med større skrift.**



#### **Komponenter i drivaggregatet**

SUNRISE MEDICAL er ISO 13485-akkreditert, noe som garanterer kvalitet innen alle områder av konstruksjon og produksjon av denne rullestolen. Dette produktet er i overensstemmelse med standardene som er fastsatt i forskrifter fra EU og Storbritannia.

**Om du är synskadad kan detta dokument visas i PDF-format på [www.sunrisemedical.se](http://www.sunrisemedical.se) eller också på begäran i stor text.**



#### **Komponenter för drivaggregatet**

SUNRISE MEDICAL innehar ett ISO 13485-certifikat, vilket säkerställer våra produkters kvalitet i varje led från FoU till produktion. Den här produkten oppfyller de standarder som anges i EU- och UK-föreskrifter.

**Hvis du har nedsat syn, kan dette dokument ses i PDF-format på: [www.SunriseMedical.dk](http://www.SunriseMedical.dk) eller alternativt kan det stilles til rådighed i stor tekst.**



#### **Hjælpemotorens dele**

SUNRISE MEDICAL er godkendt i henhold til ISO 13485, som bekræfter kvaliteten af vores produkter på alle stadier fra udvikling til produktion. Dette produkt opfylder de standarder, der er angivet i EU- og UKCA-bestemmelser.



Innholdsfortegnelse

06

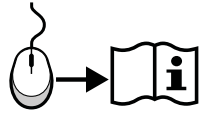

### R20 drivaggregat

1. Drivhjul
2. Skjerm
3. Festearm
4. Festeklemme
5. Ryggsekk med batteri og styreenhet
6. Styreenhet

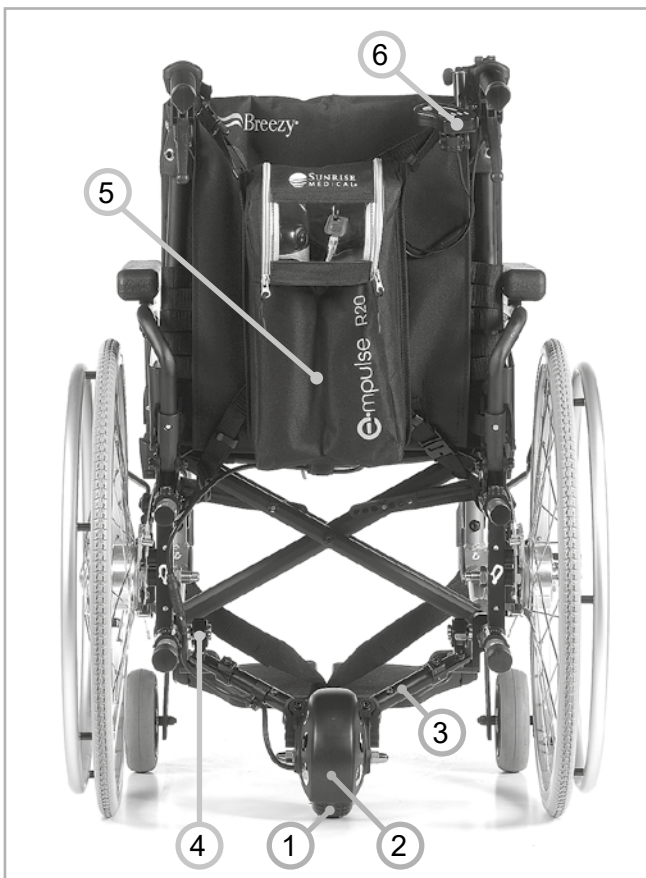

Innehållsförteckning

25

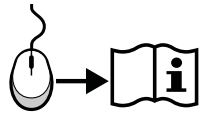

### R20 drivaggregat

1. Drivhjul
2. Stänkskärm
3. Dockningsarm
4. Dockningsklämma
5. Ryggsäck med batteri och kontroll
6. Styreenhet



Indholdsfortegnelse

44

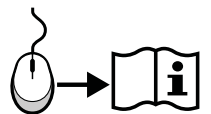







### R20 Hjælpemotor

1. Drivhjul
2. Skærm
3. Sammenkoblingsarm
4. Sammenkoblingsklemme
5. Rygsæk med batteri og kontrolenhed
6. Betjeningsenhed

## Innhold

1. Definisjoner .....	6
2. Forord .....	7
3. Bruk .....	8
4. Bruksområde: .....	9
5. Generell sikkerhet og bruksrestriksjoner .....	9
6. Sikkerhetsinstruksjoner - før hver bruk .....	11
7. Sikkerhetsinstrukser - mens du sykler .....	11
8. Garanti .....	12
9. Levering .....	13
10. Oppstart .....	14
10.1 Montere drivaggregatet på rullestolen .....	14
10.2 Montere ryggsekken på rullestolen .....	14
10.3 Montere styreenheten .....	14
10.4 Slå systemet av/på .....	15
10.5 Bruke LED-displayet .....	15
10.6 Bruke trykkbryteren .....	15
11. Batteri/lader .....	16
11.1 Lade opp batteriene: .....	16
11.2 Sikkerhetsinformasjon og forholdsregler for transport og forsendelse av batteriet: .....	18
12. Transport .....	18
13. Sikkerhet: .....	19
14. Vedlikehold .....	19
15. Serviceintervaller .....	20
16. Vedlikehold av dekk .....	20
17. Rengjøring/hygiene .....	20
18. Deponere /resirkulere materialer .....	21
19. Merking .....	21
20. Tiltrekkingsmoment .....	22
21. Tekniske spesifikasjoner .....	23
22. Feilsøking .....	24

## 1. Definisjoner

Ord	Definisjon
 <b>FARE!</b>	Advarsel om potensiell fare for personskade eller dødsfall dersom advarselen ikke overholdes
 <b>ADVARSEL!</b>	Advarsel om potensiell fare for personskade dersom advarselen ikke overholdes.
 <b>ADVARSEL!</b>	Advarsel om potensiell fare for produktskade dersom advarselen ikke overholdes
 <b>MERK:</b>	Generelle råd
	Referanse til tilleggsdokumentasjon
	Passer ikke

### MERK:

Vennligst skriv inn adressen og telefonnummeret til det lokale HMS eller serviceverkstedet ditt i rubrikken nedenfor. Kontakt dem ved eventuelle uhell og informer om hva som har skjedd, slik at du raskt kan få nødvendig hjelp.

Drivaggregatet som er vist og beskrevet i denne brukermanualen er ikke nødvendigvis identisk med din egen modell. Alle veiledninger er likevel relevante, til tross for enkelte detaljforskjeller. Produsenten forbeholder seg retten til å endre vekt, mål eller andre tekniske data i denne brukerveiledningen uten forvarsel. Alle tall, mål og kapasiteter vist i denne brukermanualen er omtrentlige og gir ingen presise tekniske spesifikasjoner.

Forhandlers underskrift og stempel



## 2. Forord

Kjære kunde,

Takk for at du valgte et kvalitetsprodukt fra SUNRISE MEDICAL. Denne veiledningen vil gi deg en rekke nyttige råd og ideer, slik at det nye drivaggregatet blir en pålitelig del av hverdagen din.

Hos Sunrise Medical føler vi det er svært viktig å opprettholde et godt forhold til kundene våre. Vi vil derfor gjerne holde deg oppdatert om nye produkter som for tiden utvikles av selskapet vårt.

Et godt kundeforhold betyr også at vi kan tilby rask service med minst mulig papirarbeid. Hvis du trenger deler eller tilbehør, eller ganske enkelt har et spørsmål om drivaggregatet, vil vi alltid være behjelpelige. For bestilling av service eller deler ber vi deg først kontakte din lokale NAV Hjelpemiddelsentral. Vi vil at du skal være tilfreds med våre produkter og tjenester. Sunrise Medical arbeider derfor målbevisst med å kontinuerlig utvikle våre produkter. På grunn av dette kan det forekomme endringer til produktutvalget vårt når det gjelder form, teknologi og utstyr.

Følgelig kan det ikke fremlegges krav på bakgrunn av informasjonen eller bildene i denne brukerveiledningen.

**SUNRISE MEDICALs styresystem er sertifisert etter EN ISO 13485 og ISO 14001.**

 Som produsent erklærer SUNRISE MEDICAL at dette produktet er i samsvar med forordningen om medisinsk utstyr (Medical Device Regulation (2017/745)).

### MERK:

#### Generelle råd til brukeren.

Hvis disse instruksjonene ikke følges kan det føre til personskade, produktskade eller miljøskade!

Merknad til personen og/eller pasienten: Dersom utstyret har vært involvert i en alvorlig hendelse, skal dette rapporteres til produsenten og den aktuelle myndighet i landet der personen og/eller pasienten bor.

#### B4Me individuelle tilpasninger

Før du bruker ditt B4ME-produkt første gang, anbefaler vi at du leser igjennom og forstår all informasjon som fulgte med produktet, slik at du bruker det på riktig måte.

Når du har lest igjennom informasjonen, anbefaler vi at du tar vare på den til fremtidig bruk.

### Kombinasjoner av medisinsk utstyr

Dette medisinske utstyret kan kombineres med ett eller flere andre medisinske utstyr eller produkter. Du finner informasjon om hvilke kombinasjoner som er mulig på [www.Sunrisemedical.no](http://www.Sunrisemedical.no). Alle oppførte kombinasjoner er godkjent i henhold til de generelle kravene til sikkerhet og ytelse, vedlegg I nr. 14.1 i direktivet for medisinsk utstyr (MDR) 2017/745.

Veiledning om kombinasjonen, slik som montering, finner du på [www.SunriseMedical.no](http://www.SunriseMedical.no).

Vennligst ta kontakt med din lokale Hjelpemiddelsentral eller SUNRISE MEDICAL-representant dersom du har spørsmål om bruk av, vedlikehold av eller sikkerhet i forhold til drivaggregatet. Dersom du ikke får kontakt med din lokale NAV Hjelpemiddelsentral, eller du har spørsmål om sikkerhet eller tilbakekalling av produkter, kan du skrive eller ringe til Sunrise Medical.

#### Sunrise Medical AS

Delitoppen 3

1540 Vestby

Norge

Telefon: +47 66 96 38 00

[post@sunrisemedical.no](mailto:post@sunrisemedical.no)

[www.SunriseMedical.no](http://www.SunriseMedical.no)



Ikke bruk dette drivaggregatet før du har lest igjennom og forstått informasjonen i denne brukermanualen!

Følg instruksjonene i denne brukermanualen.

### 3. Bruk

Empulse R20 er et motorisert drivaggregat som festes til en rullestol, for å gi brukeren større mobilitet og flere muligheter i hverdagen. Drivaggregatet er konstruert for personlig bruk innendørs eller utendørs av en ledsager. Brukeren må ikke under noen omstendigheter bruke drivaggregatet på egenhånd som en motorenhet for rullestolen sin.

**Advarsel:** Av sikkerhetsmessige grunner må ledsageren ha mottatt opplæring om hvordan utstyret brukes, og må i tillegg være i fysisk og mental stand til å bruke utstyret under alle forhold.

**Den maksimale brukervekten er angitt på merkelappen med serienummeret. Etiketten med serienummeret er festet på drivaggregatet, samt i brukermanualen.**

Garantien vil kun gjelde dersom produktet er brukt under de spesifiserte forholdene og de tiltenkte bruksområdene.

#### Produktets levetid

Drivaggregatets forventede levetid er 5 år, forutsatt at:

- Det brukes i nøye samsvar med det tiltenkte bruksområdet Grenseverdiene som er spesifisert av rullestolprodusenten (f.eks. maksimal hellingsgrad, lufttrykk i dekk og andre spesifikasjoner) må aldri overstiges, og de generelle brukerinstruksjonene må følges nøye og aldri overdrives når drivaggregatet brukes.
- Alle servicer og vedlikeholds krav overholdes.
- Du har mottatt opplæring i bruk av produktet



**FARE!**

Uautorisert elektronisk utstyr må ikke monteres på rullestolen.

Bruk av annet medisinsk utstyr må godkjennes av Sunrise Medical.

Ikke monter annet utstyr uten at det er godkjent på forhånd, da slikt utstyr kan endre drivaggregatets bruksområde eller struktur.

Det er ytterst viktig at du ikke starter drivaggregatet før du har mottatt opplæring om hvordan utstyret brukes!

#### Merk!

Bruk av drivaggregatet kan påvirke annet utstyr, f.eks. tyverisikringer i butikker.

Fordi drivaggregatet ikke er utstyrt med bremseser, anbefaler vi å bruke ledsagerbremseser.



## 4. Bruksområde:

Drivaggregatet hjelper ledsager slik at rullestolbrukere trygt kan kjøre lange distanser på en ergonomisk og miljøvennlig måte ved bruk av sin egen rullestol. Det utvider aktivitetsradiusen betraktelig.

Den tilkoblede rullestolen må være utstyrt i henhold til trafikkreglene når den brukes på offentlige veier, fortau og andre offentlige steder.

Den maksimale vekten (bruker og rullestol) er 190 kg.

Drivaggregatet kan brukes av personer som:

- er fysisk og mentalt i stand til å bruke drivaggregatet på en trygg måte i alle situasjoner (oppover og nedover bakker, osv.), og som overholder myndighetenes krav om bruk på offentlige veier.
- har mottatt råd og opplæring om hvordan utstyret brukes av Sunrise Medical eller NAV Hjelpemiddelsentral.

### Driftsforhold

Drivaggregatet kan brukes på asfalterte veidekker og faste gangstier med forskjellig topografi. Unngå å kjøre på myke veidekker (f.eks. løs grus, sand, gjørme, snø, is eller dype vanddammer), da dette kan utsette brukeren for uforutsette risikoer.

Se informasjonen om tillatte driftsforhold i brukermanualen til rullestolen som drivaggregatet er montert på. Alle grenser angående tillatte driftsforhold (f.eks. maks. klatrekapasitet, maks. tillatt høyde på hindringer, maks. brukervekt, osv.) må overholdes når drivaggregatet brukes!

## Indikasjoner

Justeringsmulighetene og det modulære designet bidrar til at produktet kan benyttes av brukere som ikke kan gå eller har begrenset mobilitet på grunn av:

- Lammelser
- Amputasjon (benamputasjon)
- Skade/deformitet i ekstremiteter
- Kontrakturer/leddskader
- Sykdom som for eksempel hjerte- og karsykdommer, balanseproblemer eller kakeksi, samt eldre personer som fortsatt har styrke i overkroppen.

## Kontraindikasjoner

Drivaggregater skal ikke benyttes dersom følgende tilstander medfører risiko for bruker:

- Persepsjonsforstyrrelse
- Svekket balanse
- Mangler begge armer, hvis ikke støttet av en omsorgsperson
- Kontrakturer eller leddskader i begge armer
- Utfordringer med sittende stilling
- Ikke er fysisk og mentalt i stand til å bruke utstyret på en trygg måte i alle situasjoner (styre, bremse, etc.)
- Ikke i stand til å overholde myndighetenes retningslinjer for bruk på offentlige veier.

## MERK:

Vær oppmerksom på at det kreves kognitive, fysiske og visuelle ferdigheter for å kjøre en rullestol. Personen må vurdere hvilken effekt handlingene har når rullestolen brukes, og rette de opp om nødvendig. Personens ferdigheter samt trygg bruk av tilleggsutstyr kan ikke vurderes av Sunrise Medical som produsent. Vi kan derfor ikke påta oss noen form for ansvar for skader som oppstår på grunn av dette.

Se brukermanualene til rullestolen og det monterte tilleggsutstyret. Gi personen opplæring i hvordan rullestolen og tilleggsutstyret skal brukes på en trygg og forsvarlig måte. Informer om spesifikke advarsler som personen må lese, forstå og overholde.

## 5. Generell sikkerhet og bruksrestriksjoner

Drivaggregatets teknologi og utforming er konstruert for å gi størst mulig sikkerhet. Gjeldende internasjonale sikkerhetsstandarder har blitt fulgt eller overgått.

Uansett kan brukeren utsette seg selv for fare ved å bruke drivaggregatet på feil måte. For din egen sikkerhet må du lese igjennom og overholde følgende retningslinjer.

Uprofesjonelle eller ukorrekte tilpasninger eller justeringer kan øke faren for ulykker. Som bruker av drivaggregatet er du også en del av trafikken på veier og fortauer, på lik linje med alle andre trafikanter. Vi minner derfor om at du må følge alle trafikkreglene. Husk refleks i mørket! Vær forsiktig når du bruker drivaggregatet for første gang. Gjør deg kjent med drivaggregatet.

### ADVARSEL!

Den maksimale brukervekten på 170 kg og den maksimale belastningen på 190 kg må ALDRI overskrides.

Hvis den maksimale brukervekten for den tilkoblede rullestolen er under 170 kg, vil denne lavere grensen gjelde for hele systemet. Hvis den maksimale belastningen overskrides kan drivaggregatet skades, du kan miste kontroll over rullestolen, eller det kan resultere i alvorlige personskader til brukeren og andre personer.

- Det er ytterst viktig at du følger instruksjonene i brukermanualen for rullestolen når du bruker drivaggregatet.
- Hjullåsene på rullestolen som drivaggregatet er festet til må være plassert sånn at ledsageren som skyver stolen har lett tilgang til dem.
- Vær alltid forsiktig når drivaggregatet brukes, og start alltid med det laveste fartsnivået.

For eksempel, unngå å kjøre over hindringer slik som trapper, fortauskanter, kanter på stier, eller kjøre over åpninger uten først å redusere farten eller bremse.

- Drivaggregatet er ikke konstruert for transport i et kjøretøy. Ved transport i et kjøretøy, må drivaggregatet fjernes fra rullestolen!
- Drivaggregatet skal kun brukes til å transportere én person av gangen, hvor ledsageren skyver rullestolen. All annen form for bruk er ikke i samsvar med stolens tiltenkte bruksområde. Drivaggregatet må kun brukes av en ledsager.
- Vi anbefaler at drivaggregatet kun brukes av personer som er i god fysisk og psykisk form. Vedkommende må være i stand til å holde rullestolen og brukeren når stolen vipper bakover eller til siden.
- Vi anbefaler på det sterkeste å bruke tippesikringer. I hellinger på mer enn 8 % er det påbudt med to tippesikringer.
- Nybegynnere må sykle svært forsiktig til å begynne med.

- Gjør deg først kjent med drivaggregatet på flat mark med den laveste fartsinnstillingen, før du bruker utstyret i oppover- eller nedoverbakker. For å kjøre trygt i oppover- og nedoverbakker, anbefaler vi på det sterkeste å bruke ledsagerbremsen.
- Farten for drivaggregatet må tilpasses rullestolens tekniske kapasitet, terrenget og ledsagerens ferdigheter. Den maksimale farten er 5 km/t. Denne farten må ikke overstiges under noen omstendigheter.
- Bruk alltid lys når du sykler langs mørklagte veier.
- Kjør kun på asfalterte veidekker eller faste, jevne overflater.
- Kjør aldri i hellinger som er brattere enn 10 %. Den maksimale hellingsgraden som er spesifisert av rullestolprodusenten må ikke overstiges under noen omstendigheter.
- Vær forsiktig når du kjører over fortauskanter, trinn, trikkeskinner, hull osv., da det vil være større fare for å velte. Kjør aldri opp trapper eller over groper når hjelpemotoren er slått på.
- Tilpass syklemetoden til ferdighetene dine.
- Kjør rolig og forsiktig, spesielt når du svinger.
- Ikke berør motoren, da den kan bli svært varm.
- Drivaggregatet må kontrolleres og vedlikeholdes regelmessig (annenhvert år).
- Vær forsiktig slik at du ikke klemmer fingrene dine i de bevegelige delene. Håndter bevegelige deler forsiktig.
- Hvis drivaggregatet utsettes for direkte sollys/lave temperaturer over lengre perioder, kan deler på utstyret bli svært varmt (>41 °C) eller svært kaldt (<0 °C). Motoren kan da overopphetes, som i ekstreme tilfeller kan gjøre at den ikke kan brukes med maksimal kraft. Selv plastdeler vil eldes raskere i kraftig sollys.
- Forviss deg alltid om at drivaggregatet er riktig og forsvarlig låst på plass i mottakerne på rullestolrammen, og sørg for at mottakerne er riktig plassert.
- Drivaggregatet må ikke brukes i storm, kraftig regn/snø, eller på glatte eller ikke-brulagte veidekker.
- Drivaggregatet kan påvirke annet utstyr, f.eks. tyverisikringer i butikker.
- I sjeldne tilfeller kan skyveutstyret påvirke utstyrets funksjon på grunn av elektromagnetiske felt.
- I sjeldne tilfeller kan elektromagnetiske felt påvirke skyveutstyrets kjøreevne.

### FARE!

**KVELNINGSFARE** – Dette mobilitetsproduktet inneholder små deler som i enkelte tilfeller kan utgjøre en kvelningsfare for små barn.

## 6. Sikkerhetsinstruksjoner - før hver bruk

### ADVARSEL!

Kontroller drivaggregatets tilstand og hjulene på rullestolen (eiker og drivringer, skade på dekk), og sjekk lufttrykket i dekkene.

For lavt lufttrykk øker faren for å velte, spesielt i svinger. Det påvirker også bremseevnen, slitasje og kjøreegenskaper på grunn av økt rullemotstand.

Kontroller alltid at det er godt dekkmønster på drivaggregatet. Hvis dekkene har nådd slitasjegrensen sin, må ikke drivaggregatet lenger brukes.

Kontroller visuelt at fester ikke er skadet (f.eks. at det har sprekker eller brudd).

Kontroller at alle komponentene, spesielt boltene, er stramme.

Kontroller koblingen mellom drivaggregatet og rullestolen.

Kontroller at brakettene på rammen er plassert riktig.

Kontroller at rammen og delene på rullestolen er fri for skade (f.eks. sprekker).

Kontroller at brukeren ikke kan skli av fotbrettet på rullestolen.

Bruk et spesialverktøy om nødvendig.

Kontroller alle kabler og elektriske forbindelser.

Kontroller at batteriet er låst riktig på plass og fullt oppladet.

Slå på batteriet.

## 7. Sikkerhetsinstruksjoner - mens du sykler

### ADVARSEL!

Gjør deg kjent med sykkelfronten på flat mark før du sykler opp eller ned bakker.

Hold alltid godt fast i kjørehåndtakene med begge hender. Hvis ikke vil faren for ulykker øke.

Tilpass alltid kjørehastigheten til ferdigheten din, samt til trafikkforhold og terreng.

Vær spesielt forsiktig når du kjører mot trinn, kanter, fall eller andre farlige hindringer.

Koble alltid inn bremsene når du venter ved et gangfelt, trafikklys, i bakker, helling eller ved ramper.

Overhold alltid trafikkreglene når du sykler på offentlige veier og gangstier.

Unngå å kjøre på ikke-asfalterte eller myke veidekker (f.eks. løs grus, sand, gjørme, snø, is eller dype vanddammer).

Unngå å svinge sykkelfronten brått.

Unngå å sykle på tvers av bakker.

Unngå å snu i bakker.

Kjøremetoden og farten må alltid tilpasses, slik at drivaggregatet trygt kan stoppes til enhver tid.

Sykkelen må ikke brukes i trapper.

Hindringer, f.eks. fortauskanter, må alltid kjøres over forfra med svært lav hastighet for å unngå at sykkelen velter, som igjen vil kunne forårsake personskade. Tilt rullestolen, om nødvendig.

Vær påpasselig slik at ingen rullestoldeler eller kroppsdeler sitter fast når du kjører over eller forbi hindringer. Dette kan resultere i fall og alvorlige personskader, samt skade på drivaggregatet og rullestolen.

Slå av drivaggregatet umiddelbart når det ikke er i bruk, for å unngå at rullestolen plutselig flytter på seg fordi du kommer borti trykknappen ved et uhell.

Batteristrømmen bevares ved at sykkelen slås av.

Prøv å lade opp batteriet etter hver bruk, så langt det lar seg gjøre.

## 8. Garanti

### **DINE LOVFESTEDE RETTIGHETER ER IKKE BEGRENSET AV DENNE GARANTIEN.**

Sunrise Medical\* gir sine kunder en garanti, slik beskrevet i garantibetingelsene, for rullestolen. Garantien dekker følgende.

#### **Garantibetingelsene:**

1. Dersom en del eller deler på drivaggregatet må repareres eller skiftes ut på grunn av en produksjonsfeil i løpet av 2 år, eller 3 år for motoren, etter levering av produktet, vil den skadde delen eller delene repareres eller skiftes ut uten omkostninger for kunden. Garantien dekker kun produksjonsfeil.
2. For å bruke garantien, vennligst ta kontakt med Hjelpemiddelsentralen og oppgi nøyaktig informasjon om feilen og hvordan den har oppstått. Hvis du bruker rullestolen på steder hvor det ikke er et Sunrise Medical-verkstedet, vil reparasjoner eller utskifting av deler gjøres av et annet verksted som er godkjent av produsenten. Rullestolen må repareres av et verksted eller en forhandler som er godkjent av Sunrise Medical.
3. Deler som er reparert eller skiftet ut ved bruk av denne garantien vil være dekket av rullestolens gjenværende garantiperiode i henhold til disse garantibetingelsene slik fastsatt i punkt 1.
4. Reservedeler som kunden har betalt for vil ha en garanti på 12 måneder (fra den/de ble montert) i henhold til disse garantibetingelsene.
5. Denne garantien kan ikke brukes dersom reparasjon eller utskifting av deler er et direkte resultat av følgende årsaker:
  - a. Normal slitasje, inkludert batterier, armlenepads, trekk, dekk, bremses, osv.
  - b. Overbelastning av produktet. Kontroller CE-etiketten for informasjon om den maksimale brukervekten.
  - c. Produktet eller en del av den ikke har blitt ivaretatt eller vedlikeholdt i samsvar med produsentens anbefalinger, slik beskrevet i brukerveiledningen og/eller servicemanualen.
  - d. Det er brukt deler som ikke er klassifisert som originaldeler.
  - e. Stolen eller del av den er blitt skadet pga. uforsiktighet, ulykke eller feil bruk.
  - f. Det er utført endringer/modifiseringer på produktet eller deler som ikke er i samsvar med produsentens spesifikasjoner.
  - g. Det er utført reparasjoner før Sunrise Medicals kundeservice har blitt informert om dette.
6. Denne garantien er gjenstand for lover og/eller avtaler gjennom f.eks. egne kontrakter i det landet hvor produktet ble kjøpt fra Sunrise Medical.

\* Betyr forhandleren/leverandøren som Sunrise Medical-produktet ble kjøpt fra.

#### **Ansvar**

Hvis drivaggregatet er:

- feil brukt
- ikke vedlikeholdt i henhold til vedlikeholdsinstruksjonene
- bestilt og brukt i strid med instruksjonene i denne håndboken
- reparert eller har fått annet arbeid utført av ikke- autoriserte personer, eller hvis det er montert eller koblet til deler uten avtale med Sunrise Medical på forhånd, vil ikke Sunrise Medical GmbH være ansvarlige for drivaggregatets sikkerhet.

## 9. Levering

Det nye drivaggregatet leveres ferdigmontert i en eske. For å unngå skade under transport er løse deler, eller deler som skal monteres på enheten, pakket separat i esken.









### Pakke opp:

Kontroller esken for utvendige skader som kan ha oppstått under transport.  
Fjern all emballasje.

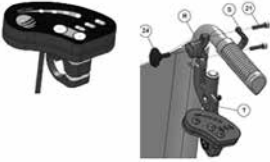
Ta drivaggregatet forsiktig ut av esken og kontroller at det er komplett.  
Kontroller alle deler for overflateskader, riper, sprekker, bulker, skjevheter og andre feil.

**MERK:** Informer oss umiddelbart dersom du oppdager noen form for skade eller manglende deler.

Drivaggregatet leveres med følgende komponenter:

Levering	Beskrivelse	Antall
	Drivhjul med integrert motor, inkludert braketter	1
	Ryggsekk med LI-ION-batteri (36 V/6 Ah) med batteribrakett og to nøkler, motorkontroller	1
	Styreenhet (i ryggsekken)	1
	LI-ION-batteri (36 V/6 Ah) for rullestolen (i ryggsekken)	1
	Batteribrakett, to nøkler (i ryggsekken)	1
	Motorkontroller (36 V/15 A) (i ryggsekken)	1
	Festeklemmer (1 klemme på lbis)	2
	Lader (36V/2A)	1

## 10. Oppstart

### 10.1 Montere drivaggregatet på rullestolen (Fig. 10.1)

Åpne låsen ved å trykke på utløserknappen (M) på spaken på begge sider, og sett koblingsstykket i festepinnen (D) på rullestolrammen. Kontroller at låsen klikker forsvarlig på plass.

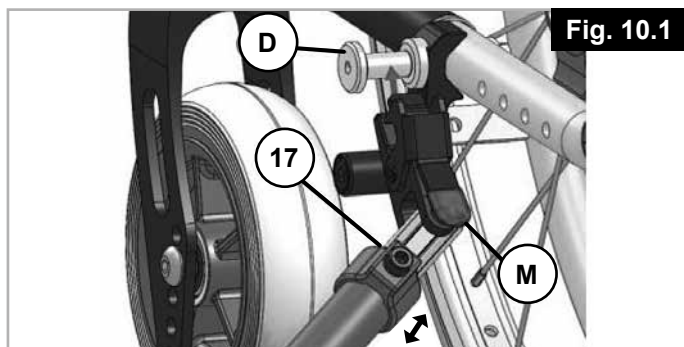

#### ⚠ ADVARSEL!

Drivaggregatet kan kun brukes med det medfølgende forankringssystemet og de egnede festepinnene for rullestolen.

Drivaggregatet skal leveres klar til bruk fra Sunrise Medical eller NAV Hjelpemiddelsentral. Hvis braketten for drivaggregatet må endres, skal det kun gjøres av Sunrise Medical eller NAV Hjelpemiddelsentral.

#### ⚠ ADVARSEL!

Vær forsiktig slik at du ikke klemmer fingrene dine og/eller klær i de bevegelige delene. Håndter bevegelige deler forsiktig.

### 10.2 Montere ryggsekken på rullestolen (Fig. 10.2)

Fest de fire hjørnene på ryggsekken med spennen (T1) til festereimene. Juster reimene (T2) til ønsket bredde for rullestolen. Eventuell reimplengde som er til overs kan festes ved bruk av festeklips.

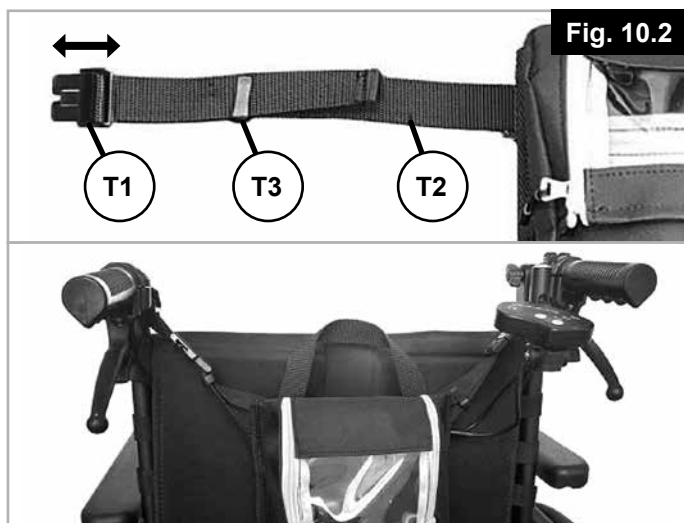

### 10.3 Montere styreenheten (Fig. 10.3)

Fest styreenheten til braketten ved bruk av vingebolten (24). Du kan sette trykknappen (W) i den optimale stillingen ved å skru opp eller fjerne skruemontasjen (21). Displayet kan justeres ved å skru opp skruen (21). Stram deretter alle skruer på nytt.

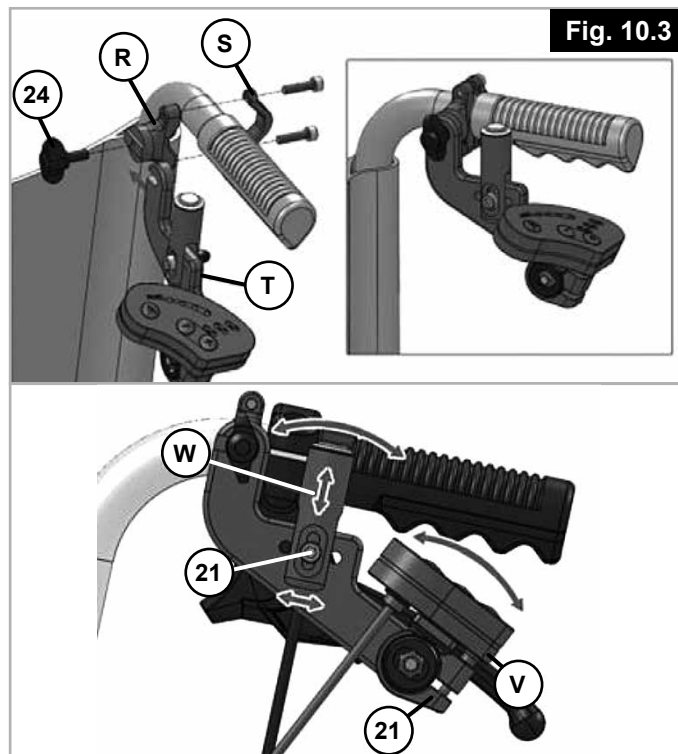

Ved å skru opp vingebolten (24), kan styreenheten (T) fjernes helt og oppbevares i ryggsekken. For å gjøre dette, trekk styreenheten (T) gjennom glidelåsen bak på ryggsekken, og oppbevar den i den høyre lommen på ryggsekken.

## 10.4 Slå systemet av/på (Fig. 10.4)

For å slå systemet av og på, bruk knappen (A1) på batteriet. Når systemet er slått på, vil de individuelle lampene for batterikapasiteten lyse gult etter tur, og deretter lyse eller slukkes, avhengig av batteriets ladestatus. Du trenger ikke åpne ryggsekken for å få tilgang til denne knappen (A1). Batteriet kan slås av og på gjennom det gjennomsiktige vinduet.



**Advarsel:** Av/på-knappen er i tillegg en nødstoppp knapp. Den må derfor alltid være lett tilgjengelig.

### ⚠ ADVARSEL!

Batteriet må alltid slås av når rullestolen parkeres!

### ⚠ ADVARSEL!

Batteriet må lades helt opp før det brukes første gang.

### ⚠ ADVARSEL!

Overflatetemperaturen på laderen kan komme opp i 49 °C under opplading.

## 10.5 Bruke LED-displayet (Fig. 10.5)

Displayet er utstyrt med LED-lamper som viser batteriets ladestatus, LED-status for de tre kjørenivåene, og to knapper for valg av kjørenivå.

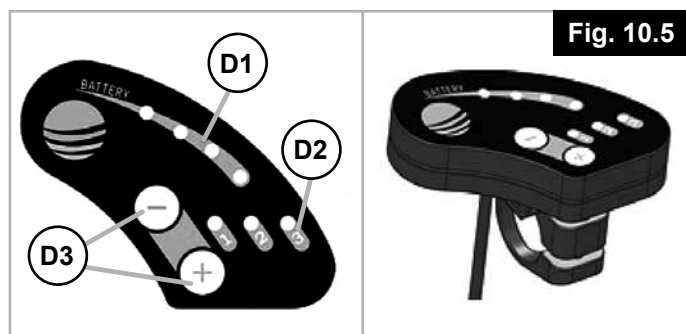

**D1 = DISPLAY FORBATTERILADENIVÅ**

**D2 = DISPLAY FOR KJØRENIVÅ**

**D3 = INNSTILLINGSKNAPP FOR KJØRENIVÅER**

Når systemet slås på vil kjørenivå 1 alltid være stilt inn. Du kan bruke "-" og "+" tastene til å foreta valg. Avhengig av kjørenivået som er stilt inn, vil den maksimale farten være begrenset til:

Kjørenivå 0 = ingen lamper lyser = 0 km/t (AV)	(0 lamper lyser)
Kjørenivå 1 = første lampe lyser = 2 km/t	(1 lampe lyser)
Kjørenivå 2 = første og andre lampe lyser = 3,7 km/t	(2 lamper lyser)
Kjørenivå 3 = første, andre og tredje lampe lyser = 5 km/t	(3 lamper lyser)

## 10.6 Bruke trykkbryteren (Fig. 10.6)

Ved å trykke på knappen (1), vil drivaggregatet aktiveres og kjøre med den innstilte maksimalfarten så lenge trykkknappen trykkes inn. Når du slipper opp knappen, vil drivaggregatet deaktiveres.



**Advarsel:** Drivaggregatet er ikke en bremsehjelp.

Farten på rullestolen må bremses ned av ledsageren. Vi anbefaler derfor bruk av ledsagerbremseser.

### ⚠ ADVARSEL!

Trykkknappen må aldri låses i stilling!

Når drivaggregatet er slått på, vil pulseringen forvandles til en kjørekommmando hver gang trykkknappen trykkes inn. Du må derfor passe på at trykkknappen ikke trykkes inn ved et uhell. Slå av drivaggregatet når du stopper rullestolen eller venter på et sted med potensielle farer (f.eks. ved en trafikkert fotgjengerovergang, i oppover- og nedoverbakker, eller på ramper av alle slag), og fjern hånden fra knappen.

## 11. Batteri/lader

Batteriet må lades helt opp før drivaggregatet brukes for første gang. Batteriet kan både lades på rullestolen og separat fra stolen. Batteriet er låst i ryggsekken ved bruk av en hengselås. For å fjerne batteriet må du først åpne hengselåsen. Vri nøkkelen mot klokken. Hengselåsen er nå åpnet og du kan vippe batteriet forover og trekke det ut fra braketten.

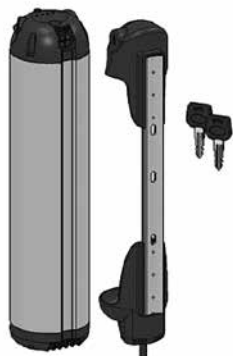

For å sette tilbake batteriet, skyv det inn i ryggsekken fra undersiden, sånn at den nedre delen på batteriet skyves inn på den nedre braketten. Skyv deretter batteriet inn på den øvre braketten. For å forhindre at drivaggregatet stjeles samt for å fullføre monteringen, lås hengselåsen på nytt ved å vri nøkkelen mot klokken. Du må ta ut nøkkelen fra hengselåsen for å kunne kjøre rullestolen.

**Advarsel:** Ta alltid med deg nøkkelen og ha en reservenøkkel et annet sted.

### 11.1 Lade opp batteriene: (Fig. 11.1)

#### **ADVARSEL!**

Ikke la batteriene/batteripakken være uten tilsyn under lading.

Åpne endelokket (A2) for å lade aggregatet, og koble det til ladekontakten (A3) på batteriladeren.



Koble deretter batteriladeren til et strømuttak ved bruk av hovedstøpslet. Under ladingen vil displayet på laderen lyse rødt. Så snart batteriet er fulladet, vil displayet lyse grønt. Ladeprosessen vises ikke på selve batteriet.

Ladetemperatur:	10°C til 45°C
Ladetid:	ca. 3 - 4 timer
Oppbevaring:	5 °C til 25 °C (anbefalt)
Oppbevaring:	-20 °C til 45 °C (anbefalt)

Vi anbefaler at batteriet lades opp etter hver tur. Batteriet bør lades helt opp før lange perioder uten bruk. Når batteriet ikke er i bruk bør det lades opp hver 12. uke for å unngå at det skades. Batteriet skal oppbevares på et tørt sted.

Når batteriet er ladet opp, trekk ut hovedstøpslet på laderen fra strømuttaket, og trekk ladestøpslet ut av ladekontakten på batteriet. Lukk ladekontakten ved bruk av endelokket, for å forhindre at kontakten fylles med vann så den ruster.

Du kan få informasjon om ladestatusen for batteriet ved bruk av ladeindikatoren. For å bruke dette må du trykke lett på knappen midt på displayet. Ladestatusen vil da vises en kort stund ved hjelp av lysdiodene.

Vær i tillegg oppmerksom på informasjonen på merkeplaten som er plassert på undersiden av batteriet:

Unngå direkte sollys og høye temperaturer. Batteriet må kun brukes i omgivelsestemperaturer på mellom -20 °C og +60 °C.





Hold batteriet unna åpen flamme



CE-merke (europeisk konformitet). Dette batteriet overholder de angitte europeiske standardene.



Celler inneholder litium.



Batteriet må ikke kastes sammen med vanlig husholdningsavfall.



Kina RoHS merke: Det er brukt farlige materialer. Tallet i logoen viser hvor mange år produktet kan forventes å brukes.



**Advarsel:** Bruk av en uegnet batterilader kan føre til funksjonsfeil og gjøre at batteriets levetid reduseres. Det vil være fare for brann og eksplosjon.



Laderen må ikke kastes sammen med vanlig husholdningsavfall.



Laderen må kun brukes innendørs.

- Du må kun bruke den tilhørende laderen for dette batteriet fra SUNRISE MEDICAL.
- Når du bruker batteriladeren, les informasjonen som er trykket på laderen, samt følgende informasjon.
- Pass på at støpslet er satt helt inn i kontakten.
- Ta aldri på kontakter med våte hender.
- Ikke bruk støpslet på laderen og/eller støpslet på hovedkabelen dersom de er våte eller skitne. Rengjør støpslet med en ren, tørr klut før støpslet settes i kontakten.
- Ikke utsett laderen for noen form for fuktighet når det lades opp (vann, regn, snø osv.).
- Ikke dekk til laderen under ladeprosessen eller plasser gjenstander oppå den.
- Ikke lade opp batteriet i rom hvor fuktighet kan påvirke batteriladeren.

- Vær oppmerksom på kondensasjon. Hvis laderen flyttes fra et kaldt til et varmt rom, kan det dannes kondensasjon. I slike tilfeller må du ikke bruke laderen før all kondensasjon har forsvunnet. Vær oppmerksom på at dette kan ta flere timer.
- Løft eller bær aldri laderen ved å holde fast i strømkabelen eller laderkabelen.
- Laderen skal ikke være tilkoblet et strømuttak lenger enn det som er nødvendig.
- Dra aldri i strømkabelen for å koble laderen fra veggkontakten.
- Ikke utsett kabelen eller støpslet for trykk av noen slag. Hvis kabelen strekkes for mye, bøyes eller klemmes, eller det settes tunge gjenstander oppå kabelen eller støpslet, kan det resultere i elektrisk støt eller brann.
- Unngå kortslutning.
- Når batteriet lades opp, plasser det på en brannsikker, varmekast overflate. Det må ikke være brannfarlige eller lettantennelige gjenstander i nærheten av batteriet.
- La aldri batteriet lades opp uten tilsyn.
- Skadde batterier må ikke lades opp eller brukes videre.
- Batterier er ikke leketøy og må ikke brukes av barn!
- Legg strømkabelen og den tilkoblede ladekabelen slik at ingen kan trække på eller snuble i dem, for å forhindre at kablene utsettes for situasjoner som kan skade dem.
- Ikke bruk laderen dersom strømkabelen, ladekabelen eller kontaktene som er koblet til kablene er skadd. Skadde deler må skiftes ut umiddelbart av den autoriserte forhandleren din.
- Ikke bruk eller ta fra hverandre laderen dersom den har vært utsatt for et kraftig støt, har falt i gulvet, eller er skadd på annen måte. Ta med den skadde laderen til hjelpemiddelsentralen eller en forhandler som er autorisert til å reparere den.
- Originalkabler og -støpsler må ikke kuttes av eller modifiseres.
- Du må aldri ta fra hverandre laderen eller modifisere den.



Feilaktig håndtering kan føre til farer som eksplosjon, overoppheting og brann. Hvis instruksjonene ikke overholdes kan det føre til for tidlig slitasje eller andre defekter. Disse instruksjonene må oppbevares på et trygt sted.

## 11.2 Sikkerhetsinformasjon og forholdsregler for transport og forsendelse av batteriet:

### **⚠ ADVARSEL!**

Batteriet har litium-ion-celler. Transport og forsendelse av batteriet er derfor gjenstand for alle lovfestede krav, som må overholdes nøye. Et defekt batteri må for eksempel aldri transporteres ombord i et fly.

Hvis batteriet er defekt, lever det inn hos hjelpemiddelsentralen selv, da det er strenge restriksjoner for sende litiumbatterier. Vi anbefaler igjen at du tar kontakt med hjelpemiddelsentralen din.

Fordi transportreglene kan endres årlig, anbefaler vi på det sterkeste at du kontakter reisebyrået, flyselskapet eller rederiet du skal reise med før du reiser, slik at du kan forhøre deg om gjeldende forskrifter. Et defekt batteri må ikke tas ombord i et fly eller legges i bagasjen din.

### **⚠ ADVARSEL!**

Hvis batteriet er montert i drivaggregatet når det transporteres, vil transportregler gjelde i henhold til UN3171.

Ta vare på batteriemballasjen i tilfelle du må transportere batteriet.

Forhør deg om transport av batteriet før det sendes.

## 12. Transport

Drivaggregatet er ikke beregnet å brukes som en transportmåte i et kjøretøy, da det ikke er testet i samsvar med ISO 7176-19. Det er derfor ikke tillatt å sitte i en rullestol med skyveutstyr under transport i et kjøretøy.

### **⚠ ADVARSEL!**

Ved transport i et kjøretøy, må brukeren IKKE sitte i rullestolen når drivaggregatet er montert. Bruk alltid et trygt sete i kjøretøyet!!

Sykkelen og alle delene dens må festes forsvarlig under transport så de ikke skades (f.eks. fra å velte) eller er til fare for andre personer. I dette tilfellet kan drivaggregatet være festet til rullestolen. Rullestolen kan fortsatt legges sammen når drivaggregatet er montert (så lenge rullestolen er konstruert til å legges sammen). Fremgangsmåten for å legge sammen/brette ut rullestolen er beskrevet i brukermanualen fra rullestolens produsent.

### **⚠ ADVARSEL!**

Pass på at kablene ikke klemmes, bøyes eller skades på annen måte under transport.

Bruk aldri drivaggregatet hvis kablene er skadde.

### **Demontering for transport**

Drivaggregatet kan demonteres uten bruk av verktøy når det skal transporteres.

Åpne låsen ved å trykke på den røde spaken (M) på begge sider, og fjern drivaggregatet fra rullestolen (Fig. 12.1).

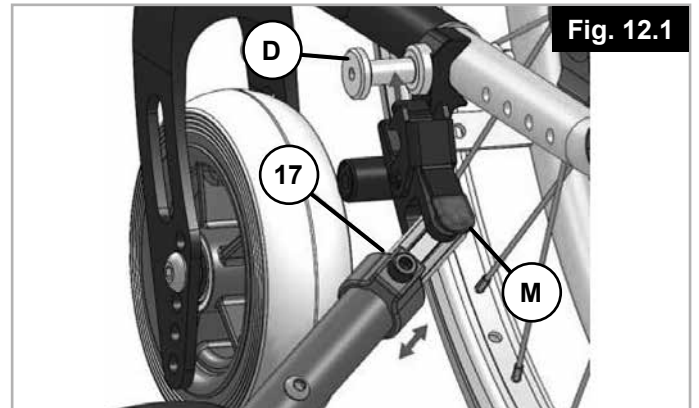

Løsne de fire reimene på ryggsekken med spennen (T1) på festereimene på rullestolen.

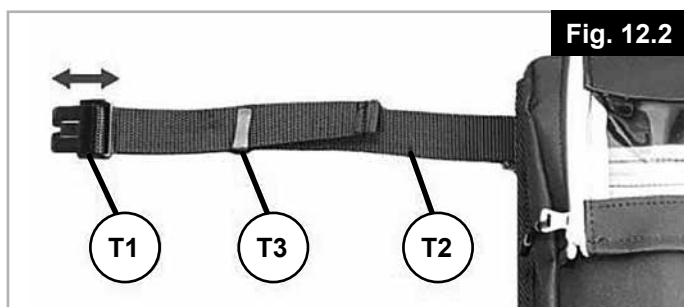

Skrue opp vingeboltene (24) for å fjerne styreenheten (T) helt og oppbevare den i ryggsekken. For å gjøre dette, trekk styreenheten (T) gjennom glidelåsen på ryggsekken, og oppbevar styreenheten i den høyre lommen på ryggsekken (Fig. 12.3).

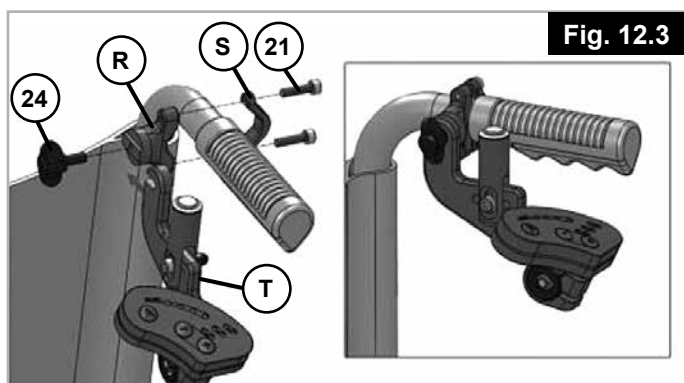

Du kan feste drivaggregatet til baksiden på ryggsekken ved bruk av borrelåsene.

### 13. Sikkerhet:

La aldri drivaggregatet være uten tilsyn, uansett om det er slått av eller på.

For å forhindre tyveri eller uautorisert bruk av drivaggregatet, slå det av og ta ut batteriet.

### 14. Vedlikehold

R20- drivaggregat krever svært lite vedlikehold. Vi anbefaler at R20 kontrolleres annenhvert år. Slå av batteriet og fjern det fra utstyret før noen form for vedlikehold.

**MERK:** Det er nødvendig med en batterisperrenøkkel for all service og vedlikehold som skal utføres på drivaggregatet. Det kan ikke utføres vedlikehold uten denne nøkkel.

Vedlikeholdsplan	
	etter 24 måneder
Funksjonell kontroll av festesystemet (drivaggregat og rullestol)	X
Visuell kontroll av forankringssystemet, se etter skade på ryggsekkfestene (rifter, skjevheter, osv.)	X
Visuell kontroll av rullestolrammen, se etter skade på ryggrorene (rifter, skjevheter, bulker, osv.)	X
Kontroller dekkene (mønsterdybde, rifter, skade, og skift ut om nødvendig)	X
Kontroller alle kabler og støpsler	X

## 15. Serviceintervaller

### Service:

Hvis du har spørsmål eller trenger hjelp, ta kontakt med din lokale NAV Hjelpemiddelsentral.

Avhengig av hvor mye drivaggregatet er brukt, anbefaler vi at du tar det med til NAV Hjelpemiddelsentral minst annenhvert år for å få det kontrollert av en profesjonell tekniker.

## 16. Vedlikehold av dekk

Drivaggregatet er utstyrt med et 6-tommers drivhjul med massivt dekk. Pass på at dekket har godt mønster, da dette vil ha en stor påvirkning på kjøreegenskapene. Hvis dekket er slitt (se Fig.) må det skiftes.

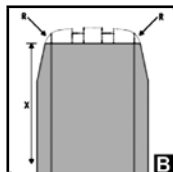
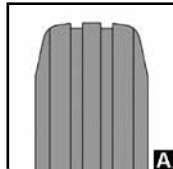

## 17. Rengjøring/hygiene

Drivaggregatet må rengjøres regelmessig, samt etter lengre turer, ved bruk av vanlige rengjøringsmidler. Om nødvendig, bruk kun litt vann.

Trykknappen, displayet og batteriet skal kun tørkes over med en fuktig (ikke våt) klut.

Drivhjulet kan rengjøres med en myk svamp eller myk børste.

Festeboltene på rullestolen og festesystemet kan rengjøres med en myk svamp eller myk børste (anbefalt etter hver bruk).



### ADVARSEL!

Bruk aldri damp eller høytrykkspyler til å rengjøre sykkelfronten.

Bruk aldri skuremidler eller syreholdige rengjøringsmidler.

Pass på at vann ikke kommer i kontakt med de elektriske forbindelsene.

### Hygiene ved gjenbruk av rullestolen:

Hvis drivaggregatet skal brukes av andre, må alle overflater som den nye brukeren kan komme i kontakt med vaskes og tørkes over ved bruk av et desinfeksjonsmiddel. Hvis det er nødvendig å gjøre dette raskt, må du bruke et flytende alkoholbasert desinfeksjonsmiddel som er egnet for medisinske produkter og utstyr. Følg produsentens instruksjoner nøye ved bruk av desinfeksjonsmiddelet.

Rullestolen må rengjøres grundig før den skal brukes av andre. Alle overflater som personen kan komme i kontakt med må vaskes med et desinfeksjonsmiddel eller helst byttes ut med nytt.

Du må bruke et desinfeksjonsmiddel som er tillatt/ anbefalt i landet hvor rullestolen brukes. Bruk et hurtigvirkende, alkoholbasert desinfeksjonsmiddel for medisinske produkter og utstyr som må desinfiseres raskt.

Vennligst følg instruksjonene fra produsenten av desinfeksjonsmiddelet du bruker.

Generelt sett er ikke desinfeksjonsmidler garantert å være effektive på sømmer. Vi anbefaler derfor at sete- og ryggtrekk kastes for å unngå mikrobiell kontaminasjon med aktive midler, i henhold til lokale bestemmelser om beskyttelse mot infeksjoner.

## 18. Deponere /resirkulere materialer

### Materialer i sykkelfronten:

Følgende informasjon beskriver materialene som er brukt i drivaggregatet, med henblikk på deponering eller resirkulering av utstyret og dets emballasje.

I tillegg kan det være bestemte, lokale forskrifter om resirkulering og avhending som du må ta hensyn til når du avhender drivaggregatet. (Forskriftene kan inkludere rengjøring eller dekontaminasjon av drivaggregatet før avhending).

**Aluminium:** Braketter, styreboks

**Stål:** Skruer

**Rustfritt stål:** Festebolter, trykknapp, utløserhaspe

**Plast:** Håndtak, støpsel, displaytrekk, display, lader, styreenhet

**Gummi:** Dekk

**Polyester:** Ryggsekk

**Emballasje:** Laget av myk polyetylen, papp

**Batteri:** Litium-ion-batteri (farlig produkt)

Se avsnittet om batteriet for mer detaljert informasjon.

**MERK:** Avhending og gjenvinning skal gjøres gjennom lisensierte representanter eller autoriserte avfallsplasser.

Alternativt kan drivaggregatet leveres inn hos forhandleren for avhending.

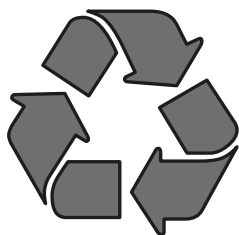

## 19. Merking

Merkeskiltet er montert på rammen, samt på en etikett i denne manualen. Merket viser den nøyaktige modellbetegnelse samt annen teknisk informasjon. Vennligst oppgi følgende informasjon når du bestiller reservedeler eller bruker garantien:

Type:	Produktnavn/SKU-nummer.
	Maksimal sikkerhet i bakker med påmonterte tippesikringer, avhengig av rullestolinnstilling, samt brukerens kroppsholdning og fysiske evner.
	Brukervekt (maks).
	UKCA-merking.
	CE-merking.
	Se brukermanualen
	Maks. fart
	Elektrisk spenning / V=Volt
	Motoreffekt
	Celler inneholder litium.
	Må ikke kastes sammen med vanlig husholdningsavfall
	Serienummer
	Dette symbolet betyr medisinsk utstyr
	Produsents adresse.
	Produksjonsdato.
	Adresse til importør
	Ansvarlig person for Storbritannia
	Adresse til representant i Sveits
	Symbol for rullestol som ikke er ment å brukes som sete i et motorkjøretøy.

	Sunrise Medical GmbH Kahlbachring 2-4 69254 Malsch / Germany	2020-05-03
TYPE: R20		4050063593601
Power Push Device		
max 190 kg	max max. 10°	5 km/h
36 Volt	max. 250W	

Fordi vi kontinuerlig forbedrer konstruksjonen av rullestolene og drivaggregatet vårt, kan produktspesifikasjonene variere noe fra de som vises i de illustrerte eksemplene. All vekt/dimensjoner og ytelsesinformasjon er anslåtte, og er oppgitt kun til veiledningsformål.

Alle produkter fra Sunrise Medical er i samsvar med F rordning om medisintekniske produkter (EU) 2017/745.

Alle drivaggregater m  brukes i samsvar med produsentens retningslinjer.

 **Sunrise Medical GmbH**  
Kahlbachring 2-4  
69254 Malsch/Heidelberg  
Deutschland  
Tel.: +49 (0) 7253/980-0  
Fax: +49 (0) 7253/980-222  
kundenservice@sunrisemedical.de  
www.SunriseMedical.de

## 20. Tiltrekkingsmoment

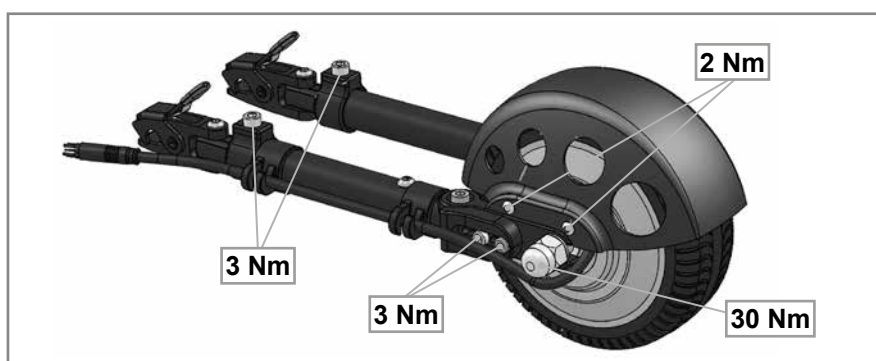

Skrueene p  drivaggregatet har blitt smurt med gjengel semiddel p  fabrikk, og kan ikke brukes p  nytt. De byttes ut, eller p f res ny gjengel s og strammes p  nytt med middels styrke.

 **ADVARSEL!**

Festemutre skal kun brukes  n gang.

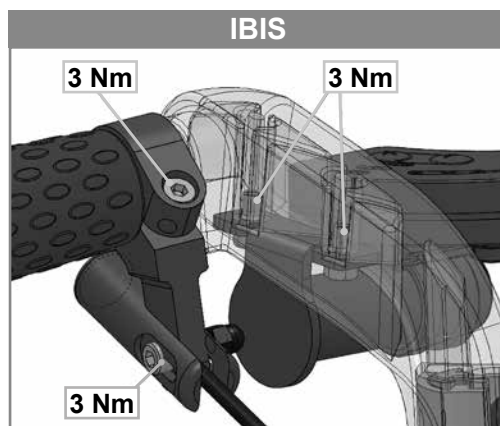
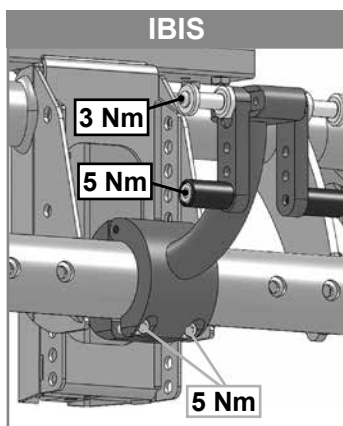
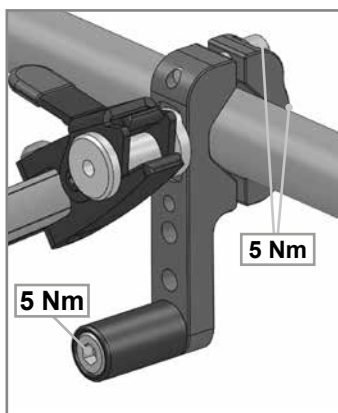
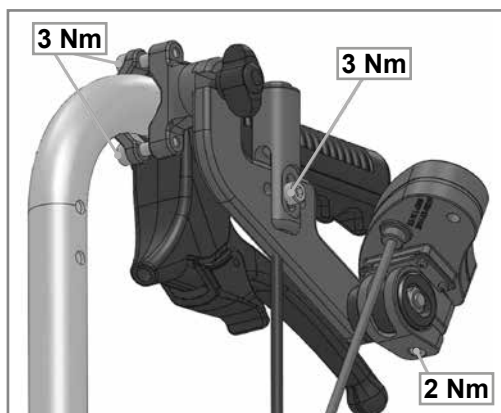

## 21. Tekniske spesifikasjoner

Generell informasjon:	
Batteri	36V / 6 Ah Li-Ion
Driftsspenning:	36 V
Rekkevidde:	inntil 15 km*
Fart, kan forhåndsvelges:	1 - 5 km/t i 3 nivåer (2/3,7/5 km/t) **
Klatreytelse:	inntil 18% (10°)
Maks. brukervekt/last:	170 kg / 190 kg
Total vekt:	4,5 kg
Vekt på drivenhet:	3 kg
Vekt på batteripakke:	1,4 kg

Motorspesifikasjoner:	
Merkespenning	36 V
maks. strøm	15 A
Kontinuerlig merkeeffekt	250 W
Maksimalt dreiningmoment	30 Nm
Beskyttelsesklassifisering	IP54
Serienummer	Eksempel på laserutskrift ASM 160706 00516 = Serienummer 00516
Hjulstørrelse	6"
Motorstøy	maks. 50 +/-5 dbA på 1 m avstand
Motortemperatur (normal drift)	maks. 41 °C
Garanti	3 år

Batteriinformasjon:	
Merkespenning	36 V
Kapasitet (nominell oppladning)	6 Ah
Elektrisk strøm	216 Wh
Utladningsstrøm	15 A (5 sek) 10 A (10 min) 8A (kontinuerlig)
Ladetid	3 - 4 t (ca. ved 2 A ladestrøm)
Temperatur ved normal bruk	maks. 41 °C
Temperaturområde for lading	10 - 45°C
Driftstemperatur	-20° til 60°
Temperaturområde for oppbevaring	-45 °C til 65 °C Anbefalt -20 °C til 35 °C (1 år) -20 ° til 50 °C (1 uke) -20 ° til 45 °C (1 måned) -20 ° til 40 °C (6 måneder)
Beskyttelsesklassifisering	IP65
Serienummer	Laserutskrift på undersiden etter modellnavn > eksempel AWB1805466822D Serienummer 466822
Garanti	2 år
Display	Ladestatus
Funksjoner	Av/på-bryter, låsbar
Sikring	5 x 20 med 15 A utskiftbar glassikring
UN-testsertifikat	nåværende

Lader:	
Innmating	100-240V AC
Ladesluttspenning/strøm	42V / 2A
Sikring	3,15 A smeltesikring
Serienummer	ingen
Overflatetemperatur	inntil 49°C

Styreboks:	
Merkespenning	36 V
Maks. strøm	15 A
Nominell strøm	7 A
Beskyttelsesklassifisering	IP56
Serienummer	Etikett etter produktnummer > eksempel X1803033879 Serienummer 033879

Display:	
Vis	Ladestatus for batteri (4 LED-lamper) Kjørenivå (3 LED-lamper)
Funksjon	Valg av kjørenivåer 0, 1, 2, 3
Beskyttelsesklassifisering	IP65

Trykknapp	
Beskyttelsesklassifisering	IP65

\* Avhengig av rullestolen, kan kombinasjonen av verdier for drivaggregatet variere, f.eks. overflateforhold, brukervekt, kjøreegenskaper, utstøvsvekt, topografi.

\*\* Den maksimale farten avhenger av brukerens vekt, topografi, lufttrykk i dekkene og veidekke.

## 22. Feilsøking

Problem	Kontroller		Løsning
R20 kan ikke slås på	Er batteriet riktig tilkoblet?	nei	Er støpslet satt helt inn?
	Er batteriet slått på?	nei	Slå på
	Er batteriet ladet opp?	nei	Lad opp batteriet
	Sikringene i batteriet har gått	ja	Kontakt hjelpemiddelsentralen din.
	Problemet er fortsatt tilstede	ja	Kontakt hjelpemiddelsentralen din.
R20 flytter seg ikke	Er R20 slått på?	nei	Slå på
	Er kabelen tilkoblet som den skal?	nei	Er støpslet satt helt inn?
	Batteriet er tomt for strøm	ja	Lad opp batteriet
	Drivhjul på gulvet	nei	Hekte av drivhjulet
	Friksjon for drivhjulet	nei	Kontakt hjelpemiddelsentralen din.
	Problemet er fortsatt tilstede	ja	Kontakt hjelpemiddelsentralen din.
Batteriet kan ikke lades opp	Er batteriladeren riktig tilkoblet?	nei	Er støpslet satt helt inn?
	Er støpslet på utstyret riktig tilkoblet?	nei	Er støpslet satt helt inn?
	Problemet er fortsatt tilstede	ja	Kontakt hjelpemiddelsentralen din.
	Feil lader	ja	Bruk den originale batteriladeren
Batteriet er skadet	Batteriet må ikke åpnes - kontakt forhandleren		



Innehåll	
1. Definitioner .....	25
2. Förord .....	26
3. Använd .....	27
4. Användningsområde: .....	28
5. Allmänna säkerhetspåpekanden och körbegränsningar .....	28
6. Säkerhetsanvisningar – före varje körning .....	30
7. Säkerhetsanvisningar – under färd .....	30
8. Garanti .....	31
9. Leverans .....	32
10. Start .....	33
10.1 Montera drivaggregatet på rullstolen .....	33
10.2 Montera ryggsäcken på rullstolen .....	33
10.3 Montering av styrenhet .....	33
10.4 Slå på/av .....	34
10.5 Manövrering av LED-display .....	34
10.6 Manövrering av tryckswitch .....	34
11. Batteri/Laddare .....	35
11.1 Laddning av batteriet: .....	35
11.2 Säkerhetsinformation och försiktighetsåtgärder kring transport och leverans av batteriet: .....	37
12. Transport .....	37
13. Säkerhet: .....	38
14. Underhåll .....	38
15. Servicefrekvens .....	39
16. Däcksunderhåll .....	39
17. Rengöring/Hygien .....	39
18. Avfallshantering/återvinning av material .....	40
19. Märkskylt .....	40
20. Vridmoment .....	41
21. Tekniska specifikationer .....	42
22. Problemlösning .....	43

## 1. Definitioner

Ord	Definition
 <b>FARA!</b>	Att ignorera dessa varningar kan leda till allvarlig skada eller dödsfall.
 <b>VARNING!</b>	Varning till användaren om potentiell risk för skada om rådet inte följs.
 <b>VIKTIGT!</b>	Meddela användaren att potentiell skada på utrustningen kan förekomma om varningen ignoreras
 <b>OBS:</b>	Generellt råd eller bästa praxis.
	Hänvisning till ytterligare dokumentation
	Passar inte

### OBS:

Anteckna gärna adress och telefonnummer till ditt serviceombud i utrymmet nedan. Skulle din rullstol gå sönder kan du då snabbt komma i kontakt med dem och få hjälp.

Det är inte säkert att de drivaggregat som visas och beskrivs i den här bruksanvisningen är i varje detalj lika din modell. Oavsett eventuella detaljer som skiljer, ska samtliga instruktioner dock gå att tillämpa. Tillverkaren reserverar sig rätten att utan föregående meddelande ändra vikter, mått eller andra tekniska data som anges i den här bruksanvisningen. Alla siffror, mått och prestanda som anges i den här bruksanvisningen är ungefärliga och utgör ej specifikationer.

Återförsäljarens underskrift och stämpel



## 2. Förord

Bästa kund,

Vi är mycket glada att du bestämt dig för att välja en högkvalitativ produkt från SUNRISE MEDICAL. Bruksanvisningen ger flera tips och idéer så att ditt nya drivaggregat kan bli en pålitlig och tillförlitlig partner i ditt liv.

På Sunrise Medical är vi väldigt måna om att ha en bra relation med kunderna. Därför vill vi hålla dig informerad om våra nya och pågående utvecklingsprojekt.

Att måna om kunderna betyder för oss bland annat snabb service, så lite byråkrati som möjligt, och ett nära samarbete med kunden. När du behöver en utbytesdel eller tillbehör, eller om du bara har några frågor kring ditt drivaggregat – vi finns där för dig. Vi vill att du ska vara nöjd med våra produkter och vår service. På Sunrise Medical arbetar vi ständigt på att vidareutveckla produkterna. Av denna anledning kan förändringar inträffa i vårt urval av produkter med avseende på form, teknik och utrustning.

Därför kan inga uppgifter eller bilder i denna bruksanvisning utgöra grund för ersättningskrav.

**Sunrise Medicals ledningssystem är certifierat enligt EN ISO 13485 och ISO 14001.**

 Som tillverkare försäkrar SUNRISE MEDICAL att denna produkt överensstämmer med Förordningen för medicintekniska produkter (2017/745).

### OBS:

#### Allmän rådgivning.

Om du inte följer dessa anvisningar kan det resultera i fysiska skador, skador på produkten eller skador på miljön!

Meddelande till brukaren och/eller patienten: En allvarig incident som inträffat i samband med enheten ska rapporteras till tillverkaren och den behöriga myndigheten i den medlemsstat där brukaren och/eller patienten är etablerad.

#### B4Me specialanpassningar

Sunrise Medical rekommenderar starkt att för att säkerställa att din B4Me-produkt fungerar, och fungerar på det sätt som tillverkaren avser; all användarinformation som medföljer din B4Me-produkt ska läsas och förstås innan produkten först används.

Sunrise Medical rekommenderar också att användarinformationen inte kasseras efter att ha lästs, utan att den förvaras säkert för framtida referens.

#### Kombinationer av medicintekniska produkter

Det kan vara möjligt att kombinera denna medicintekniska produkt med en eller flera andra medicintekniska produkter eller andra produkter. Information om vilka kombinationer som är möjliga finns på [www.Sunrisemedical.se](http://www.Sunrisemedical.se). Alla angivna kombinationer har validerats för att uppfylla de allmänna kraven på säkerhet och prestanda, bilaga I nr. 14.1 i förordningen om medicintekniska produkter 2017/745.

Vägledning om kombinationen, till exempel montering, finns på [www.SunriseMedical.se](http://www.SunriseMedical.se)

Kontakta din lokala auktoriserade SUNRISE MEDICAL leverantör om du har några frågor kring bruk, underhåll eller säkerhet för ditt drivaggregat. Kontakta din hjälpmedelscentral om du har frågor gällande användning och underhåll av, eller säkerhet kring, din rullstol. Om du inte fått din rullstol via en hjälpmedelscentral, eller om du har några frågor till oss om produktsäkerhet och återkallande av produkter, kontakta Sunrise Medical antingen skriftligen eller via telefon.

#### Sunrise Medical AB

Neongatan 5

431 53 Mölndal

Sweden

Tel.: +46 (0)31 748 37 00

[post@sunrisemedical.se](mailto:post@sunrisemedical.se)

[www.SunriseMedical.se](http://www.SunriseMedical.se)



Använd inte ditt drivaggregat förrän du har läst och förstått bruksanvisningen! Följ de instruktioner som medföljer denna bruksanvisning.

### 3. Använd

Empulse R20 är ett eldrivet drivaggregat som är fäst till en rullstol för att stödja mobiliteten och integrationen för brukaren av rullstolen i vardagslivet. Drivaggregatet är utformat för personlig användning inomhus eller utomhus med en ledsagare. Under inga omständigheter får rullstolsbrukaren själv använda drivaggregatet som eldrift för rullstolen.

**Obs:** Av säkerhetsskäl måste ledsagaren ha fått utbildning i hur man hanterar enheten från en återförsäljare och måste fysiskt och psykiskt vara i stand att styra enheten i alla körsituationer.

**Den maximala brukarvikten är markerad på namnskylden med serienummer. Serienumeretiketten är lokaliserad på drivaggregatet samt i bruksanvisningen.**

Garantier gäller endast om produkten används under angivna förhållanden samt för avsedda syften.

#### Livslängd

Förväntad livslängd för drivaggregat är 5 år, förutsatt att:

- Den används strikt enligt avsett bruk Vid användning av drivaggregat, måste de värden som specificeras av tillverkaren av din rullstol (till exempel maximal lutning, lufttrycket i däcken och andra specifikationer), liksom allmänna bruksanvisningar följas noggrant och aldrig överskridas.

- Alla service- och underhållskrav är uppfyllda.

- En utbildningskurs för återförsäljare har ägt rum



Montera inte någon icke auktoriserad elektronisk utrustning.

Ovanstående moneringar får endast göras om kombinationsavtal finns eller efter godkännande från Sunrise Medical.

Montera inte några andra enheter utan förhandsgodkännande, eftersom dessa skulle kunna ändra det avsedda användningsområdet eller strukturen för drivaggregatet.

Starta drivaggregatet först efter att du fått instruktion om hur det skall användas av en auktoriserad återförsäljare eller av din hjälpmedelscentral.

#### Obs!

Manövrering av drivaggregatet kan störa annan utrustning, till exempel larmsensorer i varuhuset.

Eftersom drivaggregatet inte har en broms, rekommenderar vi alltid användning av trumbromsar.

## 4. Användningsområde:

Drivaggregatet ger brukaren möjlighet att på ett säkert vis köra långa avstånd på ett ergonomiskt och ekologiskt säkert sätt med den egna rullstolen. Det utvidgar aktivitetsradien avsevärt.

Den fästa rullstolen måste vara utrustad enligt vägtrafikföreskrifterna när den används på allmänna vägar, trottoarer och utrymmen.

Max belastning (användare och rullstol) är 190 kg.

Drivaggregatet kan manövreras av personer som:

- är fysiskt och mentalt kapabla att säkert manövrera enheten i alla driftsituationer (uppför, nedför etc.) och kan uppfylla de juridiska kraven för bruk på allmänna vägar.
- Har informerats och utbildats i användningen av Sunrise Medical eller av en auktoriserad Sunrise Medical leverantör.

### Användningsmiljö

Drivaggregatet bör kunna hantera asfalterade ytor och fasta ytor med annorlunda topografi. Undvik körning på löst underlag (t.ex. löst grus, sand, lera, snö, is eller genom djupa vattenpölar), eftersom detta kan utsätta brukaren för oförutsedda risker.

Följ informationen kring de tillåtna driftsvillkoren i bruksanvisningen för rullstolar där drivaggregatet är monterat. Alla begränsningar beträffande tillåtna driftsförhållanden (t.ex. maximal klättringskapacitet, maximal tillåten höjd för hinder, max. användarvikt etc.) måste följas vid bruk av drivaggregat!

### Indikationer

Justerbarheten liksom den modulära designen innebär att den kan användas av dem som inte kan gå eller har begränsad rörlighet, t.ex. på grund av:

- Förlamning
- Förlust av extremiteter (benamputation)
- Benskada eller bendeformation
- Ledkontrakturer eller ledsador
- Sjukdomar som hjärt- och cirkulationsproblem, balansrubbingar eller kakexi samt för äldre personer som fortfarande har styrka i den övre delen av kroppen.

### Begränsningar

De elektriska drivaggregaten får inte användas vid:

- Perceptionsstörning
- Obalans
- Förlust av båda armarna, om man inte har en ledsagare.
- Ledkontraktur eller ledskada på båda armarna
- Sittproblematik
- Kan fysiskt och mentalt inte använda drivaggregatet på ett säkert sätt i alla körsituationer (styrning, bromsning, ..)
- Kan inte uppfylla de rättsliga kraven för användning på allmänna vägar.

### OBS:

Observera att det krävs tillräckliga kognitiva, fysiska och visuella färdigheter för att köra rullstol. Brukaren måste kunna bedöma effekterna av åtgärder under rullstolens drift och vid behov korrigera dem. Denna kapacitet och säker användning av extra anslutna komponenter kan inte bedömas av Sunrise Medical som tillverkare. Vi kan inte ta något ansvar för skador som uppstår på grund av detta.

Se bruksanvisningen för rullstolen och de extra monterade komponenterna. Instruera brukaren om säker användning av rullstolen och monterade extra komponenter. Informera brukaren om specifika varningar som behöver läsas, förstås och respekteras.

## 5. Allmänna säkerhetspåpekanden och körbegränsningar

Tekniken och konstruktionen av detta drivaggregat har utformats för att ge maximal säkerhet. Gällande internationella säkerhetsstandarder har uppfyllts eller överträffats.

Oaktat detta kan brukarna försätta sig själva i risk genom att använda sitt drivaggregat på ett felaktigt sätt. För din egen säkerhet måste följande anvisningar följas.

Oprofessionella eller felaktiga ändringar eller justeringar ökar olycksrisken. Som brukare av ett drivaggregat är du också en del av den dagliga trafiken på gator och trottoarer, precis som vem som helst. Vi vill därför påminna dig om att du måste följa alla tillämpliga trafikregler. Var försiktig under din första färd med detta drivaggregat. Bekanta dig själv med ditt drivaggregat.

### **VARNING!**

Överskrid **ALDRIG** maximal brukarvikt/max belastning för 170 kg/190 kg.

Om den maximala brukarvikten för den fästa rullstolen underskrider 170 kg, kommer denna lägsta vikt gälla för det kompletta systemet. Överskridande av den maximala belastningen kan leda till skada på drivaggregatet, förlust av kontroll eller allvarlig skada på brukare och andra personer.

- Det är viktigt att du tar bruksanvisningen för rullstol i beaktande när du använder drivaggregatet.
- Hjullåsen, på rullstolen till vilken drivaggregatet är monterad, måste placeras så att ledsagaren som skjuter rullstolen kan nå dem enkelt.
- Iaktta alltid försiktighet vid användning av drivaggregatet och börja alltid på lägsta varvtal.

Undvik exempelvis hinder såsom trappor, trottoarkanter, vägkanter eller håligheter utan att sakta ner eller bromsa först.

- Ditt drivaggregat har inte utformats för transport i ett fordon. Vid transport i ett fordon måste du separera drivaggregatet från rullstolen!!
- Drivaggregatet bör uteslutande användas för att köra en person åt gången, med en ledsagare som skjuter rullstolen. Alla övriga användningar följer inte det avsedda syftet. Drivaggregatet kan endast användas av en ledsagare
- Användning av drivaggregat rekommenderas endast för dem som har lämplig fysisk och psykisk konstitution. Individerna måste kunna hålla fast rullstol och brukare vid tippning bakåt eller åt sidan.
- Vi rekommenderar användning av tippskydd på rullstolen. På lutningar över 8% är dubbla tippstöd obligatoriskt.
- Som nybörjare bör du först köra särskilt försiktigt.
- Bekanta dig med hanteringen av drivaggregatet på plan mark först på lägsta varvtal innan du går uppför eller nedför sluttningar. För att kunna ta dig uppför eller nedför sluttningar på ett säkert vis rekommenderar vi användning av trumbromsar.

- Hastigheten för drivaggregatet måste justeras för att passa den tekniska kapaciteten för rullstol, terräng och ledsagare. Den maximala hastigheten är 5,0 km/tim. Överskrid aldrig under några omständigheter den maximala hastigheten.
- Använd alltid lamporna på natten och vid gryning/skymning.
- Kör endast på asfalterade vägar, eller fasta släta ytor.
- Kör aldrig i lutningar >10%. Högsta tillåtna lutning som anges av rullstolstillverkaren får under inga omständigheter överskridas.
- Var försiktig när du kör över trottoarkanter, trappor, tjälskott osv. eftersom det finns en ökad risk för att välta. Kör aldrig uppför trappor eller över stora hål med kraftassistans påslagen.
- Justera körmetod efter din kapacitet.
- Kör långsamt och försiktigt, särskilt när du svänger runt hörn.
- Rör inte motorn, eftersom den kan bli väldigt het.
- Ditt drivaggregat bör regelbundet kontrolleras och servas av din återförsäljare (vartannat år).
- Som med alla rörliga delar finns det risk för att fingrar kan komma i kläm. Var därför alltid försiktig.
- Om drivaggregatet utsätts för direkt solljus/låga temperaturer under långa perioder, kan delar av ditt drivaggregat bli väldigt heta (>41°C) eller väldigt kalla (<0°). Detta kan orsaka att motorn hettas upp och i extrema fall inte kan fungera på full effekt. Även plastdelar åldras snabbare under intensivt solljus.
- Se alltid till att drivaggregatet på ett korrekt och säkert vis låses på rullstolens hållare och se till att hållarna är korrekt placerade.
- Drivaggregatet bör inte användas under stormiga förhållanden, kraftigt regn/snöfall eller på hala eller oasfalterade underlag.
- Drivaggregatet kan störa annan utrustning, till exempel larmsensorer i varuhus.
- I sällsynta fall kan drivaggregatet påverka funktionen hos enheterna på grund av elektromagnetiska fält.
- I sällsynta fall kan elektromagnetiska fält påverka körfunktionen hos drivaggregatet.

### **FARA!**

**KVÄVNINGSRISK** – Detta förflyttningshjälpmedel använder små delar som under vissa omständigheter kan utgöra en kvävningrisk för små barn.

## 6. Säkerhetsanvisningar – före varje körning.

### VIKTIGT!

Kontrollera skicket på drivaggregatet och hjulen på din rullstol (ekrar och fälgar, skador på däck) visuellt och kontrollera däcktrycket.

Lågt däcktryck ökar risken för vältning, särskilt i kurvor. Dessutom påverkas bromsverkan, slitage och köregenskaper på grund av ökat rullmotstånd.

Kontrollera alltid att mönsterdjupet på ditt drivaggregat är ok. Om däcken har nått sin förlitningsgräns, då får drivaggregatet inte längre användas.

Kontrollera fästena genom en visuell inspektion av skada (t.ex. sprickor och brott).

Kontrollera att alla komponenter, särskilt bultarna, är åtdragna.

Kontrollera anslutningen mellan drivaggregatet och din rullstol.

Kontrollera att konsolerna i ramen är korrekt placerade.

Kontrollera ramen och komponenterna i din rullstol för ev. skador (t.ex. sprickor)

Kontrollera att rullstolsbrukaren inte kan glida av rullstolens fotsteg.

Använd vid behov ett speciellt fästverktyg.

Kontrollera alla kablar och elektriska anslutningar.

Kontrollera att batteriet är ordentligt låst och fulladdat.

Slå på batteriet.

## 7. Säkerhetsanvisningar – under färd

### VARNING!

Det rekommenderas att du bekantar dig med produkten i jämn terräng innan du kör uppför eller nedför backar.

Håll alltid körhandtagen med båda händer, med ett stadigt grepp, eftersom det annars uppstår en stor risk för olyckshändelse genom styrfel.

Anpassa alltid din hastighet till din körkapacitet och till trafiken/terrängförhållanden

lakta särskild försiktighet när du närmar dig trappor, kanter, håligheter eller andra riskfyllda områden.

Aktivera alltid bromsen när du väntar t.ex. vid ett övergångsställe, ett trafikljus, på kullar eller i slutningar eller ramper av något slag.

Följ alltid vägtrafikförordningar när du färdas på allmän väg och stigar.

Undvik körning på obelagt eller löst underlag (t.ex. på löst grus, i sand, lera, snö, is eller genom djupa vattenpölar).

Undvik plötsliga styrrörelser

Undvik körning parallellt med backar

Undvik vändning i backar

Körstil och hastighet bör alltid anpassas så att produkten alltid kan stoppas på ett säkert sätt:

Körning i trappor är inte tillåtet.

Hinder som t.ex. trottoarkanter måste alltid köras över rakt framifrån med extra låg hastighet för att undvika att välta och potentiella skador. Tilta rullstolen vid behov.

Förbered dig så att inga rullstolskomponenter eller delar av din kropp kan fastna under färd eller över passerande hinder. Detta kan resultera i fall och allvarliga skador samt skada på drivaggregatet och rullstolen.

Stäng genast av produkten när den inte används för att undvika oavsiktlig manöver eller rörelse genom att oavsiktligt röra på tryckknappen.

Avstängning hjälper till att bevara batteriladdning.

Ladda, om möjligt, batteriet efter varje resa.

## 8. Garanti

### DINA JURIDISKA RÄTTIGHETER ÄR INTE BEGRÄNSADE AV DENNA GARANTI.

Sunrise Medical\* erbjuder en garanti, enligt garantivillkoren för rullstolar till sina kunder som täcker följande.

#### Garantivillkor:

1. Skulle någon eller några av drivaggregatets delar behöva repareras eller bytas ut som resultat av ett tillverkningsfel inom 24 månader eller för motor 3 år efter leverans till kunden, kan den defekta delen eller delar repareras eller bytas ut utan kostnad. Garantitiden täcker endast tillverkningsfel.
2. För att använda garantin, kontakta serviceombud eller återförsäljare som godkänts av Sunrise Medical med exakt beskrivning av problemet. Reparationer eller utbyte sköts via din HMC som vid behov kontaktar tillverkaren Sunrise Medical. Rullstolen måste repareras av ett utsett Sunrise Medical-serviceombud, (återförsäljare).
3. För delar som har reparerats eller bytts ut inom ramen för denna garanti, erbjuder vi en garanti i enlighet med dessa garantivillkor för den återstående garantiperioden för rullstolen enligt med punkt 1).
4. Originala reservdelar som har monterats genom kundens försorg, kommer att ha en 12 månaders garanti, (efter montering), enligt dessa garantivillkor.
5. Vi ansvarar inte för reparationer eller utbyte av en rullstol eller del i följande fall:
  - a. Normalt slitage, vilket inkluderar batterier, armstödsdynor, sittklädsel, däck, bromsbackar osv.
  - b. Eventuell överbelastning av produkten, var vänlig kontrollera EU-märkning för max brukarvikt.
  - c. Produkten eller delen har inte underhållits eller servats enligt tillverkarens rekommendationer i användar- och/eller servicehandboken.
  - d. Tillbehör som inte kan anses vara originaldelar har använts.
  - e. Rullstolen eller del därav har skadats på grund av slarv, olycka eller olämpligt användningssätt.
  - f. Ändringar/modifikationer av rullstolen eller dess delar som ej utförts enligt tillverkarens anvisningar.
  - g. Reparationer har utförts innan serviceombudet konsulterats.
6. Denna garanti gäller enligt lagen i det land där denna produkt inköptes från Sunrise Medical.\*

\* Innebär Sunrise Medical-firman där produkten inhandlades.

#### Ansvar

Om drivaggregatet:

- hanteras felaktigt
- inte underhålls i enlighet med underhållsschema
- beställts och använts i strid med instruktionerna i denna bruksanvisning
- reparationer eller andra arbeten utförs av icke-auktoriserade personer, installeras och ansluts tredje parts delar utan föregående överenskommelse med Sunrise Medical, sedan ansvarar Sunrise Medical GmbH inte för säkerheten för drivaggregatet.

## 9. Leverans

Ditt nya drivaggregat levereras färdigmonterat i en kartong. För att undvika eventuella skador under transport förpackas lösa delar eller delar som ska monteras separat i kartongen.









### Packa upp:

Kontrollera den levererade kartongen för externa skador som kan ha orsakats under transport. Avlägsna allt förpackningsmaterial.

Ta ut drivaggregatet försiktigt ur kartongen och kontrollera att det är komplett. Kontrollera alla delar för ytskada, repor, sprickor, bucklor, deformationer och andra defekter.

**OBS:** Skulle du hitta några skador eller om några delar saknas, kontakta oss genast.

### Leveransen av drivaggregatet innehåller:

Leverans	Beskrivning	Antal
	Drivhjul med integrerad motor inklusive fästen	1
	Ryggsäck med LI-ION 36V/6Ah batteri med batterifäste och 2 nycklar, motorstyrenhet	1
	Styrenhet (i ryggsäck)	1
	LI-ION 36V/6Ah batteri för rullstol (i ryggsäcken)	1
	Batteriets konsol, 2 nycklar (i ryggsäcken)	
	Motorns controller 36V / 15A (i ryggsäcken)	1
	Dockningsklämmor (1 klämfäste på Ibis)	2
	Laddare: 36 V 2 A	1



## 10. Start

### 10.1 Montera drivaggregatet på rullstolen (Fig. 10.1)

Öppna låset genom att trycka på frigöringsknappen (M) på spaken på båda sidor och anslut kontakten i dockningsstationens stift (D) på rullstolen. Se till att låset helt låses på plats.

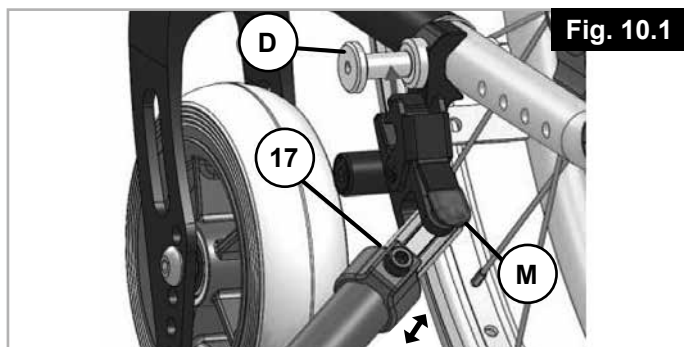

#### ⚠ VIKTIGT!

Drivaggregatet får endast användas med levererat dockningssystem och lämpliga dockningsstift för din rullstol.

Drivaggregatet måste överlämnas klart för bruk från Sunrise Medical eller en auktoriserad Sunrise Medical återförsäljare. Byte av fäste för drivaggregat får endast utföras av Sunrise Medical eller auktoriserad specialist.

#### ⚠ VARNING!

Som med alla rörliga delar finns det risk för att fingrar och/eller klädsel kan komma i kläm. Var därför alltid försiktig.

### 10.2 Montera ryggsäcken på rullstolen (Fig. 10.2)

Anslut de fyra hörnen av ryggsäcken med spännet (T1) i fästremmarna. Justera remmarna (T2) till önskad bredd för rullstol. Eventuella överskottsremmar kan fastställas med hjälp av hållarklämmorna (T3).

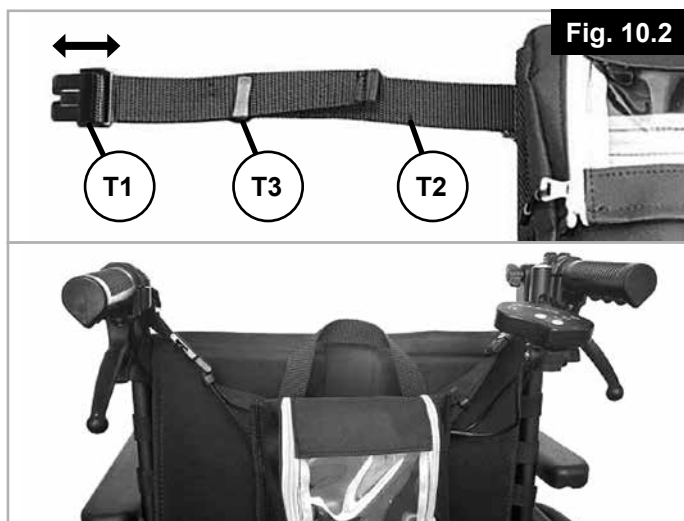

### 10.3 Montering av styrenhet (Fig. 10.3)

Fäst styrenheten på konsolen med en vingbult (24). Den optimala positionen kan ställas in för tryckknappen (W) genom att lossa eller avlägsna skruvkopplingen (21) och displayen kan justeras genom att lossa skruven (21). Återdra sedan alla skruvar.

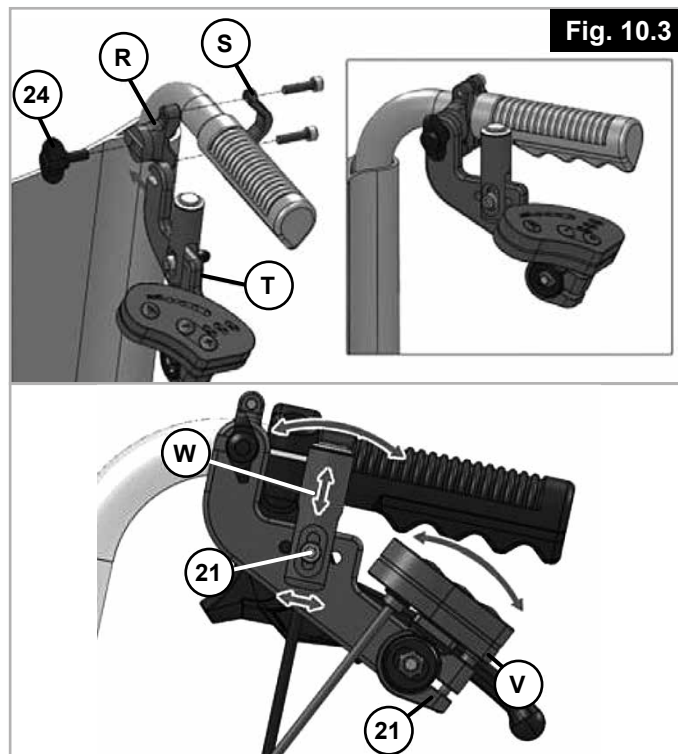

Genom att lossa vingbulten (24) kan styrenheten (T) tas bort helt och förvaras i ryggsäcken. För att göra detta, dra styrenheten (T) genom den bakre dragkedjans fäste i ryggsäcken och förvara den i höger sida av ryggsäckens ficka.

## 10.4 Slå på/av (Fig. 10.4)

För att slå på och av drivsystemet, använd knappen (A1) på batteriet. Efter påslagning tänds enskilda lysdioder för att indikera batterikapaciteten i gult den ena efter den andra och förblir sedan tända eller släcks, beroende på nivå.

Du behöver inte öppna ryggsäcken för att nå denna knapp (A1). Batteriet kan slås på och av genom det genomskinliga visningsfönstret.



**Obs:** På/av-omkopplaren finns också på nödstoppknappen. Det måste därför alltid vara fritt tillgängligt.

### ! VARNING!

När rullstolen är parkerad, måste batteriet alltid vara avstängt!

### ! VIKTIGT!

Före användning första gången bör batteriet vara fulladdat.

### ! VARNING!

Yttemperaturen på laddaren kan stiga till 49°C under laddningen.

## 10.5 Manövrering av LED-display (Fig. 10.5)

Displayen innehåller LED-displayer för batteriets laddningsstatus, LED-displayer för 3-driftnivåer och 2 manövreringsnycklar för driftnivåval.

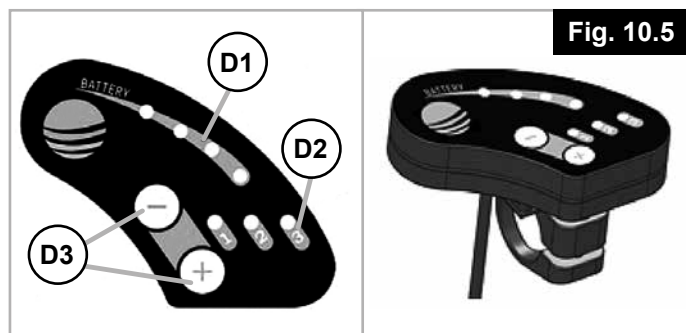

**D1 = BATTERIETS LADDNINGSNIVÅDISPLAY**

**D2 = DRIFTNIVÅ DISPLAY**

**D3 = INSTÄLLNINGSKNAPP FÖR DRIFTNIVÅER**

Efter påslagning är driftnivå 1 alltid påslagen. Du kan alltid använda “-” och “+” tangenter för att välja. Beroende på den inställda driftnivån är den högsta hastigheten begränsad till:

Driftnivå 0 = inga LEDs på = 0 km/h (AV)	(0 LEDs på)
Driftnivå 1 = första LED på = 2 km/h	(1 LEDs på)
Driftnivå 2 = första och andra LEDs på = 3,7 km/h	(2 LEDs på)
Driftnivå 3 = första, andra och tredje LEDs på = 5 km/h	(3 LEDs på)

## 10.6 Manövrering av tryckswitch (Fig. 10.6)

Om du trycker på tryckknappen (1) för att aktivera drivaggregatet så kör den på maximalt varvtal så länge knappen är intryckt. När du släpper är avaktiveras drivaggregatet.



**Obs:** Drivaggregatet är inte till för att vara bromshjälp. Rullstolen måste bromsas av ledsagaren. Därför rekommenderar vi trumbromsar.

### ! VARNING!

Tryckknappen får aldrig vara i låst läge!! Om drivaggregatet är påslaget får drivaggregatet en körimpuls varje gång som knappen trycks in. Därför bör du se till att knappen inte trycks in oavsiktligt. Slå på drivaggregatet när du stannar eller väntar vid potentiellt farliga områden (t.ex. i väntan på ett trafikljus för fotgängare uppför och nedför lutningar eller ramper av något slag) och ta bort dina händer från tryckknappen.

## 11. Batteri/Laddare

Innan du använder det för första gången, ladda batteriet fullt! Batteriet kan laddas på rullstolen eller separat från rullstolen. Batteriet är låst i rygsäcken med ett hänglås. För att ta bort batteriet måste du först öppna hänglåset. Vrid nyckeln moturs. Hänglåset är nu upplåst och du kan vända batteriet framåt och dra ut det ur hållaren.

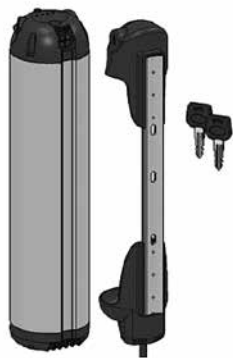

För att sätta tillbaka batteriet, tryck in batteriet i rycksäckens väska underifrån så att undersidan av batteriet glider in i den nedre konsolen. Skjut nu in batteriet i det övre fästet. För att förhindra att drivaggregatet stjåls och för slutligt fastsättande, lås hänglåset igen genom att vrida nyckeln medurs. För att kunna köra, ta ut nyckeln ur låset.

**Obs:** Du måste alltid ta en nyckel med dig och behålla en andra nyckel på en andra plats.

### 11.1 Laddning av batteriet: (Fig. 11.1)

#### **VARNING!**

Lämna inte batterierna/batteriförpackningen obevakad under laddning.

Öppna ändlocket (A2) för att ladda enheten och anslut kontakten (A3) på laddaren.



Anslut laddaren till vägguttaget med nätkontakten. Under laddningsprocessen visar laddaren på rött, så snart batteriet är helt laddat lyser displayen grönt. Laddningsprocessen visas inte på själva batteriet.

Laddningstemperatur:	10°C till 45°C
Laddningstid:	cirka 3 - 4 timmar
Förvaring:	5°C till 25°C (rekommenderas)
Förvaring:	-20°C till 45°C (rekommenderas)

Vi rekommenderar att du laddar batteriet efter varje färd. Före långa perioder av icke-användning bör batteriet vara fulladdat. När de inte används ska batteriet vara återladdat var 12:e vecka, för att undvika skador på batteriet. Det ska endast förvaras i en torr miljö.

Efter en lyckad laddning, ta ut stickkontakten till laddaren ur vägguttaget och dra ut laddaren ur batteriets laddningsuttag. Stäng laddningsuttaget med ändlocket för att förhindra att vatten tränger in och korroderar.

Du kan få information om laddningsstatus för batteriet med hjälp av en indikator för batterinivå. För att göra detta måste du kort trycka på knappen i mitten av displayen. Efter det visas laddningsstatus under en kort period med hjälp av lysdioder.

Observera information på skylt på batteriets undersida:

Undvik direkt solljus och höga temperaturer. Batteriet kan endast användas vid temperaturer mellan -20 °C och +60 °C.



Håll batteriet borta från öppen låga



CE-märkning (Conformity Europe), detta batteri uppfyller europeiska standarder



Celler innehåller litium



Batteriet får inte slängas med hushållsavfall



Kina RoHS-märkning: Det används farliga material. Nummer på logon indikerar hur många år produkten kan användas som avsett.



**Varning:** Bruk av en olämplig batteriladdare kan leda till felfunktion och resultera i att batteriet får en begränsad livslängd. Det finns risk för brand och explosion.



Laddaren får inte kasseras som hushållsavfall



Laddaren får endast användas inomhus

- Du får endast använda lämplig laddare för detta batteri från SUNRISE MEDICAL
- När du använder batteriladdaren, observera utskrivna anvisningar på batteriladdaren och medföljande information.
- Se till att kontakten är fast insatt i uttaget.
- Rör aldrig kontakterna med våta händer.
- Använd inte laddarens kontakt och/eller stickkontakt om de är våta eller smutsiga. Före du sätter in den, rengör kontakten genom att använda en torr trasa.
- Exponera aldrig laddaren för fukt av något slag under lagring (vatten, regnvatten, snö etc.).
- Täck inte laddaren under laddningsprocessen eller placera några objekt uppe på enheten.
- Utför aldrig laddningsprocessen i rum där fukt kan påverka batteriet.

- Var uppmärksam på kondens. Om laddaren förs från ett kallt till ett varmt rum, kan kondens uppstå. Avstå i detta fall från att använda laddaren tills all kondens har försvunnit. Observera att detta kan ta flera timmar.
- Bär aldrig laddaren i dess elkabel eller laddarens kabel.
- Lämna aldrig laddaren ansluten till eluttaget längre än nödvändigt.
- Dra aldrig i elkabeln för att koppla bort laddaren från eluttaget.
- Utsätt aldrig kabeln och kontakt för tryck. Översträckning eller böjning av kabeln, nypa en kabel mellan en vägg och en fönsterram eller att placera tunga objekt på en kabel eller en kontakt kan resultera i elektrisk chock eller brand.
- Undvik kortslutning.
- Vid laddning, placera batteriet på en icke brandfarlig, värmetålig yta. Det får inte finnas några brandfarliga eller mycket brännbara föremål i närheten av batteriet.
- Lämna aldrig batteriet obevakat under laddning
- Skadade batterier måste endast återladdas eller användas vidare.
- Batterier är inte leksaker och får inte användas av barn!
- Lägg elkabeln och tillhörande laddningskabel så att ingen kan stiga på den eller snubbla på den så att båda kablar är skyddade mot andra skadliga effekter eller överbelastning.
- Använd inte laddare om elkabel, laddningskabel eller tillhörande kontakter fästa i kablar är skadade. Skadade delar måste omedelbart bytas av auktoriserad specialiståterförsäljare.
- Använd inte eller ta inte isär laddaren när den har tagit emot en hård stöt eller fallit eller på annat sätt skadats. För den skadade laddaren till en specialiståterförsäljare som har auktoriserats att utföra reparationer.
- Ursprungliga kontakter och kablar ska inte skäras av eller ändras.
- Försök aldrig plocka isär eller modifiera laddaren.



Felaktig hantering kan leda till risker såsom explosioner, överhettning och brand. Bristande efterlevnad av bruksanvisningen kan leda till onormalt slitage eller andra defekter. Dessa anvisningar ska förvaras säkert.

## 11.2 Säkerhetsinformation och försiktighetsåtgärder kring transport och leverans av batteriet:

### **⚠ VARNING!**

Litiumjonceller används i batteriet. Transport och leverans av batteriet är, därför, föremål för alla tillämpliga lagkrav, vilket strikt måste följas. Exempelvis får ett defekt batteri aldrig transporteras med ett plan.

Om ditt batteri är defekt, ta det personligen till din specialiståterförsäljare eftersom leverans av litiumjonbatterier med post eller andra medel är föremål för strikta regelverk. Än en gång rekommenderar vi att du kontaktar din specialiståterförsäljare.

Eftersom transportregelverk kan ändras årligen, rekommenderar vi starkt att du kontaktar din reseoperatör, flygbolag eller rederi innan du åker iväg på din resa för att lära dig om aktuella tillämpliga regelverk. Ett defekt batteri får inte tas på planet eller sättas i ditt bagage.

### **⚠ VIKTIGT!**

Om ditt batteri är installerat på drivaggregatet vid transport gäller mindre stränga transportregelverk i enlighet med UN3171.

Se till att du behåller förpackningsbehållaren för batteriet ifall du behöver transportera det.

Diskutera transport med din specialiståterförsäljare före leverans.

## 12. Transport

Drivaggregatet har inte konstruerats för transport i ett fordon, eftersom det inte har testats enligt ISO 7176-19. Därför är det inte tillåtet att transporteras med ett drivaggregat medan du sitter i en rullstol.

### **⚠ VARNING!**

Vid transport i ett fordon, sitt INTE kvar i rullstolen med drivaggregatet monterat.

Använd alltid korrekt säkrad fordonssits.

Produkten och alla dess komponenter måste säkras under transport så att de inte skadas (t.ex. genom att välta) och inte utgör en risk för andra personer. I det här fallet kan drivaggregatet förbli på rullstolen. Rullstolen kan fortfarande fällas ihop, också med drivaggregatet (i den mån rullstolen kan fällas). Förfarandet för utfällning/infällning beskrivs i bruksanvisningen från rullstolstillverkaren.

### **⚠ VIKTIGT!**

Vid transport, se till att kablarna inte är ihoptrasslade, har blivit kraftigt böjda eller på annat sätt skadats.

Drivaggregatet kan inte användas med skadade kablar.

### **Demontering för transport**

För transport kan drivaggregatet tas bort utan verktyg.

Öppna låset genom att trycka på den röda spaken (M) på båda sidor och ta bort drivaggregatet från rullstolen (Fig. 12.1).

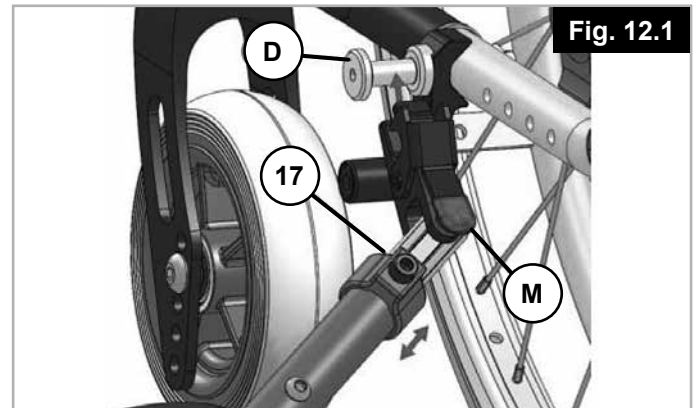

Lossa de fyra remmarna i ryggsäcken med spännet (T1) på rullstolens fästremmar (Fig. 12.2).

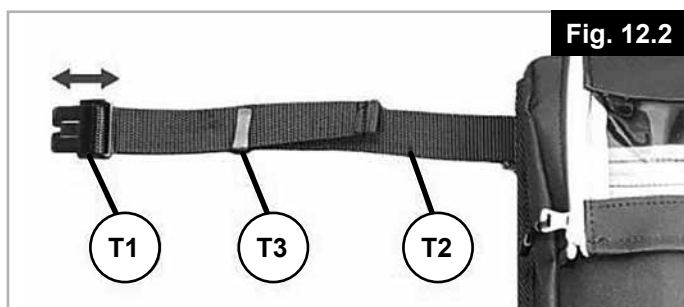

Lossa vingbulten (24) för att ta bort styrenheten (T) helt och förvara i din ryggsäck. För att göra detta, dra styrenheten (T) genom den bakre dragkedjans fäste i ryggsäcken och förvara styrenheten i höger ficka i ryggsäcken (Fig. 12.3).

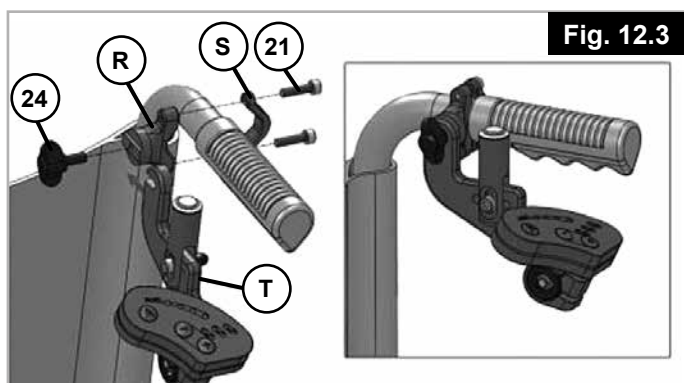

Du kan fästa drivaggregatet på baksidan av ryggsäcken med hjälp av kardborreband.

### 13. Säkerhet:

Lämna aldrig drivaggregatet oövervakat, oavsett om den är påslagen eller avstängd.

För att förhindra stöld och obehörig användning, ta bort batteriet.

### 14. Underhåll

R20 drivaggregatet kräver extremt lite underhåll. Vi rekommenderar att R20 kontrolleras av en återförsäljare vartannat år.

Innan underhåll påbörjas, stäng av och avlägsna batteriet.

**OBS:** All service och underhållsproceduren som utförs på drivaggregatet kräver batterilåsnyckel. Utan denna nyckel är inget underhåll möjligt.

Underhållsplan	
	<b>efter 24 månader</b>
Funktionstest och säkerhetskontroll av dockningssystem (drivaggregat och rullstolar)	X
Visuell kontroll av dockningssystem, ryggsäck fastsättning för skador (slitage, deformationer etc.)	X
Visuella kontroller av rullstolsramen, ryggstödsrören för skador (slitage, snedvridningar, bucklor etc.)	X
Kontrollera däcken (profildjup, slitage, skador och byt ut vid behov)	X
Kontrollera alla kablar och elektriska anslutningar	X

## 15. Servicefrekvens

### Service:

Om du har några frågor eller behöver hjälp, kontakta din auktoriserade Sunrise Medical återförsäljare.

Beroende på hur mycket du har använt ditt drivaggregat, rekommenderar vi att du tar den till din återförsäljare för att minst vartannat år inspektera ditt drivaggregat av utbildad personal.

## 16. Däcksunderhåll

Drivaggregatet är utrustad med ett 6" drivhjul med ett fast däck. Se till att däcken har tillräcklig mönsterdjup, eftersom detta avsevärt kommer att påverka köregenskaperna. När däckets slitet (se fig.) måste det bytas ut av en auktoriserad återförsäljare.

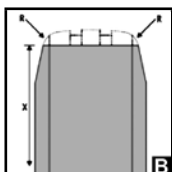
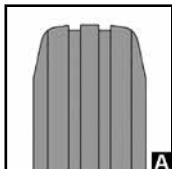

## 17. Rengöring/Hygien

Drivaggregatet behöver rengöras regelbundet och efter varje längre färd med kommersiellt tillgängliga, rengöringsmedel för hushåll. Använd endast lite vatten vid behov.

Tryckknapp, display och batteri får endast rengöras genom att torka med en fuktig (inte blöt) trasa. Drivhjulet kan rengöras med en mjuk svamp eller en mjuk borste.

Dockningsstiften i rullstolen och dockningssystemet kan rengöras med vatten, en mjuk svamp eller en mjuk borste (rekommenderas efter varje färd).

### **VIKTIGT!**

Använd aldrig ånga eller högtryck för att rengöra produkten.

Använd aldrig slipande rengöringsmedel eller sura rengöringsmedel.

Se till att vatten inte kommer i kontakt med elkontakter.

### **Hygien vid återanvändning:**

När drivaggregatet ska återanvändas bör den prepareras noggrant, torkas och behandlas med spray desinfektionsmedel på alla ytor som kunde komma i kontakt med brukaren. Om du behöver göra detta snabbt, bör du använda ett flytande, alkoholbaserat desinfektionsmedel lämpligt för medicintekniska produkter och hjälpmedel. Följ tillverkarens anvisningar för det desinfektionsmedel du använder.

Innan rullstolen återanvänds måste den förberedas noggrant. Alla ytor som brukaren kommer i kontakt med måste behandlas med desinficeringspray.

För att göra detta måste du använda ett desinfektionsmedel som godkänts/rekommenderats i ditt land, för snabb alkoholbaserad desinfektion av medicinska produkter och medicintekniska produkter, som måste desinficeras snabbt.

Var medveten om tillverkarens anvisningar för det desinfektionsmedel du använder.

Det är ofta svårt att åstadkomma fullgod desinficering på sömmar. Vi rekommenderar därför att du kasserar selen för att undvika mikrobakteriell kontaminering med aktiva ämnen enligt din lokala infektionsskyddslag.

## 18. Avfallshantering/återvinning av material

### Använda material:

I följande avsnitt finns det en beskrivning av använda material som används på drivaggregatet, med tanke på bortskaffande eller återvinning av drivaggregat och dess förpackning.

Det kan också finnas speciella lokala regelverk som med hänsyn till omhändertagande eller återvinning måste beaktas vid omhändertagande av ditt drivaggregat.

(Detta kan inkludera rengöring eller dekontaminering av drivaggregat före omhändertagande).

**Aluminium:** Konsoler, controller

**Stål:** Skruvarna

**Rostfritt stål:** Dockningsbultar, tryckknappar, frigöringshake

**Plast:** Handtag, kontakt, displayskydd, display, laddare, manöverbox

**Gummi:** Däck

**Polyester:** Rygsäck

**Förpackningsmaterial:** Tillverkade av mjuk polyeten, kartong

**Batteri:** Litiumjonbatteri (farlig produkt)

Se batteriavsnitt för mer detaljerad information.





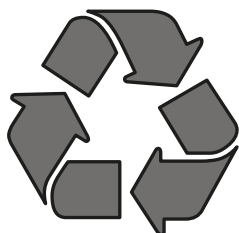











**OBS:** Skrotning eller återvinning bör göras genom en licensierad agent eller auktoriserad plats för skrotning.





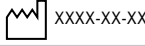

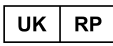







Alternativt bör ditt drivaggregat returneras till din återförsäljare för omhändertagande.



## 19. Märkskylt

Märkskylten är lokaliserad på ramen samt på etiketten i bruksanvisningen. På märkskylten anges den exakta modellbeteckningen samt andra tekniska specifikationer. Om du behöver kontakta oss för att beställa reservdelar, eller i ett garantiärende, behöver vi följande uppgifter:

<b>Type:</b>	Produktnamn/SKU-nummer.
	Maximalt säkerhetslutning med tippskydd monterade beror på rullstolens inställning, kroppställning och fysiska kapacitet hos användaren.
	Maxlast.
	UKCA-märkning.
	CE-märkning.
	Läs bruksanvisningen
	Max hastighet
	Elektrisk spänning / V=Volt
	Motorprestanda
	Celler innehåller litium
	Får inte kasseras som hushållsavfall
	Serienummer.
	Denna symbol betyder medicinsk utrustning
	Tillverkarens adress
	Tillverkningsdatum.
	Importörens adress
	Ansvarig person i Storbritannien
	Adress för representant från Schweiz
	Symbol för rullstol som inte är avsedd att användas som säte i ett motorfordon.

	 Sunrise Medical GmbH Kahlbachring 2-4 69254 Malsch / Germany	 2020-05-03
<b>TYPE: R20</b>		 4050063593601
<b>Power Push Device</b>		
 190 kg	 max max. 10°	 5 km/h
 36 Volt	 max. 250W	    



Eftersom vi är fast beslutna att kontinuerligt förbättra konstruktionen av rullstolar och drivaggregat kan produktspecifikationerna variera något från de illustrerade exemplen. Alla vikter/dimensioner och prestandadata är ungefärliga och är endast riktgivande.

Alla produkter från Sunrise Medical uppfyller Förordning om medicintekniska produkter (EU) 2017/745.

Alla drivaggregat måste användas i enlighet med tillverkarens riktlinjer.

 **Sunrise Medical GmbH**  
Kahlbachring 2-4  
69254 Malsch/Heidelberg  
Deutschland  
Tel.: +49 (0) 7253/980-0  
Fax: +49 (0) 7253/980-222  
kundenservice@sunrisemedical.de  
www.SunriseMedical.de

## 20. Vridmoment

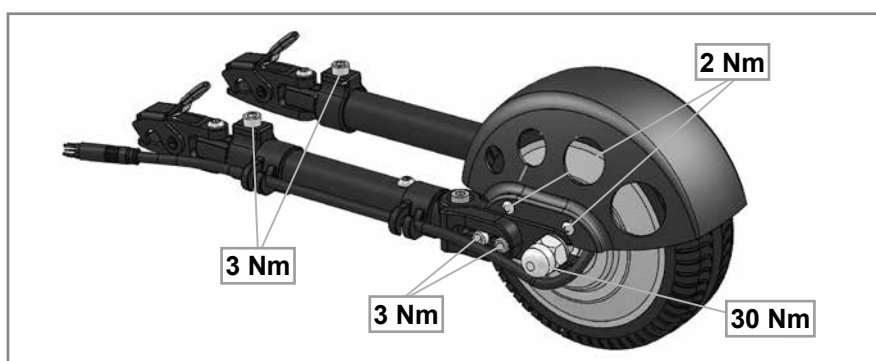

Skruvarna som använts är installerade med gänglåsning (loctite) vid fabriken och kan inte återanvändas efter installation. Efter att de har bytts ut eller alternativt återsäkrats med gänglåsning till medelhög spänning.

**⚠ VARNING!**

Åtdragna muttrar får endast användas en gång.

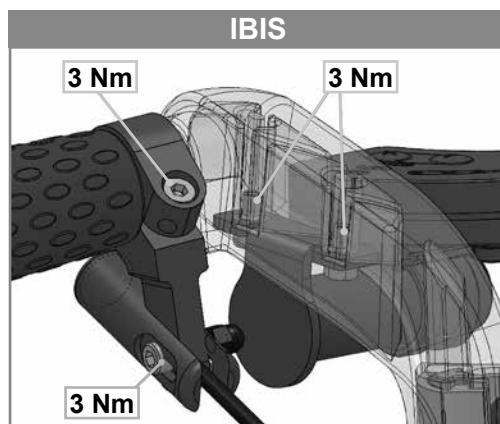
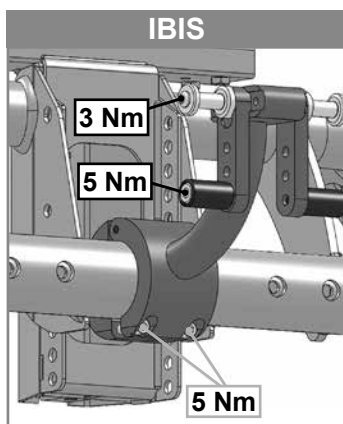
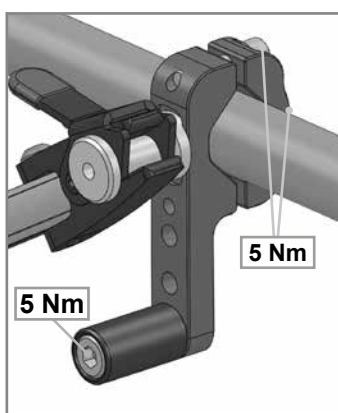
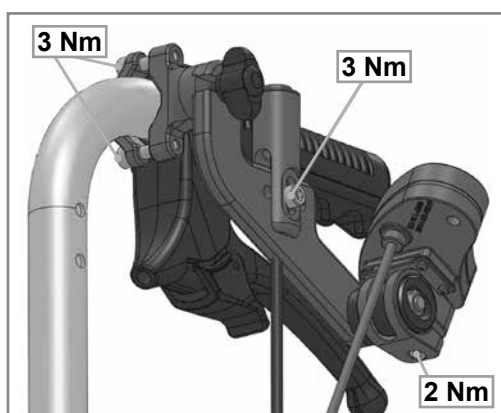

## 21. Tekniska specifikationer

Allmänna data:	
Batteri	36 V, 6 Ah Li-Ion
Driftspänning:	36 V
Omfattning:	upp till 15 km*
Hastighet kan förväljas:	1 - 5 km/h i 3 nivåer (2/3,7/5 km/h) **
Stigkraft:	upp till 18% (10°)
Max användarvikt/last:	170 kg/190 kg
Totalvikt:	4,5 kg (10 lbs)
Vikt för drivenhet:	3 kg
Vikt för batteripaket:	1,4 kg

Motordata:	
Märkspänning	36 V
maximal ström	15 A
Kontinuerlig märkeffekt	250 W
Högsta vridmoment	30 Nm
Skyddsklass	IP54
Serienummer	Laserutskrift exempel ASM 160706 00516 = Serienummer 00516
Hjulstorlek	6"
Motorbuller	max. 50 +/-5 dbA på 1 m avstånd
Motortemperatur (normal drift)	max 41°C
Garanti	3 år

Batteridata:	
Märkspänning	36 V
Kapacitet (nominell)	6 Ah
Elektrisk ström	216 Wh
Urladdningsström	15 A (5 sek)
	10 A (10 min)
	8A (kontinuerligt)
Laddningstid	3 - 4 h (cirka vid 2 A laddningsström)
Temperatur vid normal drift	max. 41°C
Laddnings temperaturområde	10 - 45°C
Användningstemperatur	-20° till 60°
Förvarings temperaturområde	-45 °C till 65 °C
	Rekommendation -20 °C till 35 °C (1 år)
	-20 ° till 50 °C (1 vecka)
	-20 ° till 45 °C (1 månad)
	-20 ° till 40 °C (6 månader)
Skyddsklass	IP65
Serienummer	Laserutskrift på undersidan efter modellnamnet > exempel AWB1805466822D Serienummer 466822
Garanti	2 år
Skärm	Laddningsstatus
Funktioner	Till/från switch; läsbar
Säkring	5x20 med 15 A utbytbar glassäkring
UN Testcertifikat	föreligger

Batteriladdare:	
Ingång	100-240V AC
Slutladdningsspänning/ström	42V/2A
Säkring	3.15 En säkerhetssäkring
Serienummer	saknas
Yttemperatur	upp till 49°C

Elektronikbox:	
Märkspänning	36 V
Maximal ström	15 A
Nominell ström	7 A
Skyddsklass	IP56
Serienummer	Etikett efter produktnummer > exempel X1803033879 Serienummer 033879

Skärm:	
Skärmar	Batteriets laddningsstatus (4 LED)
	Driftnivå (3 LED)
Funktion	Val av driftnivåer 0, 1, 2, 3
Skyddsklass	IP65

Tryckknapp	
Skyddsklass	IP65

\* Beroende på rullstol – kan drivaggregatets kombinationsvärden variera t.ex. ytförhållanden, brukarvikt, körkapacitet, påhängsvikt, typografi.

\*\* Max. hastighet beror på användarens vikt, topografi, lufttryck, underlag.







## 22. Problemlösning

Problem	Kontroll		Lösning
R 20 kan inte slås på	Batteriet är ordentligt anslutet	no	Anslut korrekt
	Batteriet är påslaget	no	Slå på strömmen
	Batteri laddat	no	Laddning
	Batteriets säkringar är defekta	ja	Kontakta din återförsäljare
	Problemet föreligger fortfarande	ja	Kontakta din återförsäljare
R 20 rör sig inte	R 20 påslagen	no	Slå på strömmen
	Kabel ordentligt ansluten	no	Anslut korrekt
	Batteri urladdat	ja	Laddning
	Drivhjul på golvet	no	Lossa drivhjul
	Drivhjul har fäste	no	Kontakta din återförsäljare
	Problemet föreligger fortfarande	ja	Kontakta din återförsäljare
Batteri kan inte laddas	Laddare ansluts korrekt	no	Anslut korrekt
	Enhetskontakt ansluts korrekt	no	Anslut korrekt
	Problemet föreligger fortfarande	ja	Kontakta din återförsäljare
	Felaktig laddare	ja	Använd original laddare
Batteri skadat	Batteriet får inte öppnas - meddela återförsäljaren		

## Indholdsfortegnelse

1. Forklaringer .....	44
2. Forord .....	45
3. Anvendelse .....	46
4. Anvendelsesområde: .....	47
5. Generelle bemærkninger angående sikkerhed og kørselsbegrænsninger .....	47
6. Sikkerhedsanvisninger – før hver køretur .....	49
7. Sikkerhedsanvisninger – under kørslen .....	49
8. Garanti .....	50
9. Levering .....	51
10. Igangsætning .....	52
10.1 Montering af hjælpemotoren på kørestolen .....	52
10.2 Montering af rygsækken på kørestolen .....	52
10.3 Montering af kontrolenhed .....	52
10.4 Tænd og sluk .....	53
10.5 Betjening af LED-skærmen .....	53
10.6 Betjening af trykkontakt .....	53
11. Batteri/Oplader .....	54
11.1 Opladning af batteriet: .....	54
11.2 Sikkerhedsoplysninger og forholdsregler om, hvordan batteriet skal transporteres og sendes: ..	56
12. Transport .....	56
13. Sikkerhed: .....	57
14. Vedligeholdelse .....	57
15. Servicehyppighed .....	58
16. Vedligeholdelse af dæk .....	58
17. Rengøring/Hygijne .....	58
18. Bortskaffelse/Genbrug af materialer .....	59
19. Navnemærkat .....	59
20. Tilspændingsmomenter .....	60
21. Tekniske data .....	61
22. Fejlfinding .....	62

## 1. Forklaringer

Tekst	Forklaring
 <b>RISIKO!</b>	Gør brugeren opmærksom på mulig risiko for alvorlig personskade eller livsfare, hvis det viste råd ikke overholdes
 <b>ADVARSEL!</b>	Gør brugeren opmærksom på mulig risiko for personskade, hvis det viste råd ikke overholdes
 <b>VIGTIGT!</b>	Gør brugeren opmærksom på mulig risiko for beskadigelse af kørestolen og dens udstyr, hvis det viste råd ikke overholdes
 <b>BEMÆRK:</b>	Generelle råd eller oplysninger om bedste fremgangsmåde
	Henviser til yderligere dokumentationsmateriale
	Passer ikke

### BEMÆRK:

Skriv adresse og telefonnummer på din lokale servicerepræsentant i det blanke felt. I tilfælde af funktionssvigt bør du kontakte vedkommende og forsøge at give dem alle de relevante oplysninger om problemet, så de hurtigst muligt kan hjælpe dig.

Hjælpemotoren, der er vist og beskrevet i denne brugervejledning, er muligvis ikke helt ligesom din egen model. Alle instruktionerne er imidlertid helt relevante, uanset de forskellige detaljer. Producenten forbeholder sig ret til at ændre enhver form for vægtangivelser, mål eller andre tekniske data indeholdt i denne vejledning uden forudgående varsel. Alle tal, mål og kapaciteter vist i denne vejledning er omtrentlige og udgør altså ikke tekniske specifikationer.

Sunrise Medical ApS underskrift og stempel



## 2. Forord

Kære kunde,

Det glæder os meget, at du har valgt et førsteklases produkt fra SUNRISE MEDICAL. I denne brugervejledning får du en række tips og ideer til, hvordan du bedst bruger din nye hjælpemotor, så den bliver en driftssikker og pålidelig partner i din hverdag.

Hos Sunrise Medical lægger vi stor vægt på at have et godt forhold til vores kunder. Derfor vil vi gerne holde dig informeret om nye og aktuelle produkter.

At være tæt på vores kunder betyder, at vi tilbyder så hurtig og ukompliceret service som muligt i nært samarbejde med kunderne. Når du har brug for reservedele eller tilbehør - eller hvis du blot har et spørgsmål om din hjælpemotor - er vi altid til rådighed. Vi ser naturligvis helst, at du er tilfreds med vores produkter og service. Hos Sunrise Medical arbejder vi konstant på at forbedre vores produkter. Der kan derfor forekomme ændringer i udvalget af produkter, hvad angår udformning, teknologi og udstyr.

Som følge heraf kan der ikke rejses erstatningskrav på baggrund af oplysninger eller illustrationer i denne brugervejledning.

**SUNRISE MEDICALs kvalitetsstyringssystem er godkendt i henhold til EN ISO 13485 og ISO 14001.**

 Som producent erklærer SUNRISE MEDICAL hermed, at dette produkt overholder bestemmelserne i Forordning om medicinsk udstyr (2017/745).

### **BEMÆRK:**

#### **Generelle brugerråd.**

Hvis disse anvisninger ikke følges, kan det resultere i personskade, beskadigelse af produktet eller skade på miljøet.

Bemærkning til brugeren og/eller patienten: Alvorlige hændelser, der opstår i forbindelse med enheden, skal indberettes til producenten og den kompetente myndighed i det medlemsland, hvor brugeren og/eller patienten bor.

#### **B4Me særlige indretninger**

Sunrise Medical anbefaler på det kraftigste, at brugeren læser og forstår alle oplysninger, der leveres sammen med B4Me produktet, før produktet anvendes første gang. Dette skal gøres for at sikre, at B4Me produktet fungerer efter producentens hensigt.

Sunrise Medical anbefaler ligeledes, at oplysningerne om produktet ikke bortskaffes, når de er blevet læst, men opbevares til fremtidig brug.

### **Kombinationer med medicinsk udstyr**

Dette medicinske udstyr kan muligvis kombineres med andet medicinsk udstyr eller et andet produkt. Information om hvilke kombinationer, der er mulige, kan findes på [www.SunriseMedical.dk](http://www.SunriseMedical.dk). Alle de angivne kombinationer er blevet valideret, så de opfylder kravene til generel sikkerhed og ydeevne, Bilag I, punkt 14.1 i Forordning om medicinsk udstyr 2017/745.

Vejledning om kombination, så som montering, kan findes på [SunriseMedical.dk](http://SunriseMedical.dk)

Hvis du har spørgsmål vedrørende brugen af din hjælpemotor, vedligeholdelse eller sikkerhed, bedes du kontakte din SUNRISE MEDICAL-forhandler. Hvis du har spørgsmål om produktsikkerheden og produkttilbagekaldelser, bedes du kontakte Sunrise Medical enten på skrift eller telefonisk.

#### **Sunrise Medical Aps**

**Mårkærvej 5-9**

**2630 Taastrup**

**Denmark**

**+45 70 22 43 49**

**[info@sunrisemedical.dk](mailto:info@sunrisemedical.dk)**

**[Sunrisemedical.dk](http://Sunrisemedical.dk)**



Hjælpemotoren må ikke anvendes, før du har læst og forstået denne vejledning!  
Du bedes følge anvisningerne i denne brugervejledning.

### 3. Anvendelse

Empulse R20 er en strømført hjælpemotor, som er fastgjort til en kørestol for at støtte kørestolsbrugerens mobilitet og integration i det daglige liv. Hjælpemotoren er beregnet til personlig brug indendørs og udendørs vha. af en hjælper. Kørestolsbrugeren må under ingen omstændigheder selv betjene hjælpemotoren som et strømført styresystem.

**Bemærk:** Af sikkerhedshensyn skal hjælperen have oplæring af en forhandler i, hvordan man håndterer anordningen, og hjælperen skal både fysisk og psykisk kunne betjene anordningen i alle situationer.

**Den maksimale brugervægt er markeret på navneskiltet med serienummeret. Serienummermærkaten er placeret på hjælpemotoren samt i brugervejledningen.**

Garantien gælder kun, såfremt produktet anvendes til de tilsigtede formål og under de forudsætninger, der angives i denne vejledning.

#### Levetid

Hjælpemotorens forventede levetid er fem år på betingelse af følgende:

- At den udelukkende bruges til det tilsigtede formål
- Når hjælpemotoren betjenes, skal alle værdier, der er angivet af kørestolsproducenten (fx maksimal skråning, dæktryk og andre specifikationer), samt de generelle betjeningsanvisninger nøje følges og aldrig overskrides.
- Alle service- og vedligeholdelseskrav opfyldes.
- Der har fundet et forhandlerkursus sted



Der må ikke monteres noget uautoriseret elektronisk udstyr.

Alle kombinationer med andre medicinske enheder kræver direkte godkendelse fra Sunrise Medical.

Der må ikke monteres yderligere anordninger uden forudgående tilladelse, da disse kan ændre hjælpemotorens tilsigtede anvendelse eller struktur.

Det er vigtigt, at du undgår at starte hjælpemotoren, før en autoriseret forhandler har udført et kursus i anordningen!

#### Bemærk!

Betjening af hjælpemotoren kan forstyrre andet udstyr, for eksempel tyverialarmer i stormagasiner.

Da hjælpemotoren ikke har en bremse, anbefaler vi altid, at der anvendes tromlebremser.

#### 4. Anvendelsesområde:

Med hjælpemotoren gør hjælperen det muligt for brugeren at dække store afstande på en ergonomisk og økologisk effektiv måde ved hjælp af brugerens egen kørestol. Dette udvider markant brugerens aktivitetsradius.

Kørestolen skal være udstyret ifølge færdselsreglerne, når den anvendes på offentlige veje, fortove og andre steder.

Den maksimale belastning (bruger og kørestol) er 190 kg.

Hjælpemotoren kan betjenes af personer, der:

- er fysisk og mentalt i stand til at betjene hjælpemotoren i alle driftssituationer (op ad bakke, ned ad bakke osv.) og kan opfylde de lovmæssige krav for brug på offentlige veje.
- er blevet informeret og undervist i dens anvendelse af Sunrise Medical eller en autoriseret Sunrise Medical-forhandler.

#### Betjeningsforhold

Hjælpemotoren skal være i stand til at klare asfalterede overflader og faste stier med forskellig topografi. Undgå at køre på løse overflader (f.eks. løst grus, i sand, mudder, sne, is eller gennem dybe vandpytter), da dette kan udsætte brugeren for uforudsete risici.

Overhold oplysningerne om tilladte driftsforhold i brugervejledningen til den kørestol, som hjælpemotoren er monteret på. Eventuelle grænser for de tilladte driftsbetingelser (f.eks. maksimal opstigningskapacitet, maksimal tilladte højde af forhindringer, maksimal brugervægt osv.) skal overholdes, når hjælpemotoren anvendes!

#### Indikationer

Justerbarheden og den modulbaserede konstruktion betyder, at den er egnet til brugere, som ikke kan gå eller er gangbesværede på grund af:

- Lammelse
- Tab af lemmer (benamputering)
- Deformiteter/misdannelser i benene
- Ledkontraktion/ledskader
- Sygdomme som f.eks. hjerte- eller kredsløbsproblemer, manglende balanceevne eller kakeksi. Desuden er kørestolen egnet til ældre personer, som stadig har kræfter i overkroppen.

#### Kontraindikationer

De elektriske træk- og tilføjelsesanordninger må ikke anvendes i tilfælde af:

- Perceptionsforstyrrelse
- Ubalance
- At begge arme mangler, hvis vedkommende ikke understøttes af omsorgsperson
- Ledkontraktur eller ledskade på begge arme
- Nedsat siddefunktion
- Fysisk og mentalt ikke i stand til at betjene trækenheden sikkert i alle kørselsituationer (styring, opbremsning, ..)
- Opfylder ikke de lovmæssige krav til brug på offentlig vej.

#### BEMÆRK:

Bemærk venligst, at kørsel med kørestol kræver tilstrækkelige kognitive, fysiske og synsevner. Brugeren skal være i stand til at vurdere følger af handlinger under betjening af kørestolen og, om nødvendigt, korrigere dem. Disse egenskaber og sikker brug af de ekstra monterede komponenter kan ikke vurderes af Sunrise Medical som producent. Vi kan ikke påtage os noget ansvar for eventuelle skader som følge heraf.

Se betjeningsvejledningen til kørestolen og de ekstra monterede komponenter. Instruér brugeren i sikker brug af kørestolen og de ekstra monterede komponenter. Informér brugere om specifikke advarsler, der skal læses, forstås og overholdes.

## 5. Generelle bemærkninger angående sikkerhed og kørselsbegrænsninger

Teknologien og konstruktionen af denne hjælpemotor er designet til at yde maksimal sikkerhed. Gældende internationale sikkerhedsstandarder er opfyldt. Brugeren kan ikke desto mindre blive udsat for fare ved at bruge hjælpemotoren ukorrekt. Af sikkerhedsmæssige grunde skal nedenstående regler overholdes. Uautoriserede eller ukorrekte tilpasninger eller justeringer øger risikoen for ulykker. Som bruger af hjælpemotoren er du også en del af den daglige trafik på veje og fortove, ligesom alle andre trafikanter. Derfor vil vi gerne minde dig om, at du dermed skal overholde alle gældende færdselsregler. Vær forsigtig, når du anvender hjælpemotoren første gang. Gør dig selv bekendt med hjælpemotoren.

### ADVARSEL!

Den maksimale brugervægt/maks. belastning på 170 kg/190 kg må ALDRIG overskrides.

Hvis kørestolens maksimale brugervægt er mindre end 170 kg, gælder denne lavere grænse for hele systemet. Overskridelse af den maksimale belastning kan føre til skader på hjælpemotoren, tab af kontrol, eller alvorlige personskader for brugeren og andre personer.

- Det er vigtigt, at du overholder kørestolens brugervejledning, når du anvender hjælpemotoren.
- Hjullåsene på kørestolen, som hjælpemotoren er monteret på, skal befinde sig et sted, så hjælperen, der skubber kørestolen, nemt kan nå dem.
- Der skal altid udvises forsigtighed, når hjælpemotoren anvendes, og der skal altid startes ved den laveste hastighed.

Undgå for eksempel at køre over forhindringer såsom trin, kantsten, fortovskanter eller falde ned i huller uden først at sætte farten ned eller bremse.

- Hjælpemotoren er ikke beregnet til transport i et køretøj. Når hjælpemotoren transporteres i et køretøj, skal du altid tage den af kørestolen!
- Hjælpemotoren er kun beregnet til én person ad gangen med en hjælper, der skubber. Enhver anden form for anvendelse er ikke i overensstemmelse med det tilsigtede formål. Hjælpemotoren må kun anvendes af en hjælper.
- Det anbefales, at hjælpemotoren kun anvendes af personer med egnet fysisk og psykisk helbred. Personen skal være i stand til at holde kørestolen og brugeren, når kørestolen vippes bagover eller til siden.
- Vi anbefaler på det kraftigste at have tipsikring på kørestolen. På hældninger over 8 % er to tipsikringer obligatoriske.
- Som nybegynder skal du køre meget forsigtigt i begyndelsen.
- Gør dig selv bekendt med håndteringen af hjælpemotoren på en vandret flade først ved den laveste hastighed, før du kører op eller ned ad skråninger. For at kunne køre sikkert op eller ned ad skråninger anbefaler vi på det kraftigste tromlebremser.

- Hjælpemotorens hastighed skal tilpasses kørestolens tekniske egenskaber, terræn og hjælper. Den maksimale hastighed er 5,0 km/t. Denne maksimale hastighed må under ingen omstændigheder overskrides.
- Om natten og ved daggry/skumring skal du altid tænde lygterne.
- Du bør kun gøre på asfalterede stier eller faste og jævne overflader.
- Der må aldrig køres på skråninger > 10 %. Den maksimale, tilladte skråning som angivet af kørestolens producent, må under ingen omstændigheder overskrides.
- Vær forsigtig ved kørsel over kantsten, trin, huller i vejen osv. da der er en øget risiko for at vælte. Hjælpemotoren må aldrig være aktiveret ved kørsel op ad trin eller andre forhøjninger.
- Juster din køremetode i forhold til dine evner.
- Kør langsomt og forsigtigt, specielt når du kører omkring hjørner.
- Du må ikke berøre motoren, da den kan blive meget varm.
- Hjælpemotoren skal kontrolleres og serviceres af forhandleren med jævne mellemrum (hvert andet år).
- Som med alle bevægelige dele er der en risiko for, at fingrene kan komme i klemme. Udvis altid forsigtighed.
- Hvis hjælpemotoren udsættes for direkte sollys / lave temperaturer i lange perioder, kan dele blive meget varme (>41 °C) eller meget kolde (<0 °). Dette kan få motoren til at varme op og i ekstreme tilfælde betyde, at den ikke er i stand til at køre med fuld kraft. Selv plastikdele ældes hurtigere under intenst sollys.
- Sørg altid for, at hjælpemotoren sidder korrekt og sikkert klikket ind i holderne på kørestolens stel, og sørg for, at holderen sidder korrekt.
- Hjælpemotoren bør ikke anvendes i stormvejr, kraftig regn/sne eller på glatte eller ikke-asfalterede overflader.
- Hjælpemotoren kan forstyrre andet udstyr, for eksempel tyverialarmer i stormagasiner.
- I sjældne tilfælde kan skubbehjælpen forstyrre enhedens drift grundet de elektromagnetiske felter.
- I sjældne tilfælde kan de elektromagnetiske felter påvirke skubbehjælperens drivende funktion.

### RISIKO!

**KVÆLNINGSFARE** – Dette mobilitetshjælpemiddel bruger små dele, som under visse omstændigheder kan udgøre en kvælningsfare for små børn.



## 6. Sikkerhedsanvisninger – før hver køretur

### VIGTIGT!

Tjek visuelt tilstanden på din hjælpemotor og kørestolens hjul (eger og fælge, dækskader) samt dæktrykket.

Et lavt dæktryk øger risikoen for at vælte, særligt i sving. Det påvirker også bremsevirkningen, slitagen og kørslen grundet øget modstand.

Kontroller altid, om slidbanens dybde på hjælpemotoren er OK. Hvis dækkene er for slidte, må hjælpemotoren ikke længere anvendes.

Kontroller fastgørelsesanordningerne ved visuel inspektion for skader (revner og brud).

Kontroller, at alle komponenter, især boltene, er stramme.

Kontroller forbindelsen mellem hjælpemotoren og din kørestol.

Kontroller, at beslagene på stellet er placeret korrekt.

Kontroller din kørestols stel og komponenterne for eventuelle skader (f.eks. revner)

Sørg for, at kørestolsbrugerens fødder ikke kan glide af kørestolens fodplade.

Anvend om nødvendigt en særlig fastgørelsesanordning.

Kontroller alle kabler og elektriske forbindelser.

Kontroller, om batteriet er låst korrekt og helt opladet.

Tænd for batteriet.

## 7. Sikkerhedsanvisninger – under kørslen

### ADVARSEL!

Gør dig selv bekendt med produktet i fladt terræn, før du kører op eller ned ad skråninger.

Hold altid fast i skubbehåndtagene med begge hænder, da der ellers er en høj risiko for en ulykke ved styringsfejl.

Tilpas altid hastigheden til dine køreegenskaber og til trafikken - / terrænforholdene

Udvis altid særlig forsigtighed når du nærmer dig trapper, kanter, nedgange eller andre farlige områder.

Når du f.eks. venter ved et fodgængerfelt, et trafiklys, på bakker eller skråninger eller ramper af enhver slags, skal du altid aktivere bremsen.

Du skal altid følge færdselsreglerne ved kørsel på offentlige veje og gangstier.

Undgå at køre på ikke-asfalterede eller løse overflader (f.eks. på løst grus, i sand, mudder, sne, is eller gennem dybe vandpytter).

Undgå pludselige styrehandlinger

Undgå at køre parallelt på skråninger

Undgå at dreje på skråninger

Kørestilen og hastigheden bør altid justeres, således at produktet kan stoppes når som helst.

Kørsel på trapper er ikke tilladt.

Kør altid frontalt / rektangulært og med meget lav hastighed over forhindringer som f.eks. kantsten for at undgå at vælte og mulige skader. Om nødvendigt vippes kørestolen op.

Det skal undgås, at nogen af kørestolens komponenter eller dele af din krop bliver fanget, når du kører over eller passerer forhindringer. Dette kan resultere i fald og alvorlige personskader samt skader på hjælpemotoren og kørestolen.

Sluk straks for produktet, når det ikke er i brug, for at undgå utilsigtet betjening eller bevægelser forårsaget af utilsigtet berøring af trykknappen.

Slukning hjælper med at bevare batteriets opladning.

Hvor det er muligt, oplades batterienheden efter hver tur.

## 8. Garanti

### DINE JURIDISKE RETTIGHEDER ER IKKE BEGRÆNSET AF DENNE GARANTI.

Sunrise Medical\* yder en garanti som anført i garantibetingelserne for kørestole til sine kunder, der dækker det følgende.

#### Garantibetingelser

1. Hvis en del eller dele af hjælpemotoren har brug for reparation eller udskiftning på grund af en produktionsfejl, bliver den berørte del eller dele repareret eller udskiftet gratis indenfor 24 måneder og motoren inden for tre år efter levering til kunden. Garantien dækker kun produktionsfejl.
2. For at håndhæve garantien skal du kontakte Sunrise Medicals kundeservice med nøjagtige oplysninger om problemets beskaffenhed. Hvis du anvender kørestolen uden for området, der er dækket af Sunrise Medicals kundeservicerepræsentant, vil reparationer eller udskiftning blive udført af en anden forhandler, der udpeges af producenten. Kørestolen skal repareres af et kundeservicecenter/en forhandler, der er udpeget af Sunrise Medical.
3. For dele, som er blevet repareret eller udskiftet inden for garantien, giver vi en garanti i overensstemmelse med disse garantivilkår for kørestolens resterende garantiperiode i henhold til punkt 1).
4. Originale reservedele, der er blevet monteret på kundens regning, er dækket af en garanti på 12 måneder (efter montering) i overensstemmelse med garantibetingelserne i denne brugervejledning.
5. Erstatningskrav fra denne garanti kan ikke forekomme for reparationer eller udskiftninger på kørestolen på grund af følgende årsager:
  - a. Almindelig slitage, som omfatter batterier, armlænsputer, polstring, dæk, bremseklodser osv.
  - b. Hvis produktet overbelastes, se EF-etiketten vedrørende den maksimale brugervægt.
  - c. Produktet eller delen ikke er blevet vedligeholdt eller serviceret i henhold til producentens anbefalinger som angivet i brugervejledningen og/eller den tekniske vejledning.
  - d. Der er anvendt andet tilbehør end det, der er angivet som originalt tilbehør fra producentens side.
  - e. Kørestolen eller delen er beskadiget som følge af misligholdelse, uheld eller uhensigtsmæssig brug.
  - f. Ændringer/modificeringer er blevet foretaget på kørestolen eller dele, der afviger fra producentens specifikationer.
  - g. Hvis der er foretaget reparationer, inden kundeservice er blevet informeret om problemerne.
6. Denne garanti er omfattet af loven i det land, hvor produktet blev købt fra Sunrise Medical“

\* Betyder den Sunrise Medical-forhandler, hvorfra produktet blev købt.

#### Erstatningsansvar

Hvis hjælpemotoren:

- håndteres forkert
- ikke er blevet vedligeholdt i overensstemmelse med vedligeholdelsesplanen
- er idriftsat og brugt i strid med anvisningerne i denne brugsanvisning
- bliver repareret eller får udført andet arbejde af ikke-autoriserede personer, tredjepartsdele bliver installeret eller tilsluttet uden forudgående aftale med Sunrise Medical, er Sunrise Medical GmbH ikke ansvarlig for hjælpemotorens sikkerhed.

## 9. Levering

Din nye hjælpemotor leveres færdigmonteret i en papkasse. For at undgå nogen form for beskadigelse under transporten, er løse dele eller dele, der skal monteres, pakket separat i papkassen.

### Udpakning:









Kontroller den afsendte papkasse for eksterne skader, der kan være forårsaget under transporten. Fjern alt emballeringsmateriale.

Tag forsigtigt hjælpemotoren ud af kassen og kontroller, at den er komplet.

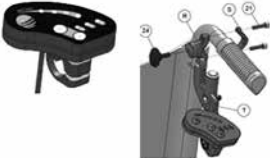
Kontroller alle dele for overfladeskader, ridser, revner, buler, deformationer og andre fejl.

**BEMÆRK:** Hvis du finder skader, eller hvis der mangler dele, skal du straks informere os.

### Leverancen af hjælpemotoren indeholder:

Levering	Beskrivelse	Mængde
	Drivhjul med integreret motor, herunder beslag	1
	Rygsæk med LI-ION 36 V/6 Ah-batteri med batteribeslag og to nøgler, motorkontrolenhed	1
	Kontrolenhed (i rygsækken)	1
	LI-ION 36 V/6 Ah-batteri til kørestol (i rygsækken)	1
	Batteribeslag, to nøgler (i rygsækken)	
	Motorkontrolenhed 36 V/15 A (i rygsækken)	1
	Sammenkoblingsklemmer (1 klemme på Ibis)	2
	Oplader 36 V 2 A	1

## 10. Igangsætning

### 10.1 Montering af hjælpemotoren på kørestolen (Fig. 10.1)

Åbn låsen ved at trykke på udløserknappen (M) på håndgrebet på begge sider, og sæt stikket i sammenkoblingsstiften (D) på kørestolens stel. Sørg for, at låsen er klikket helt på plads.

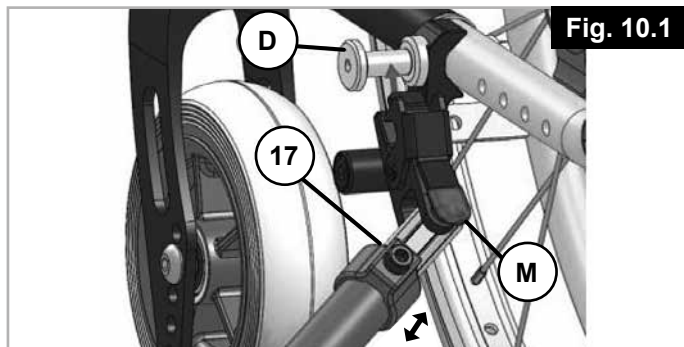

#### ⚠ VIGTIGT!

Hjælpemotoren må kun anvendes med det leverede sammenkoblingssystem og de egnede sammenkoblingsstifter til din kørestol. Hjælpemotoren skal leveres klar til brug fra Sunrise Medical eller en autoriserede Sunrise Medical-forhandler. Udskiftning af beslagene til hjælpemotoren må kun udføres af Sunrise Medical eller en autoriseret sundhedsspecialist.

#### ⚠ ADVARSEL!

Som med alle bevægelige dele er der en risiko for, at fingrene og / eller tøjet kan blive fanget. Udvis altid forsigtighed.

### 10.2 Montering af rygsækken på kørestolen (Fig. 10.2)

Fastgør rygsækkens fire hjørner med hver sit spænde (T1) på holdestropperne. Juster stropperne (T2), så de passer til bredden på din kørestol. Ekstra stroplængde kan holdes på plads vha. holdeclips (T3).

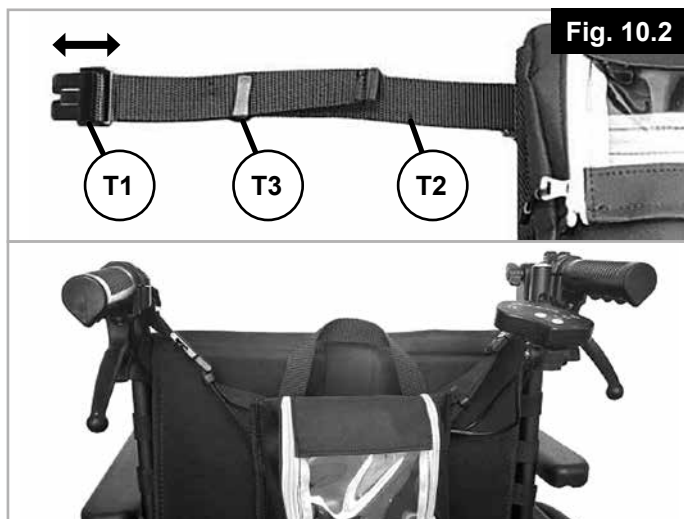

### 10.3 Montering af kontrolenhed (Fig. 10.3)

Fastgør kontrolenheden til beslaget vha. vingebolten (24). Den optimale position for trykknappen (W) kan indstilles ved at løsne eller fjerne skruebeslaget (21), og skærmen kan justeres ved at løsne skruen (21). Spænd derefter alle skruer til.

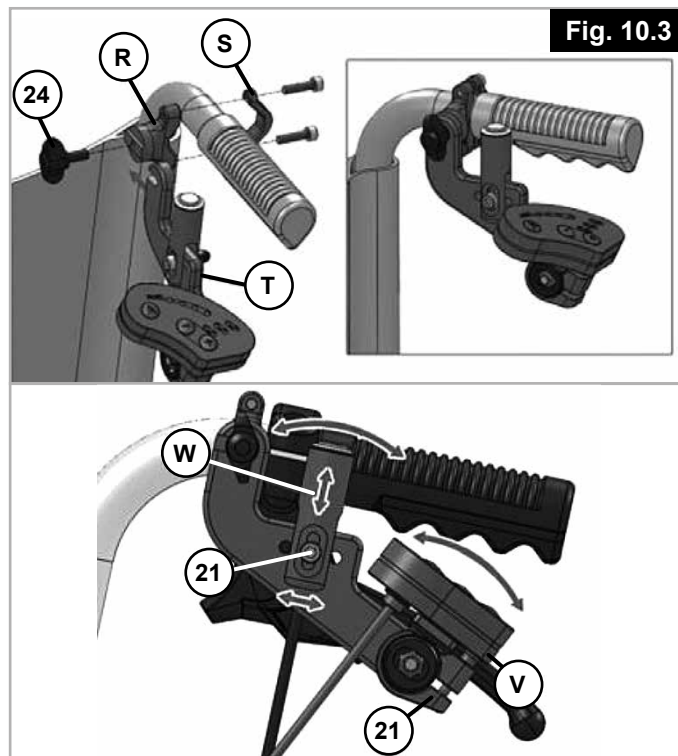

Ved at fjerne vingebolten (24) kan kontrolenheden (T) tages helt af og opbevares i rygsækken. Du gør dette ved at føre kontrolenheden (T) gennem lynlåsen bag på rygsækken og opbevare den i højre lomme på rygsækken.

## 10.4 Tænd og sluk (Fig. 10.4)

Tænd og sluk for drivsystemet med knappen (A1) på batteriet. Efter tænding lyser de individuelle lysdioder på batteriets kapacitetsskærm en ad gangen og forbliver tændt eller slukkes afhængig af opladningsniveauet. Du behøver ikke at åbne rygsækken for at kunne nå denne knap (A1). Batteriet kan tændes og slukkes gennem det gennemsigtige vindue.



**Bemærk:** Tænd/sluk-afbryderen er også en nødstopknap. Derfor skal den altid være frit tilgængelig.

### ⚠ ADVARSEL!

Når kørestolen er parkeret, skal batteriet altid være slukket!

### ⚠ VIGTIGT!

Før du bruger batteriet for første gang, skal det være helt opladet.

### ⚠ ADVARSEL!

Opladerens overfladetemperatur kan stige til 49° C under opladning.

## 10.5 Betjening af LED-skærmen (Fig. 10.5)

Skærmen har en LED-skærm til batteriopladningsstatus, LED-skærm til de tre kørselsniveauer og to betjeningstaster til valg af kørselsniveau.

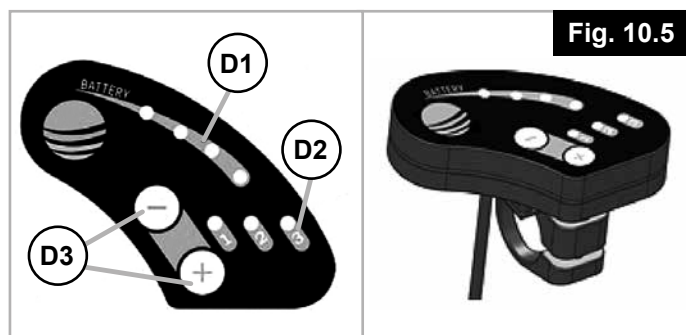

**D1 = SKÆRM FOR BATTERIOPLADNINGSNIVEAU**  
**D2 = SKÆRM FOR KØRSELSNIVEAU**  
**D3 = INDSTILLINGSKNAP TIL KØRSELSNIVEAUER**

Ved tænding er kørselsniveau 1 standard. Du kan anvende tasterne “-” og “+” til at vælge. Afhængig af kørselsniveauindstillingen er den maksimale hastighed begrænset til:

Kørselsniveau 0 = ingen lysdioder tændt = 0 km/t (SLUKKET)	(0 lysdioder lyser)
Kørselsniveau 1 = første lysdiode tændt = 2 km/t	(1 lysdiode lyser)
Kørselsniveau 2 = første og anden lysdiode tændt = 3,7 km/t	(2 lysdioder lyser)
Kørselsniveau 3 = første, anden og tredje lysdiode tændt = 5 km/t	(3 lysdioder lyser)

## 10.6 Betjening af trykkontakt (Fig. 10.6)

Hvis du trykker på trykknappen (1), aktiveres hjælpemotoren, og den vil køre ved den indstillede, maksimale hastighed så længe, trykknappen er trykket ind. Når du slipper knappen, deaktiveres hjælpemotoren.



**Bemærk:** Hjælpemotoren er ikke et bremsehjælpemiddel. Kørestolen skal bremses af hjælperen. Det er derfor, vi anbefaler tromlebremser.

### ⚠ ADVARSEL!

Trykknappen må aldrig være i låst position! Hvis hjælpemotoren er tændt, konverteres impulsen fra et tryk på trykknappen til en kørekommando. Du skal derfor sørge for, at der ikke utilsigtet trykkes på trykknappen. Sluk for hjælpemotoren, når du standser eller venter i potentielt farlige områder (f.eks. mens der ventes på fodgængertrafiklyset, eller op/ned ad skrån timer eller ramper af enhver art), og flyt hånden væk fra trykknappen.

## 11. Batteri/Oplader

Før første anvendelse skal batteriet oplades helt! Batteriet kan oplades på kørestolen eller adskilt fra kørestolen. Batteriet er låst inde i rygsækken med en hængelås. For at kunne fjerne batteriet skal du først åbne hængelåsen. Drej nøglen om mod uret. Hængelåsen er nu låst op, og du kan skubbe batteriet fremad og ud af beslaget.

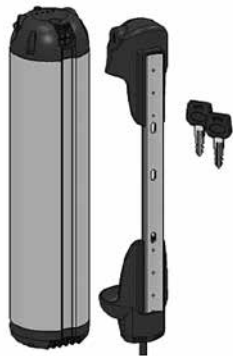

For at montere batteriet igen skubbes batteriet ind i rygsækken nedefra, så bunden af batteriet glider ind i nederste beslag. Skub nu batteriet ind i det øverste beslag. For at forhindre, at hjælpemotoren bliver stjålet, og for endelig sikring, låses hængelåsen igen ved at dreje nøglen om med uret. Fjern nøglen fra hængelåsen for at køre.

**Bemærk:** Medbring altid en nøgle, og opbevar en anden nøgle et andet sted.

### 11.1 Opladning af batteriet: (Fig. 11.1)

#### ADVARSEL!

Efterlad ikke batterierne/batteripakken uden opsyn, mens de oplades.

Åbn endehætten (A2) for at oplade enheden, og tilslut opladerens opladningsstik (A3).



Slut nu opladeren til et vægstik. Under opladningsprocessen lyser skærmen på opladeren rødt; så snart batteriet er helt opladet, lyser skærmen grønt. Opladningsstatus vises ikke på selve batteriet.

Opladningstemperatur:	10° C til 45° C
Opladningstid:	ca. 3-4 timer
Opbevaring:	5° C til 25° C (anbefalet)
Opbevaring:	-20° C til 45° C (anbefalet)

Vi anbefaler, at du oplader batteriet efter hver tur. Før lange perioder uden brug skal batteriet være helt opladet. Når batteriet ikke bruges, skal det genoplades hver 12. uge for at undgå beskadigelse af batteriet. Det skal altid opbevares et tørt sted.

Efter vellykket opladning trækkes stikket fra opladeren ud af vægkontakten, hvorefter opladerstikket fjernes fra batteriet. Luk opladerporten med endehætten for at forhindre indtrængen af vand og korrosion.

Du kan få mere information om batteriets opladningsstatus vha. opladningsindikatoren. Opladningsindikatoren ses ved, at du trykker kortvarigt på knappen i midten af skærmen. Dernæst vises opladningsstatus kortvarigt vha. lysdioder.

Bemærk også oplysningerne på typeskiltet på bunden af batteriet:

Undgå direkte sollys og høje temperaturer. Batteriet må kun bruges ved omgivende temperaturer mellem -20° C og +60° C.



Batteriet skal holdes væk fra åben ild



CE-mærke. Dette batteri opfylder de europæiske standarder.



Cellerne indeholder litium



Batteriet må ikke bortskaffes som almindeligt husholdningsaffald.



Kina RoHS markering: Der er anvendt farlige materialer. Nummeret i logoet viser, hvor mange år produktet kan anvendes som tilsigtet.



**Advarsel:** Brug af en uegnet batterioplader kan medføre funktionsfejl og resultere i, at batteriet har en begrænset levetid. Der er risiko for brand og eksplosion.



Opladeren må ikke bortskaffes som almindeligt husholdningsaffald.



Opladeren må kun bruges indendørs.

- Du må kun anvende den relevante oplader til dette batteri fra SUNRISE MEDICAL.
- Når du bruger batteriopladeren, bedes du lægge mærke til de trykte instruktioner på batteriopladeren og de følgende oplysninger.
- Sørg for, at stikket er sat godt fast i stikkontakten.
- Berør ikke stikkene med våde hænder.
- Brug ikke opladerens stik og/eller netstikket, hvis de er våde eller snavsede. Inden du sætter det i, skal du rengøre stikket med en tør klud.
- Opladeren må ikke udsættes for nogen former for fugt under opladningen (vand, regnvand, sne osv.).
- Forsøg aldrig at adskille eller foretage ændringer på opladeren eller placere nogen genstande på ovenpå enheden.
- Opladningen må ikke foretages i rum, hvor fugtigheden kan påvirke opladeren.

- Vær opmærksom på kondensation. Hvis opladeren bringes fra et koldt til et varmt rum, kan der dannes kondensation. Hvis dette er tilfældet, skal du undlade at bruge opladeren, indtil al kondensationen har spredt sig. Bemærk, at dette kan tage flere timer.
- Bær aldrig opladeren ved hjælp af strømkablet eller opladningskablet.
- Opladeren må ikke være sluttet til hovedkontakten længere end nødvendigt.
- Træk ikke i strømkablet for at tage opladeren ud af stikkontakten.
- Kablet eller stikket må ikke udsættes for tryk. Hvis kablet strækkes eller bøjes for meget, hvis kablet bliver klemmt, eller hvis der placeres tunge genstande på et kabel eller et stik, kan det medføre elektrisk stød eller brand.
- Undgå kortslutninger.
- Under opladning skal batteriet anbringes på en ikke-brændbar, varmeresistent overflade. Der må ikke være nogen brandfarlige eller letantændelige genstande i nærheden af batteriet.
- Efterlad aldrig batteriet uden opsyn under opladningen.
- Beskadigede batterier må ikke genoplades eller bruges længere.
- Batterier er ikke legetøj, og må ikke anvendes af børn!
- Læg strømkablet og det fastgjorte opladningskabel således, at ingen kan træde på det eller falde over det og således, at begge kabler ikke udsættes for andre skadelige virkninger eller belastninger.
- Anvend ikke opladeren, hvis strømkablet og opladningskablet eller de stik, der er fastgjort til kablerne, er beskadigede. Beskadigede dele skal straks udskiftes af den autoriserede forhandler.
- Opladeren må ikke anvendes eller skilles ad, når den har fået et hårdt slag, er blevet tabt eller på anden måde er blevet beskadiget. Bring den beskadigede oplader til en specialistforhandler, som er autoriseret til at udføre reparationer.
- Originale stik og kabler må ikke tilskæres eller ændres.
- Forsøg aldrig at adskille eller foretage ændringer på opladeren.



Ved ukorrekt håndtering er der risiko for eksplosion, overophedning eller brand. Manglende overholdelse af brugervejledningen kan føre til for hurtig slidage eller andre defekter. Denne vejledning skal opbevares sikkert.

## 11.2 Sikkerhedsoplysninger og forholdsregler om, hvordan batteriet skal transporteres og sendes:

### ⚠ ADVARSEL!

Der anvendes litium-ion-celler i batteriet. Derfor er transport og forsendelse af batteriet omfattet af alle gældende lovkrav, og disse skal nøje overholdes. For eksempel må et fejlbehæftet batteri aldrig transporteres i et fly.

Hvis dit batteri er fejlbehæftet, skal du personligt tage det til din autoriserede forhandler, da forsendelse af litium-ion-batterier med posten eller andre transportselskaber er underlagt strenge regler og bestemmelser. Derfor anbefaler vi igen, at du kontakter din autoriserede forhandler.

Fordi transportreglerne kan ændre sig hvert år, anbefaler vi på det kraftigste, at du konsulterer din rejseoperatør, flyselskabet eller rederiet, før du begynder din rejse, for at få yderligere oplysninger om de på nuværende gældende regler. Et fejlbehæftet batteri må ikke bringes på et fly eller lægges i din bagage.

### ⚠ VIGTIGT!

Hvis dit batteri er monteret på hjælpemotoren, når den transporteres, vil lempede transportregler gælde i overensstemmelse med UN3171.

Sørg for at opbevare batteriets emballagebeholder i tilfælde af, at du har brug for at transportere det. Før afsendelsen bør du diskutere transporten med din autoriserede forhandler.

## 12. Transport

Hjælpemotoren er ikke beregnet til transport i et køretøj. Skubbehjælpen er ikke designet til transport i et køretøj, da det ikke er blevet testet i henhold til ISO 7176-19. Derfor er det ikke tilladt at blive transporteret i en kørestol med skubbehjælpen tilsluttet.

### ⚠ ADVARSEL!

Når den transporteres i et køretøj, må du IKKE forblive i kørestolen med hjælpemotoren monteret. Brug altid et korrekt fastgjort autosæde.

Produktet og alle dets komponenter skal være fastgjort under transporten, så de ikke bliver beskadiget (f.eks. vælter) og ikke er til fare for andre mennesker. Hvis det er tilfældet, kan hjælpemotoren forblive på kørestolen. Kørestolen kan stadig klappes sammen, selvom hjælpemotoren er monteret (hvis kørestolen er beregnet til at blive klappet sammen). Proceduren for sammenklapning er beskrevet i brugervejledningen fra producenten af din kørestol.

### ⚠ VIGTIGT!

Ved transport skal du sørge for, at kablerne ikke bliver fanget, bøjedet eller på anden måde beskadigede. Hjælpemotoren må ikke anvendes med beskadigede kabler.

### Afmontering ved transport

Hjælpemotoren kan fjernes uden behov for værktøj ved transport.

Åbn låsen ved at trykke på det røde håndgreb (M) på begge sider, og fjern hjælpemotoren fra kørestolen (Fig. 12.1).

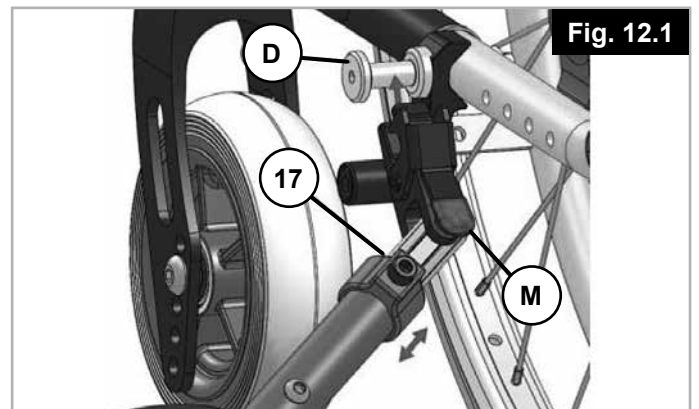



Løsn de fire remme på rygsækken vha. spændet (T1) på kørestolens holdestropper (Fig. 12.2).

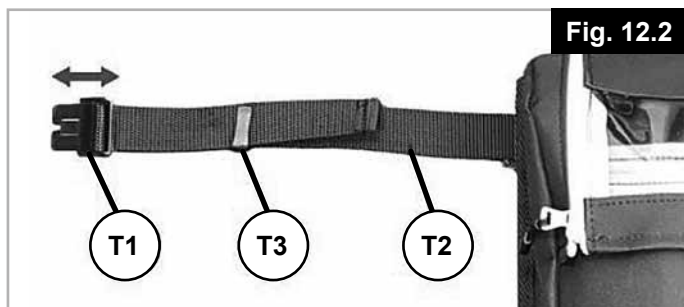

Tag vingeboltene af (24) for at fjerne kontrolenheden (T) helt, og læg den i din rygsæk. Du gør dette ved at føre kontrolenheden (T) gennem lynlåsen bag på rygsækken og opbevare kontrolenheden i højre lomme på rygsækken (Fig. 12.3).

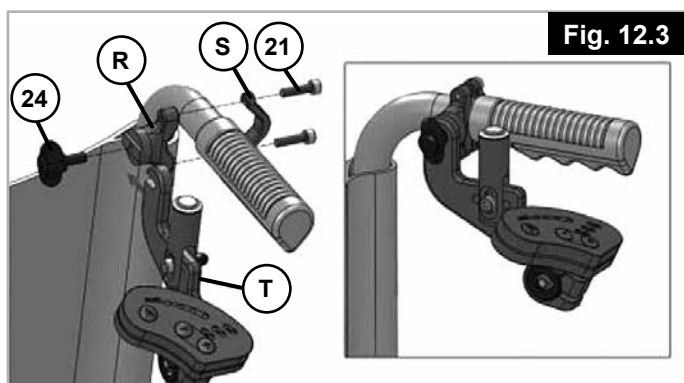

Du kan fastgøre hjælpemotoren bag på rygsækken vha. velcrostropper.

### 13. Sikkerhed:

Efterlad aldrig hjælpemotoren uden opsyn, uanset om den er tændt eller slukket.

For at kunne forhindre, at hjælpemotoren bliver stjålet eller brugt uden tilladelse, slukkes den, og batteriet fjernes.

### 14. Vedligeholdelse

R20-hjælpemotoren kræver meget lidt vedligeholdelse. Vi anbefaler, at R20 efterses af en forhandler hvert 2. år. Inden du starter nogen form for vedligeholdelse, skal batteriet slukkes og fjernes.

**BEMÆRK:** Alle service- og vedligeholdelsesprocedurer, der foretages på hjælpemotoren, kræver batteriets låsenøgle. Vedligeholdelse kan ikke udføres uden denne nøgle.

Vedligeholdelsesplan	Efter 24 måneder
Funktionalitetstest og sikkerhedseftersyn af sammenkoblingssystemet (hjælpemotor og kørestol).	X
Visuelt eftersyn af sammenkoblingssystemet, rygsæksfastgørelsen for beskadigelse (revner, deformiteter osv.).	X
Visuelt eftersyn af kørestolens stel, ryglænsrør for beskadigelse (revner, deformiteter, buler osv.).	X
Tjek dækkene (profildybde, revner, beskadigelse; og udskift efter behov).	X
Tjek alle kabler og stikforbindelser.	X

## 15. Servicehyppighed

### Serviceeftersyn:

Hvis du har yderligere spørgsmål eller har brug for hjælp, kan du kontakte din autoriserede Sunrise Medical-forhandler.

Afhængigt af hvor meget du har brugt din hjælpemotor, anbefaler vi, at du tager den til forhandler hver 2. år for at få din hjælpemotor eftersat af uddannet personale.

## 16. Vedligeholdelse af dæk

Hjælpemotoren er udstyret med et 6" drivhjul med et massivt dæk. Sørg for, at dækkene har gode slidbaner, da dette vil påvirke kørselsegenskaberne markant. Når dækket er slidt (se Fig.) skal det udskiftes af en autoriseret forhandler.

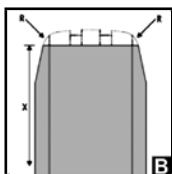
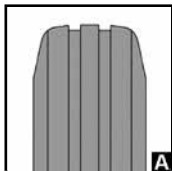

## 17. Rengøring/Hygiejne

Hjælpemotoren skal rengøres regelmæssigt og hver gang, den har kørt større afstande, med almindelige tilgængelige rengøringsmidler. Brug så lidt vand som muligt.

Trykknappen, skærmen og batteriet må kun rengøres ved at tørre dem af med en fugtig (ikke våd) klud.

Drivhjulet kan rengøres med en blød svamp eller en blød børste.

Sammenkoblingsstifterne på kørestolen og sammenkoblingssystemet kan rengøres med vand, en blød svamp eller en blød børste (dette anbefales efter hver køretur).

### **VIGTIGT!**

Brug aldrig damp eller højtryk til at rengøre produktet.

Brug aldrig skuremidler eller aggressive, syreholdige rengøringsmidler.

Sørg for, at vandet ikke kommer i kontakt med de elektriske stik.

### **Råd om hygiejne ved genanvendelse:**

Hvis hjælpemotoren skal anvendes af en ny bruger, bør den klargøres grundigt. Alle overflader, der kan komme i kontakt med brugeren, skal tørres af og behandles med desinficeringsmiddel i sprayform. Hvis det er nødvendigt at gøre dette hurtigt, skal du bruge et flydende alkoholbaseret desinfektionsmiddel, der egner sig til medicinske produkter og enheder. Vær opmærksom på producentens instruktioner på det desinfektionsmiddel, der anvendes.

Hvis kørestolen skal anvendes af en ny bruger, bør den klargøres grundigt. Alle overflader, der kan komme i kontakt med brugeren, skal behandles med desinfektionsmiddel i sprayform.

Der skal til dette formål anvendes et, i dit land, anbefalet desinfektionsmiddel, som bruges til hurtig, alkoholbaseret desinfektion af medicinske hjælpemidler og medicinsk udstyr, når der kræves et hurtigtvirkende desinfektionsmiddel.

Vær opmærksom på producentens vejledning til desinfektionsmidlet under anvendelsen.

Det kan ikke garanteres, at sømme kan desinficeres fuldstændigt. For at undgå mikrobiel kontaminering anbefales det derfor, at sædet og rygpolstringen kasseres i henhold til lokale retningslinjer om beskyttelse mod infektion.

## 18. Bortskaffelse/Genbrug af materialer

### Anvendte materialer:

I følgende afsnit findes en beskrivelse af hjælpemotorens anvendte materialer med henblik på bortskaffelse eller genbrug af hjælpemotoren og dens emballering.

Vær opmærksom på eventuelle lokale bestemmelser angående bortskaffelse eller genbrug, som der skal tages hensyn til, når hjælpemotoren bortskaffes. (Disse kan omfatte rengøring eller dekontaminering af hjælpemotoren inden bortskaffelsen).

**Aluminium:** Beslag, kontrolenhed

**Stål:** Skruer

**Rustfrit stål:** Sammenkoblingsbolte, trykknop, udløserknop

**Plast:** Håndtag, stik, skærmylster, skærm, oplader, kontrolboks

**Gummi:** Dæk

**Polyester:** Rygsæk

**Emballage:** Fremstillet af blødt polyethylen, pap

**Batteri:** Lithium-ion-batteri (farligt produkt)

Se batteriafsnittet for yderligere oplysninger.

**BEMÆRK:** Bortskaffelse eller genanvendelse bør foretages via en autoriseret agent eller et autoriseret bortskaffelsessted. Alternativt kan din hjælpemotor returneres til din forhandler for bortskaffelse.

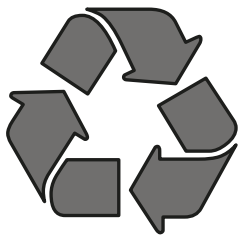

## 19. Navnemærkat

Typeskiltet sidder på stellet samt på en mærkat i brugervejledningen. Navnemærkatet angiver den nøjagtige modelbetegnelse såvel som andre tekniske specifikationer. Oplys venligst følgende ved bestilling af reservedele eller reklamation:

Type:	Produkt navn/SKU-nummer.
max X°	Maksimal sikker hældning med antitipstøtter monteret, Afhænger af kørestolens indstilling, holdning og brugerens fysiske evner.
	Maksimal belastning.
	UKCA-mærke
	CE-mærkat.
	Se brugsanvisningen.
	Maks. hastighed
	Elektrisk spænding/V = Volt
	Motorydelse
	Cellerne indeholder litium
	Må ikke bortskaffes som almindeligt husholdningsaffald.
	Serienummer.
	Dette symbol betyder medicinsk udstyr
	Producentens adresse.
	Produktionsdato.
	Importørens adresse
	Ansvarlig person i Storbritannien
	Adresse på repræsentant i Schweiz
	Symbol for kørestol, der ikke er beregnet til at blive brugt som sæde i et motorkøretøj.

	Sunrise Medical GmbH Kahlbachring 2-4 69254 Malsch / Germany	2020-05-03
<b>TYPE: R20</b>	4050063593601	
<b>Power Push Device</b>		
max 190 kg	max max. 10°	5 km/h
36 Volt	max. 250W	

Da vi forpligter os til konstant at forbedre kørestolens og hjælpemotorens konstruktion, kan produktspecifikationerne variere en smule fra de illustrerede eksempler. Alle vægte/dimensioner og funktionsdata er omtrentlige og oplyses udelukkende som en vejledning.

Alle produkter fra Sunrise Medical opfylder Forordning om medicinsk udstyr (EU) 2017/745.

Alle hjælpemotorens skal anvendes ifølge producentens retningslinjer.

 **Sunrise Medical GmbH**  
Kahlbachring 2-4  
69254 Malsch/Heidelberg  
Deutschland  
Tel.: +49 (0) 7253/980-0  
Fax: +49 (0) 7253/980-222  
kundenservice@sunrisemedical.de  
www.SunriseMedical.de

## 20. Tilspændingsmomenter

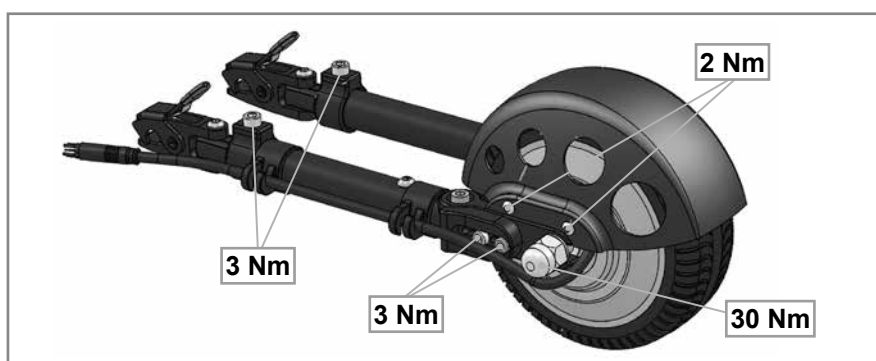

De anvendte skruer er forsynet med en gevindlås på fabrikken og kan ikke genbruges efter tilpasning. Derefter skal de udskiftes eller alternativt genmonteres med en gevindlås til medium stramhed.

### ADVARSEL!

Fastgjorte møtrikker må kun bruges én gang.

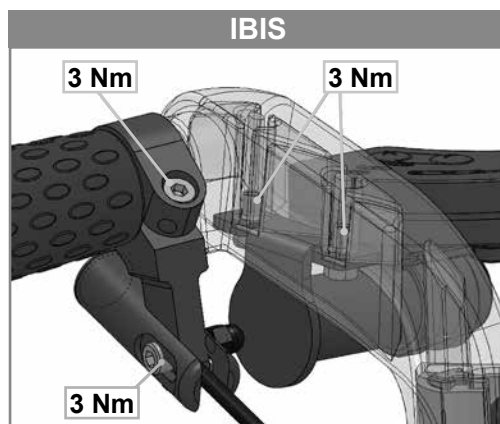
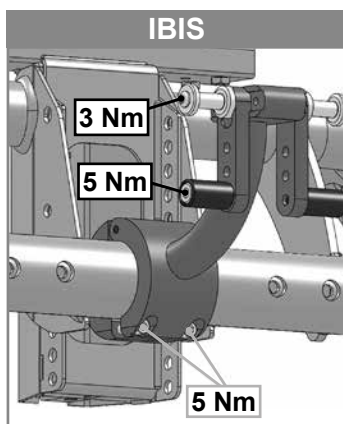
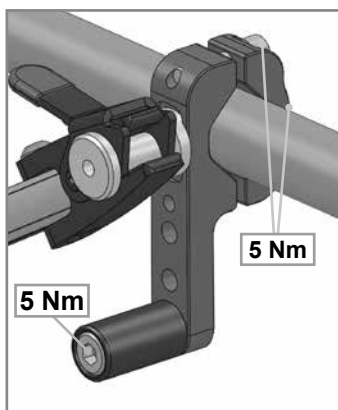
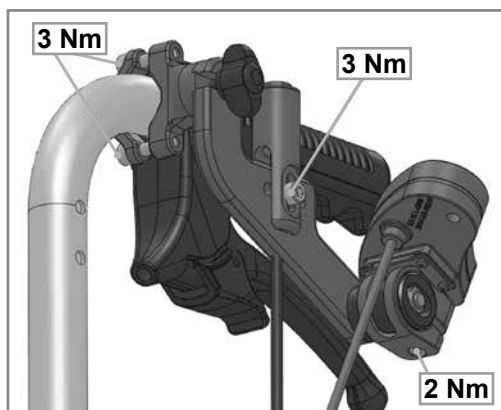

## 21. Tekniske data

Generelle data:	
Batteri	36 V, 6 Ah Li-Ion
Driftsspænding:	36 V
Område:	op til 15 km*
Hastighed, kan forudindstilles:	1 - 5 km/t på tre niveauer (2/3,7/5 km/t) **
Opstigningskapacitet:	op til 18 % (10°)
Maks. brugervægt/belastning:	170 kg / 190 kg
Samlet vægt:	4,5 kg (10 lbs)
Vægt på drivenhed:	3 kg
Vægt på batterienhed:	1,4 kg

Motordata:	
Mærkespænding	36 V
Maksimal strøm	15 A
Vedvarende effekt	250 W
Maksimalt omdrejningsmoment	30 Nm
Beskyttelsesklasse	IP54
Serienummer	Laserprint-eksempel ASM 160706 00516 = Serienummer 00516
Hjulstørrelse	6"
Motorstøj	Maks. 50 +/-5 dbA ved 1 m afstand
Motortemperatur (normal drift)	Maks. 41° C
Garanti	3 år

Batteridata:	
Mærkespænding	36 V
Kapacitet (nominel opladning)	6 Ah
Elektrisk strøm	216 Wh
Afladningsspænding	15 A (5 sek.) 10 A (10 min) 8A (kontinuerligt)
Opladningstid	3-4 t (ca. ved 2 A opladningsspænding)
Temperatur ved normal drift	Maks. 41° C
Opladningstemperaturområde	10 - 45° C
Driftstemperatur	-20° til 60°
Opbevaringstemperaturområde	-45° C til 65° C Anbefaling -20° til 35° C (1 år) -20° til 50° C (1 uge) -20° til 45° C (1 måned) -20° til 40° C (6 måneder)
Beskyttelsesklasse	IP65
Serienummer	Laserprint på undersiden efter modelnavn > eksempel AWB1805466822D, serienummer 466822
Garanti	2 år
Skærm	Opladningstilstand
Funktioner	Afbryderknop; låsbar
Sikring	5 x 20 med 15 A udskiftelig glassikring
UN testcertifikat	Til stede

Oplader:	
Input	100-240 V vekselstrøm
Afsluttende opladningsspænding/strøm	42V / 2A
Sikring	3,15 A sikkerhedssikring
Serienummer	ingen
Overfladetemperatur	op til 49° C

Kontrolenhed:	
Mærkespænding	36 V
Maksimal strøm	15 A
Nominel strøm	7 A
Beskyttelsesklasse	IP56
Serienummer	Mærkat efter produktnummer > eksempel X1803033879, serienummer 033879

Skærm:	
Vis	Batteriopladningsstatus (4 lysdioder) Kørselsniveau (3 lysdioder)
Funktion	Valg af kørselsniveau 0, 1, 2, 3
Beskyttelsesklasse	IP65

Trykknop	
Beskyttelsesklasse	IP65

\* Afhængig af kørestolen kan kombinationsværdierne for en hjælpemotor variere, for eksempel overfladeforholdene, brugerens vægt, køreegenskaber, ekstra vægt, topografi.

\*\* Den maksimale hastighed afhænger af brugervægt, topografi, lufttryk, overfladeforhold.

## 22. Fejlfinding

Problem	Kontroller		Løsning
R 20 kan ikke tændes	Batteri tilsluttet korrekt	nej	Sæt stikket korrekt i
	Batteri tændt	nej	Tænd for kørestolen
	Batteri opladet	nej	Oplad
	Sikringer i batteri er defekte	ja	Kontakt din forhandler
	Problem stadig til stede	ja	Kontakt din forhandler
R 20 bevæger sig ikke	R 20 tændt	nej	Tænd for kørestolen
	Kabel sat korrekt i	nej	Sæt stikket korrekt i
	Batteriet afladet	ja	Oplad
	Drivhjul på gulvet	nej	Frigør drivhjul
	Drivhjul har trækraft	nej	Kontakt din forhandler
	Problem stadig til stede	ja	Kontakt din forhandler
Batteri kan ikke oplades	Oplader sat korrekt i	nej	Sæt stikket korrekt i
	Anordningens stik er sat korrekt i	nej	Sæt stikket korrekt i
	Problem stadig til stede	ja	Kontakt din forhandler
	Forkert oplader	ja	Anvend den originale oplader
Batteri beskadiget	Batteriet må ikke åbnes – underret din forhandler		



Sunrise Medical S.r.l.  
Via Riva, 20 – Montale  
29122 Piacenza  
Italia  
Tel.: +39 0523 573111  
Fax: +39 0523 570060  
www.SunriseMedical.it

Sunrise Medical AG  
Erlenauweg 17  
CH-3110 Münsingen  
Schweiz/Suisse/Svizzera  
Fon +41 (0)31 958 3838  
Fax +41 (0)31 958 3848  
www.SunriseMedical.ch

Sunrise Medical AS  
Delitoppen 3  
1540 Vestby  
Norge  
Telefon: +47 66 96 38 00  
post@sunrisemedical.no  
www.SunriseMedical.no

Sunrise Medical AB  
Neogatan 5  
431 53 Mölndal  
Sweden  
Tel.: +46 (0)31 748 37 00  
post@sunrisemedical.se  
www.SunriseMedical.se

MEDICCO s.r.o.  
H – Park, Heršpická 1013/11d,  
639 00 Brno  
Czech Republic  
Tel.: (+420) 547 250 955  
Fax: (+420) 547 250 956  
www.medicco.cz  
info@medicco.cz  
Bezplatná linka 800 900 809

Sunrise Medical Aps  
Mårkærvej 5-9  
2630 Taastrup  
Denmark  
+45 70 22 43 49  
info@sunrisemedical.dk  
Sunrisemedical.dk

Sunrise Medical Australia  
11 Daniel Street  
Wetherill Park NSW 2164  
Australia  
Ph: +61 2 9678 6600  
E: enquiries@sunrisemedical.com.au  
www.SunriseMedical.com.au

Sunrise Medical  
North American Headquarters  
2842 Business Park Avenue  
Fresno, CA, 93727, USA  
(800) 333-4000  
(800) 300-7502  
www.SunriseMedical.com



Sunrise Medical GmbH  
Kahlbachring 2-4  
69254 Malsch/Heidelberg  
Deutschland  
Tel.: +49 (0) 7253/980-0  
Fax: +49 (0) 7253/980-222  
www.SunriseMedical.de

Sunrise Medical  
Thorns Road  
Brierley Hill  
West Midlands  
DY5 2LD  
England  
Phone: 0845 605 66 88  
Fax: 0845 605 66 89  
www.SunriseMedical.co.uk

Sunrise Medical S.L.  
Polígono Bakiola, 41  
48498 Arrankudiaga – Vizcaya  
España  
Tel.: +34 (0) 902142434  
Fax: +34 (0) 946481575  
www.SunriseMedical.es

Sunrise Medical Poland  
Sp. z o.o.  
ul. Elektronowa 6,  
94-103 Łódź  
Polska  
Telefon: + 48 42 275 83 38  
Fax: + 48 42 209 35 23  
E-mail: pl@sunrisemedical.de  
www.Sunrise-Medical.pl

Sunrise Medical B.V.  
Groningehaven 18-20  
3433 PE NIEUWEGEIN  
The Netherlands  
T: +31 (0)30 – 60 82 100  
F: +31 (0)30 – 60 55 880  
E: info@sunrisemedical.nl  
www.SunriseMedical.nl

Sunrise Medical HCM B.V.  
Vossenbeemd 104  
5705 CL Helmond  
The Netherlands  
T: +31 (0)492 593 888  
E: customerservice@sunrisemedical.nl  
www.SunriseMedical.nl  
www.SunriseMedical.eu  
(International)

Sunrise Medical SAS  
ZAC de la Vrillonnerie  
17 Rue Michaël Faraday  
37170 Chambray-Lès-Tours  
Tel : +33 (0) 2 47 55 44 00  
Email: info@sunrisemedical.fr  
www.sunrisemedical.fr

