

Manuel kørestol



BRUGERVEJLEDNING

Breezy Premium

 **Breezy**[®]

000690987.01

www.sunrisemedical.com

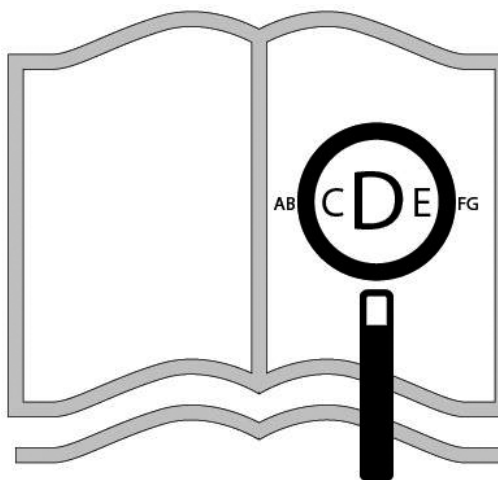
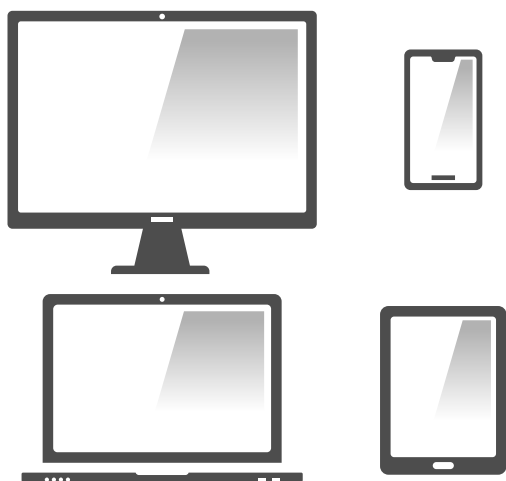

Kørestolskomponenter

DK



SUNRISE MEDICAL er godkendt i henhold til ISO 13485, som bekræfter kvaliteten af vores produkter på alle stadier fra udvikling til produktion. Dette produkt opfylder de standarder, der er angivet i EU- og UKCA-bestemmelser. Det viste ekstraudstyr eller tilbehør kan købes mod tillægspris.



Kørestole:

1. Skubbehåndtag
2. Ryglænspolstring
3. Sidestykker
4. Sædepolstring
5. Fodstøtte
6. Svinghjul
7. Fodplade
8. Forgaffel
9. Brems
10. Drivring
11. Baghjul

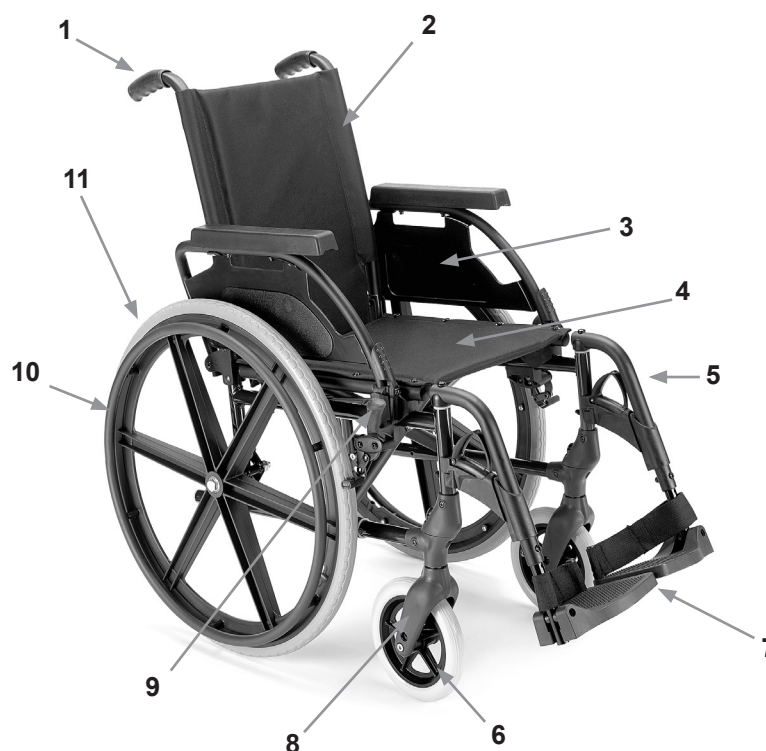



| | | | | | | | |
|--|--------------------|--|-------------------------|--|--------------------|--|-------------------------------------|
| | 1170 ↑↓ 1010 | | 715 ↑↓ 565 | | 1280 ↑↓ 930 | | 465 ↑↓ 365 |
| | 515 ↑↓ 490 | | 450 Indst. ↑↓ 410 | | 315 ↑↓ 195 | | 600 ↑↓ 310 |
| | 500 ↑↓ 450 | | 520 ↑↓ 370 | | 305 ↑↓ 265 | | |
| | 985 ↑↓ 880 | | 300 ↑↓ 300 | | 25 ↑↓ -35 | | MAKS mm ↑↓ MIN. mm |
| | 10° ↑↓ 0° | | 10° ↑↓ 0° | | 10° ↑↓ 0° | | 7° MAKS ↑↓ 0° MIN. |
| | 3° ↑↓ 3° | | 60° ↑↓ 10° | | 110° ↑↓ 110° | | MAKS ↑↓ MIN. |
| | | | 19,5 ↑↓ 15 | | 125 ↑↓ --- | | MAKS mm ↑↓ MIN. mm 1,95 KG |

Indholdsfortegnelse







| | |
|---|----|
| Forklaringer | 4 |
| Forord | 5 |
| Anvendelse | 6 |
| Anvendelsesområde | 6 |
| Generelle bemærkninger angående sikkerhed og kørselsbegrænsninger | 7 |
| Garanti | 9 |
| Transportmuligheder | 10 |
| Håndtering | 12 |
| Sådan transporteres kørestolen | 12 |
| Indstilling - Bremsler | 13 |
| Indstillinger - Fodplader | 13 |
| Indstillinger - Svinghjul | 14 |
| Indstillinger - Forlænger til baghjul | 14 |
| Indstillinger - Ryglæn | 14 |
| Indstillinger – skubbehåndtag | 15 |
| Indstilling - Sidestykke | 15 |
| Indstillinger – Antitipstøtter | 15 |
| Hoftesele | 16 |
| Indstilling - Stokkeholder | 17 |
| Ekstraudstyr/Indstillinger - Terapibord | 17 |
| Dæk og montering | 17 |
| Navnemærkat | 17 |
| Vedligeholdelse og rengøring | 18 |
| Fejlsøgning | 18 |
| Bortskaffelse/Genbrug af materialer | 18 |
| Tekniske data | 19 |

BEMÆRK:

De kørestole, der er vist og beskrevet i denne brugervejledning, er muligvis ikke nøjagtigt magen til din egen model. Alle instruktionerne er dog helt relevante, uanset de forskellige detaljer. Producenten forbeholder sig ret til at ændre enhver form for vægtangivelser, mål eller andre tekniske data indeholdt i denne vejledning uden forudgående varsel. Alle tal, mål og kapaciteter vist i denne vejledning er omtrentlige og udgør altså ikke tekniske specifikationer.

Forklaringer

3.1 Forklaringer på advarselstekster brugt i denne vejledning

| Tekst | Forklaring |
|--|--|
|  RISIKO! | Gør brugeren opmærksom på mulig risiko for alvorlig personskade eller livsfare, hvis det viste råd ikke overholdes |
|  ADVARSEL! | Gør brugeren opmærksom på mulig risiko for personskade, hvis det viste råd ikke overholdes |
|  VIGTIGT! | Gør brugeren opmærksom på mulig risiko for beskadigelse af kørestolen og dens udstyr, hvis det viste råd ikke overholdes |
| BEMÆRK: | Generelle råd eller oplysninger om bedste fremgangsmåde |
|  | Henviser til yderligere dokumentationsmateriale |
|  | Solid |
|  | Bløde dæk |
|  | Passer ikke |

BEMÆRK:

Skriv adresse og telefonnummer på din lokale servicerepræsentant i det blanke felt.

I tilfælde af funktionssvigt bør du kontakte din lokale Sunrise Medical forhandler eller dit hjælpemiddeldepot og forsøge at give dem alle de relevante oplysninger om problemet, så de hurtigst muligt kan hjælpe dig.

Forhandlerunderskrift- og stempel

Forord

Kære kunde,

Det glæder os meget, at du har valgt et førsteklases produkt fra SUNRISE MEDICAL.

I denne brugervejledning kan du finde mange gode råd og idéer, som vil gøre din kørestol til en velkendt og pålidelig partner i dagligdagen.

Hos Sunrise Medical lægger vi stor vægt på at have et godt forhold til vores kunder. Derfor vil vi gerne holde dig informeret om nye og aktuelle produkter. At være tæt på vores kunder betyder, at vi tilbyder så hurtig og ukompliceret service som muligt i nært samarbejde med kunderne. Hvis du har brug for reservedele eller tilbehør, eller hvis du blot har et spørgsmål angående din kørestol, står vi klar til at rådgive dig.

Vi ser naturligvis helst, at du er tilfreds med vores produkter og service. Hos Sunrise Medical arbejder vi konstant på at forbedre vores produkter. Der kan derfor forekomme ændringer i udvalget af produkter, hvad angår udformning, teknologi og udstyr. Som følge heraf kan der ikke rejses erstatningskrav på baggrund af oplysninger eller illustrationer i denne brugervejledning.

SUNRISE MEDICALs kvalitetsstyringsystem er godkendt i henhold til EN ISO, ISO 13485 og ISO 14001.



Som producent erklærer SUNRISE MEDICAL hermed, at dette produkt overholder bestemmelserne i Forordning om medicinsk udstyr (2017/745).

BEMÆRK:

Generelle brugerråd.

Hvis disse anvisninger ikke følges, kan det resultere i personskade, beskadigelse af produktet eller skade på miljøet.

Bemærkning til brugeren og/eller patienten: Alvorlige hændelser, der opstår i forbindelse med enheden, skal indberettes til producenten og den kompetente myndighed i det medlemsland, hvor brugeren og/eller patienten bor.

B4Me særlige indretninger

Sunrise Medical anbefaler på det kraftigste, at brugeren læser og forstår alle oplysninger, der leveres sammen med B4Me produktet, før produktet anvendes første gang. Dette skal gøres for at sikre, at B4Me produktet fungerer efter producentens hensigt.

Sunrise Medical anbefaler ligeledes, at oplysningerne om produktet ikke bortskaffes, når de er blevet læst, men opbevares til fremtidig brug.

Kombinationer med medicinsk udstyr

Dette medicinske udstyr kan muligvis kombineres med andet medicinsk udstyr eller et andet produkt. Information om hvilke kombinationer, der er mulige, kan findes på SunriseMedical.dk. Alle de angivne kombinationer er blevet valideret, så de opfylder kravene til generel sikkerhed og ydeevne, Bilag I, punkt 14.1 i Forordning om medicinsk udstyr 2017/745.

Vejledning om kombination, så som montering, kan findes på SunriseMedical.dk

Hvis du har spørgsmål vedrørende brugen af din kørestol, vedligeholdelse eller sikkerhed, bedes du kontakte din autoriserede SUNRISE MEDICAL-forhandler.

Hvis du har spørgsmål om produktsikkerheden og produkttilbagekaldelser, bedes du kontakte Sunrise Medical enten på skrift eller telefonisk. Du kan også finde oplysningerne på SunriseMedical.dk

Sunrise Medical Aps

Mårkærvej 5-9
2630 Taastrup
Denmark
+45 70 22 43 49
info@sunrisemedical.dk
Sunrisemedical.dk



DU MÅ IKKE BRUGE KØRESTOLEN FØR DU HAR LÆST OG FORSTÅET DENNE VEJLEDNING.

Anvendelse

Kørestole er udelukkende til brugere der er gangbesværede eller bevægelseshæmmede, til deres personlige brug indendørs eller udendørs, enten som selvkørende, eller når de bliver hjulpet af en tredjepart (skubbet af en hjælper).

Den maksimale brugervægt (som omfatter brugeren og vægten af evt. tilbehør monteret på kørestolen) er angivet på det serienummermærkat, som findes på tværrøret eller støttestangen under sædet.

Garantien gælder kun, såfremt produktet anvendes til de påtænkte formål og under de forudsætninger, der angives i denne vejledning. Kørestolens forventede levetid er 5 år.

Der må IKKE anvendes eller monteres nogen form for tredjepartskomponenter på kørestolen, medmindre sådanne er officielt godkendt af Sunrise Medical.



RISIKO!

- Der må ikke monteres noget uautoriseret elektronisk udstyr.
- Der må ikke monteres mekanisk betjente mobile enheder, drev, cykelhåndtag eller andre enheder, der ændrer kørestolens tilsigtede anvendelse.
- Alle kombinationer med andre medicinske enheder påkræver direkte godkendelse fra Sunrise Medical.

Anvendelsesområde

De mange forskellige monteringsmuligheder samt kørestolens modulbaserede konstruktion betyder, at denne kørestol er egnet til brugere, som er gangbesværede eller bevægelseshæmmede på grund af:

Indikationer

De mange forskellige monteringsmuligheder samt kørestolens modulbaserede konstruktion betyder, at denne kørestol er egnet til brugere, som er gangbesværede eller bevægelseshæmmede på grund af:

- Lammelse
- Tab af lemmer (benamputering)
- Deformiteter/misdannelser i benene
- Ledkontraktion/ledskader
- Sygdomme som f.eks. hjerte- eller kredsløbsproblemer, manglende balanceevne eller kakeksi, muskeldystrofi, hemiplegi. Desuden er kørestolen egnet til ældre personer, som stadig har kræfter i overkroppen.

Kontraindikationer

Kørestolen må ikke anvendes uden ledsager i tilfælde af:

- Perceptionsforstyrrelse
- Ubalance
- At begge arme mangler, hvis vedkommende ikke understøttes af en omsorgsperson
- Ledkontraktur eller ledskade på begge arme
- Nedsat siddefunktion

BEMÆRK:

Bemærk venligst, at kørsel med kørestol kræver tilstrækkelige kognitive, fysiske og synsevner. Brugeren skal være i stand til at vurdere følger af handlinger under betjening af kørestolen og, om nødvendigt, korrigere dem. Disse egenskaber og sikker brug af de ekstra monterede komponenter kan ikke vurderes af Sunrise Medical som producent. Vi kan ikke påtage os noget ansvar for eventuelle skader som følge heraf.

Se betjeningsvejledningen til kørestolen og de ekstra monterede komponenter. Instruér brugeren i sikker brug af kørestolen og de ekstra monterede komponenter. Informér brugere om specifikke advarsler, der skal læses, forstås og overholdes.

Inden man henviser til en bestemt kørestolsmodel, bør man tage hensyn til brugerens kropsstørrelse og vægt samt personens fysiske og psykiske helbred, alder, boligforhold og omgivelser.

Betjeningsforhold

Kørestolen kan både bruges indendørs og udendørs i selvkørende eller ledsager-konfigurationer, på tørre, faste og relativt jævne overflader. Det anbefales ikke at den bruges i en storm, skybrud, sne eller andre ekstreme vejrforhold.

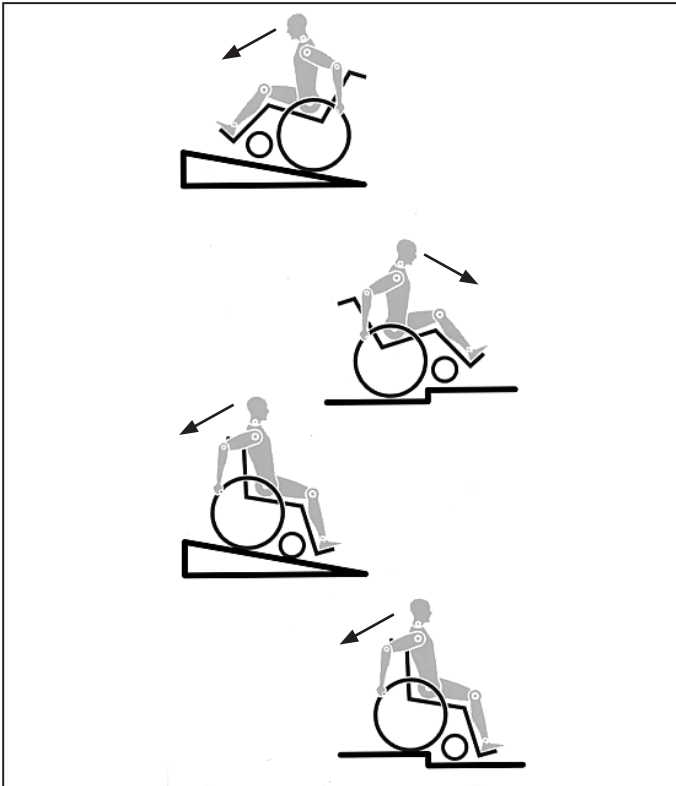

Kørestolen er udviklet og konstrueret således, at den yder maksimal brugersikkerhed. Gældende internationale sikkerhedsstandarder er opfyldt. Ikke desto mindre kan brugere komme til skade ved forkert brug af kørestolen. Af sikkerhedsmæssige grunde skal nedenstående regler overholdes.

Uautoriserede eller ukorrekte tilpasninger eller justeringer øger risikoen for ulykker. Som kørestolsbruger er du en del af den daglige trafik på veje og fortove, ligesom alle andre trafikanter. Derfor vil vi gerne minde dig om, at du dermed skal overholde alle gældende færdselsregler.

Vær forsigtig, når du anvender kørestolen første gang. Lær kørestolen at kende.

Følgende bør kontrolleres hver gang, inden kørestolen anvendes:

- Quick-release-akslers på baghjulene
- Velcro på sæde og ryg
- Dæk, dæktryk og bremses.

Inden der foretages justeringer af kørestolen, er det vigtigt, at man læser det pågældende afsnit i brugervejledningen.

Huller i vejen eller ujævne overflader kan forårsage, at kørestolen tipper, især ved kørsel op eller ned ad bakker. Læn kroppen forover, når du kører forlæns over en trin eller op ad en skråning.

⚠ RISIKO!

- Man må **ALDRIG** overskride den maksimale belastning på 125 kg som gælder for brugeren samt eventuelle ting, der transporteres på kørestolen. Bemærk, at vægtplysninger for konfigurationer med lettere enkeltdele er angivet separat. Hvis den maksimale belastning overskrides, kan dette medføre skader på kørestolen samt risiko for, at du falder ud, at kørestolen vælter, eller at du mister kontrollen, hvorved du selv og andre kan udsættes for alvorlige personskader.
- Når du færdes i mørke, bør du altid være iført lyst tøj eller tøj med reflekser, så du bedre kan ses. Sørg for, at reflekserne i hver side og bag på kørestolen er fuldt synlige. Det anbefales også, at du monterer en egentlig lygte på kørestolen.
- For at undgå, at kørestolen vælter, eller at der opstår andre farlige situationer, bør du altid øve dig i brugen af den nye kørestol på en jævn kørselsflade med godt udsyn.
- Undgå brug af fodpladerne ved ind- og udstigning af kørestolen. Fodpladerne bør slås op og svinges så langt ud til siden som muligt, inden du stiger ud eller ind. Sørg altid for, at kørestolen holder så tæt som muligt på det sted, hvor du har tænkt dig at sidde.

- Sørg for altid at anvende kørestolen på forsvarlig vis. F.eks. bør du altid undgå at køre ind mod eller over forhindringer (såsom trin og kantsten) uden at bremse imens, og du bør ikke køre hjulene hårdt ned i huller, mellemrum o.l.
- Bremseser er ikke beregnet til at bremse en kørestol i bevægelse. De er kun monteret for at sikre, at kørestolen ikke pludselig begynder at køre af sig selv. Når du stopper på en ujævn overflade, bør du altid bremse kørestolen for at undgå, at den kører af sig selv. Slå altid begge bremses til, da kørestolen ellers kan tippe.
- Sørg for at afprøve, hvad der sker, når ændringer af tyngdepunktet påvirker kørestolens balance, f.eks. op og ned ad skråninger eller ved kørsel over forhindringer. Dette bør altid udføres med hjælp fra en erfaren ledsager.
- I forbindelse med indstillinger i yderposition (f.eks. hvis baghjulene sidder så langt fremme som muligt), hvor brugeren ikke har den rette kropsholdning, risikerer man, at kørestolen vælter selv på jævne kørselsflader.
- Sørg for at læne overkroppen fremad ved kørsel op ad skråninger og trin.
- Sørg for at læne overkroppen tilbage ved kørsel ned ad skråninger og trin. Man må under ingen omstændigheder køre skråt (diagonalt) op eller ned ad en skråning.
- Kørestolen må ikke anvendes på rulletrapper, da dette medfører risiko for alvorlige personskader, hvis kørestolen vælter.
- Kørestolen må ikke anvendes på skråninger > 10°. Den maksimale hældningsgrad for sikker kørsel på skråninger er dynamisk, dvs. den afhænger af kørestolskonfigurationen, brugerens fysiske evner samt den måde, brugeren kører på. Eftersom brugerens fysiske evner og måde at køre på er forskellige fra person til person, kan den maksimale hældningsgrad for sikker kørsel ikke angives her. Denne hældningsgrad skal derfor fastslås af brugeren selv med hjælp fra en ledsager for at undgå, at kørestolen tipper på skråninger. Det anbefales på det kraftigste, at uerfarne brugere får monteret anti-tip på kørestolen.
- Huller i vejen eller ujævne overflader kan forårsage, at kørestolen tipper, især ved kørsel op eller ned ad bakker.
- Kørestolen må ikke anvendes på mudrede eller isglatte kørselsflader. Kørestolen må ikke anvendes på steder, hvor der ikke er adgang for fodgængere.
- For at undgå skader på hænderne bør man lade være med at gribe mellem egerne eller mellem baghjulet og bremsen, mens kørestolen er i bevægelse.
- Især ved brug af drivringe i letvægtsmetal er der risiko for, at man brænder fingrene ved hårde opbremsninger, eller når der bremses på lange skråninger.
- Hvis man kører sidelæns på en hældning eller skråning, kan det forøge risikoen for at kørestolen tipper sidelæns.
- Kørsel på trapper bør kun ske med hjælp fra en ledsager. Der findes særligt udstyr til hjælp med f.eks. kørsel på ramper eller af og på kørestolslifte, og dette bør anvendes videst muligt. Hvis der ikke er egnet udstyr til rådighed, skal kørestolen tippes bagover og skubbes - men aldrig bæres - hen over forhindringen (dette kræver 2 ledsagere). For brugere, som vejer mere end 100 kg, frarådes det, at man anvender denne manøvre til forcering af trapper o.l.
- Normalt bør enhver form for anti-tip, som er monteret på kørestolen, indstilles forud for forcering af trin o.l., så de ikke kan komme i kontakt med forhindringen. I modsat fald risikerer man at komme alvorligt til skade, hvis kørestolen vælter. Efter forcering skal anti-tip sikringerne indstilles, så de sidder i den rette position igen.
- Sørg for, at ledsageren kun holder i kørestolen ved hjælp af de dele, der sidder forsvarligt fast (dvs. ikke fodstøtterne eller sidestykkerne).
- Denne kørestol er ikke beregnet til at blive brugt, mens du vægttræner og/eller bruger håndvægte. Brug kun udstyr, der er specielt designet til dette formål.
- Kørestolen må hverken løftes eller bæres i rygrørene eller skubbehåndtagene.
- Når man anvender kørestolslift, skal man sørge for, at eventuelle påmonterede anti-tip er placeret, så de ikke rager ud over platformen.
- Hvis man holder på en ujævn overflade eller ved overførsel til og fra kørestolen (f.eks. ind og ud af en bil), skal bremseser altid slås til for at sikre, at kørestolen holder helt stille.

- Ved transport i et køretøj udstyret specielt til handicapbrug skal passagererne for så vidt muligt altid bruge de fastmonterede sæder og forsvarlige sikkerhedsseler i køretøjet. Det er kun ved at følge denne metode, at man kan sikre passagereren bedst mulig beskyttelse i tilfælde af biluheld. Under forudsætning af, at der anvendes sikkerhedsudstyr, som forhandles af SUNRISE MEDICAL, samt et sikkerhedssystem udformet specielt til dette formål, kan letvægtskørestole anvendes som sæde ved handicaptransport i særligt indrettede motorkøretøjer. (Yderligere oplysninger findes i kapitlet "Transport").
- Afhængigt af svinghjulenes diameter og indstilling samt kørestolens tyngdepunkt kan det forekomme, at svinghjulene begynder at slingre ved høje hastigheder. Dermed risikerer man, at svinghjulene blokeres, og at kørestolen tipper forover. Sørg derfor for, at svinghjulene er justeret korrekt (se kapitlet "Svinghjul"). Det er desuden særligt vigtigt, at man altid sørger for at bremse og køre med nedsat hastighed under kørsel på skråninger. Det anbefales desuden, at uerfarne brugere anvender anti-tip.
- Tipsikringer monteres for at forhindre, at kørestolen tipper bagover, uden at man har kontrol over den. De bør dog under ingen omstændigheder anvendes i stedet for transithjul eller ved transport af en passager i en kørestol, hvor baghjulene er afmonteret.
- Når du rækker ud efter noget (hvad enten det befinder sig foran, ved siden af eller bag ved kørestolen), skal du altid sørge for, at du ikke læner dig for langt ud, idet en eventuel ændring af tyngdepunktet medfører risiko for, at kørestolen tipper eller vælter. Hvis der hænges ekstra vægt (f.eks. en rygsæk el. lign.) på kørestolens ryglænsrør, kan dette påvirke kørestolens stabilitet bagtil. Det gælder især, hvis kørestolen anvendes i kombination med ryglæn med tilbagelæning. Den ekstra vægt kan få kørestolen til at tippe bagover med risiko for personskaade.
- Justeringer af kørestolen, især justeringer af sikkerhedsrelaterede komponenter skal foretages af en autoriseret forhandler. Det gælder justeringer af bremses, anti-tip sikringer, ryglænshøjde og vinkel, nederste benlængde, tyngdepunktet (COG), hoftesele, tilspidsning af baghjul og kammer, sædehøjde samt svinghjulgaflens tilspidsning og retningsstabilitet.
- Når man bruger mobilitetstilbehør, som monteres på kørestolen, såsom håndcykel, elektronisk kraftassistance osv., skal man sørge for, at kørestolen er udstyret med de passende svinghjulsgafler til dette formål. Kontakt din forhandler, hvis du har spørgsmål.
- Der må ikke monteres noget uautoriseret elektronisk udstyr, drevet eller mekanisk betjent bevægelsesdrev, håndgreb eller andre anordninger, som ændrer kørestolens tilsigtede formål eller struktur.
- Alle kombinationer med andet medicinsk udstyr skal godkendes af Sunrise Medical.
- Bemærk, at i visse konfigurationer kan kørestolen overstige en bredde på 700 mm. Hvis det er tilfældet, vil det under visse omstændigheder ikke være muligt at bruge nogle eller alle tilgængelige flugtveje i en bygning. Det kan blive besværligt eller umuligt at rejse med offentlig transport.
- Yderligere oplysninger og sikkerhedsanvisninger kan rekvireres hos din autoriserede forhandler.
- Hvis brugerens ben er amputeret ved låret, skal der anvendes anti-tip sikringer.
- Se efter, om dæktrykket er korrekt, inden du begynder at køre. I baghjul bør det være mindst 3,5 bar (350 kPa). Det maksimale tryk er angivet på dækket. Knæledsbremserne fungerer kun, hvis der er tilstrækkelig højt dæktryk, og indstillingerne er udført korrekt (se kapitlet "Bremses").
- Hvis sædet og rygpolstringen er beskadiget, skal de udskiftes med det samme.
- Vær ekstra forsigtig i nærheden af åben ild, især glødende cigaretter. Sædet og rygpolstringen er fremstillet af materialer, som let kan antændes.
- Hvis kørestolen udsættes for direkte sollys gennem længere tid, kan dens enkelte dele (f.eks. stel, benstøtter, bremses og sidestykker) blive meget varme (>41°C).
- Sørg altid for, at quick-release-akslerne på baghjulene er indstillet korrekt og forsvarligt fastlåst. Hvis knappen på lynkoblingsakslen ikke er trykket ind, kan baghjulet ikke tages af.
- Du skal altid sørge for, at dit tøj ikke kommer ind i drivhjulene.

ADVARSEL!

- Knæledsbremsens funktion såvel som de generelle køreegenskaber afhænger af dæktrykket. Kørestolen føles betydeligt lettere og er nemmere at manøvrere, når baghjulene er pumpet ordentligt op, og der er samme dæktryk i begge hjul.
- Sørg for, at der er slidbanemønster nok på alle dækkene! Husk, at du til enhver tid skal overholde de gældende færdselsregler, når du færdes i offentlig trafik.
- Pas altid på, at du ikke får fingrene i klemme, når du arbejder med eller justerer kørestolen!

ADVARSEL!

KVÆLNINGSFARE – Dette mobilitetshjælpemiddel bruger små dele, som under visse omstændigheder kan udgøre en kvælningsfare for små børn.

De kørestole, der er vist og beskrevet i denne brugervejledning, er muligvis ikke nøjagtigt magen til din egen model. Alle instruktionerne er dog helt relevante, uanset de forskellige detaljer.

Producenten forbeholder sig ret til at ændre enhver form for vægtangivelser, mål eller andre tekniske data indeholdt i denne vejledning uden forudgående varsel. Alle tal, mål og kapaciteter vist i denne vejledning er omtrentlige og udgør altså ikke tekniske specifikationer.

Sunrise Medical er godkendt i henhold til ISO 13485, som bekræfter kvaliteten af vores produkter på alle stader fra udvikling til produktion. Dette produkt opfylder de standarder, der er angivet i EU-direktiverne. Ekstraudstyr og tilbehør kan købes mod tillægspris.

DENNE GARANTI INDSKRÆNKER IKKE DINE RETTIGHEDER I HENHOLD TIL KØBELOVEN.

Sunrise Medical* yder en garanti, som anført i garantibetingelserne for kørestole til sine kunder, der dækker det følgende.

Garantibetingelser:

1. Hvis en del eller dele af kørestolen har brug for reparation eller udskiftning på grund af en produktions- og/eller materialefejl bliver den berørte del repareret eller udskiftet gratis inden for 24 måneder. For produktions- og/eller materialefejl på stellet eller krydsstellet, kan reparation eller erstatning ske op til 5 år efter levering. Garantien dækker kun produktionsfejl.
2. For at håndhæve garantien, skal du kontakte Sunrise Medicals kundeservice med de nøjagtige oplysninger om problemet. Såfremt du anvender kørestolen uden for din Sunrise Medical-servicerepræsentants område, skal reparationer og udskiftninger udføres af en anden part anvist af producenten. Kørestolen skal repareres af en Sunrise Medical autoriseret servicemedarbejder.
3. For dele, som er blevet repareret eller udskiftet inden for garantien, giver vi en garanti i overensstemmelse med disse garantivilkår for kørestolens resterende garantiperiode i henhold til punkt 1).
4. Originale reservedele, der er blevet monteret på kundens regning, er dækket af en garanti på 12 måneder (efter montering) i overensstemmelse med garantibetingelserne i denne brugervejledning.
5. Erstatningskrav fra denne garanti kan ikke forekomme, for reparationer eller udskiftninger på kørestolen på grund af følgende årsager:
 - a. Almindelig slitage, som omfatter batterier, armlænsputer, polstring, dæk, bremseklodser osv.
 - b. Hvis produktet overbelastes. Se EF-etiketten vedrørende den maksimale brugervægt.
 - c. Produktet eller delen ikke er blevet vedligeholdt i henhold til producentens anbefalinger som angivet i brugervejledningen og/eller den tekniske vejledning.
 - d. Der er anvendt andet tilbehør end det, der er angivet som originalt tilbehør fra producentens side.
 - e. Kørestolen eller delen er beskadiget som følge af misligholdelse, uheld eller uhensigtsmæssig brug.
 - f. Ændringer/modificeringer er blevet foretaget på kørestolen eller dele, der afviger fra producentens specifikationer.
 - g. Hvis der er foretaget reparationer, inden kundeservice er blevet informeret om problemerne.
6. Denne garanti er omfattet af loven i det land, hvor produktet blev købt af Sunrise Medical*

* Betyder den Sunrise Medical-forhandler, hvorfra produktet blev købt.

Ekstra bemærkninger kun til Australien:

- i. Angående varer, der leveres af Sunrise medical Pty Ltd i Australien, er vores varer omfattet af en garanti fra Sunrise Medical, der ikke kan udvides i henhold til den australske forbrugerlovgivning.
- ii. Du er berettiget til at få produktet udskiftet eller få det refunderet i tilfælde af alvorlige mangler og til kompensering af eventuelle forventede tab eller skader.
- iii. Du er også berettiget til at få varerne repareret eller udskiftet, hvis varerne ikke er af acceptabel kvalitet, og fejlen ikke udgør en større fejl.
- iv. De fordele, som du opnår i denne garanti, skal tillægges dine andre rettigheder og retsmidler i henhold til lovgivningen i forbindelse med de produkter, som denne garanti omfatter.

Transportmuligheder

⚠ RISIKO!

Hvis dette påbud ikke overholdes, er der risiko for alvorlige personskader eller livsfare!

Transport af kørestolen i et køretøj:

En kørestol, der er fastspændt i et køretøj, giver ikke samme sikkerhed og beskyttelse under transporten, som hvis man bruger køretøjets faste sæder og sikkerhedsseler. Det anbefales altid, at brugeren flyttes over i køretøjets faste sæder. Vi erkender imidlertid, at det ikke altid er praktisk muligt at flytte brugeren. Under sådanne omstændigheder, hvor det er nødvendigt, at brugeren transporteres siddende i kørestolen, skal følgende råd overholdes nøje:

1. Sørg for at få bekræftet, om køretøjet er monteret med det rette udstyr til transport af en passager i kørestol, og om ind- og udgangsforholdene passer til den type kørestol, du anvender. Køretøjets bund skal være kraftig nok til at bære den samlede vægt af brugeren, kørestolen og evt. tilbehør.
2. Der bør være plads nok rundt om kørestolen til, at man let kan komme til at fastgøre, stramme og løsne såvel bespændingssystemet som sikkerhedsselerne.
3. Med brugeren siddende i kørestolen skal den placeres i kørselsretningen og fastspændes ved hjælp af kørestolsbespænding samt et sikkerhedsselesystem til brugeren (hvor både fastspændings- og sikkerhedsselesystemet opfylder kravene i ISO 10542 eller SAE J2249) i henhold til producentens vejledning for brugen af pågældende systemer.
4. Kørestolen er ikke afprøvet til at placeres i andre retninger i et køretøj, og den må derfor under ingen omstændigheder transporteres i sidelæns retning (Fig. a).
5. Kørestolen skal spændes fast ved hjælp af et 4-punktssystem til kørestolsbespænding, som opfylder kravene i ISO 10542 eller SAE J2249. Disse systemer omfatter ikke-justerbare remme foran og justerbare remme bagpå, som normalt fastgøres ved hjælp af karabinhager eller S-kroge samt spænder med han- og hun-dele. Disse bespændingssystemer består normalt af 4 individuelle remme, som fastgøres til hvert hjørne af kørestolen.
6. Bespændingssystemet bør monteres på selve kørestolsstellet som illustreret på næste side og må altså ikke føres rundt om påmonterede dele eller tilbehør såsom hjulenes eger, bremses eller fodstøtterne.
7. Fastspændingsselerne bør monteres så nær ved en 45° vinkel som muligt og derefter spændes forsvarligt i henhold til producentens vejledning.
8. Der må ikke udføres ændringer eller udskiftninger af kørestolens fastspændingspunkter, konstruktionsmæssige komponenter eller steldele uden forudgående henvendelse til producenten. I modsat fald kan en Sunrise Medical-kørestol ikke længere betragtes som egnet til transport i et køretøj.

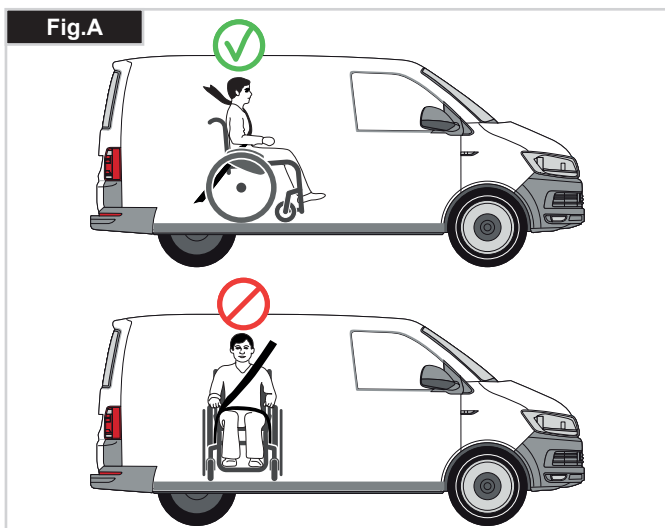

9. Kørestolsbrugeren skal fastspændes med såvel hofte- som skulderseler. Dermed nedsættes risikoen for, at vedkommende slår hovedet eller brystkassen mod andre dele af køretøjet samt risikoen for andre alvorlige skader på brugeren og andre personer i køretøjet. (Fig. B) Skulderselen skal monteres på B-søjlen i køretøjet - i modsat fald udsættes brugeren for øget risiko for alvorlige skader.

10. En nakkestøtte, som er egnet til transport (oplysninger om dette findes på nakkestøttens mærkat) skal være monteret og hensigtsmæssigt indstillet under transporten.

11. Udstyr beregnet til kropsstøtte (f.eks. hofteremme eller hofteseler) må ikke bruges til fastspænding i køretøjet og må især ikke anvendes som den eneste form for fastspænding af kørestolsbrugeren under transport i et køretøj, medmindre udstyret er godkendt og mærket i henhold til ISO 7176-19 eller SAE J2249.

12. Kørestolsbrugers sikkerhed under transporten afhænger af, hvor omhyggeligt arbejdet udføres af den person, der er ansvarlig for at fastgøre kørestolsbespændingen, og de skal have modtaget relevante instruktioner og/eller oplæring i anvendelsen.

13. Man bør for så vidt muligt afmontere alt hjælpeudstyr fra kørestolen og opbevare det på sikker afstand af kørestolen, f.eks.: stokke, krykker, løse puder og bordplader.

14. Benstøtter med hævefunktion eller leddelt indstilling bør ikke anvendes i hævet position under transport af kørestol og bruger, hvis der samtidig anvendes kørestolsbespænding samt et sikkerhedsselesystem til fastspænding af kørestolsbrugeren.

15. Vinklet ryglæn med bør indstilles i opretstående position.

16. De manuelle bremses skal slås til, så de griber forsvarligt fast i dækkene.

17. Sikkerhedsseler skal monteres på B-søjlen i køretøjet. Pas på, at selen ikke holdes væk fra kroppen på grund af kørestolskomponenter såsom armlæn eller hjul, der kan sidde i vejen for selen.

BEMÆRK: Breezy Premium er kun beregnet som et sæde i et køretøj, hvis transportsættet er tilpasset til at passe omme bag ved stellet. I UK er dette sæt STANDARD, men i andre lande er sættet EKSTRAUDSTYR og skal vælges på bestillingsformularen.

⚠ RISIKO!

- Transportsættet skal installeret på kørestolen, før den anvendes til at transportere en passager i et køretøj.
- Transportsættet skal installeres af en forhandler, der er godkendt af Sunrise Medical.



Transportmuligheder >>>

Vejledning i fastspænding af kørestolsbrugeren:

1. Hofteselen skal bæres lavt hen over den forreste del af bækkenet, så hoftelebens vinkel ligger inden for det optimale område på 30-75° i forhold til vandret. Ideelt bør man forsøge at opnå en mere skrånstillet (dvs. større) vinkel inden for det optimale område, dvs. tæt på, men aldrig større end 75°. (Fig. C)

2. Skuldreselen skal sidde korrekt ned over skulderen og skråt hen over brystkassen som vist på billedet (Fig. D og E). Sikkerhedsseleer skal strammes så meget, som det kan lade sig gøre uden at det føles ubehageligt for brugeren. Sikkerhedsseleernes remme må ikke være snoet under brug. Skuldreselen skal sidde korrekt ned over skulderen og skråt hen over brystkassen som vist på billedet (Fig. D og E).

3. Kørestolens fastgøringspunkter findes på den inderste del af det forreste stel, lige over svinghjulet og det bageste sidestel. Selerne monteres rundt om sidestellene på det punkt, hvor de vandrette og lodrette stelrør krydser hinanden. (Se Fig. G-H-I)

4. Symbolet for fastgøring (Fig. F) på kørestolsstellet viser, hvor fastspændingsremmene skal placeres. Remmene skal strammes efter, når de forreste remme er monteret for at holde kørestolen på plads.

Fastspændingsremmens placering på kørestolen:

1. Placering af de forreste og bageste fastgøringsmærkater (Fig. G - K).

Min. brugervægt 22 kg:

Når den bruger, der transporteres, er et barn, der vejer mindre end 22 kg, og det involverede køretøj har mindre end otte (8) siddende passagerer, anbefales det at de overføres til et UNCE Regulation 44-kompatibelt børnesikkerhedssystem (CRS).

Denne type børnesikkerhedssystem giver passageren et mere effektivt sikkerhedssystem end det traditionelle 3-punkts sikkerhedssystem, og nogle CRS-systemer omfatter yderligere holdningsstøtte, der hjælper med at bevare barnets siddestilling. Forældre eller plejere kan i nogle tilfælde overveje muligheden for, at deres barn bliver i kørestolen under transporten på grund af barnets kropsholdningskontrol og kørestolens indstillinger. I sådanne tilfælde anbefaler vi, at dit professionelle sundhedspersonale og relevante kompetente personer udfører en risikovurdering.

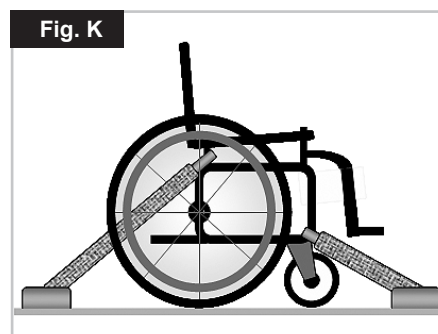
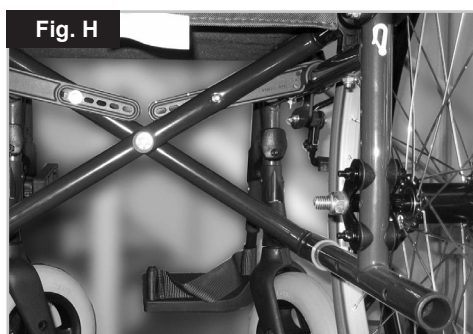
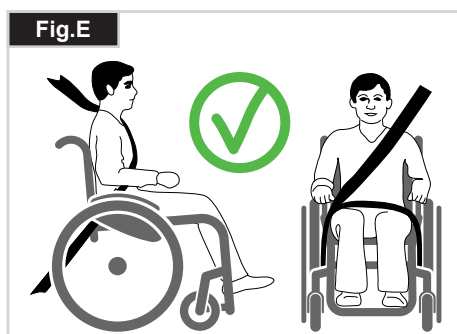
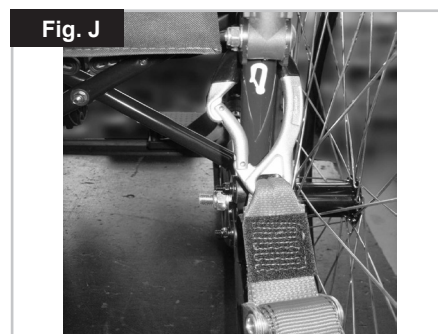
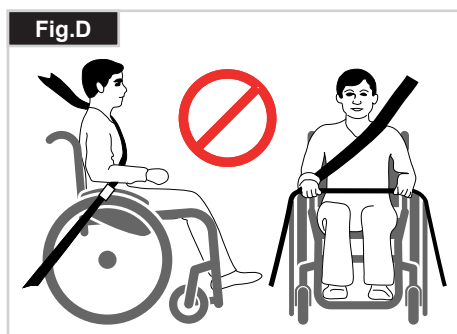
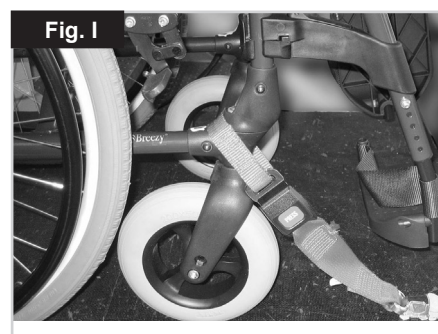
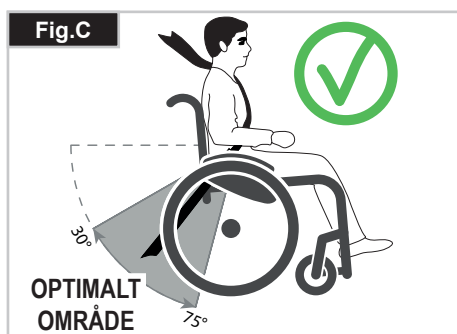

Håndtering

Sådan foldes kørestolen sammen

Fjern først sædepudden og det faste ryglæn fra kørestolen, og løft (platforms) fodpladen eller de individuelle fodstøtter op. Tag fat bagfra i den midterste del af sædepolstringen eller sæderørene, og træk dem opad. Derefter bliver kørestolen foldet sammen. Hvis kørestolen skal foldes sammen, så den fylder mindst muligt, f.eks. så den kan være i en bil, kan fodstøtterne også tages af (afhængigt af den enkelte model). I så fald skal man åbne låseklemmen udefra og dreje fodstøtten til side. Derefter trækkes fodstøtten ganske enkelt ud af holderen (Fig. 1.0).



Transport

Flytning af kørestolen bør foretages, mens den er klappet sammen, idet man løfter kørestolen i den forreste del af tværstiveren og skubbehåndtagene.

Sådan foldes kørestolen ud

Tryk ned på sæderørene (se illustrationen.) Dermed er kørestolen foldet ud. Sæderørene skal nu klikkes på plads i plastsadlen. Det kan gøres lettere ved, at man vipper kørestolen en anelse for at tage vægten af det ene baghjul. **Pas på, at du ikke får fingrene i klemme i i samlingen af krydsrammen.** Genmonter sædehynden (Fig. 2.0).



Sådan transporteres kørestolen

Når man transporterer kørestolen uden bruger i en bil, skal den fastspændes.

Baghjulenes quick-release-aksler (Fig. 3.0)

Når baghjulene tages af, bliver stolen så kompakt som muligt. Baghjulene er forsynet med quick-release-aksler. Hjulene kan derfor monteres eller afmonteres uden brug af værktøj. Hjulene afmonteres ved at trykke på quick-release-knappen på akslen (1), så hjulet kan trækkes af.

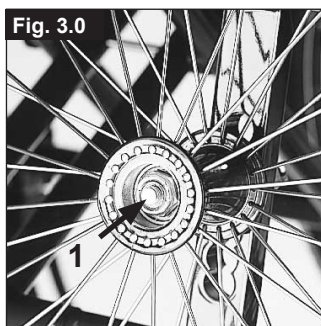

! VIGTIGT!

Lynkoblingsknappen på akslen skal holdes nede, mens akslen skubbes på plads i stellet for at montere baghjulene. Slip knappen for at låse hjulet på plads. Lynkoblingsknappen fastlåses igen i udgangspositionen.

Sådan sætter du dig i kørestolen uden hjælp (Fig. 4.0)

- Kørestolen skal skubbes op imod en væg eller et fast stykke møbel;
- Bremsene skal være slået til;
- Fodpladen skal være låst fast;
- Brugeren kan nu sænke sig selv ned i kørestolen;
- Fodpladerne skal derefter skubbes ned, og fødderne skal hvile på dem foran hælstropperne.



Sådan rejser du dig fra kørestolen uden hjælp (Fig. 5.0)

- Bremsene skal være slået til;
- De låste fodplader skal være låst fast;
- Med en hånd på hvert armlæn, skal personen bøje sig en smule fremad for at bringe kropsvægten foran sædet, og med begge fødder fast på jorden, og den ene fod et godt stykke tilbage, skub den ind i opretstående position.

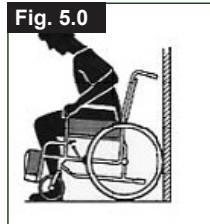

! ADVARSEL!

Når du er i stående position, må du ikke stå på fodpladerne, da kørestolen ellers tipper forover. Det er lettere og mere forsvarligt at sætte dig i kørestolen, hvis du vender fodpladerne op og ud af vejen, eller hvis du tager dem af kørestolen.

Indstilling - Bremsler

Bremsler

Din kørestol er udstyret med to sæt bremsler. De aktiveres med direkte kontakt til dækkene. Bremslerne aktiveres ved at skubbe begge bremsehåndtag fremad. Bremslerne frigøres ved at skubbe bremsehåndtagene tilbage til udgangspositionen.

Følgende medfører nedsat bremsefunktion:

- Slidte dæk
- For lavt dæktryk
- Våde dæk
- Forkert indstilling af bremslerne

Bremslerne er ikke beregnet til at bremse en kørestol i bevægelse. Bremslerne må derfor aldrig bruges til at bremse kørestolen, mens den er i bevægelse. Brug altid drivringene til at bremse kørestolen. Sørg for, at afstanden mellem bremslerne og dækkene overholder de angivne mål. Afstanden justeres ved at løsne skruen, hvorefter den passende afstand kan indstilles. Spænd derefter skruen (Fig. 6.0 + 8.0).



VIGTIGT!

Efter justering af baghjulene bør afstanden til bremslerne kontrolleres og om nødvendigt justeres.

Forlænger til bremsehåndtaget

Forlænger til bremsehåndtaget kan afmonteres eller slås ned. Ved brug af forlænger kræves der kun et minimum af kræfter til betjening af bremslerne (Fig. 7.0).



VIGTIGT!

Hvis bremsen monteres for tæt på hjulet, bliver kørestolen sværere at betjene. Dette kan medføre, at forlænger til bremsehåndtaget knækker!



VIGTIGT!

Hvis brugeren overbelaster forlænger ved at støtte sig til den, vil håndtaget knække! Vandsprøjt fra dækkene kan medføre nedsat bremseeffekt.

Tromlebremser

Tromlebremser gør det muligt for en ledsager at bremse sikkert og bekvemt. De kan også aktiveres ved hjælp af en bremsearm (1) for at forhindre, at kørestolen kører af sig selv. Det skal kunne høres, når bremsehåndtaget klikker på plads. Tromlebremsernes funktion er ikke afhængig af lufttrykket i dækkene. Kørestolen kan ikke skubbes, når tromlebremserne er aktiveret (Fig. 7.0).



VIGTIGT!

Tromlebremserne bør kun justeres af autoriserede forhandlere.

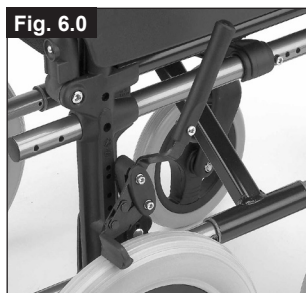

Fig. 6.0



Fig. 7.0

Indstillinger - Fodplader

Fodplader:

Fodpladerne kan løftes ud for at gøre det lettere at stige ud/sætte sig ind i stolen.

Underbenslængde:

For brugere med lange ben kan benstøtten sænkes til en passende højde ved hjælp af skruerne (1). Skruerne løsnes, og rørene rykkes, til benstøtten har den ønskede højde, hvorefter skruerne spændes igen (se siden vedrørende tilspændingsmomenter). Der skal altid være mindst 25 mm fri luft mellem fodpladerne og kørselsfladen, (Fig. 8.0).

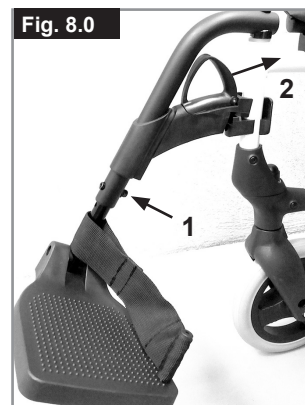

Fig. 8.0

Fodstøtterne og låsemekanismen

Benstøtterne kan svinges indad, så de sidder gemt under sædepolstringen, eller udad. Ved montering af benstøtterne skal man sørge for, at fodstøtterne enten vender indad eller udad. Derefter drejes benstøtten indad, til den låses på plads. Benstøtten afmonteres ved, at man trækker i håndtaget (2) og svinger fodpladen indad eller udad, hvorefter benstøtten løftes af. Sørg for, at benstøtten låses forsvarligt på plads ved montering (Fig. 9.0).

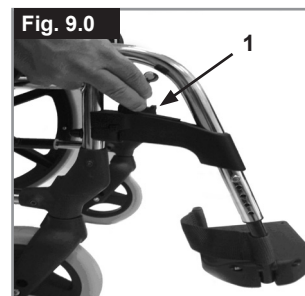
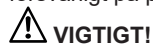

Fig. 9.0



VIGTIGT!

- Benstøtterne må ikke bruges til at løfte eller bære kørestolen.
- Undgå brug af fodpladerne ved ind- og udstigning af kørestolen. Disse skal løftes op på forhånd, eller fodstøtten skal svinges så langt som muligt udad.

Valgmulighed for løft af benstøtte

(Fig. 10.0-13.0)

For at fjerne den, træk stangen (1), sving fodpladen udad og løft derefter benstøtten ud.

Højdejustering:

Den nederste benlængde kan justeres ved at løsne skruen (2). Juster den passende højde og spænd skruen igen.

VIGTIGT!

Afstanden mellem fodpladen og overfladen skal mindst være 40 mm.

Vinkeljustering:

Tryk stangen (3) nedad med en hånd mens du støtter benstøtten med den anden hånd for at lette belastningen. Når du har opnået en passende vinkel, slip stangen, hvorefter benstøtten bliver låst fast i en af de forindstillede positioner.

⚠ VIGTIGT!

- Sørg for, at hænderne er fri af justeringsmekanismen mellem stellet og fodstøttens bevægelige dele, når fodstøtten hæves eller sænkes.
- Fodstøtterne må ikke bruges til at løfte eller bære kørestolen i.
- Pas på fingrene!
- Når du flytter fodstøtten op eller ned, skal du holde hænderne fri af justeringsmekanismen mellem fodstøttens bevægelige dele.
- Undgå brug af fodpladerne ved ind- og udstigning af kørestolen.

Disse skal løftes op på forhånd, eller fodstøtten skal svinges så langt som muligt udad.

Justering af lægpuden

Lægpuden kan justeres som følger:

Højde: Åbn bolt (4 Fig. 12.0) og flyt spændestykket til den ønskede position. Hvis spændestykket drejes, kan vinklen også justeres. Bredde: Løsn bolt (5) og drej plastikdelen bag puden for at nå den ønskede position.

⚠ VIGTIGT!

Sørg altid for at fastspændingerne er forsvarligt fastspændte. Sørg for, at benstøtten låses forsvarligt på plads ved montering (Fig. 9.0).

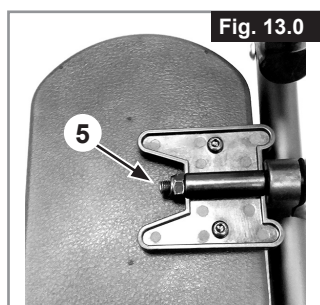
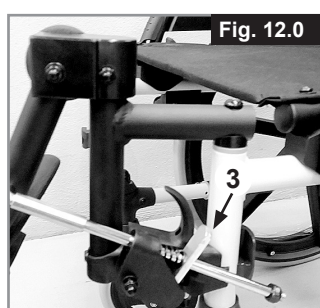
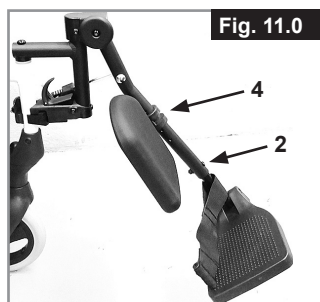
**Indstillinger - Svinghjul****Svinghjul, svinghjulsophæng, forgafler**

Det kan ske, at kørestolen trækker en anelse mod højre eller venstre, eller at svinghjulene slingrer. Dette kan skyldes følgende:

- Hjulenes forlæns og/eller baglæns bevægelse er ikke indstillet korrekt.
- Svinghjulsvinklen er ikke indstillet korrekt.
- Svinghjulene og/eller baghjulene har forkert dæktryk; hjulene drejer ikke, som de skal.

Kørestolen kan ikke køre ligeud, hvis svinghjulene ikke er justeret korrekt. Svinghjulene bør altid justeres af en autoriseret forhandler. Svinghjulsophængene skal genindstilles, og bremserne skal kontrolleres, hver gang der er foretaget ændringer af baghjulenes position.

Sædehøjden afgøres af svinghjulets og baghjulets position. Sædehøjden kan justeres ved at ændre baghjulets og svinghjulets position (se tabellen for sædehøjde på side 14).

⚠ VIGTIGT!

Når sædehøjden er justeret, skal alle skruestrammerne strammes igen, og bremsen skal justeres igen.

Indstillinger - Forlænger til baghjul

Baghjulsforlængelsens position (Fig. 13). Baghjulsforlængelsen kan installeres bag det bageste rør og dermed hindre at stole eventuelt kan tippe bagover. Jo større hjulafstanden er, desto større er du sikker på at din kørestol ikke tipper bagover.

⚠ VIGTIGT!

Bremserne skal justeres, så de passer til den nye position!

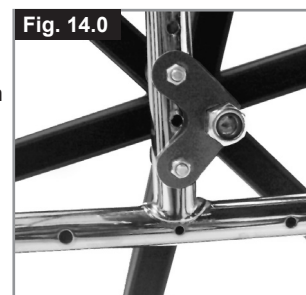
**Indstillinger - Ryglæn****Halv tilbagefoldning**

Udfoldning af ryglænet:

For at placere ryglænet i opretstående position, skub håndtagene opad og fremad indtil de fastlåses, (Fig. 15).

⚠ ADVARSEL!

Hold fingrene og andre genstande væk fra folde mekanismen når ryglænet bliver foldet ned for at hindre ulykker eller skade af ejendelene.

Nedfoldning af ryglænet:

Ryglænet kan nedfoldes for at gøre opbevaring af kørestolen lettere, (Fig. 16).

⚠ VIGTIGT!

Den må ikke betjenes under belastning, da dette kan få stangen til at knække.

Du klapper ryglænet ned ved at stå bag kørestolen og trykker de to små håndgreb på hver side af ryglænet ind (lige over armlænene). Fold ryglænet ned.



Ryglæn med vinkling (0° - 60°)

Du kan udløse ryglænet og derefter placere det i den ønskede position ved at trække i begge greb (1) samtidig (Fig. 17.0)
Når du giver slip på de to greb (1), låses ryglænet automatisk på plads

⚠️ VIGTIGT!

Ryglænet med vinkling kan kun bruges i kombination med en forlængelse af hjulafstanden.

Det anbefales, at der også bruges antitipstøtter, når ryglænet med vinkling anvendes (Den maksimale jordafstand er 30-50 mm).

Det anbefales, at der også bruges stabiliseringsstang, når ryglænet med vinkling anvendes.

**Indstillinger – skubbehåndtag****HØJDEJUSTERBARE SKUBBEHÅNDTAG**

Skubbehåndtagene er fastgjort ved hjælp af stifter, så de ikke utilsigtet kan løsne sig. Ved at løsne udløserarmen (1) kan du justere skubbehåndtagenes højde, så de passer til dig. Hver gang, der er foretaget justeringer af skubbehåndtagenes højde, skal du trække udløserarmen på plads igen (1), til den sidder helt stramt (Fig. 18.0).

**⚠️ VIGTIGT:**

Hvis udløserarmen ikke sidder forsvarligt fastspændt, kan du komme til skade, når kørestolen løftes over forhindringer.

Indstilling - Sidestykke**STANDARD SIDESTYKKER, VIP-OP, MED KORTE ELLER LANGE ARMLÆN**

Sidestykket med afrundede forkanter giver dig mulighed for at komme tæt på et bord.

For at vippe armlænet op, skub håndtaget (1) indtil sidestykket bliver udløst (Fig. 19.0).

Armlænets længde kan justeres ved at udløse skruerne (2), og derefter flytte armlænet til den ønskede position og spænde skrueerne igen (Fig. 20.0).

**⚠️ ADVARSEL!**

Hverken sidestykkerne eller armlænene må bruges til at løfte eller bære kørestolen i.

SIDESTYKKE, KAN SLÅS OP, AFTAGELIGT MED KORTE ELLER LANGE ARMLÆN, HØJDEJUSTERBART

Armlænets højde kan justeres på følgende måde:

Skub håndtaget nedad, og ryk armlænet, til det har den ønskede højde (3).

Giv slip på håndtaget, og tryk ned på armlænet, indtil det glider på plads med et klik. Du skal altid tjekke at sidestykker er korrekt på plads.

Ved tryk på håndtaget (1) udløses sidestykket, så armlænet kan slås op. Armlænets længde kan justeres ved at udløse skruerne (2) og derefter skubbe armlænet til den ønskede position og spænde skrueerne igen (Fig. 21).

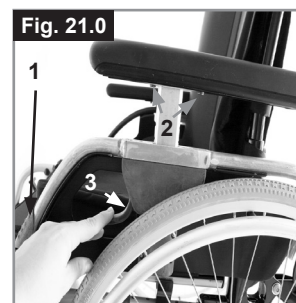
**⚠️ ADVARSEL!**

Hverken sidestykkerne eller armlænene må bruges til at løfte eller bære kørestolen i.

Indstillinger – Antitipstøtter**Antitipstøtter**

Antitipstøtterne giver yderligere sikkerhed for uerfarne brugere, når de er ved at lære, hvordan kørestolen betjenes. Støtterne forhindrer, at kørestolen tipper bagover og vælter, (Fig. 22.0).

Ved tryk på udløserknappen (1) kan støttehjulene drejes opad eller fjernes helt. Der skal altid være 30-50 mm afstand mellem anti-tip sikringer og kørselsfladen.



Støttehjulene skal altid drejes opad ved kørsel op og ned ad større forhindringer (f.eks. en kantsten) for at undgå, at de støder mod kørselsfladen. Derefter drejes støttehjulene på plads i den normale position igen

⚠️ ADVARSEL!

Hvis anti-tip sikringen monteres forkert, vil risikoen for at stolen vippes bagud forøges.

Hoftesele

⚠ RISIKO!

- Inden du bruger kørestolen skal det sikres at hofteselen bæres.
- Hofteselen skal kontrolleres dagligt for at sikre at der ikke findes forhindringer eller slitage.
- Sørg altid for, at hofteselen er forsvarligt fastspændt og justeret korrekt inden brug. Hvis selen er for løs, kan den få brugeren til at glide ned og dermed risikere kvælning eller forårsage alvorlige personskader.

Hofteselen (Fig. 23.0) monteres på kørestolen som vist på billedet. Selen består af to dele. Hver del monteres ved hjælp af den låsebolt til at holde sædet på plads, der allerede findes i hver side af sædet. Bolten føres gennem selens øsken. Derefter føres selen ned under sidestykkets bageste del (Fig. 24.0)

Sørg for at justere selens placering, så spændet ligger midt på sædet (Fig. 25.0).

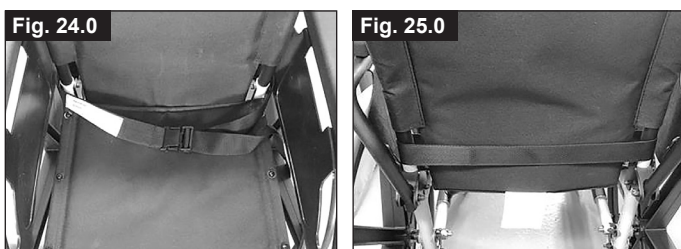

Hofteselen justeres efter brugerens behov på følgende måde:

| Sådan gøres selen længere | Sådan gøres selen kortere | ✓ |
|---|---|--|
| <p>Type A</p> | <p>Type A</p> | <p>Type A</p> |
| <p>Type B</p> | <p>Type B</p> | <p>Type B</p> |
| Den løse del af selen føres gennem skydespænderne og spændets han-del, så selen bliver længere. | Den løse del af selen føres tilbage igen gennem spændets han-del og skydespænderne. | Pas på, at selen ikke slår buler ved spændets han-del. |

Når den er spændt, skal afstanden mellem hofteselen og brugeren kontrolleres. Når hofteselen er justeret korrekt, skal det være muligt at indsætte mere end den flade hånd mellem hofteselen og brugeren. (Fig. 26.0).

Hofteselen skal monteres således at remmene sidder i en vinkel på 45 grader over brugerens bækken. Brugeren skal sidde oprejst og så langt tilbage i sædet som muligt, når selen er justeret korrekt. Hofteselen må ikke lade brugeren glide ned i sædet. (Fig. 27.0)



Sådan lukkes spændet:

Han-delen sættes ind i hundelen og skubbes helt på plads.

Sådan løsnes selen:

Tryk på de eksponerede sider af spændets han-del og skub den fremad mod midten, mens det forsigtigt trækkes fra hinanden.

⚠ ADVARSEL!

- Hvis du er i tvivl om hvordan hofteselen bruges og betjenes skal du spørge en terapeut, kørestolens forhandler, en plejer eller en ledsager.
- Hvis du ønsker at påsætte en hoftesele, skal du kontakte din autoriserede Sunrise Medical-forhandler.
- Hofteselen skal kontrolleres dagligt for at sikre at den er justeret korrekt, og at der ikke findes forhindringer eller slitage.
- Sunrise Medical fraråder transport af en person i et køretøj med denne hoftesele som fastspændingsmetode.



Se venligst Sunrise Medical transitbrochuren for yderligere oplysninger om transport.

Vedligeholdelse:

Hofteselen og fastspændingsanordningerne skal efterses grundigt med jævne mellemrum for tegn på slid eller skader. Udskift i givet fald de slidte eller beskadigede dele.

⚠ ADVARSEL

Hofteselen skal justeres, således at den passer til slutbrugeren som beskrevet ovenfor. Sunrise Medical anbefaler at selens længde og tilpasning kontrolleres med regelmæssige mellemrum, for at reducere risikoen for at slutbrugeren uforvarende omplacere selen for meget.

Indstilling - Stokkeholder

Stokke-/krykkeholder

Ved hjælp af denne holder kan albuestokke transporteres direkte på kørestolen. Holderen er forsynet med en velcrostrop til fastgørelse af krykker eller andre hjælpemidler (Fig. 28.0).

Fig. 28.0



ADVARSEL!

Forsøg aldrig at benytte eller fjerne stokkene eller andre hjælpemidler, mens kørestolen er i bevægelse.

Ekstraudstyr/Indstillinger - Terapibord

Terapibord

Bakken giver en flad overflade for de fleste aktiviteter. Inden en bakke bruges, skal den først indstilles efter sædets bredde af en autoriseret forhandler. Brugeren skal sidde i kørestolen, når indstillingen foretages (Fig. 29.0).

Maksimal belastning: 40 kg

Fig. 29.0



Dæk og montering

Dæk og montering

Der er påmonteret pneumatiske dæk som standard fra fabrikken.

Hvis der bruges pneumatiske dæk, skal du sørge for at du bevarer det korrekte dæktryk, da dette kan have en virkning på kørestolens ydeevne. Hvis dæktrykket er for lavt, øges rullemodstanden, og der kræves flere kræfter for at køre stolen fremad. Et lavt dæktryk har også en negativ indvirkning på kørestolens manøvreedygtighed. Hvis dæktrykket er for stort, kan dækket sprænge. Det korrekte dæktryk for et bestemt dæk er trykt på dækkets overflade.

Dækkene monteres på samme måde som almindelige cykeldæk. Inden slangen monteres, skal du sikre dig, at fælgladen og dækkets inderside er fri for fremmedlegemer. Kontrollér dæktrykket efter montering eller reparation af et dæk. Det er meget vigtigt for sikkerheden og kørestolens funktion, at dæktrykket er korrekt, og at dækkene er i god stand.

Navnemærkat

Navnemærkat

Navnemærkatet sidder enten på tværstiveren eller det tværgående stelrør samt på en etiket i brugervejledningen. Mærkepladen angiver den nøjagtige modelbetegnelse såvel som andre tekniske specifikationer. Ved bestilling af reservedele eller ved reklamation bedes du oplyse følgende:

- Serienummer
- Bestillingsnummer
- Måned/År

PRØVE

| | | | | |
|----------------|------------------|--|-----------------|------------|
| | | Sunrise Medical GmbH Kahlbachring 2-4 D-69254 Malsch / Germany | | 2021-04-09 |
| TYPE: | Rollstuhl | SN | 203211733451939 | |
| Premium | ISO 7176-19:2008 | | | |
| | | | | |
| 125 kg | max 10° | 430 mm | 420 mm | CE |
| | | | | |

| | |
|--------------|---|
| TYPE: | Produktnavn/SKU-nummer. |
| | Maksimal sikker hældning med antitipstøtter monteret. Afhænger af kørestolens indstilling, holdning og brugerens fysiske evner. |
| | Sædebredde. |
| | Dybde (maksimalt). |
| | Maksimal belastning |
| | UKCA-mærkat. |
| | CE-mærkat. |
| | Se brugsanvisningen. |
| | Produktionsdato. |
| | Serienummer. |
| | Dette symbol betyder medicinsk udstyr. |
| | Producentens adresse |
| | Kollisionstestet til: ISO 7176-19:2008. |
| | Importørens adresse |
| | Ansvarlig person i Storbritannien |
| | Adresse på repræsentant i Schweiz |

Vedligeholdelse og rengøring

SIKKERHEDSKONTROL:

Som bruger af kørestolen er du som oftest den, der først lægger mærke til evt. fejl og mangler. Inden hver brug anbefaler vi derfor at du kontrollerer følgende:

at dæktrykker er korrekt.
at bremserne fungerer korrekt
at alle de aftagelige dele er fastgjort forsvarligt (f.eks. armlæn, fodstøttens svingarme, quick-release-aksler ...).
hvis der findes nogen skader/defekter, bedes du kontakte din autoriserede forhandler.

VEDLIGEHOLDELSE:

Dæktrykket skal kontrolleres med jævne mellemrum. Kontroller alle dækkene for slitage og beskadigelser med jævne mellemrum, og mindst en gang om året. Dækkene skal udskiftes, så snart der findes tegn på beskadigelser eller slitage. Kontroller sædet og rygpolstringen for slitage og beskadigelser med jævne mellemrum, og mindst en gang om året. Disse dele skal udskiftes, så snart der findes tegn på beskadigelser eller slitage. Kontroller alle rammens og ryglænets komponenter for slitage og beskadigelser med jævne mellemrum, og mindst en gang om året. Disse dele skal udskiftes, så snart der findes tegn på beskadigelser eller slitage. Kontroller bremserne for slitage og beskadigelser med jævne mellemrum, og mindst en gang om året. Kontroller om de fungerer korrekt, og om de er lette at bruge. Udskift bremserne, så snart der findes tegn på beskadigelser eller slitage. Kontroller om alle boltene er fastgjorte (se siden vedr. tilspændingsmomenter) med jævne mellemrum, og mindst en gang om året. Alle de skruer som er af afgørende betydning for sikker brug af kørestolen, har sikkerhedsmøtrikker. Sikkerhedsmøtrikker bør kun benyttes én gang og bør straks udskiftes efter brug.

BEMÆRK: Hvis der er anført momentindstillinger, anbefaler vi på det kraftigste at du bruger en moment måleanordning, for at kontrollere at du har spændt ifølge det korrekte moment. Rengør kørestolen med et mildt rengøringsmiddel. Der må kun bruges sæbe og vand til rengøring af sædets betræk og hofseselen. Afhængigt af hvor ofte og hvilken type du bruger, anbefaler vi at du med jævne mellemrum bringer din kørestol til din autoriserede forhandler, dog mindst en gang om året) for at få den vedligeholdt af trænet personale.

⚠️ VIGTIGT!

Sand, salt og havvand kan beskadige lejerne på for- og baghjulene. Hvis kørestolen er blevet eksponeret til disse elementer, skal den rengøres omhyggeligt.

Hygiejneprocesser ved genanvendelse:

Hvis kørestolen skal anvendes af en ny bruger, bør den klargøres grundigt. Alle overflader, der kan komme i kontakt med brugeren, skal behandles med desinfektionsmiddel i sprayform.

Der skal til dette formål anvendes et, i dit land, anbefalet desinfektionsmiddel, som bruges til hurtigt, alkoholbaseret desinfektion af medicinske hjælpemidler og medicinsk udstyr, når der kræves et hurtigtvirkende desinfektionsmiddel.

Vær opmærksom på producentens vejledning til desinfektionsmidlet under anvendelsen.

Det kan ikke garanteres, at sømme kan desinficeres fuldstændigt. For at undgå mikrobakteriel kontaminering anbefales det derfor, at sædet og rygpolstringen kasseres i henhold til lokale retningslinjer om beskyttelse mod infektion.

Fejlsøgning

Kørestolen trækker til den ene side

- Kontroller dæktrykket (kun pneumatiske dæk).
- Kontrollér, om hjulene drejer frit (lejer, akse).
- Kontroller om svinghjulenes vinkler er indstillet ensartet, og om de har korrekt kontakt med overfladen.
- Sørg for at svinghjulsgaflens lejer drejer frit.

Svinghjulene begynder at slingre

- Kontrollér svinghjulsvinklen.
- Kontrollér, om alle bolte er fastspændt, og spænd dem evt. korrekt (se siden vedr. tilspændingsmomenter)
- Kontrollér, om begge svinghjul har ordentlig kontakt med kørselsfladen.

Krydsrammesamlingen klikker ikke i låsestilling i sædestøtten

- Kørestolen er stadig ny, og derfor er polstringen i sæde og ryg stadig meget stram. Polstringen bliver mere smidig, når den har været i brug et stykke tid.

Kørestolen er svær at folde sammen

- Den justerbare ryglænsbolstring er for stram. Sørg for at løsne den tilstrækkeligt.

Kørestolen knirker og rasler

- Kontrollér, om alle bolte er fastspændt, og spænd dem evt. korrekt (se siden vedr. tilspændingsmomenter)
- Smør de steder, hvor bevægelige dele kommer i kontakt med hinanden, med lidt olie

Kørestolen slingrer

- Kontrollér den vinkel, svinghjulene er indstillet i.
- Kontrollér alle dæk for slitage eller beskadigelse.
- Kontrollér, om baghjulene er indstillet eller sat forskelligt på.

Bortskaffelse/Genbrug af materialer

BEMÆRK: Hvis kørestolen er blevet leveret til dig uden beregning, tilhører den muligvis ikke dig. Hvis du ikke længere har brug for den, skal du følge instruktionerne fra den organisation/myndighed som har leveret kørestolen, således at den kan returneres til dem.

De følgende oplysninger beskriver de materialer, der er brugt i kørestolen i forbindelse med bortskaffelse eller genbrug af kørestolen og dens emballage. Specifik lovgivning for bortskaffelse af affald eller genbrug kan være gældende lokalt, og der bør tages hensyn til disse, når der arrangeres bortskaffelse. (Disse kan inkludere rengøring og desinfektion af kørestolen inden bortskaffelsen).

Stål: Sidestel, armlæn, stel, benstøtter.

Plast: Håndgreb, svinghjulsgafler, rørpropper, svinghjul, fodplader, armpuder og 12" hjul/dæk, hjul, sidestykker.

Emballage: Tynd polyethen indpakning, papkasse.

Polstring: Vævet polyester med PVC-beskyttelseslag og ekspanderet forbrændingsmodificeret skum.

Bortskaffelse eller genbrug skal foretages gennem en autoriseret agent eller et autoriseret bortskaffelsessted. Alternativt kan din kørestol returneres til din forhandler for bortskaffelse.

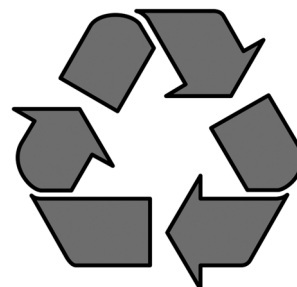

Tekniske data

Tekniske specifikationer

Fuld bredde:

Med standardhjul inkl. drivringe SB +180 mm
Med tromlebremsehjul, inkl. drivringe SB + 200 mm

Mål i sammenfoldet stand:

- med baghjul ca. 305 mm
- uden baghjul ca. 250 mm

Vægt i kg:

- Ved transport (uden fodstøtte, hjul, sidestykke) 9 kg
- Fodstøtte (enhed) 0,730 kg
- Sidestykke (enhed) 0,985 kg
- Hjul (enhed) 1,950 kg

Maks. brugervægt:

- Breezy Premium op til 125 kg belastning

MAKSIMAL BELASTNING: 125 KG

I henhold til DS/EN12183: 2009 er alle dele angivet i denne standard (sæde- og rygpulstring, armlæn, sidestykke...) fremstillet af brandhæmmende materialer, som opfylder kravene i DS/EN1021-1/2

Den maksimale hældningsgrad for sikker kørsel på skråninger er dynamisk, dvs. den afhænger af kørestolskonfigurationen, brugerens fysiske evner samt den måde, brugeren kører på. Eftersom brugerens fysiske evner og måde at køre på er forskellige fra person til person, kan den maksimale hældningsgrad for sikker kørsel ikke angives her. Denne hældningsgrad skal derfor fastslås af brugeren selv

med hjælp fra en ledsager for at undgå, at kørestolen tipper på skråninger. Det anbefales på det kraftigste, at uerfarne brugere får monteret antitipstøtter på kørestolen.

Kørestolen overholder følgende normer:

- a) Krav og prøvningsmetoder til statisk, slag- og udmattelsesstyrke (ISO 7176-8)
- b) Krav til modstandsevne over for antændelse i henhold til ISO 7176-16 (EN 1021-1/2)

Sunrise Medical S.r.l.
Via Riva, 20 – Montale
29122 Piacenza
Italia
Tel.: +39 0523 573111
Fax: +39 0523 570060
www.SunriseMedical.it

Sunrise Medical AG
Erlenauweg 17
CH-3110 Münsingen
Schweiz/Suisse/Svizzera
Fon +41 (0)31 958 3838
Fax +41 (0)31 958 3848
www.SunriseMedical.ch

Sunrise Medical AS
Delitoppen 3
1540 Vestby
Norge
Telefon: +47 66 96 38 00
post@sunrisemedical.no
www.SunriseMedical.no

Sunrise Medical AB
Neogatan 5
431 53 Mölndal
Sweden
Tel.: +46 (0)31 748 37 00
post@sunrisemedical.se
www.SunriseMedical.se

MEDICCO s.r.o.
H – Park, Heršpická 1013/11d,
639 00 Brno
Czech Republic
Tel.: (+420) 547 250 955
Fax: (+420) 547 250 956
www.medicco.cz
info@medicco.cz
Bezplatná linka 800 900 809

Sunrise Medical Aps
Mårkærvej 5-9
2630 Taastrup
Denmark
+45 70 22 43 49
info@sunrisemedical.dk
Sunrisemedical.dk

Sunrise Medical Australia
11 Daniel Street
Wetherill Park NSW 2164
Australia
Ph: +61 2 9678 6600
E: enquiries@sunrisemedical.com.au
www.SunriseMedical.com.au

Sunrise Medical
North American Headquarters
2842 Business Park Avenue
Fresno, CA, 93727, USA
(800) 333-4000
(800) 300-7502
www.SunriseMedical.com



Sunrise Medical GmbH
Kahlbachring 2-4
69254 Malsch/Heidelberg
Deutschland
Tel.: +49 (0) 7253/980-0
Fax: +49 (0) 7253/980-222
www.SunriseMedical.de

Sunrise Medical
Thorns Road
Brierley Hill
West Midlands
DY5 2LD
England
Phone: 0845 605 66 88
Fax: 0845 605 66 89
www.SunriseMedical.co.uk

Sunrise Medical S.L.
Polígono Bakiola, 41
48498 Arrankudiaga – Vizcaya
España
Tel.: +34 (0) 902142434
Fax: +34 (0) 946481575
www.SunriseMedical.es

Sunrise Medical Poland
Sp. z o.o.
ul. Elektronowa 6,
94-103 Łódź
Polska
Telefon: + 48 42 275 83 38
Fax: + 48 42 209 35 23
E-mail: pl@sunrisemedical.de
www.Sunrise-Medical.pl

Sunrise Medical B.V.
Groningenhaven 18-20
3433 PE NIEUWEGEIN
The Netherlands
T: +31 (0)30 – 60 82 100
F: +31 (0)30 – 60 55 880
E: info@sunrisemedical.nl
www.SunriseMedical.nl

Sunrise Medical HCM B.V.
Vossenbeemd 104
5705 CL Helmond
The Netherlands
T: +31 (0)492 593 888
E: customerservice@sunrisemedical.nl
www.SunriseMedical.nl
www.SunriseMedical.eu
(International)

Sunrise Medical SAS
ZAC de la Vrillonnerie
17 Rue Michaël Faraday
37170 Chambray-Lès-Tours
Tel : +33 (0) 2 47 55 44 00
Email: info@sunrisemedical.fr
www.sunrisemedical.fr

