



Everyday Activity Seat

Manual del Usuario



Apoyar
a los niños



Everyday Activity Seat es asiento diseñado para su uso en el hogar y en el aula. Viene en 3 tamaños con altura, profundidad y anchura del asiento regulable, para acomodar a los usuarios entre las edades de 1 año a adulto. Este manual muestra cómo usted puede rápida y fácilmente hacer uso de todas sus funciones. Las instrucciones sobre la seguridad y el mantenimiento del producto garantizarán que usted disfrute de este producto durante mucho tiempo.

CONTENIDO

1. Uso Previsto
2. Certificación
3. Advertencias y Precauciones
4. Condiciones de Garantía
5. Historial del Producto
6. Formación en el producto
7. Información de Seguridad
8. Precauciones y Contraindicaciones
9. Cómo Desembalar y Montar
10. Colocando las cubiertas
11. Configuración Clínica para Posicionamiento Postural
12. Ajustes Frecuentes para Uso Diario
13. Limpieza y Mantenimiento
14. Inspección Diaria del Producto
15. Inspección Anual del Producto
16. Reedición de Productos Leckey
17. Mantenimiento del Producto
18. Información Técnica

SECCIÓN 01: USO PREVISTO

Uso previsto

Los sistemas de Leckey están destinados a ayudar a los niños y adultos jóvenes que tienen necesidades posturales de leves a complejas que afecta su capacidad para sentarse sin apoyo adicional.

Indicaciones para el uso

Everyday Activity Seat es un Sistema de asiento modular diseñado para satisfacer las necesidades de los niños con una variedad de discapacidades que afectan su capacidad para sentarse de forma independiente sin apoyos posturales externos. Está indicado para su uso principalmente en el hogar o en el interior de una escuela. Hay tres tamaños; con rangos de edad aproximados de 1 a 6, 5 a 12 y 11 a 18 años cada uno con un peso máximo de usuario de 30 kg (66 lb), 50 kg (110 lb) y 100 kg (220 lb) respectivamente. El soporte postural configurable que ofrece el Everyday Activity Seat está indicado para su uso en niños con necesidades posturales de leves a moderadas (GMFCS III-IV).

SECCIÓN 02: CERTIFICACIÓN

Este producto, Everyday Activity Seat está clasificado como un Dispositivo Médico de Clase I bajo las regulaciones de la UE y del Reino Unido. Como fabricante, James Leckey Design Limited, declara que este producto cumple con el Reglamento de Dispositivos Médicos (2017/745), la Normativa de Dispositivos Médicos del Reino Unido de 2002, la Directiva de Dispositivos Médicos (93/42 CEE) y la normativa EN 12182:2012 sobre Productos de asistencia para personas con discapacidad, requisitos generales y métodos de prueba.

Aviso al usuario y/o paciente:

Cualquier incidente grave que se haya producido en relación con el dispositivo debe notificarse al fabricante y a la autoridad competente del estado miembro en el que esté establecido el usuario y/o el paciente.

NOTA:

Información general para el usuario.

No seguir estas instrucciones puede resultar en daños físicos, daños al producto o daños para el medio ambiente.

Firma y sello del distribuidor

SECCIÓN 03: ADVERTENCIAS Y PRECAUCIONES

1. ADVERTENCIA: PELIGRO DE VUELCO

- Usar el asiento en los extremos de sus varias posturas reducirá su estabilidad. Solo use el asiento a la altura máxima y / o la inclinación máxima del asiento cuando esté en un terreno nivelado (pendiente de menos de 2 grados).
- Cuando utilice el asiento en pendientes o rampas (hasta 10 grados) asegúrese de que el respaldo del asiento esté en posición vertical y que la altura del asiento sea inferior a media altura.

2. ADVERTENCIA: PELIGRO DE PINZAMIENTO DE LOS DEDOS

- Tenga cuidado de que los dedos del operador o de los niños en el piso no queden atrapados en el mecanismo eléctrico de elevación y descenso del asiento.

3. ADVERTENCIA: SEGURIDAD DEL OCUPANTE

- Asegúrese de que todos los arneses de los ocupantes y especialmente los cinturones pélvicos estén abrochados y ajustados para sujetar al ocupante de forma segura en su sitio antes de mover el asiento o dejar la vecindad del asiento estático.

4. PRECAUCIÓN: PELIGRO DE PINZAMIENTO DE LOS DEDOS

- Tenga cuidado al ensamblar o ajustar la posición de los componentes del asiento para que sus dedos no se pellizquen al colocar los componentes del asiento y apretar los soportes.

5. PRECAUCIÓN: CONTROLES DIARIOS

- El asiento se debe revisar diariamente antes de su uso para asegurarse de que todos los arneses y elementos del asiento estén bien sujetos al asiento y al chasis. También revise el cable de carga de la batería en busca de signos de deterioro antes de usarlo. Consulte la sección “Inspección diaria del producto” para obtener detalles sobre las comprobaciones.

6. PRECAUCIÓN PELIGRO DE TROPIEZO CON CHASIS MOTORIZADO

- Asegúrese de que la conexión de carga de la batería para el chasis motorizado esté desconectada del asiento antes de mover el mismo

7. PRECAUCIÓN: LIMPIEZA

- Limpie el asiento con regularidad para evitar la acumulación de suciedad en los elementos del asiento y del chasis. La suciedad acumulada puede desgastar prematuramente los cojines del asiento y fomentar la corrosión en el chasis. Utilice únicamente limpiadores domésticos no abrasivos y paños húmedos, no utilice agua corriente en la tapicería mientras

aún esté sujeta al asiento. Consulte la sección “Información de limpieza y cuidados”.

8. PRECAUCIÓN: LIMPIEZA CON MÁQUINAS DE LAVADO A PRESIÓN O MANGUERAS ELÉCTRICAS

- No utilice mangueras eléctricas o máquinas para lavado a presión en los componentes del bastidor ya que el sistema eléctrico de elevación del asiento no está sellado contra el agua corriente y puede quedar dañado con la entrada de agua. Consulte la sección “Información de limpieza y cuidados”.

9. PRECAUCIÓN: MANTENIMIENTO / REPARACIÓN DE COMPONENTES ELECTRÓNICOS

- No hay componentes que el usuario pueda reparar en el conjunto de elevación del asiento eléctrico. El servicio y las reparaciones deben ser realizadas únicamente por personal autorizado por Leckey.

10. PRECAUCIÓN: ELIMINACIÓN

- Solo deseche el asiento en un sitio de eliminación de desechos de la comunidad y asegúrese
- de que los componentes eléctricos se retiren para su eliminación por separado

11. PRECAUCIÓN: PUESTA EN USO

- Cuando ponga el asiento en uso después de estar almacenado, primero deje que se aclimate a la temperatura ambiente durante 2 horas. Limpie la humedad que se haya condensado en el producto.

SECCIÓN 04: CONDICIONES DE GARANTÍA

La garantía se aplica sólo cuando el producto se utiliza según las condiciones especificadas y para los fines previstos, siguiendo todas las recomendaciones del fabricante (ver también las condiciones generales de venta, entrega y pago). Se ofrece una garantía de tres años en todos los productos y componentes Leckey.

SECCIÓN 05: HISTORIAL DEL PRODUCTO

Su producto Leckey se clasifica como Dispositivo Médico de clase 1 y, como tal, sólo debe ser prescrito, configurado o reemitido para su uso por una persona técnicamente competente que ha sido capacitada en el uso de este producto. Leckey recomienda que se mantenga un registro escrito que proporcione detalles de todas las configuraciones, las inspecciones de reemisión y las inspecciones anuales de este producto.

SECCIÓN 06: REGISTRO DE FORMACIÓN EN EL PRODUCTO (CLIENTES Y CUIDADORES)

Su producto Leckey es un Dispositivo Médico prescrito de Clase 1 y, como tal, Leckey recomienda que padres, profesores y cuidadores que utilizan el equipo deben ser informados de las siguientes secciones de este manual por una persona técnicamente competente.

Sección 7

Información de seguridad

Sección 11

Configuración Clínica para el manejo postural

Sección 12

Ajuste frecuente para el uso diario

Sección 13

Limpieza y Mantenimiento

Sección 14

Inspección diaria del producto

Leckey recomienda que se mantenga un registro escrito de todos aquellos que han sido entrenados en el uso correcto de este producto.

SECCIÓN 07: INFORMACIÓN DE SEGURIDAD

1. Lea siempre las instrucciones a fondo antes de usar el producto.
2. No se debe dejar a los usuarios desatendidos en ningún momento cuando están utilizando el equipo Leckey.
3. Utilice sólo componentes aprobados por Leckey con su producto. No modifique nunca el producto de ninguna manera. Incumplimiento de las instrucciones puede poner al usuario o cuidador en peligro y anulará la garantía del producto.
4. Si tiene cualquier duda sobre el uso seguro y continuado de su producto Leckey o si alguna pieza fallara, por favor, deje de utilizar el producto y póngase en contacto con nuestro departamento de servicio al cliente o con su distribuidor local tan pronto como sea posible.
5. Realice todos los ajustes posicionales y asegúrese de que estén bien sujetos antes de poner al usuario en el producto. Ciertos ajustes pueden requerir el uso de una herramienta que se entrega con cada producto. Mantenga todas las herramientas fuera del alcance de los niños.
6. Al poner al usuario en el asiento, por razones de seguridad, siempre asegure primero el arnés pélvico.
7. Cuando el producto está parado, asegúrese de que todas las ruedas están bloqueadas y en dirección contraria a la base, Esto es especialmente importante cuando la función de inclinación o el respaldo reclinable están en uso.
8. Cuando el asiento está en uso, por favor asegúrese de que el pedal de ajuste de altura o pernos y de inclinación están bloqueados y no se pueden ajustar accidentalmente, sobre todo si hay niños en la zona.
9. Everyday Activity Seat no es una silla de ruedas y, aunque la movilidad es una característica importante del asiento no recomendamos se mueva a los usuarios sobre superficies irregulares, mientras que están en el equipo. Cuando se necesite mover al usuario de un asiento a otro se debe hacer con el debido cuidado y atención.
10. Everyday Activity Seat no ha sido sometido a pruebas de choque por lo que no se debe usar en su modo de transporte.
11. Nunca deje el producto en una superficie con una pendiente superior a 5 grados. Recuerde siempre bloquear todas las ruedas.
12. Utilice la manija de empuje sólo para dirigir y mover el asiento de un lugar a otro. No use nunca la bandeja para este fin.

13. El producto contiene componentes que podrían presentar un peligro de asfixia para niños pequeños. Compruebe siempre que las perillas y tornillos de bloqueo al alcance del niño estén bien apretados y seguros en todo momento.
14. Los productos Leckey cumplen con las normas de seguridad contra incendios de acuerdo con EN12182. Sin embargo, el producto contiene componentes de plástico y, por tanto, se debe mantener alejado de todas las fuentes directas de calor incluidas llamas, cigarrillos y calentadores de gas y eléctricos.
15. Nunca coloque objetos calientes en la Bandeja de Actividad, ya que pueden dañar el plástico.
16. Limpie el producto con regularidad. No utilice limpiadores abrasivos. Realice revisiones de mantenimiento con regularidad para asegurar que su producto está en buenas condiciones de funcionamiento.
17. El producto está diseñado para uso en interiores y cuando no esté en uso debe ser almacenado en un lugar seco que no esté expuesto a condiciones extremas de temperatura. El rango de temperatura de funcionamiento seguro del producto es de + 5 ° a + 40 ° C

SECCIÓN 08: PRECAUCIONES Y CONTRAINDICACIONES

Precauciones

- Deformidades de la columna fija como escoliosis o cifosis
- Contracturas musculares graves
- Asimetría muscular o esquelética severa, incluida la dislocación de la cadera
- Condiciones progresivas y de desgaste muscular
- Alto riesgo o antecedentes recientes de fracturas óseas
- Alto riesgo de lesiones relacionadas con la presión o llagas abiertas
- Patrones de movimiento fuertes e incontrolados
- Actividad convulsiva mal controlada
- Niños que dependen del uso de gastrostomía endoscópica percutánea
- Inestabilidad médica, incluida la función respiratoria o cardiovascular comprometida
- Dependiente de aparatos de soporte vital de terceros, como tanques de oxígeno
- Discapacidades de aprendizaje significativas y / o problemas de comportamiento.

Contraindicaciones

No existen contraindicaciones asociadas con la familia de productos Leckey Seating.

Todas las precauciones y contraindicaciones se toman a discreción del médico que prescribe. Leckey recomienda la presencia de un médico capacitado y con experiencia durante la evaluación inicial, la instalación, las configuraciones y las reemisiones para minimizar el riesgo.

SECCIÓN 09: CÓMO DESEMBALAR Y MONTAR

Comprobar las piezas

Enhorabuena por la compra del Everyday Activity Seat. Todas las piezas en el pedido estarán en bolsas de polietileno con cada uno de ellas claramente etiquetada. Sáquelas con cuidado de las cajas y compruebe que ha recibido todas las piezas que usted ha pedido.



Mantenga las bolsas de polietileno lejos de los niños.

Herramienta Multiusos

Un número de ajustes requieren el uso de una herramienta multiusos, que se suministra con cada asiento

9.1 COLOCACIÓN DE LAS SANDALIAS / COLOCACIÓN DE LAS CORREAS DEL REPOSAPIÉS (ACCESORIO REPOSAPIÉS DE MADERA)

Para sujetar las sandalias simplemente desenrosque el pomo y las arandelas de la sandalia. Coloque la sandalia en el reposapiés posicionando el tornillo por la ranura y sustituyendo las arandelas y el perno. Repita este procedimiento para el otro lado.



Ajustando las Correas del Reposapiés (Accesorio eposapiés de Madera)

Localice las correas del reposapiés que se adaptan a los pies de la persona y marque la posición de los agujeros en la correa. Perfore agujeros de 7 mm en el reposapiés de madera en la posición de los agujeros de la correa que se han marcado. Ajuste las correas del reposapiés al reposapiés de madera, asegurando la tapa de la clavija, la arandela y la tuerca. Apriete para asegurar.



9.2 COLOCACIÓN DEL REPOSABRAZOS

Inserte el reposabrazos en el soporte receptor y asegúrelo a la altura deseada apretando la perilla **A**.



9.3 COLOCACIÓN DE LA BANDEJA

Para colocar la bandeja, inserte los tubos de la bandeja por el centro de los apoyabrazos **A**. Para insertar la bandeja de madera, inserte el único tubo de la bandeja en el centro del apoyabrazos de la derecha o la izquierda según la posición requerida **B**. Una vez que la bandeja se encuentra en posición la perilla **C** se debe apretar firmemente.



9.4 COLOCACIÓN DE LOS LATERALES DE LA CADERA

Desenrosque la perilla **A** por debajo de la base del asiento. Coloque el soporte lateral de la cadera sobre el tornillo **B**. Vuelva a colocar y a apretar la perilla **C**.



9.5 COLOCACIÓN DE LOS SOPORTES ESTÁNDAR Y LATERALES GIRATORIOS DEL TÓRAX

Para colocar los soportes laterales del tórax, alinee el soporte con las ranuras de metal en el respaldo. Inserte los dos tornillos de cabeza Allen a través de la placa ovalada pequeña, la ranura del respaldo y en las dos partes deslizantes del soporte y apriete.

Para ganar más altura con los laterales, quítelos, gírelos de arriba abajo, y vuelva a colocar el lateral izquierdo al lado derecho del respaldo y viceversa.



9.6 COLOCACIÓN DE LAS HOMBRERAS DE PROLONGACIÓN

Para colocar las hombreras de prolongación, alinee el soporte con las ranuras en el respaldo. Inserte los 2 tornillos con cabeza Allen y arandelas por la ranura del respaldo y ajústelos en el soporte de la almohadilla de prolongación.



9.7 COLOCACIÓN DEL TACO ABDUCTOR

Inserte el soporte del abductor en el hueco, inserte la perilla **A** y apriete.



9.8 COLOCACIÓN DEL REPOSAPIÉS

Para el Tamaño 1 y 2, deslice el reposapiés sobre el tubo de ángulo de la pantorrilla **A** y apriete el tornillo **B**. Para el Tamaño 3, deslice los tubos del reposapiés sobre los tubos de soporte del ángulo de la pantorrilla **C** y apriete los tornillos en cada soporte de la pantorrilla **D**.

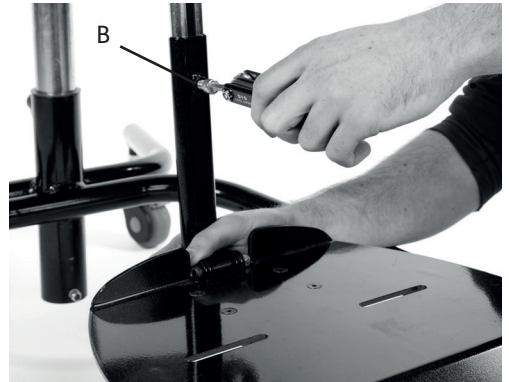

9.9 COLOCACIÓN DE LAS ALMOHADILLAS LATERALES DE ABDUCCIÓN

Para el tamaño 1 y 2, con el asiento en la posición de máxima profundidad, desenrosque la perilla por debajo de la base del asiento. Coloque el soporte de la almohadilla lateral de abducción sobre el tornillo **A** vuelva a colocar y a apretar la perilla **B**.

Para el tamaño 3, alinee el soporte de la almohadilla lateral de abducción con la ranura en la parte delantera de la base del asiento cuando el asiento está al nivel de profundidad máxima.

Deslice en la posición deseada, inserte el perno y apriete bien **C**.



9.10 COLOCACIÓN DEL ARNÉS PÉLVICO

Abra cada cierre de leva **A**. Conecte cada una de las 4 correas a través de los cierres de leva y continúe introduciéndolos por la hebilla de tres barras adicional de seguridad **B**, y entonces ciérrelos firmemente **C**.



9.11 COLOCACIÓN DEL SOPORTE DE FIJACIÓN DEL REPOSACABEZAS MYGO

Pase los tornillos a través del Soporte de Fijación Mygo del Reposacabezas y el Bloque Espaciador. Alinee el montaje con los agujeros de la placa trasera y empuje. Asegure cada extremo con un perno - apriete para asegurar.

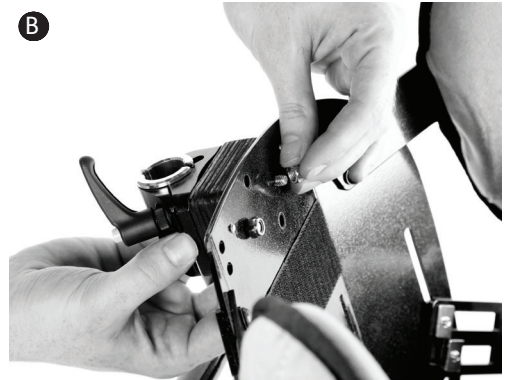

9.12 ASEGURANDO LAS CORREAS DE LA PIERNA

Enrolle la Correa de la Pierna alrededor de las 2 barras de Soporte de la Pierna. Alinee los corchetes en la tira de Velcro y asegúrelas.



Una vez aseguradas, deslice los corchetes alrededor de la parte posterior del soporte de la pierna para proteger las piernas del usuario.



9.13 MONTAJE DEL MANILLAR DE EMPUJE

Para el Tamaño 1, el manillar de empuje se sujeta a los soportes del chasis mediante la inserción de los dos vástagos inferiores en los tubos de recepción como se muestra **A**. Para el Tamaño 2 y 3, el manillar de empuje se fija a la base del asiento mediante la inserción de los dos vástagos inferiores en los tubos de recepción como se muestra (b y c).

El manillar de empuje tiene corchetes de seguridad que hay que presionar al insertar los vástagos inferiores. Empuje los vástagos hasta que los corchetes sobresalgan por el otro extremo de los tubos de recepción. Para el Tamaño 1 y 2, fije el manillar en su lugar apretando el perno **D**. Para el Tamaño 3, asegure la manija ajustando las perillas de bloqueo **E**.

Compruebe éstas con regularidad para asegurarse de que están bien apretadas, sobre todo si va a mover el producto a lo largo de corredores que puedan tener superficies irregulares o inclinadas.



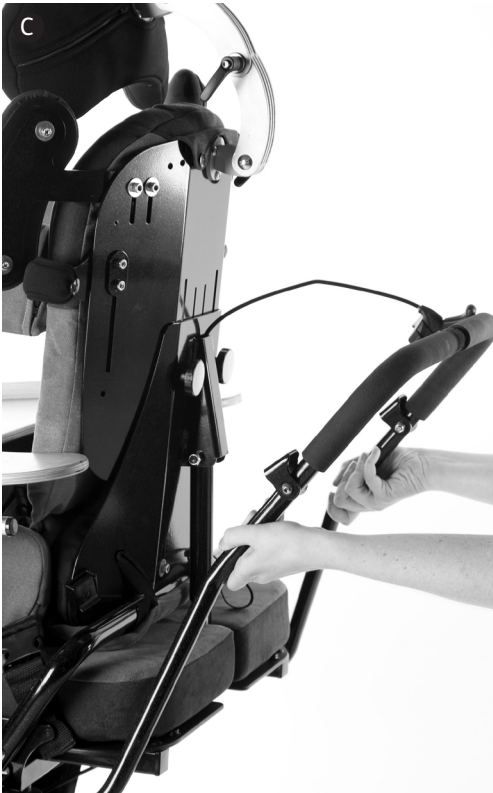

SECCIÓN 10: COLOCACIÓN DE LOS COJINES

10.1 COJÍN DEL RESPALDO

El cojín de respaldo se puede conectar simplemente poniéndolo en el respaldo y a continuación, presionando hacia abajo para localizar los botones de presión en la parte superior. Asegúrelo al Velcro en el respaldo. A continuación, enrolle la pieza apropiada de elástico al gancho - hay 2 elásticos para elegir, uno más pequeño para una posición más baja y uno más largo para una posición superior.

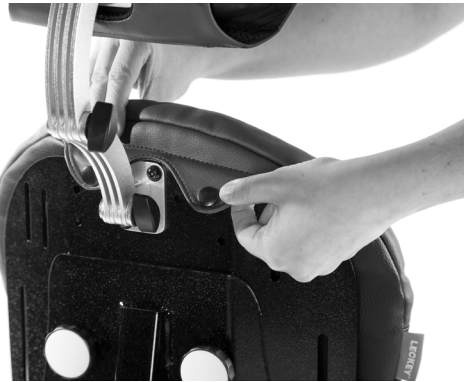

10.2 COJÍN BASE DEL ASIENTO

El cojín del asiento se puede conectar simplemente colocándolo en su lugar y entonces presionando hacia abajo para localizar los botones de presión **A** en la parte posterior de la base del asiento. Luego, doble la funda debajo de la parte frontal de la base del asiento y localice los botones de presión **B**. Hay una sección de material situado en el centro del cojín en la base de asiento que se puede utilizar para cubrir el soporte receptor del abductor cuando no se está utilizando. Tire de esta sección de material hacia abajo desde debajo de la base del cojín del asiento y fije usando las tiras de Velcro en cada lado. Cuando el abductor está en uso, meta esta sección por debajo de la base del asiento.



10.3 FUNDAS DE LOS SOPORTES LATERALES DEL TÓRAX

Para colocar las fundas de los soportes laterales del pecho, simplemente deslice las fundas sobre el soporte lateral, con las cremalleras hacia afuera. Meta la hebilla de plástico por la ranura de la funda **A**, a continuación, tire de las cremalleras ubicadas por detrás de la funda conjuntamente para cerrar **B**.



10.4 LATERALES DE LA CADERA

Deslice las fundas sobre el soporte lateral con las cremalleras por fuera **A**. Tire de las cremalleras situadas en la parte trasera de la funda conjuntamente para cerrar **B**.



10.5 FUNDA DEL SOPORTE LATERAL DE LA CADERA

Deslice la funda alrededor del soporte hasta que cubra el mecanismo de ajuste del ángulo, tire de la pestaña por encima del ajuste de ángulo y pulse el cierre de presión.



10.6 FUNDA CONTORNEADA DEL REPOSACABEZAS

Coloque la funda sobre el reposacabezas y cierre la cremallera para asegurar.



10.7 ARNÉS TORÁCICO

El arnés torácico se puede unir sujetando la hebilla macho **A** con la hebilla hembra a cada lado del soporte lateral.



10.8 FUNDA DEL COJÍN LATERAL DE ABDUCCIÓN

Coloque la funda sobre el cojín lateral de abducción, cierre las cremalleras en ambos lados para asegurarla.



SECCIÓN 11: CONFIGURACIÓN CLÍNICA PARA EL MANEJO POSTURAL

La configuración clínica del producto debe ser realizada por una persona técnica y clínicamente competente que ha sido entrenada en el uso del producto. Leckey recomienda que se mantenga un registro escrito de todas las configuraciones clínicas para este producto.

Ajuste la altura del respaldo, la profundidad del asiento y altura del reposapiés antes de colocar al niño en el asiento. Todos estos elementos se pueden ajustar con exactitud cuando el niño está en el asiento.

11.1 ARNÉS PÉLVICO

Para el ajuste lateral, abra los cierres de leva y, o bien tire de las correas para apretarlas o pase las correas por los cierres para aflojar, dependiendo del ajuste requerido **A**. Para ajustar en el centro tire del anillo D de Velcro y pase la correa por la hebilla de cada correa, ya sea para aflojar el cinturón o tire de la anilla D de la hebilla para apretar el cinturón **B**.



Asegúrese de que la correa pase por la hebilla de tres barras como medida de precaución en caso de que se abra el cierre de leva accidentalmente.

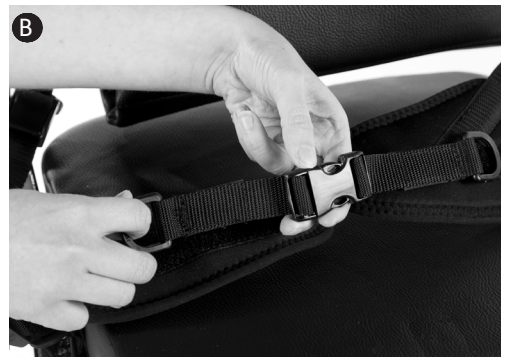

11.2 LATERALES DE LA CADERA

Para ajustar el ancho de los laterales de la cadera afloje la perilla **A** ajuste a la anchura requerida y vuelva a apretar.

Para ajustar la profundidad, afloje los dos tornillos Allen **B** con la herramienta multiusos proporcionada, ajuste a la profundidad requerida y vuelva a apretar los tornillos Allen.

El ángulo de los laterales de la cadera se puede ajustar aflojando el perno Allen **C**, ajustando al ángulo deseado y volviendo a apretar el perno.



11.3 ALTURA DEL RESPALDO

Para ajustar la altura total del respaldo afloje las dos perillas en el centro del respaldo, ajustándolas en la posición deseada y apretándolas bien otra vez. La altura se puede ajustar correctamente con el usuario en el asiento. Cuando se baja la altura de debe tirar del cojín alrededor de la parte inferior del respaldo y fijarlo a la parte posterior del mismo con Velcro y lengüetas elásticas.



Tenga cuidado al ajustar a la posición mínima ya que los dedos podrían quedar atrapados entre partes móviles y estáticas.



11.4 ÁNGULO DEL RESPALDO

El respaldo puede inclinarse aflojando el perno **A** usando una herramienta multiusos. Seleccione la posición que usted requiera y vuelva a apretar bien el perno. Asegúrese siempre de que el ángulo de la espalda está seguro para mantener la postura deseada para el niño.

El ángulo del respaldo se puede ajustar con el niño en el asiento, pero siempre soporte el respaldo con una sola mano.



Asegúrese siempre de que el perno está seguro ya que podría causar lesiones al niño o cuidador.

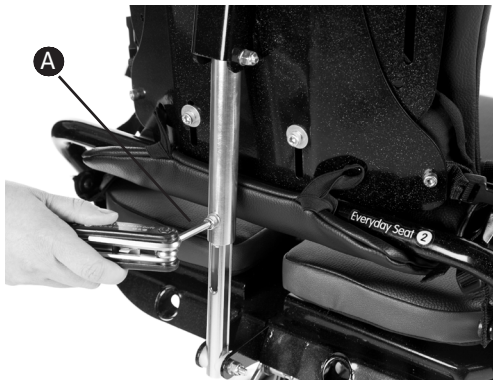

11.5 PROFUNDIDAD DEL ASIENTO

Para ajustar la profundidad del asiento simplemente afloje las perillas **A** en la parte inferior de la base del asiento, tire de la base del asiento hacia adelante hasta alcanzar la profundidad del asiento requerido y apriete las perillas.

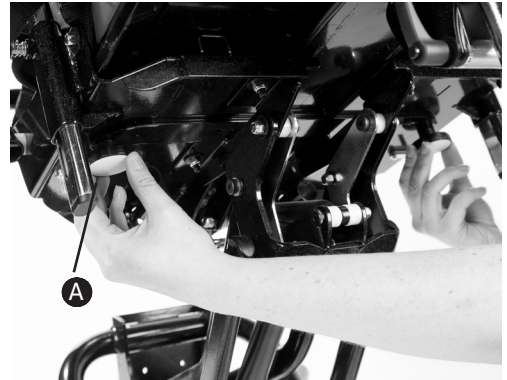

11.6 ALTURA DEL REPOSAPIÉS

Para ajustar la altura del reposapiés del Tamaño 1 y 2, afloje el tornillo **A** en la parte frontal del tubo de soporte de la pierna y deslice el reposapiés a la altura deseada y vuelva a apretar el tornillo. Para el Tamaño 3, afloje los tornillos en los lados de cada soporte de la pierna **B**. Deslice el reposapiés a la altura deseada y vuelva a apretar el tornillo..



Compruebe siempre que el reposapiés está bien seguro para evitar que el usuario se deslice hacia delante o hacia abajo en el asiento lo que podría suponer un peligro de asfixia si el arnés torácico o del tronco está conectado

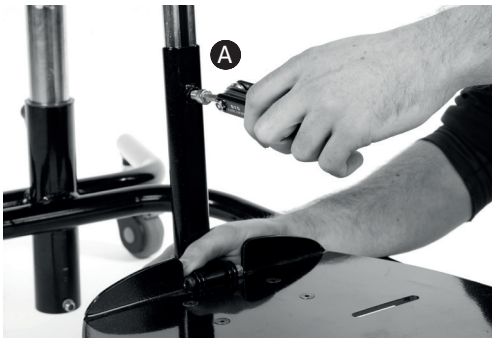

11.7 ÁNGULO DEL REPOSAPIÉS

Para ajustar el ángulo del reposapiés del Tamaño 1 y 2, afloje el mango de trinquete **A** ajuste al ángulo deseado y vuelva a apretar el mango. Para el Tamaño 3 afloje el perno **B**, ajuste al ángulo deseado y vuelva a apretar el perno.



Siempre tenga cuidado de asegurar que los dedos no quedan atrapados al ajustar el ángulo



11.8 SOPORTE SACRO

Para ajustar la altura, afloje los pernos de cada lado con la herramienta multiusos provista. Ajuste el soporte a la altura correcta y vuelva a apretar los pernos.



Siempre tenga cuidado de asegurar que los dedos no quedan atrapados cuando se ajusta el apoyo sacro.



11.9 SOPORTES LATERALES DEL TÓRAX

Afloje los tornillos Allen **A** para ajustar la anchura, la altura y el ángulo de los soportes laterales y vuelva a ajustarlos cuando se ha alcanzado la posición deseada.

Para mover los laterales rotatorios, utilice la perilla **B**.



11.10 ARNÉS DEL TÓRAX

Para cambiar la anchura del arnés del tórax, levante la funda frontal, ajuste las correas de Velcro a la anchura deseada y vuelva a colocar la funda.



11.11 SANDALIAS

Para colocar las sandalias, simplemente afloje la perilla debajo del reposapiés, seleccione la posición deseada y vuelva a ajustar la perilla. Para colocar los pies del usuario en las sandalias asegure las correas del tobillo con Velcro provistas.



11.12 COLOCACIÓN DE LAS TOBILLERAS

Deslice la cincha por la ranura de la sandalia. Enrolle la cincha hacia atrás y a través de la parte inferior de la hebilla corredera. A continuación, pase la cincha por la parte superior de la hebilla. Finalmente para bloquear la cincha en su lugar, pásela por la parte inferior de la hebilla de nuevo. Recorte la correa a la longitud requerida.



11.13 SOPORTE DEL HOMBRO

Para ajustar la altura del soporte del hombro, afloje los tornillos Allen, mueva el soporte del hombro a la altura deseada y vuelva a apretar los pernos.



11.14 REPOSACABEZAS

Para ajustar la altura y la profundidad del reposacabezas del tamaño 1 y 2, afloje las perillas de mano **A**, y cuando esté en la posición requerida vuelva a apretar las perillas. Utilice el mismo método para el Tamaño 3 pero sólo use la manija del trinquete en lugar de la perilla **B**. No retire el reposacabezas mientras el usuario está en el asiento.



Nunca utilice el reposacabezas para forzar la posición de la cabeza del usuario.

Siempre tenga cuidado de asegurar que los dedos no queden atrapados al ajustar el reposacabezas.



11.15 AJUSTE DEL REPOSABRAZOS

Para ajustar la altura del reposabrazos, afloje la perilla de mano **A**, ajuste a la altura deseada y vuelva a apretar. Para ajustar el ángulo, gire la palanca de trinquete **B** hasta que se haya conseguido la posición deseada.



11.16 AJUSTE DE LA BANDEJA

La altura y el ángulo de la bandeja se establece mediante el ajuste de los reposabrazos como se detalla en el apartado 9.16. Para eliminar o ajustar la profundidad de la bandeja afloje las perillas **A** por debajo del apoyabrazos, ajuste a la posición deseada y vuelva a apretar firmemente.



Siempre tenga cuidado de asegurar que las manos del niño o los brazos no queden atrapados al insertar la bandeja. Nunca utilice la bandeja para dirigir o empujar la silla.

No coloque objetos, más calientes de 40 grados centígrados en la bandeja.

Tenga en cuenta que la bandeja es para uso del usuario únicamente. No se apoye ni coloque objetos sobre la bandeja que pesen más de 8kgs (17,6 libras).



SECCIÓN 12: AJUSTES FRECUENTES PARA USO DIARIO (TERAPEUTAS / CUIDADORES / PADRES)

Una persona técnica y clínicamente competente y capacitada en el uso del producto deberá mostrar a los padres y cuidadores cómo hacer ajustes frecuentes y ser conscientes de los controles de seguridad en la sección 7. Lecky recomienda que se mantenga un registro escrito de todos los padres y cuidadores que hayan recibido información en el uso de este producto.

12.1 CÓMO TRASLADAR AL NIÑO DENTRO Y FUERA DEL ASIENTO

Antes de trasladar al niño dentro del asiento realice la inspección diaria del producto tal como se indica en la sección 14 de este manual del usuario.

Ajuste el asiento a una altura cómoda para facilitar el traslado. Bloquee todas las ruedas, asegurándose de que miren hacia afuera para maximizar la estabilidad del producto. Asegúrese de que la hebilla de seguridad en el arnés de pecho se ha liberado y está a un lado para facilitar el traslado.

Si el asiento tiene laterales torácicos giratorios, primero muévalos a un lado. Suelte el Soporte Pélvico en el medio. Por último, si se han montado las sandalias, abra las correas. Ahora está listo para trasladar o izar al niño en el asiento.

Una vez que el niño está en el asiento, en primer lugar ajuste el arnés pélvico usando la hebilla central. Entonces, vuelva a ajustar las correas de la sandalia y cualesquiera otros arneses, y vuelva a colocar los laterales del tórax.



Siempre asegure el arnés pélvico o el soporte pélvico primero antes de sujetar otras hebillas o arneses. Ajuste el arnés para que el niño no pueda escurrir o deslizarse hacia delante en el asiento.

12.2 AJUSTE DEL ARNÉS PÉLVICO

Para el ajuste lateral, abra los cierres de leva y, o bien tire de las correas para apretarlas o introduzca las correas para aflojar, lo que depende del ajuste requerido **A**. Para ajustar en el centro, tire del anillo D del Velcro e introduzca la correa por la hebilla de una u otra correa ya sea para aflojar el cinturón o sacar la anilla D de la hebilla para apretar el cinturón **B**.



Asegúrese de que la correa se ha introducido por la hebilla corredera como medida de seguridad en caso de que se abra el cierre de leva accidentalmente.



12.3 AJUSTE DEL ARNÉS DEL TÓRAX

Si el niño requiere soporte del pecho como parte de su programa de apoyo postural el asiento estará equipado con laterales rígidos o una combinación de laterales, y arnés del tórax. Estos pueden necesitar ajustes diariamente para acomodar las diferencias de ropa.

Siempre consulte con su terapeuta respecto al posicionamiento óptimo, el tensado de las correas y los artículos de apoyo para el niño.

Para cambiar la anchura del arnés del pecho, levante la funda frontal, ajuste las correas de Velcro y fije la anchura deseada. Cuando se ha alcanzado el ancho correcto vuelva a colocar la funda.

Asegúrese siempre de que las hebillas de plástico estén completamente enganchadas al utilizar el arnés del tórax.



Si el niño es activo o tiene espasmos extensores compruebe que el arnés pélvico está asegurado después de cada espasmo para que el niño esté a salvo y no puede deslizarse hacia delante en el asiento.

Siempre sujete la hebilla central en el arnés pélvico antes de hacer cualquier tipo de ajuste.



Verifique que el arnés y los laterales estén seguros para garantizar que el niño esté seguro y no puede deslizarse hacia delante en el asiento, ya que puede restringir su respiración.



12.4 CHASIS

Everyday Activity Seat está diseñado para caber en varias opciones de chasis. El Tamaño 1 cabe en un chasis básico y hi-low con resorte de gas. El Tamaño 2 encaja en un resorte de gas hi-low básico y chasis motorizado hi-low. Tamaño 3 cabe en un chasis básico y un chasis hidráulico hi-low. Este manual de usuario muestra el uso correcto y seguro del asiento con estas opciones de chasis. Las ruedas del chasis incluyen bloqueos de dirección. Para aplicar los bloqueos presione el pedal gris. Cuando los bloqueos de dirección están en uso la silla se manejará con las ruedas traseras.

12.5 AJUSTE DE ALTURA DEL CHASIS HI-LOW

Usted puede llevar a cabo este ajuste con el usuario en la silla. Para ajustar la altura del chasis hi-low, pulse la palanca del pie en la parte trasera del chasis mientras sujeta la manija de empuje. Una vez que se quite el pie del pedal el asiento se fijará a la altura elegida. Por razones de seguridad el pedal de ajuste de altura en el chasis puede ser bloqueado engançando el pasador de bloqueo **A** en el lado derecho del pedal. Para desbloquear tire del pasador y gire 90 grados y el pedal puede entonces ser operado. El pasador de bloqueo **A** debe mantenerse en la posición de bloqueo cuando no se esté ajustando el chasis.

Antes de utilizar el pedal de pie, tire del pedal hacia afuera y lejos del asiento.



Mantenga siempre el pasador de bloqueo activado cuando no esté ajustando el chasis. Esto evitará que el pedal se opere accidentalmente.



12.6 AJUSTE DE ALTURA - CHASIS HIDRÁULICO HI-LOW

Este ajuste se puede realizar con el usuario en la silla. Para ajustar la altura del chasis Hi-Low utilice una acción de bombeo sobre la palanca del pie en la parte trasera del chasis mientras se sujeta la manija de empuje. Una vez que se quita el pie del pedal se fijará a la altura elegida.



Para niños que pesen más de 27kg (60 libras), se necesitan 2 personas para elevar el chasis hi-low (de acuerdo con los reglamentos de elevación y manipulación del Reino Unido).

Siempre tenga cuidado ya que las manos podrían quedar atrapadas al ajustar la altura de la base.

Antes de utilizar el pedal de pie, tire del pedal hacia afuera del asiento.

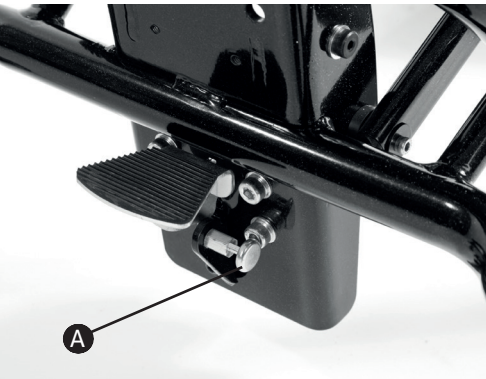

12.7 AJUSTE DE ALTURA - CHASIS MOTORIZADO HI-LOW

Este ajuste se puede realizar con el usuario en la silla. Pulse el botón de flecha hacia arriba o hacia abajo en el pulsador según la altura necesaria. Mantenga pulsado el botón hasta que se alcance la altura necesaria. Al soltar el botón, el asiento se fijará en la altura elegida.

12.8 INCLINACIÓN EN EL ESPACIO

La inclinación en el espacio puede estar en ángulo, mientras que el usuario está en el asiento. Antes de ajustar el ángulo de inclinación en el espacio del asiento siempre asegure que el arnés pélvico está fijado para impedir que el usuario se deslice hacia delante en el asiento.

Para ajustar el ángulo de inclinación presione la palanca bajo la base del asiento. Una vez que haya seleccionado el ángulo que usted requiera, simplemente quitando la mano de la palanca, la silla quedará bloqueada en posición. La inclinación en el espacio se debe dejar bloqueada mientras el usuario está en el asiento. Para bloquear la palanca tire del pasador a la derecha de la palanca y el perno se abrirá en su posición. Puede que tenga que levantar la palanca ligeramente para permitir que se bloquee.

Para desbloquear, extraiga el perno y gire 90 grados, la palanca entonces puede ser operado.



12.9 SANDALIAS



Siempre mantenga la palanca de inclinación en el espacio en la posición de bloqueo para evitar el accionamiento accidental de la palanca que podría resultar en que el asiento se sacuda y posiblemente cause lesiones al niño.

Por favor, use los manillares cuando opere la inclinación en el espacio.

Siempre consulte con su terapeuta que el uso de la inclinación en el espacio no cause ninguna obstrucción a las vías respiratorias del niño.

Siempre mantenga estricto control sobre el manillar con una mano al abrir la palanca.

Para colocar los pies del usuario en las sandalias asegure las correas de Velcro provistas para que el pie se mantenga en su lugar. Las correas se deben colocar sobre el empeine y los dedos de los pies.



Si el niño lleva sandalias o calzado ligero compruebe las correas para asegurarse de que la cinta no irrita la piel.



12.10 AJUSTE DE LA BANDEJA

La bandeja se puede utilizar para una amplia gama de funciones y su posición se puede ajustar con precisión para adaptarla al usuario y la actividad ya sea para diversión, educación o alimentación. Para colocar la bandeja gris, transparente o negra, inserte los tubos de la bandeja por el centro de los apoyabrazos. Para insertar la bandeja de madera, introduzca el único tubo de la bandeja en el centro del reposabrazos de la derecha o la izquierda según la posición requerida. Una vez que la bandeja se encuentra en posición (transparente, negra, gris o de madera) la perilla **A** debe estar firmemente asegurada.

Ajuste los reposabrazos para ajustar la altura y el ángulo de la bandeja.



Tenga cuidado siempre de que los dedos no queden atrapados en la ranura cuando se ajuste la altura.

Tenga cuidado siempre de asegurarse que las manos o los brazos del niño no queden atrapados al insertar la bandeja.

No utilice nunca la bandeja para dirigir o empujar la silla.

No coloque objetos a una temperatura superior a los 40 grados Celsius en la bandeja.

Tenga en cuenta que la bandeja es para uso exclusivo del usuario. No se apoye ni coloque objetos en la bandeja que pesen más de 8 kgs (17,6 libras).

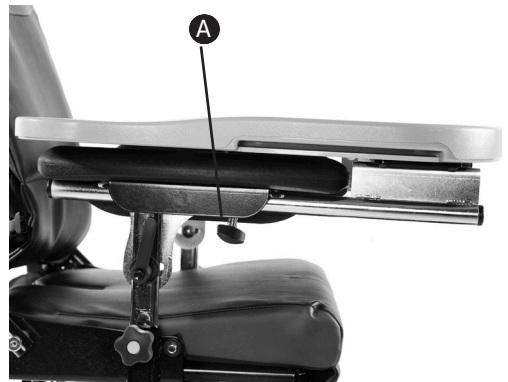

12.11 AJUSTE DEL REPOSABRAZOS

Para ajustar la altura del reposabrazos afloje la perilla de mano **A**. Ajuste a la altura deseada y vuelva a apretar. Para ajustar el ángulo gire la palanca de trinquete **B** hasta conseguir la posición deseada.



12.12 USO DEL REPOSAPIÉS FLIP-UP

Para elevar el reposapiés, levántelo desde el frente **A**. Cuando esté completamente vertical del pasador de tiro se bloqueará automáticamente. Para bajar el reposapiés tire del pasador **B** y empuje el reposapiés hacia abajo. Es posible mantener el reposapiés desbloqueado girando el pasador de extracción una vez que lo haya sacado.

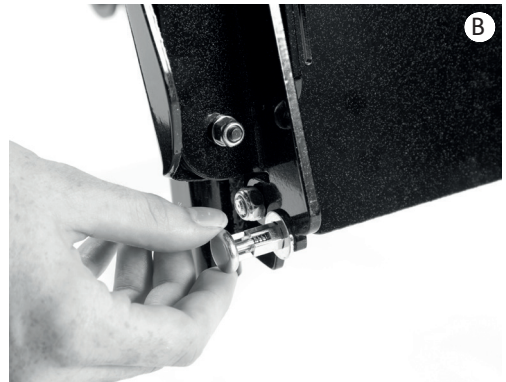
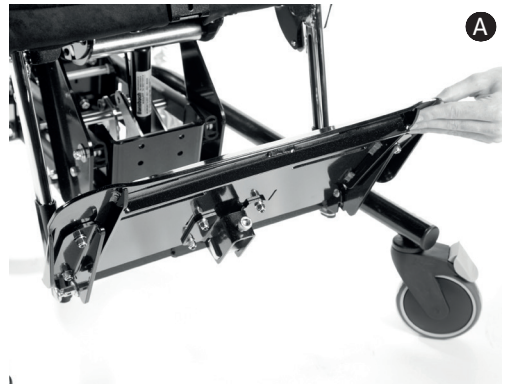

SECCIÓN 13: LIMPIEZA Y MANTENIMIENTO

Cómo mantener

Al limpiar se recomienda que utilice sólo agua tibia y un detergente no abrasivo. No utilice nunca disolventes orgánicos o fluidos de limpieza en seco.

Tapicería y telas

1. Las fundas de los cojines en la opción de tela suave se pueden quitar y lavar en la lavadora a 40 ° C, sin embargo, no son adecuadas para el secado a máquina. Por favor, retire la espuma de las siguientes coberturas antes del lavado:
 - Reposacabezas
 - Cojín del respaldo
 - Cojín en la base del asiento

El resto de la tapicería blanda se puede colocar integra en la lavadora, después de retirar los tornillos y elementos de fijación.

Las fundas de los cojines de vinilo se pueden limpiar con agua y un paño.

2. La tapicería y telas también pueden limpiarse a mano, "in situ". Para limpiarlas se recomienda que utilice sólo agua tibia y un detergente no abrasivo.
3. Las manchas se deben quitar lo más rápidamente posible con un paño absorbente, toalla o esponja. Un lavado rutinario con jabón y agua tibia es eficaz para la suciedad normal y pequeños derramamientos. Tenga cuidado de no mojar

demasiado la tela ya que esto hará que la mancha se extienda.

4. Se pueden utilizar productos de limpieza antisépticos en las manchas más rebeldes. Esto puede requerir un solvente seguro, tal como el Alcohol Isopropílico o el Alcohol Mineral. Media taza de lejía doméstica para 5 litros de agua también se puede usar como desinfectante útil.
5. Los arneses pélvicos y del tronco pueden lavarse a máquina a 40 ° C. Asegúrese de quitar todos los tornillos y elementos de fijación primero, ya que pueden causar daños a su lavadora. Guarde estos en un lugar seguro y fuera del alcance de los niños.
6. Asegúrese siempre de que el producto esté seco antes de usarlo.

Componentes metálicos y de plástico

1. Para la limpieza diaria se puede utilizar jabón y agua o un spray antibacteriano.
2. El chasis debe limpiarse con un paño humidor- no utilice agua corriente.
3. No utilice disolventes para limpiar los componentes de plástico o de metal.
4. Asegúrese de que el producto está seco antes de usarlo.

SECCIÓN 14: INSPECCIÓN DIARIA DEL PRODUCTO

(Terapeutas, padres y cuidadores)

Le recomendamos que las inspecciones visuales diarias del equipo se lleven a cabo por terapeutas, cuidadores o padres para comprobar que el producto es seguro para su uso. Las comprobaciones diarias recomendadas se detallan a continuación.

1. Asegúrese de que todas las perillas de ajuste y tornillos estén en su lugar y seguros.
2. Revise toda la tapicería y Velcro para detectar signos de desgaste.
3. Revise que todas las ruedas se mueven libremente y se bloquean de forma segura.
4. Asegúrese de que la manija y el pasador de bloqueo en la placa de interfaz del asiento es totalmente engranada y que el asiento está bien fijado en el chasis.
5. Asegúrese de que el arnés pélvico está totalmente asegurado alrededor del usuario y no se puede escurrir o deslizarse hacia delante en el asiento.
6. Asegúrese de que el reposapiés está conectado firmemente.



Si tiene alguna duda sobre el uso seguro y continuado de su producto Leckey o si alguna pieza falla, por favor deje de utilizar el producto y póngase en contacto con nuestro departamento de atención al cliente o con su distribuidor local tan pronto como sea posible.

SECCIÓN 15: INSPECCIÓN ANUAL DEL PRODUCTO

(Terapeuta, Técnico, Asesor del Producto Leckey, Distribuidor)

Leckey recomienda que cada producto debe ser objeto de una inspección detallada por lo menos una vez al año y cada vez que el producto se vuelva a emitir para su uso. Esta inspección debe ser realizada por una persona técnicamente competente que ha sido entrenada en el uso del producto y debe incluir los siguientes chequeos como requisito mínimo.

- Compruebe que todos los mangos de trinquete, perillas, tuercas, pernos y hebillas de plástico están en su lugar, sustituyendo cualquier artículo que falte. Preste especial atención a los siguientes elementos;
 - > Pernos de bloqueo del reposacabezas.
 - > Pernos para los ajustes de altura y ángulo del respaldo.
 - > Pernos para el ajuste de la profundidad del asiento.
 - > Pernos de fijación del arnés pélvico / guía de la cadera.
 - > Altura del reposapiés y ajuste del ángulo.
- Compruebe que el mecanismo para ajustar la altura del chasis funciona correctamente. Si el chasis se acciona por pedal verifique que la altura del asiento no cambia cuando se suelta el pedal. Además, compruebe que el pasador de bloqueo se acopla de forma segura para evitar el ajuste de altura accidental del chasis.
- Ajuste el asiento a su máximo nivel de inclinación en el espacio y asegúrese de que la palanca de bloqueo inmoviliza el asiento de forma segura en los diferentes puntos de inclinación.
- Compruebe que no haya desgaste visible en los componentes de metal allí donde el asiento y el chasis se unen.
- Levante la base para comprobar cada rueda individualmente. Asegúrese de que se mueven libremente y elimine la suciedad de las ruedas de goma. Verifique que los frenos bloquean las ruedas de manera segura.
- Haga una comprobación visual de la estructura del producto prestando atención a los puntos de soldadura en el bastidor y asegurándose de que no hay signos de fatiga o agrietamiento alrededor de las soldaduras.



Si tiene alguna duda sobre el uso seguro y continuado de su producto Leckey o si alguna pieza falla, por favor deje de utilizar el producto y póngase en contacto con nuestro departamento de atención al cliente o con su distribuidor local tan pronto como sea posible.

SECCIÓN 16: RE-EDICIÓN DE LOS PRODUCTOS LECKEY

La mayoría de los productos Leckey son evaluados y encargados para satisfacer las necesidades de cada usuario. Antes de volver a emitir un producto se recomienda que el terapeuta que prescribe el producto haya verificado la compatibilidad del equipamiento para el nuevo usuario y se ha asegurado de que el producto que se está reeditando no contiene modificaciones o accesorios especiales.

Se debe llevar a cabo una inspección técnica detallada del producto antes de su re-edición. Ésta debe realizarse por una persona técnicamente competente que ha sido entrenada en el uso y la inspección del producto. Por favor refiérase a la sección 15 para los controles que se han de llevar a cabo.

Antes de volver a poner en circulación un producto, se recomienda desinfectarlo mediante uno de los siguientes procedimientos:

Nota:

Limpie siempre el producto en primer lugar para eliminar la suciedad acumulada antes de desinfectarlo/sanearlo.

1. Siempre que sea posible, se recomienda el uso de un sistema de desinfección automatizado de “niebla” que se utiliza para cubrir completamente las superficies del producto con un agente desinfectante. Antes del uso del sistema elegido deben consultarse y seguirse las instrucciones del fabricante al pie de la letra.
2. Cuando no se disponga de un sistema de desinfección automatizado, todas las superficies del producto [2] [1] deberán limpiarse con toallitas desinfectantes para superficies o con un desinfectante líquido en un paño suave. Los productos adecuados son IPA al 70%, alcohol al 70% o lejía diluida. Deben seguirse las instrucciones del fabricante del producto elegido. La tapicería y los componentes de tela del producto deben limpiarse a fondo de acuerdo con la sección de Información sobre limpieza y cuidado, de este manual.

Compruebe que una copia del manual del usuario se entrega con el producto. Una copia se puede descargar de nuestro sitio web www.leckey.com



Si tiene alguna duda sobre el uso seguro y continuado de su producto Leckey o si alguna pieza falla, por favor deje de utilizar el producto y póngase en contacto con nuestro departamento de atención al cliente o con su distribuidor local tan pronto como sea posible.

SECCIÓN 17: MANTENIMIENTO DEL PRODUCTO

El mantenimiento de todos los productos Leckey sólo la deben llevar a cabo personas técnicamente competentes que han sido entrenados en el uso del producto.

En el Reino Unido y República de Irlanda por favor póngase en contacto con el Centro de Servicios Leckey en el Reino Unido 0800 318265 GRATIS o República de Irlanda 1800 626020 y nuestro departamento de atención al cliente estará encantado de ayudarle con sus requisitos de mantenimiento.













Todas las consultas de servicio internacional deben dirigirse al distribuidor Leckey apropiado que estará encantado de ayudarle. Para más información sobre los distribuidores de Leckey por favor visite nuestro sitio web www.leckey.com

SECCIÓN 18: INFORMACIÓN TÉCNICA

| Tamaño | 1 | | 2 | | 3 | |
|--|-------------------------|---------------------|-------------------------|---------------------|-------------------------|---------------------|
| | mm/kg | pulgadas/ libras | mm/kg | pulgadas/ libras | mm/kg | pulgadas/ libras |
| Carga Máxima | 30kgs | 66libras | 50kg | 110libras | 100kgs | 220libras |
| Peso- asiento y chasis hi-low | 29.5kg | 65libras | 34kg | 75libras | 49kg | 108libras |
| Altura del asiento- chasis hi-low | 250-600 | 9.8-23.6 | 320-600 | 12.6-23.6 | 450-600 | 13.4-19.7 |
| Anchura del asiento | 160-280 | 6.3-1 | 260-380 | 10.2-15 | 340-500 | 13-18.9 |
| Profundidad del asiento | 150-280 | 5.9-11 | 230-380 | 9-15 | 330-480 | 17.7-24.8 |
| Distancia Laterales del pecho | 150-220 | 5.9-8.7 | 170-240 | 6.7-9.4 | 240-370 | 9.4-14.6 |
| Altura del respaldo | 300-400 | 11.8-15.7 | 400-520 | 15.7-20.5 | 450-630 | 17.7-24.8 |
| Ángulo del respaldo | 30° supino 10° prono | | 30° supino 10° prono | | 30° supino 10° prono | |
| Altura del Reposabrazos | 150-250 | 5.9-9.8 | 200-300 | 7.9-11.8 | 180-325 | 7-12.7 |
| Longitud de la pierna | 150-250 | 5.9-9.8 | 250-450 | 9.8-17.7 | 250-450 | 9.8-17.7 |
| Ángulo de la pierna | -10° hasta +50° | | -10° hasta +50° | | -10° hasta +50° | |
| Ángulo del reposapiés | -15° hasta +10° | | -15° hasta +10° | | -15° hasta +10° | |
| Inclinación en el espacio | 30° supino 10° prono | | 30° supino 10° prono | | 30° supino 10° prono | |

Todas las consultas de servicio internacional deben dirigirse al distribuidor Leckey apropiado que estará encantado de ayudarle. Para más información sobre los distribuidores de Leckey por favor visite nuestro sitio web www.leckey.com

TABLA DE SÍMBOLOS

| Symbol | Bedeutung |
|---|--------------------------------------|
|  | Dispositivo médico |
|  | Lea las instrucciones de uso |
|  | Marcaje CE |
|  | Advertencia |
|  | No desechar en la basura doméstica |
|  | Fabricante |
|  | Número de modelo |
|  | Número de serie |
|  | Peso máx. de ocupación |
|  | Fecha de fabricación |
|  | No contiene látex |
|  | Identificación única del dispositivo |



Sunrise Medical S.L.
Polígono Bakiola, 41
48498 Arrankudiaga
Vizcaya, España

T: 902 14 24 34 / 94 633 31 92
F: 94 648 15 75

www.SunriseMedical.es

Visite leckey.com para obtener una lista completa de los distribuidores de Leckey.

James Leckey Design Limited
19 Ballinderry Road
Lisburn, BT28 2SA
Northern Ireland

[+44] 28 9260 0750
hello@leckey.com



leckey.com

LS987-02