

Nattbord Telemark Bruksanvisning

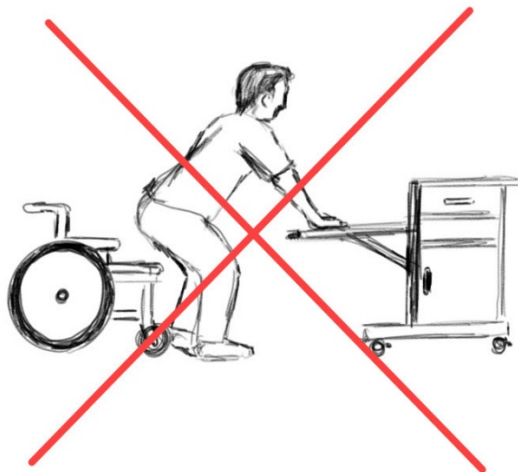

VIKTIG: Dette er et nattbord med utfellbar og høyderegulerbar spiseklaff. Spiseklaffen er beregnet for å være en ekstra bruksflate for mat og drikke samt personlige effekter/eiendeler. Den skal kun benyttes når nattbordet står i ro. Spiseklaffen er IKKE beregnet for å støtte seg på ved oppreising fra seng, stol, rullestol eller lignende. Nattbordet er ikke beregnet å brukes som ganghjelpemiddel eller hjelpemiddel ved forflytning. Under transport av nattbordet må spiseklaffen være innfelt og dører og skuff må være lukket.



Bruk av spiseklaff:

Spiseklaffen kan felles ut/inn med en hånd. For å felle ut spiseklaffen, ta tak i håndtaket øverst og løft rett opp helt til ønsket høyde er nådd. Før håndtaket mot deg og ned slik at spiseklaffen står 90°/rett ut. Spiseklaffen er nå låst i høydeposisjon og kan brukes. For å endre høydenivå på spiseklaffen: løft håndtaket helt opp igjen slik at bordplata står rett opp, løft eller senk klaffen dit du vil ha den og før håndtaket mot deg og ned igjen. For å felle inn spiseklaffen, ta tak i håndtaket og løft plata helt opp i stående posisjon. Før klaffen rett nedover til den hviler på bunnramma av nattbordet.

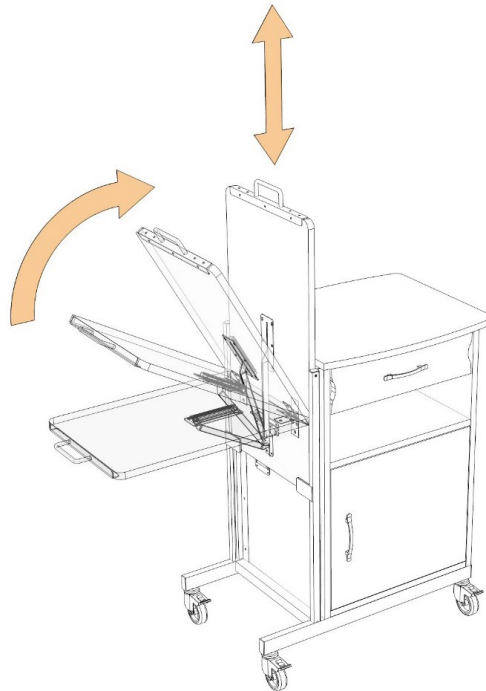
**Låsing av hjul:**

Nattbordet har 4 hjul. Hvert enkelt hjul har individuelle bremses og aktiveres med fotbryterne.

Skap med låsing på innsiden:

På innsiden av begge skapdørene er det en skåtelås som kan låse døren. På denne måten kan brukeren velge å ha den siden som ikke vender mot seg låst. Dørene skal enkelt la seg åpne. Hvis en av dørene ikke er mulig å åpne, kontroller først om gjeldende dør er låst fra innsiden. Ikke bruk makt.

Flyttbar hylle i skapet:

Det sitter en hylleplate inni skapet. Denne kan reguleres i høyde ved å flytte de 4 små hyllebærerne opp eller ned i de synlige festehullene. Etter forflytning av nattbordet over lengre avstander, påse at alle 4 hyllebærerne sitter på plass og at hyllen ligger stabilt på disse før det tas i bruk.

Rengjøring:

Nattbordet kan rengjøres med vanlige rengjøringsmidler og klut (evt. en myk børste). Ikke bruk etsende eller slipende midler. Ikke bruk løsemidler. Nattbordet tåler ikke høytrykksvask eller maskinvask. Hold hjulene rene.

Garanti.

Det er 2 års garanti på Nattbord Telemark.