



SERVICEMANUAL
BRUKERMANUAL
VEDLIKEHOLDSBESKRIVELSE

- Sunny Jippy
- Sunny Acky
- Sunny Acky LS
- Sunny Acky PAS
- Sunny Bondo
- Sunny Bondo LS
- Sunny Bondo PAS
- Sunny Clip
- Sunny Clip LS
- Sunny Clip PAS
- Sunny Diamond
- Sunny Diamond LS
- Sunny Easy PAS
- Sunny Easy

Innholdsfortegnelse

Innledning		Flatt stigtrinn	
Side	4	Side	9
Mottak		Speil	
Side	4	Side	9
Levering		Bjelle	
Side	4	9
Spesifikasjon/bruksområder		Girskifte	
Side	4	Side	9
Kjøreegenskaper		Sikkerhetslås	
Side	4	Side	9
Sikkerhetsmerknader		Lys	
Side	4	Side	10
Oversikt Sunny sykkel		Skyvestang	
Side	5	Side	11
Sykle		Pedaler	
Side	6	Side	11
Bremse		Vedlikehold	
Side	6	Side	12
Sete		Beskrivelse	
Side	6	Side	13
Ryggstøtte		Garanti	
Side	7	Side	13
Dobbelryggstøtte		Notater	
Side	7	Side	14-15
Bekkenbelte			
Side	7		
Krykkehoder			
Side	7		
Styret			
Side	8		

INNLEDNING

Opplev uavhengighet og glede ved hjelp av Sunrise Medical ASs sykler. I tillegg er sikkerheten i høysetet når du velger en Sunny sykkel. Enkel håndtering og en stabil konstruksjon bidrar til dette. Sunny sykler kan brukes til lengre turer (f.eks. til handleturer, skoleveien eller veien til jobben) samt til fritidsaktiviteter og samhandling med jevnaldrende. Denne bruksanvisningen inneholder det du trenger av informasjon – illustrert med bilder. Les og lær deg denne bruksanvisningen før du tar den første sykkelturen.

Barn og foreldre/omsorgspersoner må lese denne bruksanvisningen sammen. Oppbevar bruksanvisningen for senere referanse. Denne bruksanvisningen gjelder for alle Sunny sykler med tilbehør. Den kan derfor inneholde kapitler som ikke gjelder den modellen du har foran deg.

MOTTAK

Ved fabrikken kontrollerer vi at alle Sunny sykler er uten feil før vi pakker dem i spesialkartonger. Vi ber deg umiddelbart etter mottak kontrollere om sykkelen har fått transportskader, fortrinnsvis med transportøren tilstede. Dersom du mener at det har oppstått en skade under transporten, gjør du følgende: Gjennomfør en skaderegistrering. Transportøren er forpliktet til å være med på det. Utferdige en cesjonserklæring - du overdrar alle fordringer utledet av denne skaden til leverandøren. Send fraktbrevet, skade-registreingen og cesjons-forklaringen til Sunrise Medical AS.

Hvis det ikke tas hensyn til disse rådene eller en skade ikke vektlegges etter mottak av varen, kan vi ikke ta på oss ansvaret for skaden.

LEVERING/MONTERINGSANVISNING

Sunny sykkel leveres ferdig montert og tilpasset de aktuelle behovene (jmf. bestillingen). Sete og styre justeres før bruk som angitt i senere avsnitt i denne veiledningen. For fullstendig sammenstillingsveiledning henvises til delekatalog. Leveringen skal ledsages av en innføring i bruken av sykkelen og i aktuelle forskrifter for sikkerhet og forebygging av ulykker.

SPESIFIKASJON/BRUKSOMRÅDER

Sunny sykkel skal bidra til aktivitet for bevegelseshemmede og personer med koordinerings- og balanseforstyrrelser. Sykkelen skal benyttes på faste, jevne flater. Den drives fremover ved at man sitter på setet og trækker på pedalene med begge føttene i en jevn dreiebevegelse. Ved hjelp av en skyvestang (tilbehør) kan en ledsager skyve sykkelen over hindringer og ujevnheter i veien. Bruk alltid sykkelhjelm. Lys anbefales ved sykling på gangveier og offentlig vei.

△ OBS!

Av hensyn til din egen sikkerhet, les ”**Sikkerhetsmerknader**“

OPPBEVARING

Ved lengre oppbevaring og lagring anbefales det at sykkelen rengjøres grundig og oppbevares med smurte kjeder. Oppbevaring bør skje i et tørt lokale. Batterier skal alltid lades ved lagring.

KJØREEGENSKAPER

En kort treningstur hjelper deg i innstillingen av sykkelen i forhold til dine behov.

△ OBS!

Sykle spesielt forsiktig på de første turene. Vær spesielt oppmerksom i svinger. La sykkelen trille over ujevnheter, mens du holder fast i styret. Ta hensyn til ”**Sikkerhetsmerknader**“.

Under sykling må du holde begge føttene på pedalene og begge hendene på styret.

Ujevne flater (f.eks. innkjørsler til gangveier, kumlokk, løse veiskuldre osv.), forårsaker utilsiktede styrebevegelser og kan få forhjulet til å hoppe. I slike situasjoner anbefales det å holde godt fast i styret og forholde seg rolig til sykkelen har stabilisert seg igjen.

For hver tur vil du møte nye situasjoner som du må beherske. Dra nytte av **tilpassingsdyktigheten** til Sunny sykkel når det gjelder individuelle behov.

Sykkelen byr på kjørekomfort og god driftssikkerhet. Denne bruksanvisningen informerer om dette.

△ OBS!

Faren for ulykker ved fall sideveis er større når man **kjør i høy hastighet** på ujevne flater, spesielt i svinger eller ved utilsiktet dreining av styret mens man holder øye med trafikken bakfra (f.eks når man skal svinge av til venstre).

Sikkerhetsmerknad for voksne:

Sunrise Medical kan ikke påta seg noen sikkerhetsgaranti, i betydningen produktstatningsansvar, for barn som ikke ledsages av omsorgsperson/ ledsager.

Barn handler uforutsigbart og er derfor spesielt utsatt for ulykker. Gjør barnet med jevne mellomrom oppmerksom på de farer som gjelder ved bruk av en sykkel av denne størrelsen. **Spesielt under lek er det nødvendig at en erfaren omsorgsperson /ledsager er med.**

SIKKERHETSMERKNADER

Sunny sykkel må bare brukes på faste, jevne underlag.

Hold fast styret med begge hender. Fare for ulykker som følge av utilsiktet styreutslag.

Faren for ulykker øker ved uforsiktig sykling, spesielt i svinger, innkjøring til gangveier, kumlokk, løse veiskuldre etc.

△ OBS!, reduser hastigheten

- i krappe svinger
- i bratte nedoverbakker
- ved kraftig helling sideveis
- på ujevn, våt eller skitten vei

Faren er spesielt stor når flere faktorer opptrer samtidig.

Forser hindringer i skrittempo. Maks. høyde på hindringer: 5 cm.

Før hver tur må du se over sykkelen for å kontrollere at den ikke er skadet.

⚠ **OBS!** Høy ulykkesfare ved rulling bakover i bakker og ved tap av bakkekontakt.

Oppnå bedre sikkerhet ved å bruke:

- speil
- aktiv belysning
- hjelm og beskyttende klær
- riktig trykk i dekkene

Skjeve eller bøyd rammerør fra Sunny sykkel må ikke brukes, heller ikke etter utretting – Høy ulykkesfare.

Sunny sykler er ikke beregnet på ekstreme belastninger som f.eks. toppidrett.

Overhold gjeldende lover og regler i trafikken.

OVERSIKT SUNNY SYKKEL

Sykkelmodellen avbildet, er ment som et generelt eksempel på alle modellene.

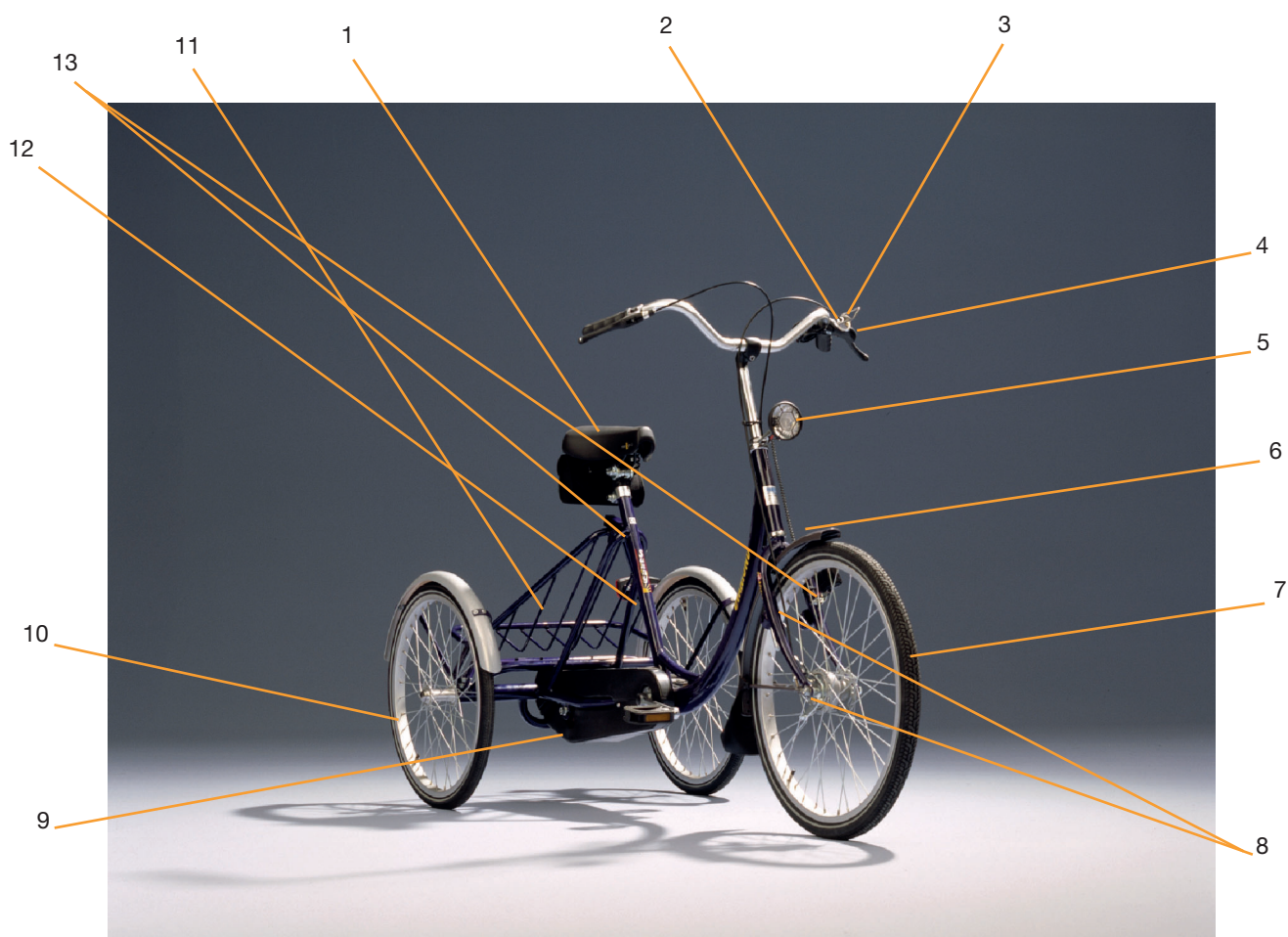

- 1 Sete
- 2 Styre
- 3 Bjelle
- 4 Parkeringsbrems
- 5 Lys
- 6 Forskjerm
- 7 Forhju

- 8 Felgbrems eller navbrems
- 9 Kjedekasse
- 10 Bakhjul, høyre
- 11 Bagasjekurv
- 12 Baklys
- 13 Sikkerhetslås

Viktig:

De komponentene som er vist på de etterfølgende figurene er ikke alltid identiske med komponentene på sykkelen din. Plassering og bruksmåte for betjeningsenelementene er imidlertid sammenlignbare. Etter montering eller innstilling/justering av hver ny komponent, må du kontrollere at komponenten sitter som den skal.

SYKLE

Når du trækker framover på pedalene, beveger sykkelen seg framover. Det er lettest å sette sykkelen i bevegelse dersom du legger inn 1. gir. Drei girhendelen fra deg for å stille giret på 1 (Fig. 2).

I tillegg til Jippy er en modell av Acky, Bondo, Clip og Diamond utstyrt med fast nav. Dette tilsier at du kan sykle både forover og bakover. Andre modeller har frinav (du kan trække bakover men ingenting skjer) eller pedalbrems (bremses når du trækker bakover).

BREMSE

Bremsene er den viktigste sikkerhetsinnretningen på Sunny sykkel. Avhengig av hvilken modell det er snakk om, brukes oppbremsing med pedalene, navbrems eller felgbrems.

△ OBS!

Ta hensyn til Vedlikeholdsanvisning og "Sikkerhetsmerknader"

Håndbrems

Trekk forsiktig i bremsehåndtaket (A) (Fig. 2) for å bremse farten kontrollert. Høyre bremsehåndtak bremser bakhjulene, mens venstre bremser forhjulet.

Pedalbrems

Noen modeller av Sunny sykkel leveres med pedalbrems. Brems ved å trække bakover på pedalene. For modeller med fastnav gjøres oppbremsing av bakhjul ved at pedalene bringes til stillstand.

Parkeringsbrems

Parkeringsbrems benyttes for å hindre sykkelen i å sette seg i bevegelse av seg selv. Den gjør det mulig å gå av og på sykkelen på en trygg måte. Parkeringsbremsen slås på med bremsebøylen. Slå på parkeringsbremsen ved å klappe inn bremsebøylen etter at sykkelen har stanset.

Navbrems/båndbrems

Navbrems benytter seg av bremsebånd for å bremse framhjulet (Fig. 4). Bruk venstre bremsehendel for å benytte forbremsen.

Kombibrems (tilbehør)

Kombibremsen virker på både forhjul og bakhjul samtidig og er til god hjelp for personer med redusert kraft i den ene hånden.

Etterjustere felgbremsen (Fig. 5)

Dersom venstre bremsehåndtak kan trekkes nesten helt inn til styret, må bremsen justeres:

- Løsne skruene (1) på begge sider av dekket.
- Still inn bremseklossene på felgen på begge sider av dekket
- Trekk til skruen (1) igjen på begge sider av dekket.

△ OBS!

Bremseklossene skal ikke ligge an mot dekket. Bytte av slitte eller defekte bremseklosser samt bytte av bremsewire skal kun utføres av et spesialverksted.

Merk:

Av sikkerhetsgrunner bør alltid begge bremsene brukes samtidig. Forbremsen gir den kraftigste nedbremsingen. Fare for velt. Pedalbremsen gir kun maksimal effekt når kjedespenningen er riktig innstilt.

Fare for blokkering.

Ved fuktig vær avtar virkningen av bremsene da friksjonen mellom dekkene og veibanen er redusert.

△ OBS!

Når bremseeffekten avtar, når bremseklossene er slitt eller defekte eller når bremsewirene er defekte, må bremsene omgående repareres ved et spesialverksted.

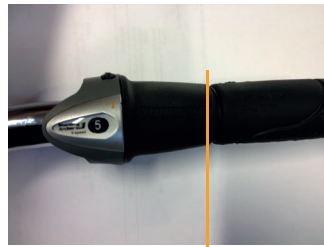

Figur 2

A



Figur 4



Figur 5

1



Figur 6

B

A

SETE

Høydejustering

Alle setene er trinnløst justerbare i høyden når skruklemmen (A, Fig. 6) er løsnet. Setet kan justeres i vinkel ved å løsne skruen under setet (B, Fig. 6)

△ OBS!

Setepinnen må maksimalt trekkes ut til overkanten av den nederste markeringen (MAX-----) Minst 55 mm av pinnen må stå i. Skruklemmen må trekkes godt til etter justering.

Horisontal justering via T-stolpe, varenr. 5075 (tilbehør)

For å redusere avstanden til styret kan setet skyves i horisontalplanet etter at skruklemmen er løsnet (Fig. 7).

Bredt sete, (tilbehør)

Det brede setet er komfort, godt polstret og har god fjæring (Fig. 8).

Banansete, (tilbehør)

(Fig. 9)



Figur 7



Figur 8



Figur 9

RYGGSTØTTE (TILBEHØR)

Ryggstøtten kan justeres trinnløst i høyde, vinkel og dybde.

Høydejustering

For justering i høyden må skruklemmen løsnes (Fig. 11).

Vinkeljustering

For vinkeljustering må skruklemmen løsnes (Fig. 10).

Horisontal justering

For horisontal justering må festeanordningen (avhenger av modell) løsnes (Fig. 11).

Belte til ryggstøtte

Beltet benyttes til å stabilisere overkroppen og er festet til ryggstøtten med fire skruer (Fig. 12).



Figur 10



Figur 11



Figur 12



Figur 13

DOBBEL RYGGSTØTTE (TILBEHØR)

Høydejustering

Løsne skruklemmen for å gjøre justere ryggstøtten i høyden (Fig. 12)

Vinkelregulering

Løsne skruklemmen i overgangen mellom polstringen og staget for å vinkeljustere ryggstøtten (Fig. 12)



Figur 14

BEKKENBELTE (TILBEHØR)

Bekkenbeltet skyves på setet bakfra (Fig. 13).

Skrittstroppene festes på ryggstangen. Stroppene trekkes over lårene og festes ved hjelp av låsemekanismen (Fig. 14).

KRYKKEHOLDER (TILBEHØR)

Krykkeholderen (fig. 15) gjør det lettere å ta med seg en til to krykker.

- Sett krykkene i krykkeholderen
- Fest krykkene med lærremmen

Merk:

Hvis du ønsker å ettermonetere krykkeholder, må du henvende deg til en autorisert forhandler.



Figur 15

STYRET

Styret kan tilpasses individuelt for å møte ulike behov.

Høydeinnstilling

- Løsne skruene (Fig. 17).
 - Slå styre nedover med en gummihammer.
 - Juster styret til ønsket høyde.
 - Stram skruen (Fig. 17). Styret må ikke lenger kunne dreies i røret.
- Kontroller dette ved å klemme fast forhjulet (f.eks. i et sykkelstativ) og utfør styrebevelsene.

⚠ OBS!

Ikke trekk styret ut over den nederste markeringen (MAX-----).
Minst 65 mm må sitte i rammen.

Vinkelinnstilling

Ved å vinkle styret bakover eller forover forandres avstanden mellom overkropp og grepene på styret.

- Løsne skruen (Fig. 16).
- Still inn styret i ønsket vinkel.
- Stram skruen (Fig. 16) – styret må ikke lenger kunne bevege seg i klemmen.

REKTANGULÆRT STYRE (TILBEHØR)

Fig. 18

Med integrert brems, ikke avbildet

Styret kan, i tillegg til de vanlige innstillingene, også justeres horisontalt.

- Løsne skruklemmer (Fig. 18).
- Tilpass bremsebøylen til brukerens behov.
- Stram skruklemmene.

Har i tillegg en funksjon som gjør at bremsen kobles inn når styre skyves nedover.

INDIVIDUELT TILPASSET STYRE (TILBEHØR)

Grepene på styret kan justeres i høyde, bredde og vinkel uavhengig av hverandre (Fig. 19).

Høyde- og breddeinnstilling

- Løsne den aktuelle skruklemmen (Fig. 20) og still grepet til ønsket stilling.
- Trekk til skruklemmen (Fig. 20).

Vinkelinnstilling

- Løsne bakre eller fremre skruklemme (Fig. 20) og still styret til ønsket vinkel.
- Trekk til skruklemmene (Fig. 20).



Figur 16

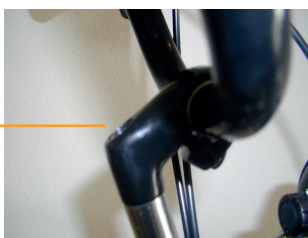

Figur 17



Figur 18



Figur 19



Figur 20

FLATT STIGTRINN (TILBEHØR)

Det flate stigtrinnet bidrar til sikker av- og påstigning for Sunny Diamond. Bondo, Clip, Bondo Pas og Clip Pas er utstyrt med flatt stigtrinn som standard. Stigtrinnnet skal monteres av en autorisert forhandler.

SPEIL (TILBEHØR)

Speilet (Fig. 21) er festet på styret med en klemme. Ta hensyn til at dette endrer den totale høyden av sykkelendin.

BJELLE

Bjellen (Fig. 22) er enkel å bruke. Drei på bjellehjulet for å gi lyd.

GIRSKIFTE

Giret er et 5 trinns navgir som gjør det lettere å sette sykkel i bevegelse samt sykle i svake stigninger. Velg gir avhengig av den hastigheten situasjonen krever. Ved å dreie girhendelen (Fig. 23) fra deg endrer du til lavere gir. Ved å dreie mot deg velger du høyere gir.

⚠ OBS!

Velg det giret som passer best til den aktuelle situasjonen. Fare for ulykker ved for stor hastighet.

SIKKERHETSLÅS

Med unntak av Jippy og Acky er alle trehjulsyklene utstyrt med lås. Bondo, Clip, Bondo Pas og Clip Pas leveres med kabellås (Fig. 24). Diamond og Easy Pas leveres med lås på forhjulet (Fig. 25)

Kabellås

- Åpne låsen med nøkkelen og fest sykkel til et rekkverk eller en stolpe med kabelen. Pass på at låsen er klikket ordentlig på plass. Lås på forhjulet

- Sykkelen din kan låses med én hånd. Trykk på låsebolten, vri den nedover (Fig. 26) og trykk den inn i låsestykket på motsatt side av hjulet. Nå kan nøkkelen trekkes ut.

Nøkkel

- Ta en nøkkel fra nøkkelsettet. På platen mellom nøklene står nøkkelnummeret. Oppbevar den andre nøkkelen sammen med platen med nøkkelnummeret, på et sikkert sted.



Figur 21



Figur 22



Figur 23



Figur 24



Figur 25

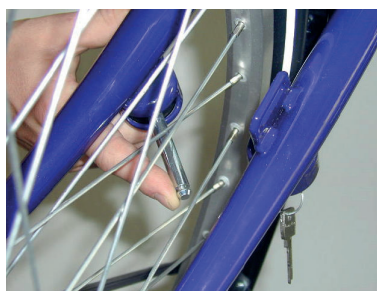

Figur 26

LYS

Lysset på sykkelen er en viktig sikkerhetsinnretning. Lys er standard-utstyr på trehjulsyklene Acky, Bondo, Clip, Diamond, Bondo Pas, Clip Pas og Easy Pas.

Slå på lyset

Trykk dynamoen (Fig. 27) ned.

Slå av lyset

Trekk dynamoen bort fra dekket, til den går i hakk.

Baklys

Det er enkelt å slå baklyset på eller av. Trykk én gang på den sorte bryteren (Fig. 28).

Skifte batteri til baklyset

Du trenger to 1,5 volts AAA-batterier og en skrutrekker.

Bruk skrutrekkeren og trykk opp under den sorte bøylen (Fig. 29) og trekk baklysglasset av.

Ta ut batteriene.

Sett inn de nye batteriene i baklyset som vist (Fig. 30).

Trykk baklysglasset på igjen.

Stille inn frontlykten

Løsne skruen (Fig. 31).

Still inn frontlykten. Lyskjeglen skal være synlig på bakken ca. 3 m foran forhjulet.

Trekk skruen godt til.



Figur 27



Figur 28

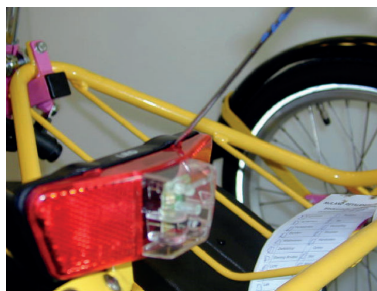

Figur 29



Figur 30

GIR

Justering av gir

Girwire må etterjusteres dersom giret ikke fungerer optimalt. For å justere girwiren løsnes justeringsskruen (a) og wirenlengden justeres ved å dreie denne. Dette bør utføres i henhold til Stumey Archer X-RC5(W) veiledning, eller av trent tekniker.

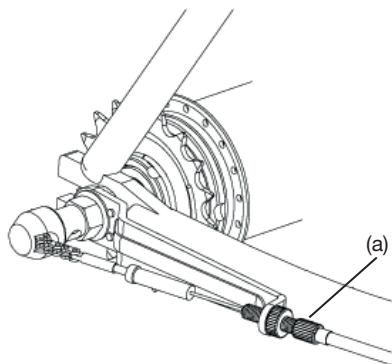

Figur 31

BATTERIDREVET FRONTLYKT (TILBEHØR)

Alle sykkelmodeller kan leveres med batterivdrevet frontlykt (Fig. 32). Bruksanvisning for denne lykten følger med i pakken.

SKYVESTANG (TILBEHØR)

Skyvestangen med grep (Fig. 33) gjør det lettere for ledsageren å skyve sykkelen.

Løsne skruklemmen for å ta av skyvestangen (Fig. 34).

Merk:

Når skyvestangen står i, må skruklemmen (Fig. 34) trekkes godt til.

Skyvestaget monteres på styremekanismen plassert på baksiden av setestolpen eller på brakett festet inn mot setestem (avhengig av valgt variant).

Sykkelen kan styres ved å dreie skyvestaget sideveis.

Skyvestaget kan monteres av ved transport. Bremsewire skal aldri utsettes for belastning eller knekk under bruk eller transport. Skadet wire skal alltid byttes før videre bruk av sykkelen.

Håndbrems for skyvestang (tilbehør)

Håndbremsen (Fig. 35) setter ledsageren i stand til å bremse sykkelen.



Figur 32



Figur 33



Figur 34



Figur 35

PEDALER

Alt. pedaler kan monteres ved behov.

Fotholder med utjevningsvekt og lærstropp (tilbehør)
Fotholder med lærstropp (Fig. 37) gir en stabil fotposisjon.

Fotholder med leggstøtte (tilbehør)

Fotholder med leggstøtte sørger for en mer stabil fotstilling (Fig. 36).

Merk:

Fotholder med leggstøtte er forbundet med hverandre via en holdesnor som går under setet. Den forhindrer at fotholderen dreies når den ikke er i bruk, og når sykkelen skyves. Den løse snorenden tilpasses til montering av den innstilte setehøyden og festes med hylsen.

Pedaler med stropp og utjevningsvekt (tilbehør)
Gummiremmen (Fig. 35) kan justeres via hullene som finnes på begge sider.

Pedal med tåklips og utjevningsvekt (tilbehør)
(Fig. 38)

Pedalstangforkorter (tilbehør)
Pedalstangforkorteren (fig. 39) reduserer avstanden mellom setet og pedalen som kompensasjon for et kortere ben.

Fotstøtte for benprotesebukere (tilbehør)
Fotstøtten kan stilles inn med skruklemmer i forhold til personlige mål (Fig. 40)



Figur 36

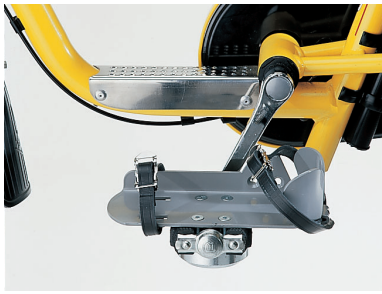

Figur 37



Figur 38



Figur 39



Figur 40

VEDLIKEHOLD

Som ethvert annet teknisk produkt trenger også Sunny sykkel vedlikehold. Følgende vedlikeholds-anvisning beskriver de tiltakene som må gjennomføres for at du også etter lang tids bruk skal kunne nyte fordelene ved sykkelen din.

Pleie

Overflater:

Rengjør sykkelen med en fuktig klut.

Fastsittende smuss kan vaskes av med vanlig vaskemiddel. Flekker kan fjernes med en svamp eller med en myk børste.

Merk:

Ikke bruk aggressive løsemidler

(f.eks. løsningsmidler, tynnere, harde børster el.lign.)

Det høykvalitative overflatebelegget beskytter optimalt mot korrosjon. Skulle belegget bli skadet (riper el.lign.) må du reparere skaden ved hjelp av lakkstift. Iblant bør du olje bevegelige deler (se også vedlikeholdsanvisningen).

De forkrommede delene pleies til å begynne med ved at de gnis tørre. Matte steder eller fastsittende smuss fjernes helst med et passende merke-pussemiddel.

Hvis ståldelene (f.eks. styret) settes inn med litt vaselin, blir ikke kromoverflaten matt før tiden.

Plastkomponenter:

Håndtak og grep, bremsehendel, kjedekasse og andre plastkomponenter består av høykvalitativ plast. Disse delene må pleies med vanlige plastrengjøringsmidler. Ta hensyn til den spesielle produktinformasjonen.

Kjede:

Fra tid til annen må din autoriserte forhandler sprøyte kjedene lett med en spesiell teflonspray for sykkelkjeder.

Pass på klærne dine.

Reservedeler

Bruk bare originale Sunny-reservedeler. Ved bruk av reservedeler fra andre produsenter oppheves både garantien og det generelle produktansvaret.

Reparasjon

Henvend deg til Hjelpemiddelsentralen/ett autorisert verksted for reparasjonsarbeider. De har fått opplæring i det arbeidet som skal utføres og har vanligvis medarbeidere som er kurset.

Service

Skulle du ha spørsmål eller trenge hjelp bør du henvende deg til Hjelpemiddelsentralen/ Sunrise Medical. De er kurset slik at de kan ta seg av både støtte, service og reparasjoner.

Typeskilt

Typeskiltet er festet på styrerøret på styregaffelen.

På typeskiltet er modellbetegnelse og rammenummeret preget inn. Med unntak av Sunny Easy Pas har alle trehjulssyklene rammenummeret stanset inn under setet. For Sunny Easy Pas er rammenummeret stanset inn bak batteriet.

Transportkurv

Transportkurven kan maksimalt belastes med 25 kg.

△ OBS:

Ikke misbruk transportkurven som passasjerplattform. Ulykkesfare.

Vennligst noter modellbetegnelse og rammenummer for senere referanse:

Modellbet.: _____

Rammenr.: _____

VEDLIKEHOLDSBESKRIVELSE

NÅR	HVA	KOMMENTAR
Før du begynner sykkelturen	<p>Kontroller at håndbremsen virker som den skal</p> <p>Trekk i bremsehåndtaket eller tråkk bakover på pedalene til bremsene griper. Hjulet som bremses ikke lenger dreie. Bremsehåndtaket må ikke forskyve seg eller dreie.</p> <p>Kontroller at bremseklossene ikke er slitt og at de sitter godt.</p> <p>Kontroller lufttrykket i dekkene Standard dekk: 2,5 bar. Ta hensyn til angivelsen på siden av dekket.</p> <p>Kontroller dekkprofilen</p> <p>Kontroller rammerør og andre bærende deler av sykkelen</p>	<p>Utfør kontrollen selv eller med en helper. Hvis bremsehendespillet blir stadig større, bremsevirkningen stadig svakere eller bremseklossene er slitt, må du omgående oppsøke et autorisert serviceverksted så de kan reparere sykkelen.</p> <p>Utfør kontrollen selv eller med en helper. Bruk et apparat til å kontrollere lufttrykket eller, hvis det ikke er mulig, "tommeltrykkmetoden".</p> <p>Foreta en visuell kontroll. Hvis dekkprofilen er slitt eller dekket er skadet må du la et autorisert serviceverksted sette sykkelen i stand.</p> <p>Hvis det er skader på rammen, hjulene el. lign. må du la et autorisert serviceverksted kontrollere om sykkelen er forsvarlig å sykle på, evt. sette sykkelen i stand.</p>
Hver 2. måned (evt. oftere hvis sykkelen brukes ofte)	<p>Smør følgende komponenter med noen dråper olje</p> <ul style="list-style-type: none"> - Kjeden til navgiret - Bremsehendellager <p>Kontroller:</p> <ul style="list-style-type: none"> - at sykkelen er ren - sykkelens generelle tilstand 	<p>Fjern gammel olje fra komponentene før du oljer dem.</p> <p>Pass på at overflødig olje ikke forurenser omgivelsene (f.eks. klærne dine).</p> <p>Se Pleie. Se Reparasjon.</p>
Hver 12. måned (evt. oftere hvis sykkelen brukes ofte)	<p>Kontroller at alle skruer sitter godt</p> <p>Olje sykkelkjedet</p>	<p>Utfør kontrollen selv eller med en helper.</p> <p>Utføres av en autoriserte forhandler. Kjedet settes inn med teflonspray eller oljes med vanlig kjedeolje.</p>

GARANTI

<p>Innenfor rammen av våre leverings- og betalingsbetingelser påtar vi oss en garanti på 5 år på rammer og gafler, samt 2 år på øvrige deler (unntatt er forbruksdeler som f.eks. dekk, slanger og pedaler) fra leveringsdato for at delene er i feilfri stand. Vi forbeholder oss retten til å foreta tekniske endringer for å forbedre produktene. I tilfelle du vil reklamere på en sykkel eller deler av en sykkel, må du sende begrunnelsen til oss sammen med informasjon.</p>	<p>Ikke glem å gi oss de nødvendige opplysningene om modellbetegnelse, rammenr., bestillingsnr/ pakkseddelnr. og leveringsdato.</p> <p>Merk: Denne bruksanvisningen er en del av Sunny sykkelen og skal ved eierskifte overlates til den nye eieren.</p>	<p>⚠ OBS: Om det ikke tas hensyn til bruksanvisningen eller om det utføres ufagmessig vedlikehold og spesielt tekniske endringer og påbygning uten tillatelse fra Sunrise Medical, kanselleres både garantien og det generelle produkt-erstatningsansvaret.</p>
--	--	---



Sunrise Medical AS
Dynamitveien 14B
1400 SKI
T: 66 96 38 00
F: 66 96 38 80
E: post@sunrisemedical.no
www.sunrisemedical.no