

Silla de Ruedas
Cadeira de rodas



Manual de usuario
Instruções para Utilização

YOUNGSTER 3

zippie®

000690636.03

www.sunrisemedical.com

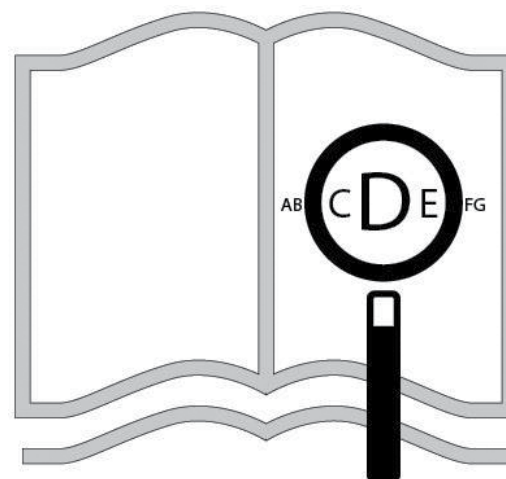
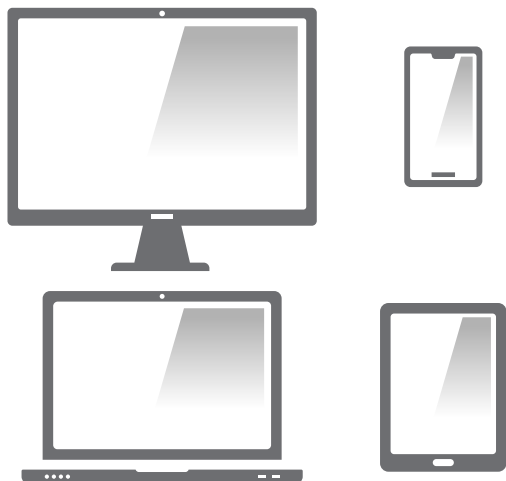

Si tiene dificultades visuales, puede encontrar este documento en formato pdf visitando: www.SunriseMedical.es.

Se for deficiente visual, este documento pode ser visualizado em formato PDF em: www.SunriseMedical.pt.

Componentes de la silla

ES



SUNRISE MEDICAL ha obtenido el certificado de calidad ISO 13485, el cual confirma la calidad de sus productos en todo momento, desde el inicio del proceso de desarrollo del producto, hasta su posterior producción. Este producto cumple las normas establecidas en las normativa de la UE y del Reino Unido. Los accesorios y equipamiento opcionales se encuentran disponibles con un coste adicional.

Componentes da Cadeira de Rodas

PT



A SUNRISE MEDICAL recebeu o Certificado ISO 13485, que confirma a qualidade dos seus produtos em todas as fases desde a pesquisa e desenvolvimento até ao fabrico. Este produto está em conformidade com as normas definidas nas regulamentos da UE e do Reino Unido. As opções e acessórios estão disponíveis sem custo extra.



04



1. Empuñaduras
2. Tapicería del respaldo
3. Protector lateral
4. Tapicería del asiento
5. Reposapiés
6. Ruedas delanteras
7. Plataforma reposapiés
8. Horquilla
9. Ejes de desmontaje rápido
10. Frenos
11. Aro
12. Rueda trasera



26



1. Punhos
2. Tela do Encosto
3. Protetor lateral
4. Tela do assento
5. Apoio de Pés
6. Rodas dianteiras
7. Plataforma do apoio de Pés
8. Forqueta
9. Eixos de extração rápida
10. Travões
11. Aro da roda
12. Roda traseira

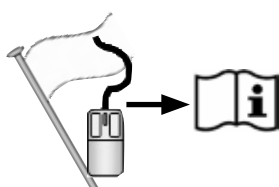



M5 = 5,0 Nm
M6 = 7,0 Nm
M8 = 10,0 Nm



Nm

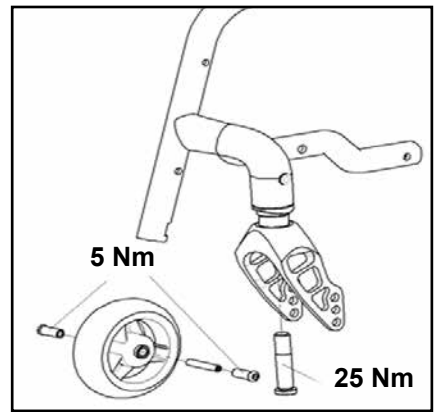
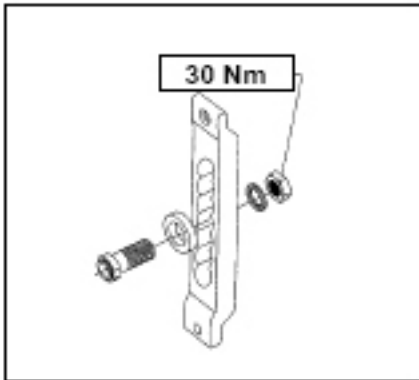
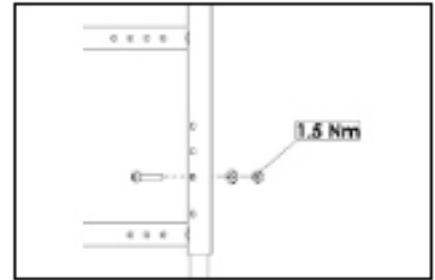
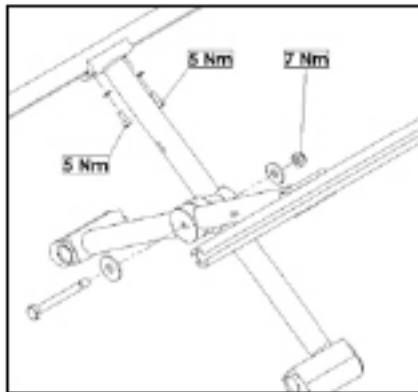
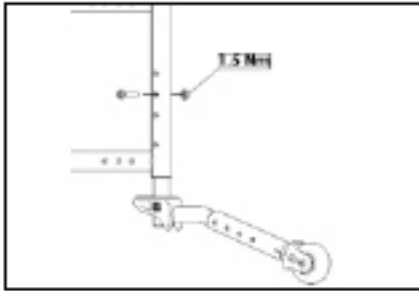
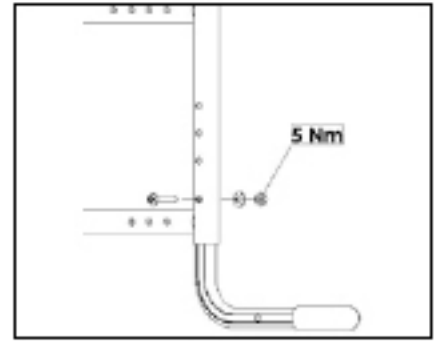
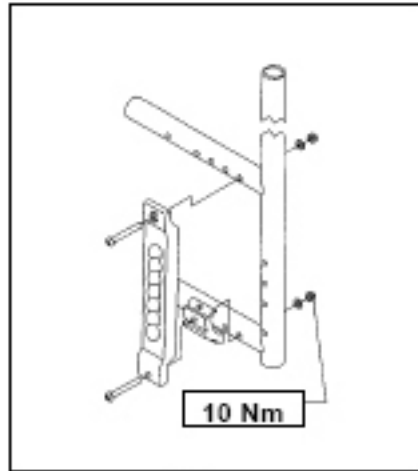
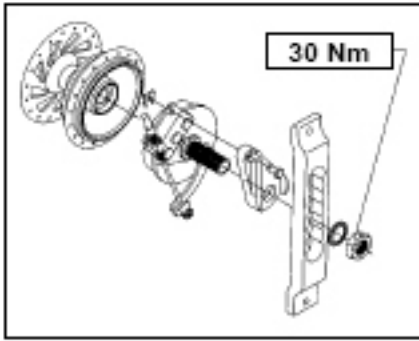

⚠ ¡PRECAUCIÓN!

Algunos de los tornillos utilizados durante el proceso de fabricación están recubiertos con líquido de aseguramiento de tornillos (reconocidos por un punto azul en la rosca) y solo se los puede ajustar 3 veces antes de tener que reemplazarlos por tornillos nuevos con líquido de aseguramiento. También puede reajustar los tornillos utilizando el pegamento fijador de roscas Loctite™ 243.





⚠ CUIDADO!

Alguns dos parafusos utilizados durante o fabrico são revestidos com do de travamento de rosca (ponto azul na rosca) e só podem ser ajustados até 3 vezes antes de ser necessário substituí-los por novos parafusos com travamento de rosca. Alternativamente, os parafusos podem ser instalados novamente com chave Loctite™ 243.

| Índice | |
|--|----|
| Índice | 4 |
| Definitions | 4 |
| Introducción | 5 |
| Uso | 6 |
| Área de aplicación | 6 |
| 1.0 Instrucciones generales de seguridad y restricciones de conducción | 7 |
| 2.0 Transporte | 9 |
| 3.0 Utilización | 11 |
| 4.0 Opciones | 12 |
| Tubos de cola | 12 |
| Frenos | 12 |
| Frenos | 13 |
| Plataformas reposapiés | 13 |
| Reposacabezas | 15 |
| Ruedas delanteras | 15 |
| Pletinas del eje | 16 |
| Cambers o inclinación | 16 |
| Respaldo | 16 |
| Protector lateral | 17 |
| Empuñadura | 17 |
| Cinturón de sujeción pélvico | 18 |
| Ruedas anti-vuelco | 19 |
| Tapizado estándar | 20 |
| Soporte de bastones | 20 |
| Mesa | 20 |
| Ruedas de tránsito | 20 |
| Aumento de la anchura del asiento | 21 |
| Aumento de la profundidad del asiento | 21 |
| 5.0 Cubiertas y montaje | 21 |
| 6.0 Posibles problemas | 22 |
| 7.0 Especificaciones Técnicas | 22 |
| 8.0 Placa de Identificación | 23 |
| 9.0 Mantenimiento y cuidado | 24 |
| 10.0 Deshecho / reciclaje de los materiales | 25 |
| 11.0 Garantía | 25 |

Definitions

3.1 Definiciones de términos utilizados en este manual

| Palabra | Definición |
|---|---|
|  ¡PELIGRO! | Consejo al usuario de Riesgo potencial de lesión severa o incluso la muerte si no se respeta el consejo sugerido |
|  ¡ADVERTENCIA! | Advierta al usuario sobre el riesgo potencial de lesión si no respeta el consejo sugerido |
|  ¡PRECAUCIÓN! | Advierte al usuario acerca de la posibilidad de producirse un daño eventual en el equipo de no seguir esta precaución |
| NOTA: | Consejos generales sobre el buen uso. |
|  | Referencia a documentación adicional |

NOTA:

Es posible que las sillas de ruedas mostradas y descritas en este manual no sean exactamente iguales al modelo que usted posee. No obstante, todas las instrucciones aquí proporcionadas pueden aplicarse perfectamente más allá de las diferencias en los detalles. El fabricante se reserva el derecho de modificar, sin previo aviso, los pesos, medidas y otros datos técnicos descritos en este manual. Todas las figuras, medidas y capacidades aquí mostradas son aproximadas y no constituyen especificaciones.

NOTA:

Anote la dirección y el teléfono del servicio de asistencia local en el recuadro que aparece a continuación. Para poder recibir asistencia más rápida en caso de averías, póngase en contacto con su distribuidor autorizado de Sunrise Medical, donde compró la silla, y trate de proporcionar todos los datos pertinentes.

Firma y sello del distribuidor

Introducción

Estimado cliente,

Nos alegra que se haya decidido por una silla de ruedas de SUNRISE MEDICAL.

Este manual de instrucciones le proporcionará soluciones e ideas para que pueda obtener el mejor rendimiento de su nueva silla de ruedas.

Mantener lazos de unión con nuestros clientes significa mucho para SUNRISE MEDICAL. Por eso queremos mantenerle informado de nuestros nuevos productos. Un contacto cercano con nuestros clientes es sinónimo de: servicio rápido, papeleo simplificado y comunicación permanente. Si tiene una duda con respecto a su silla de ruedas, estamos aquí para ayudarle.

Queremos que se sienta satisfecho con nuestros productos y nuestro servicio. En Sunrise Medical estamos trabajando permanentemente para desarrollar nuestros productos más aún. Por esta razón pueden producirse cambios en la forma, tecnología o equipamientos de nuestros productos. Por consiguiente, no se aceptarán reclamaciones por la información o las imágenes recogidas en este manual.

El sistema de gestión de SUNRISE MEDICAL cuenta con las certificaciones EN IS, ISO 13485 e ISO 14001.

CE Como fabricante, SUNRISE MEDICAL, declara que este producto se ajusta a los requisitos del Reglamento de Dispositivos Médicos (2017/745).

NOTA:

Información general para el usuario.

No seguir estas instrucciones puede resultar en daños físicos, daños al producto o daños para el medio ambiente.

Aviso al usuario y/o paciente: Cualquier incidente grave que se haya producido en relación con el dispositivo debe notificarse al fabricante y a la autoridad competente del estado miembro en el que esté establecido el usuario y/o el paciente.

B4Me - Adaptaciones especiales

Sunrise Medical recomienda encarecidamente que para garantizar que su producto fabricado a través del servicio de sillas personalizadas B4Me funcione según lo previsto por el fabricante; toda la información proporcionada con su producto B4Me se lee y se comprende antes de utilizarlo por primera vez.

Sunrise Medical también recomienda que dicha información no se deseche después de leerla, sino que se guarde de forma segura para futuras referencias.

Combinaciones de dispositivos médicos

Es posible combinar este dispositivo médico con uno o más dispositivos médicos u otros productos. La información sobre qué combinaciones son posibles se encuentra en www.sunrisemedical.es. Todas las combinaciones enumeradas se han validado para cumplir con los Requisitos Generales de Seguridad y Rendimiento, Anexo I No. 14.1 de la Regulación de Dispositivos Médicos 2017/745.

Puede encontrar asesoramiento sobre las combinaciones, y el montaje en www.SunriseMedical.es.

Comuníquese con su distribuidor local autorizado de SUNRISE MEDICAL si tiene alguna pregunta acerca del uso, mantenimiento o seguridad de su silla de ruedas.

En caso de que no haya ningún distribuidor autorizado en su zona, o si tiene alguna pregunta sobre seguridad o retirada de productos, póngase en contacto con Sunrise Medical ya sea por escrito o por teléfono, o encuentre la información que busca en www.sunrisemedical.es

Sunrise Medical S.L.
Polígono Bakiola, 41
48498 Arrankudiaga – Vizcaya
España
Tel.: +34 (0) 902 14 24 34
Fax: +34 (0) 94 648 15 75
www.SunriseMedical.es



IMPORTANTE:

NO UTILICE ESTA SILLA DE RUEDAS HASTA HABER LEÍDO Y COMPRENDIDO ESTE MANUAL.

Uso

Las sillas de ruedas están diseñadas exclusivamente para la utilización de un usuario que es incapaz de caminar o tiene movilidad reducida, al autopropulsarse o los traslada un tercero (asistente que empuja la silla) en interiores o exteriores.

El límite de peso máximo (que incluye el peso del usuario más el peso de cualquier otro accesorio instalado en la silla de ruedas) está indicado en la etiqueta con el número de serie, ubicada en el tubo de la cruceta o barra rigidizadora, debajo del asiento.

El producto debe ser utilizado bajo las condiciones especificadas y con los fines indicados; de lo contrario, la garantía no se emitirá.

La vida útil estimada de una silla de ruedas es de 5 años. NO SE DEBEN INSTALAR piezas que no sean las estándar para cada producto y oficialmente aprobadas por Sunrise Medical.

Área de aplicación

Indicaciones

La variedad de opciones disponibles, así como el diseño modular de la silla, permiten que ésta pueda ser usada por personas que no pueden caminar o con movilidad reducida debido a:

- Parálisis
- Pérdida de extremidades (amputación)
- Defecto o deformidad en extremidades
- Contracturas o lesiones en articulaciones
- Enfermedades como deficiencias cardíacas y circulatorias, alteraciones del equilibrio o caquexia, cuadros de enfermedades neurológicas, distrofia muscular, hemiplejía, así como para personas mayores que todavía tienen fuerza en la parte superior del cuerpo.

Contraindicaciones

La silla de ruedas no se utilizará sin acompañante en caso de:

- Trastorno de la percepción
- Desequilibrio
- Pérdida de ambos brazos, si no cuenta con un cuidador
- Contracción o daño articular en ambos brazos
- Discapacidad para sentarse

Al solicitar una silla de ruedas, tenga en cuenta el tamaño corporal, peso, constitución física y fisiológica, edad, condiciones de vida y entorno del usuario.

Para obtener un resumen de todas las opciones, verifique la hoja de pedido definitiva.

NOTA:

Tenga en cuenta que la conducción de una silla de ruedas requiere suficientes habilidades cognitivas, físicas y visuales. El usuario debe ser capaz de evaluar los efectos de las acciones durante el funcionamiento de la silla de ruedas y, en caso necesario, de corregirlas. Sunrise Medical, como fabricante, no puede evaluar estas capacidades ni el uso seguro de los componentes adicionales. No podemos aceptar ninguna responsabilidad por los daños resultantes.

Consulte las instrucciones de uso de la silla de ruedas y de los componentes adicionales montados. Instruya al usuario en el uso seguro de la silla de ruedas y de los componentes adicionales montados. Informe al usuario de las advertencias específicas que debe leer, comprender y respetar.

1.0 Instrucciones generales de seguridad y restricciones de conducción

El diseño y construcción de esta silla de ruedas han sido realizados de forma que se garantice la máxima seguridad. Se ha cumplido con las normativas internacionales de seguridad actualmente en vigor. Sin embargo, los usuarios pueden ponerse a sí mismos en peligro si las sillas de ruedas son utilizadas de forma inapropiada. Por su propia seguridad, siga estrictamente las siguientes recomendaciones:

La adaptación o ajuste no profesional o inapropiado puede aumentar el riesgo de accidente. Como usuario de una silla de ruedas, usted forma parte del tránsito diario en las calles y aceras, igual que cualquier otra persona. Por lo que le recordamos que usted debe también cumplir con las normas de tránsito.

Tenga cuidado cuando utilice la silla de ruedas por primera vez. Conozca todos sus mandos y funciones.

Antes de cada uso, debe comprobar lo siguiente:

- Ejes de desmontaje rápido de las ruedas traseras
- Velcro de asientos y respaldos
- Cubiertas, presión de las cubiertas y frenos de las ruedas.



Antes de cambiar cualquiera de los ajustes de esta silla de ruedas, es importante que lea la sección correspondiente del manual del usuario.

Es posible que si existen baches, o el suelo no es uniforme la silla vuelque, especialmente cuando se desplaza cuesta arriba o cuesta abajo. Cuando sube un escalón o sube por una pendiente, el cuerpo debe ir inclinado hacia delante.



- No supere NUNCA la carga máxima de 85 kg para el conjunto del usuario y cualquier objeto cargado en la silla de ruedas (75 kg si está equipada con anclajes para el transporte en vehículos como asiento seguro para el usuario). Tenga en cuenta la posibilidad sobre opciones más ligeras, que serán consideradas opciones con un coste adicional. Si se excede la carga máxima, el rendimiento de la silla de ruedas se verá afectado, o bien podría provocarse una caída, vuelco o pérdida del control y ocasionar lesiones severas en el usuario u otra persona.
- Solo los asientos instalados permanentemente y los cinturones de seguridad ofrecerán protección suficiente en situaciones de peligro.
- A fin de evitar caídas y situaciones peligrosas, se aconseja comenzar a utilizar su nueva silla de ruedas en una superficie llana con condiciones de buena visibilidad.
- La silla de ruedas debe ser utilizada exclusivamente para transportar a una persona. Cualquier otro uso, no cumple con el propósito establecido.

Fig. A

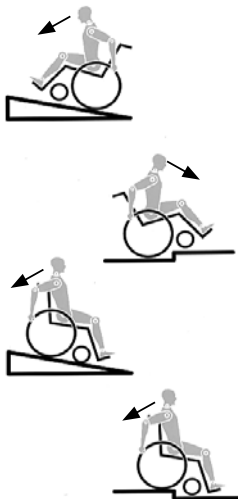

- Al subir o bajar de la silla de ruedas, no utilice las plataformas reposapiés. Antes deben girarse hacia arriba y abrirse hacia afuera al máximo ángulo posible.
- Dependiendo del diámetro y la instalación de las ruedas delanteras pivotantes, como también del centro de gravedad de la silla, las ruedas delanteras pueden oscilar a velocidades altas. Si esto ocurre, las ruedas delanteras podrían bloquearse y, como resultado, la silla podría volcar. Por lo tanto, asegúrese de que las ruedas delanteras estén ajustadas correctamente (consulte la sección "Ruedas delanteras").
- Especialmente, no conduzca sin frenos en una pendiente; viaje a una velocidad reducida. Con velocidades más altas, y según la constitución y capacidades físicas del usuario, las ruedas delanteras podrían oscilar inesperadamente. Esto podría ocasionar lesiones al usuario.
- Explore los efectos del cambio del centro de gravedad en el comportamiento de la silla de ruedas; por ejemplo, en pendientes, cuestas, todo tipo de gradientes o al sortear obstáculos. Realice estas pruebas si cuenta con la seguridad de un asistente. Recomendamos el uso de ruedas antivuelco para los usuarios sin experiencia.
- El único propósito de las ruedas antivuelco es evitar que la silla vuelque hacia atrás involuntariamente. No están para reemplazar a las ruedas de tránsito ni ser utilizadas para transportar una persona en una silla de ruedas que no tenga las ruedas traseras instaladas.
- Si se utilizan los puntos extremos de fijación (por ejemplo, las ruedas traseras en la posición más adelantada) y la postura no es la adecuada, la silla de ruedas podría volcar, incluso hasta sobre una superficie llana.
- Incline la parte superior de su cuerpo hacia delante al subir pendientes y escalones.
- Incline la parte superior de su cuerpo hacia atrás al bajar pendientes y escalones.
- No cuelgue objetos pesados, como bolsas de compras o mochilas, en los tubos del respaldo, reposacabezas o en el respaldo de la silla de ruedas.
- Hacerlo podría cambiar el punto de basculación de la silla, que podría inclinarse hacia delante.
- Si desea alcanzar un objeto (que se encuentre enfrente, de lado o detrás de la silla de ruedas) no se incline demasiado ni se aleje del respaldo, ya que si modifica el centro de gravedad, corre el riesgo de desestabilizarse o resbalarse y caer.
- Solo use la silla de ruedas correctamente. Por ejemplo, evite sortear un obstáculo sin antes frenar (escalones, bordillos) o pasar por encima de un bache.
- Solo intente subir o bajar escaleras con la ayuda de un asistente. Si hay equipamiento disponible para tales fines; por ejemplo, rampas o ascensores, por favor úselos. Si, en cambio, no cuenta con tal equipamiento, se precisarán dos asistentes para inclinar y empujar la silla, que nunca debe ser cargada.
- En general, los tubos antivuelco deben acomodarse de antemano para evitar el contacto con los escalones; de lo contrario, podría ocasionarse una caída grave. Inmediatamente después, los tubos de las ruedas antivuelco deben volver a colocarse en su posición correcta.
- Asegúrese de que el asistente solo sostiene la silla de ruedas por piezas montadas de manera segura (y no la toma de los reposapiés ni de los protectores laterales).
- Al hacer uso de la rampa de elevación, compruebe que las ruedas antivuelco instaladas estén en una posición alejada del área de peligro.
- Asegure la silla cuando conduzca por una superficie irregular o cuando realice transferencias (por ejemplo, hacia un coche) utilizando los frenos.
- Los usuarios con amputación a nivel de los muslos deben utilizar ruedas antivuelco.

- Antes de conducir su silla, compruebe que la presión de los neumáticos sea la correcta. Para las ruedas traseras, debe ser de 3,5 bar (350 kPa), como mínimo. La presión máxima está indicada en el neumático. Los frenos de empuje a nivel de la rodilla solo funcionarán si hay suficiente presión en los neumáticos y si se ha establecido la configuración correcta (consulte la sección sobre "Frenos"). Los sistemas de bloqueo de las ruedas no tienen como fin ser utilizados como freno de su silla de ruedas. Solamente han sido instalados para asegurar que su silla de ruedas no empiece a rodar de forma imprevista. Cuando se detenga sobre una superficie irregular, debe accionar siempre los frenos para impedir que la silla se desplace de forma imprevista. Accione siempre los dos frenos, ya que de lo contrario su silla podría volcar.
- Los frenos no han sido diseñados para detener de golpe o reducir la velocidad de la silla.
- Utilice siempre los ascensores y rampas. De no estar disponibles, deberá solicitar la ayuda de un tercero, que sólo deberá sujetar la silla de ruedas por los componentes fijos de la misma. Si dispone de ruedas antivuelco instaladas, tendrán que abatirse. Nunca levante una silla de ruedas cuando hay un ocupante en ella; en ese caso, solo empújela.
- Si las tapicerías del respaldo y el asiento presentan daños, debe reemplazarlas de inmediato.
- No levante la silla de ruedas por los tubos posteriores ni por las empuñaduras.
- No instale ningún dispositivo electrónico ni de movilidad, automático o manual, bicicleta de mano ni cualquier otro aparato no autorizado que pudiese alterar el uso indicado o la estructura de la silla de ruedas. Cualquier combinación con otro dispositivo médico requiere la aprobación de Sunrise Medical.
- Evite el contacto con el fuego, en especial con cigarrillos encendidos. Las tapicerías del asiento y respaldo podrían prenderse fuego.
- Si se realiza un trayecto en un vehículo adaptado, los ocupantes del vehículo deben utilizar, en la medida de lo posible, los asientos del vehículo y el sistema de sujeción apropiado. Esta es la única manera de garantizar la máxima protección de los usuarios en caso de accidente. Si se utilizan el equipamiento de seguridad que brinda SUNRISE MEDICAL y se cuenta con un sistema de seguridad especialmente diseñado. Las sillas de ruedas pueden usarse como asiento cuando se las transporta en un vehículo especialmente preparado para este fin. (Consulte la sección de "Transporte").
- Siempre compruebe que los ejes de desmontaje rápido de las ruedas traseras estén correctamente instalados y fijos en posición. Si el botón del eje de desmontaje rápido no está pulsado, la rueda trasera no podrá extraerse.
- Cuando utilice aros de empuje de metal ligero, tenga en cuenta que la temperatura de los dedos puede subir al frenar de una velocidad alta o en pendientes largas.
- Si se somete a la silla a una fuente directa de luz solar durante un periodo largo de tiempo, las piezas de la silla de ruedas (armazón, reposapiés, frenos y protectores laterales) pueden subir de temperatura (>41°C).
- Para evitar lesiones en las manos, no sujete por entre los radios o entre la rueda trasera y el sistema de bloqueo cuando conduce la silla.
- Al utilizar la silla al aire libre, siempre use guantes de cuero. Así se incrementa el agarre y se protegen los dedos de la suciedad y el sobrecalentamiento.
- No utilice la silla de ruedas en pendientes superiores a 10°.
- El tomar una pendiente de forma dinámica y segura depende de la configuración de la silla, de la habilidad de conducción del usuario y del estilo de montaje. Debido a que la habilidad de conducción y el estilo de montaje del usuario no son factores predeterminados, la pendiente segura máxima no puede determinarse tampoco. Por lo tanto, el usuario y un asistente deberán determinar estos factores a fin de evitar vuelcos inadvertidos. Recomendamos encarecidamente la instalación de ruedas anti-vuelco en sillas de usuarios con poca experiencia. No utilice la silla de ruedas en terrenos cubiertos de barro o de hielo. No utilice la silla de ruedas en sitios donde no están permitidos los peatones.
- Todas las piezas movibles acarrearán el riesgo natural de atrapamiento de los dedos. Manéjense con especial cuidado.
- No se recomienda el uso de la silla de ruedas bajo lluvia, ni en superficies cubiertas de nieve, resbaladizas o inseguras. No utilice la silla de ruedas en entornos peligrosos.
- Solo un distribuidor autorizado podrá llevar a cabo los ajustes necesarios en su silla de ruedas, especialmente aquellos en los componentes relacionados con la seguridad. Estos ajustes incluyen: los frenos, las ruedas antivuelco, el ángulo y la altura del respaldo, la longitud de pierna, el centro de gravedad, el cinturón de seguridad, la angulación de las ruedas traseras o camber, la altura del asiento, y el ángulo y estabilidad de la dirección de la horquilla.
- Si va a instalar accesorios de movilidad en su silla de ruedas, como handbikes o dirección asistida electrónica, etc., asegúrese de que la silla esté equipada con las horquillas correspondientes para las ruedas delanteras, aprobadas para este uso. Si tiene alguna duda, póngase en contacto con su distribuidor.
- Tenga en cuenta que, en determinadas configuraciones, la silla de ruedas podría exceder la anchura de 700 mm. Si este fuera el caso, es posible que en determinadas circunstancias, no pueda usar algunas o ninguna de las salidas de emergencia de un edificio. Puede ser más difícil, o hasta imposible, viajar en transporte público.
- Cualquier combinación con otro dispositivo médico requiere la aprobación de Sunrise Medical.

NOTA!

- El rendimiento de los frenos de rodilla y las características generales de conducción dependen esencialmente de la presión de los neumáticos. La silla de ruedas resulta mucho más ligera y fácil de maniobrar cuando las ruedas traseras están hinchadas correctamente y ambas ruedas tienen la misma presión.
- Compruebe que las cubiertas de las ruedas tengan suficiente profundidad en los ribetes.
- Tenga en cuenta que, como usuario de la silla de ruedas, está sujeto a todas y cada una de las leyes de tránsito cuando conduce en lugares públicos.
- Si conduce en la oscuridad, utilice ropa de colores claros o que contenga reflectores, para ser visto más fácilmente. Compruebe que los reflectores laterales y traseros de la silla de ruedas se vean claramente. Recomendamos también que haga instalar una luz activa.
- Siempre procure no atraparse los dedos cuando trabaja o hace ajustes en la silla de ruedas.

ADVERTENCIA!

PELIGRO DE ASFIXIA - La silla de ruedas puede incorporar piezas pequeñas que, en determinadas circunstancias, pueden presentar un peligro de asfixia para los niños pequeños.

Es posible que los productos mostrados y descritos en este manual no sean exactamente iguales, hasta el último detalle, al modelo que usted posee. No obstante, todas las instrucciones aquí proporcionadas pueden aplicarse perfectamente más allá de las diferencias en los detalles. El fabricante se reserva el derecho de modificar, sin previo aviso, los pesos, medidas y otros datos técnicos descritos en este manual. Todas las figuras, medidas y capacidades aquí mostradas son aproximadas y no constituyen especificaciones.

Vida útil

La vida útil estimada de una silla de ruedas es de 5 años.

2.0 Transporte

⚠ ¡PELIGRO!

Existe un alto riesgo de producirse lesiones graves e incluso la muerte si no se toman en cuenta estos consejos.

Transporte de la silla de ruedas en un vehículo:

Una silla de ruedas sujeta en un vehículo nunca proporciona el mismo nivel de seguridad que el sistema de asiento propio del vehículo. Recomendamos que, en la medida de lo posible, el usuario se transfiera al asiento del vehículo. Reconocemos, en cambio, que no siempre es práctico para el usuario ser transferido y, en esas circunstancias en las que el usuario debe ser transportado en la propia silla de ruedas, se deberían seguir los siguientes consejos:

1. Confirme que el vehículo esté correctamente equipado para transportar un pasajero en silla de ruedas y verifique que tenga el método de acceso/egreso adecuado para su modelo de silla. El vehículo debe tener la resistencia suficiente en el suelo como para mantener el peso combinado del usuario, la silla de ruedas y los accesorios.
2. Se debe contar con suficiente espacio disponible alrededor de la silla de ruedas para poder amarrar, ajustar y soltar las correas de sujeción y los cinturones de seguridad de la silla y del ocupante.
3. La silla de ruedas debe colocarse siempre mirando hacia el frente y debe asegurarse mediante los puntos de sujeción de la misma y mediante los cinturones de seguridad del ocupante (sistema de sujeción de seguridad en vehículos de transporte, WTORS, que cumpla con las normas ISO 10542 parte 2 o SAE J2249) según las instrucciones sobre WTORS del fabricante.
4. El uso de la silla de ruedas en otras posiciones dentro del vehículo no ha sido evaluado; por lo tanto, no debe transportarse la silla con la parte frontal mirando de lado bajo ninguna circunstancia (Fig. A).
5. La silla de ruedas deberá estar sujeta por un sistema de Retención, conforme a las normas ISO 10542 o SAE J2249, con correas anteriores no ajustables y correas posteriores ajustables, que utilicen generalmente mosquetones, ganchos en S y sistema de acoplamiento de lengüeta y hebilla. Estos anclajes generalmente constan de cuatro correas individuales acopladas a cada esquina de la silla.
6. Los cinturones de seguridad deberán estar instalados en el armazón principal de la silla de ruedas, tal como se indica en el diagrama de la página siguiente, y no en los accesorios, como los rayos de las ruedas, frenos o reposapiés.

7. Las correas de sujeción de seguridad deberán estar sujetadas lo más cerca posible a un ángulo de 45° y estar firmemente ajustadas de acuerdo con las instrucciones del fabricante del sistema de sujeción.

8. No se deben llevar a cabo alteraciones ni sustituciones en los puntos de sujeción de la silla de ruedas ni en el armazón, estructura o demás componentes sin antes consultar con el fabricante. De lo contrario, la silla de ruedas Sunrise Medical no podrá ser transportada en un vehículo.

9. Los cinturones de sujeción pélvico y troncal deben utilizarse para sujetar al ocupante, reducir la posibilidad de impacto en el pecho y la cabeza con los componentes del vehículo y evitar lesiones severas en el usuario u otro ocupante del vehículo.

(Fig. B) El cinturón de seguridad troncal debe ir montado al pilar "B" del vehículo; de lo contrario, aumenta el riesgo de producirse lesiones abdominales severas al usuario.

10. Se debe contar con un sistema de sujeción de cabeza apropiado para el transporte (ver etiqueta del reposacabezas) instalado y colocado correctamente en todo momento durante el traslado.

11. No se deben utilizar los soportes posturales (cinturones de posicionamiento, cinturones pélvicos) para la sujeción del ocupante en un vehículo en movimiento, a menos que lleven la etiqueta de conformidad con los requisitos especificados en las normas ISO 7176-19 o SAE J2249.

12. La seguridad del usuario durante el transporte depende del cuidado de la persona que ajuste los cinturones de seguridad, quien deberá haber recibido instrucciones o entrenamiento pertinentes para el uso de los mismos.

13. En la medida de lo posible, aleje de la silla de ruedas de todo el equipamiento auxiliar que lleve, por ejemplo: Bastones, Cojines sueltos y Mesas.

14. Los reposapiés elevables no deben usarse en posición elevada cuando la silla de ruedas y el usuario están siendo transportados y la silla de ruedas está amarrada con el sistema de sujeción de seguridad en vehículos de transporte.

15. Los respaldos reclinables deben colocarse en posición vertical.

16. Los frenos de mano deberán estar firmemente accionados.

17. El cinturón de sujeción debe ir montada en el pilar "B" del vehículo y no debe quedar alejada del cuerpo debido a los componentes de la silla de ruedas, tales como reposabrazos o ruedas.

Fig. A

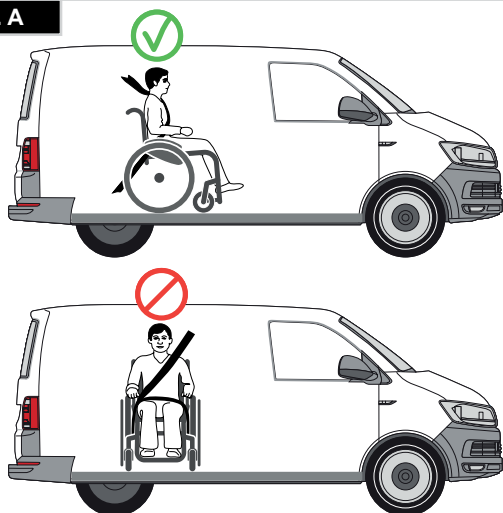
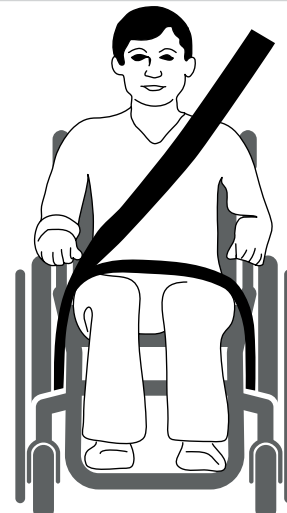

Fig. B



Transporte >>>

Instrucciones para utilizar el sistema de sujeción:

1. El cinturón de seguridad pélvico debe usarse por delante de la pelvis, de manera que el ángulo del cinturón quede dentro de la zona de preferencia (entre 30 y 75 grados respecto del suelo).

Siempre es mejor un ángulo más pronunciado (o mayor) dentro de la zona de preferencia, o sea, más cercano a los 75°, pero nunca excediéndolos. (Fig. C)

2. El cinturón de seguridad troncal debe colocarse por encima del hombro y debe atravesar el pecho, tal como se muestra en la ilustración Fig. D y E.

Los cinturones de sujeción deben quedar ajustados en su punto más ceñido, siempre que resulte cómodo para el usuario.

Los cinturones de sujeción no deben estar retorcidos cuando se los utiliza.

El cinturón de seguridad troncal debe colocarse por encima del hombro y debe cruzar por el hombro y el pecho, tal como se muestra en la ilustración Fig. D y Fig. E.

3. Los puntos de anclaje a la silla son: el lado delantero interior del armazón (justo arriba de la rueda delantera) y el lado posterior del armazón. Las correas están instaladas alrededor de los armazones laterales en la intersección de los tubos vertical y horizontal. (Vea Fig. G-H-I)

4. El símbolo del gancho de seguridad en el armazón (Fig. F) de la silla de ruedas indica la posición de la correa de sujeción de la silla. Las correas se tensionan después de que las correas delanteras se han fijado para asegurar la silla.

Peso mínimo de usuario

Cuando el usuario transportado es un niño, de menos de 22 kg de masa, y el vehículo en cuestión lleva menos de ocho (8) personas sentadas, se recomienda realizar una transferencia a un sistema de anclaje infantil (CRS) compatible con la regulación 44 de UNCE.

Este tipo de piezas de anclaje proporciona un sistema de sujeción más eficaz para el ocupante que los sistemas convencionales de sujeción de 3 puntos y algunos sistemas CRS también incluyen soportes posturales para ayudar a mantener la posición del niño cuando está sentado.

En algunos casos, los padres, o los proveedores de cuidados, pueden considerar la opción de que el niño permanezca en su silla de ruedas mientras está en el vehículo de transporte debido a su nivel de comodidad y control postural de los ajustes de la silla de ruedas.

En esos casos lo recomendamos que tanto un profesional de la salud u otra persona competente en la materia lleve a cabo una evaluación de riesgos.

Transporte: ubicación de los correas de seguridad en la silla de ruedas

Una silla de ruedas asegurada con correas de sujeción de seguridad delanteras y traseras (Fig. K).

Ubicación de la correa de fijación anterior de la silla de ruedas y posición del cinturón de seguridad (Fig. I).

Ubicación de la correa de fijación posterior de la silla de ruedas y posición del cinturón de seguridad en la silla de ruedas. (Fig. J).

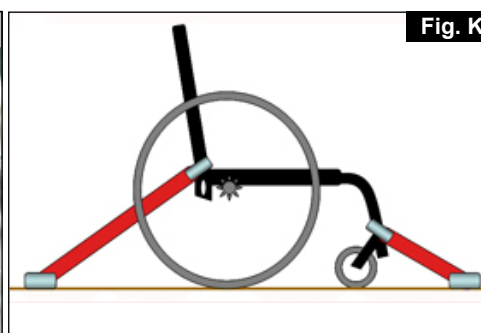
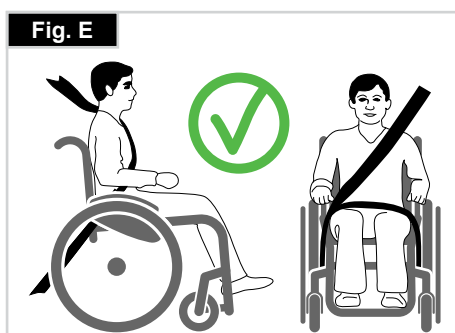
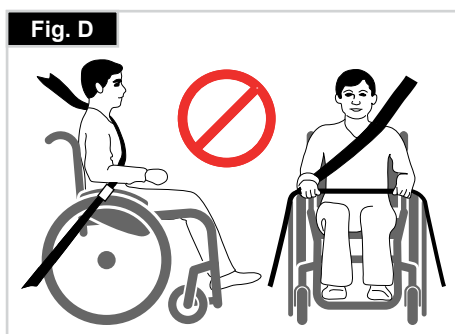
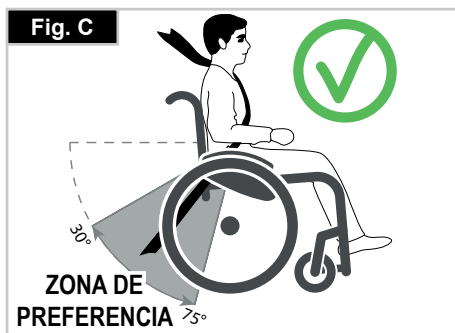

3.0 Utilización

Para plegar la silla de ruedas (Fig. 3.0).

En primer lugar, retire el cojín del asiento de la silla de ruedas, y gire y levante la plataforma de reposapiés o las dos plataformas de reposapiés individuales. Sujete con firmeza la tapicería del asiento por debajo, a la altura del centro, y tire hacia arriba. La silla de ruedas queda así plegada. (Fig. 3.0).

Transporte:

Para moverla, debe levantar la silla de ruedas plegada sujetando la parte delantera de la cruceta y las empuñaduras.

Al transportar la silla de ruedas desocupada en vehículos, hay que asegurarse de que la unidad esté bien sujeta y asegurada para evitar que se deslice.

Para desplegar la silla de ruedas (Fig. 3.1).

Abra el lazo en el armazón plegado antes de desplegar la silla.

Ejerza presión hacia abajo sujetando de los tubos del asiento (ver figura). La silla queda así abierta por completo: Ahora, abra los tubos del asiento con un movimiento rápido hasta que vuelvan a su posición original. Esta operación se agiliza si la silla de ruedas está levemente inclinada. De este modo, se quita el peso de una de las ruedas traseras y la silla puede desplegarse con mayor facilidad.

¡ADVERTENCIA!

Procure no atraparse los dedos con la parte transversal del armazón, (Fig. 3.1).

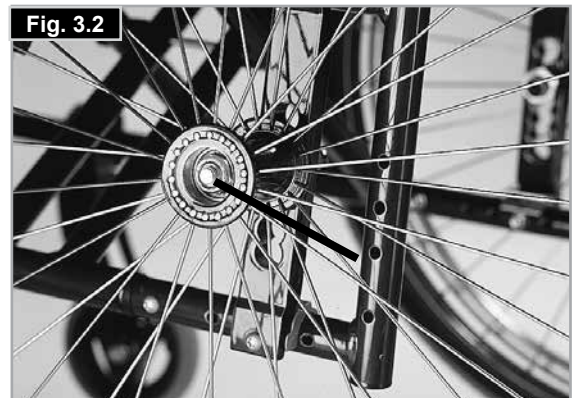

Ejes de desmontaje rápido para ruedas traseras (Fig. 3.2)

Las ruedas traseras están equipadas con ejes de desmontaje rápido. Así las ruedas pueden montarse y desmontarse sin necesidad de ninguna herramienta. Para desmontar la rueda, simplemente presione el botón del eje (1) y tire de la rueda hacia fuera, (Fig. 3.2).

PRECAUCIÓN:

Para montar las ruedas traseras, mantenga presionado el botón del eje de desmontaje rápido mientras inserta el eje en la estructura. Suelte el botón para que la rueda quede fijada. El botón debe volver a su posición original al soltarlo.

Ajuste de la estabilidad direccional (Fig. 3.3)

Afloje los tornillos Allen (1) del lado inferior de la horquilla. Retire el tornillo (2). Ahora puede girar la pieza negra (3) hacia la izquierda o la derecha.

Izquierda: la silla gira hacia la izquierda

Derecha: la silla gira hacia la derecha

Vuelva a ajustar los tornillos (2). Posicione la horquilla en ángulo recto con respecto al suelo.

Vuelva a ajustar el tornillo (1). (Fig. 3.3) Uso.



4.0 Opciones

Tubos de cola

Tubos de cola (Fig. 4.0)

Los tubos de cola son utilizados por los asistentes para levantar la silla para pasar un obstáculo. Simplemente basta con pararse sobre el tubo para empujar una silla de ruedas, por ejemplo, si se desea subir un bordillo o un escalón.

⚠️NOTA:

Sunrise Medical recomienda enfáticamente el uso de tubo de cola en cualquier modelo en el que el uso predominante destinado es el del asistente, ya que podrían producirse daños en los postes del respaldo si tira de ellos para inclinar la silla de ruedas.

Frenos

Frenos (Fig. 4.1 + 4.2)

Su silla de ruedas dispone de dos frenos que se aplican directamente sobre las ruedas. Para accionarlos, presione las dos palancas de los frenos hacia delante hasta su tope (Fig. 4.1). Para quitarlos, tire de las palancas hacia atrás hasta su posición inicial.

- La eficacia del frenado puede verse disminuida por:
 - Cubiertas desgastadas
 - Neumáticos poco inflados
 - Cubiertas mojadas
 - Frenos mal ajustados.

Los frenos no han sido diseñados para detener de golpe o reducir la velocidad de la silla. Por lo tanto no deben usarse nunca para frenar una silla en movimiento. Utilice siempre los aros de empuje para reducir la velocidad. Asegúrese de que la distancia entre el freno y la rueda es la indicada en las especificaciones dadas (Fig. 4.1). Para reajustarlos, suelte el tornillo (1) y coloque el freno a la posición correcta. Apriete nuevamente el tornillo (vea la página de Presiones).

⚠️¡PRECAUCIÓN!

Después de cada ajuste de las ruedas traseras, compruebe la distancia entre la rueda y el freno, y reajústelo si es necesario.

Extensión de palanca de freno (Fig. 4.3)

La extensión de la palanca de freno puede retirarse o plegarse. Cuanto más larga es la palanca de freno, menor es el esfuerzo necesario para la accionar el freno (Fig. 4.3).

⚠️¡PRECAUCIÓN!

La instalación del freno demasiado cerca de la rueda dificultará su operación. Además, ¡la palanca de freno podría bloquearse!

Apoyarse en la extensión de la palanca de freno al realizar una transferencia causará el bloqueo de la palanca. El agua que se salpica de las ruedas puede provocar una deficiente función del freno.

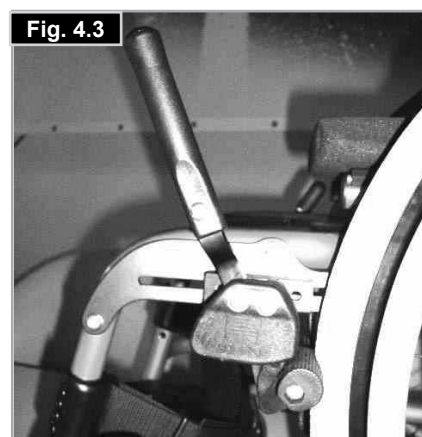
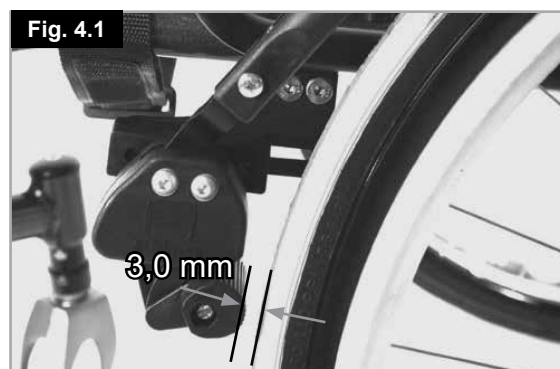

Frenos

Frenos de tambor (Fig. 4.4)

Los frenos de tambor permiten una detención segura y conveniente para el asistente.

Pueden instalarse también con la ayuda de una palanca de bloqueo (1) para evitar que la silla empiece a rodar.

Este gatillo encaja en su sitio haciendo un ruido rápido y seco.

La efectividad de los frenos de tambor no depende de la presión de aire que haya en las cubiertas.

PRECAUCIÓN:

- Los frenos de tambor sólo deben ser instalados por un representante autorizado.
- Accione siempre los dos frenos a la vez para garantizar el control de la dirección de conducción.
- Los frenos de tambor solo se pueden utilizar como frenos dinámicos para detener la silla de ruedas mientras conduce.
- Active siempre el freno para asegurar la silla de ruedas durante un período corto o largo de tiempo, o para realizar transferencias.

Freno Safari (Fig. 4.5)

Freno Safari (freno integrado en los protectores laterales):

El freno Safari se opera empujando la palanca hacia adelante (en sentido contrario del cuerpo del paciente).

Para liberar el freno, tire de la palanca hacia atrás (Fig. 4.5).

Freno de acompañante

- El freno de acompañante combina el freno de usuario Safari con otro freno activado por una segunda persona o acompañante.
- La empuñadura (o palanca) se instala en la empuñadura de la silla (Fig. 4.4) y bloquea el freno Safari de ser necesario.

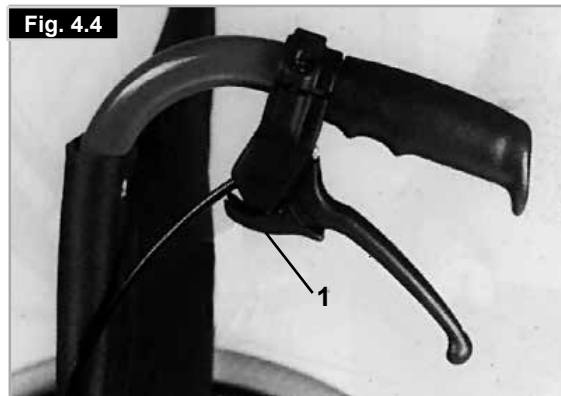

Plataformas reposapiés

¡PRECAUCIÓN!

- ¡No se ponga de pie sobre la plataforma del reposapiés! Aun si el usuario está sentado en la silla, corre el riesgo de volcar y provocar lesiones.
- Cuando esté acomodándose o saliendo de la silla, no se pare sobre la plataforma del reposapiés; corre el riesgo de volcar y provocar lesiones.

Plataformas reposapiés (Fig. 4.6)

Hay dos tipos de plataformas de reposapiés: una plataforma entera o separados en dos piezas. Estos pueden girarse hacia arriba para facilitar la entrada y salida de la silla.

Largo de la pierna (rodilla a tobillo)

Si se quita el tornillo (1), se podrá ajustar la plataforma de acuerdo con la altura de la mitad inferior de la pierna. Retire los tornillos de fijación, coloque los tubos con el reposapiés en la posición deseada, y vuelva a insertar y a ajustar los tornillos de fijación (ver sección Presión). Compruebe que la almohadilla plástica quede en posición correcta, bajo el tornillo de fijación. Siempre se debe mantener un intervalo mínimo de 2,5 cm del suelo.



Plataforma reposapiés ligera (Fig. 4.7)

Puede ajustar el ángulo de la plataforma reposapiés aflojando los tornillos (2). Puede instalar posicionadores laterales para los pies en la plataforma utilizando los orificios de montaje (3). Estos ayudan a evitar que los pies se resbalen por accidente (Fig. 4.8). Una vez finalizado el ajuste, compruebe que todos los tornillos estén ajustados correctamente (consulte la sección Presión).

Ajuste del Ancho

Para ajustar la anchura de la plataforma reposapiés, abra el tornillo (2). A continuación, puede deslizar hacia dentro o fuera los dos tubos que se insertan el soporte, para ajustar la anchura de la plataforma reposapiés (Fig. 4.7). Compruebe que ha ajustado los tornillos a la medida de torsión correcta.



Plataformas reposapiés

Plataforma reposapiés ajustable en ángulo (composite + aluminio) (Fig. 4.8 - 4.9)

Las plataformas del reposapiés pueden girarse hacia arriba para facilitar la entrada y salida de la silla.

Las plataformas del reposapiés pueden ajustarse dentro del ángulo de inclinación, según el nivel de superficie. Afloje los tornillos (1 a 2). Incline la plataforma de reposapiés hasta alcanzar el ángulo deseado. Ajuste todos los tornillos. Una vez finalizado el ajuste, compruebe que todos los tornillos están correctamente apretados (ver sección Presión). Para evitar el vuelco de la silla de ruedas, siempre se debe mantener un intervalo mínimo de 25 mm entre el tubo del reposapiés y el suelo (con la plataforma en posición horizontal).

Para ajustar la anchura, abra los tornillos (1+2), a continuación, deslice y extraiga ambos soportes (3+4).

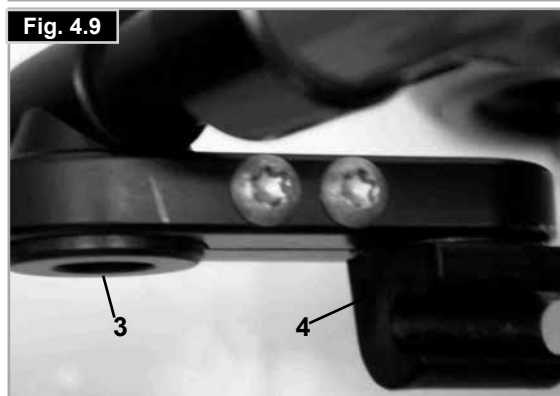
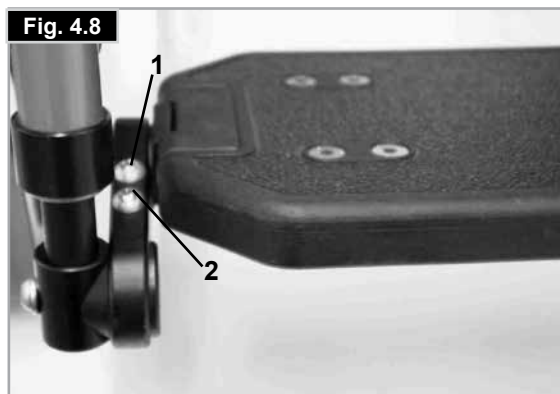

Reposacabezas

Reposacabezas (Fig. 4.10)

El reposacabezas se puede elevar y desplazar horizontalmente hacia delante o hacia atrás.

Para hacerlo, simplemente afloje el tornillo (1, 2 ó 3). En este momento puede ajustarlo hasta la posición deseada. Vuelva a apretar los tornillos (ver sección Presión).

Para plegar la silla de ruedas, abra la palanca de sujeción (1), deslice el soporte del reposacabezas hacia la derecha y plieguelo hacia abajo. Ya puede plegar la silla. Para abrir la silla, levante el soporte del reposacabezas, vuelva a ubicar el orificio de deslizamiento en la palanca de sujeción y deslice hacia la izquierda. Finalmente vuelva a cerrar la palanca de sujeción (Fig. 4.11).

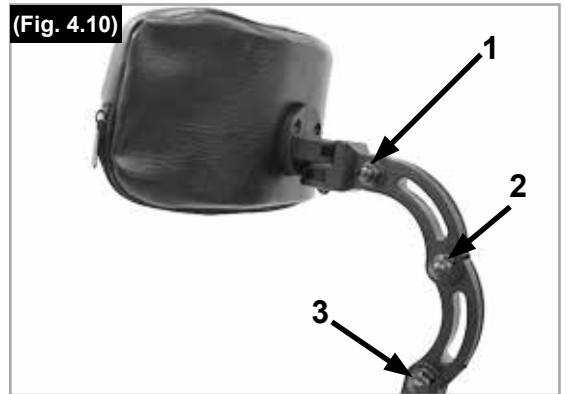

Ruedas delanteras

Ajuste de la rueda delantera

Para asegurarse de que ambas horquillas estén paralelas, basta con contar los dientes que están visibles a ambos lados. Tras ajustar la horquilla de la rueda delantera, los dientes se encargarán de sujetarla en su sitio, permitiendo un ajuste total de 16°, en incrementos de 2° (Fig. 4.12).

Utilice el lado plano de la parte delantera de la horquilla para comprobar el ángulo recto con respecto al suelo.

El diseño patentado permite girar la horquilla, para reajustarla hasta formar un ángulo recto con el suelo tras alterar el ángulo del asiento.

Ajuste de la rueda delantera, el adaptador y la horquilla (Fig. 4.13)

Si la silla de ruedas vira ligeramente hacia la derecha o la izquierda, o si las ruedas delanteras giran flojas, puede ser por una o más de estas causas:

- El juego de la rueda delantera no ha sido ajustado correctamente.
- El ángulo de la rueda delantera no ha sido ajustado correctamente.
- La presión de la rueda delantera y/o trasera no es correcta; las ruedas no giran de manera fluida.

La silla de ruedas no avanzará en línea recta si las ruedas delanteras no están correctamente ajustadas. Las ruedas deberían siempre ser ajustadas por un distribuidor autorizado. Las piezas dentadas de las ruedas delanteras y los receptores deben verificarse y reajustarse cada vez que se modifique la posición de las ruedas traseras.

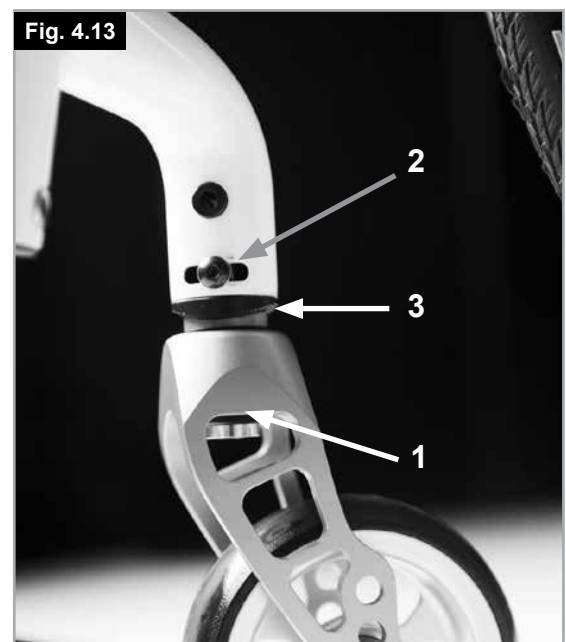

Pletinas del eje

Pletinas del eje (Fig. 4.14)

La posición del centro de gravedad del cuerpo con respecto a las ruedas traseras es fundamental para garantizar el uso práctico y placentero de la silla de ruedas. Se pueden adoptar varias posiciones: al desplazar la pletina del eje (1) hacia atrás por los orificios del armazón (2), la silla ganará estabilidad, pero no será tan maniobrable como lo sería si la pletina estuviera colocada más cerca del frente. Puede ajustar la altura del asiento desplazando el casquillo del eje (3) en la pletina. Una vez finalizado el ajuste, compruebe que todos los tornillos están correctamente apretados (ver sección Presión).

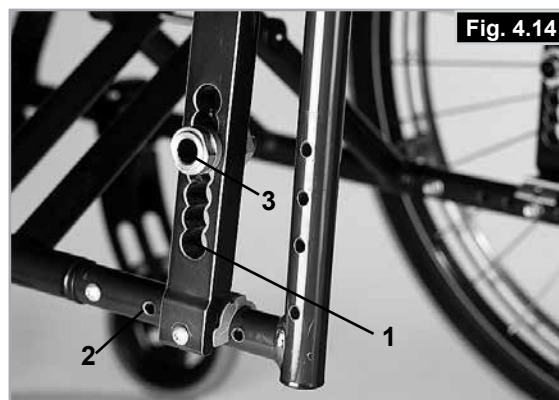

PRECAUCIÓN:

- Es posible que necesite volver a ajustar los frenos y las ruedas delanteras.
- Tenga en cuenta que el comportamiento de vuelco de la silla de ruedas cambia al modificar el centro de gravedad de la misma. Esto podría significar que necesita ruedas antivuelco.

Cambers o inclinación

Angulo de inclinación de las ruedas (Camber) (Fig. 4.15 / 4.16)

La inclinación puede establecerse en un ángulo entre 1° y 4° . De esta manera, la silla gana estabilidad lateral como también calidad de maniobras. Retire los tornillos de la pletina del eje (1). Coloque el adaptador (2) en el ángulo deseado. Apriete los tornillos. (ver sección Presión). Al elevar la inclinación también aumenta el ancho total de la silla de ruedas (una relación de 10 mm por grado).

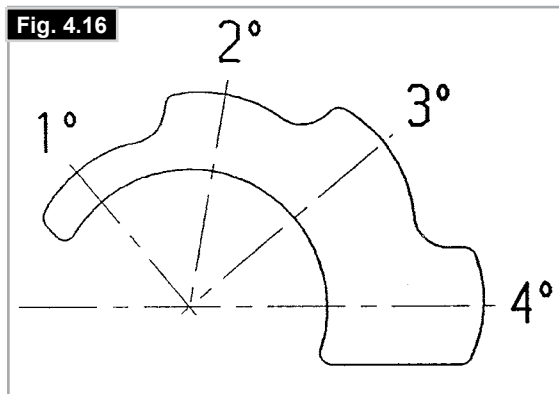

PRECAUCIÓN:

Es posible que necesite volver a ajustar los frenos y las ruedas delanteras.

Respaldo

Respaldos ajustables en ángulos (Fig. 4.17)

Puede ajustar el respaldo en cinco posiciones diferentes: 3° hacia delante, y 0° , 5° , 10° y 15° hacia atrás. Hay una placa (2) ubicada en el protector lateral que le permite establecer el ángulo retirando los tornillos (1) (ver sección Presión).

PRECAUCIÓN:

Los tornillos (1) sujetan directamente el respaldo con el armazón; si se los ajusta en exceso, se quebrarán. En cambio, los tornillos que no estén bien ajustados se perderán con facilidad. Cualquiera de los dos casos podría causar lesiones al hacer uso de las empuñaduras para, por ejemplo, subir una escalera.

Por su propia seguridad, recomendamos que los ajustes sólo se realicen por un representante autorizado.

PRECAUCIÓN:

Tenga en cuenta que el comportamiento de vuelco de la silla de ruedas cambia al modificar el ángulo del respaldo o la tapicería. Esto podría significar que necesita ruedas antivuelco.



Tapizado ajustable del respaldo (Fig. 4.18)

La tapicería puede ajustarse a cualquier grado de tensión mediante los sujetadores de Velcro. El acolchado del respaldo puede retirarse mediante una abertura interior; de este modo, puede acolchar el respaldo según sus necesidades individuales.

⚠️NOTA!

Una tensión demasiado alta en la tapicería ajustable del respaldo causará dificultad para la capacidad de plegado de la silla de ruedas.

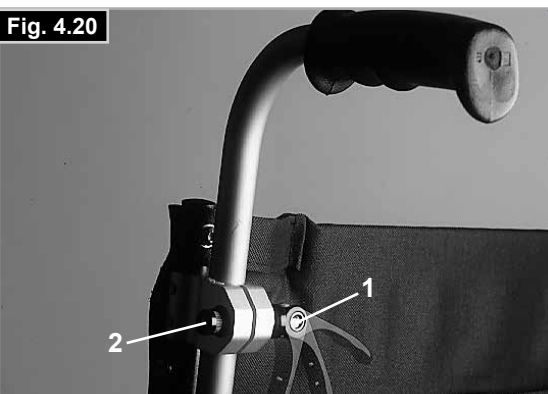
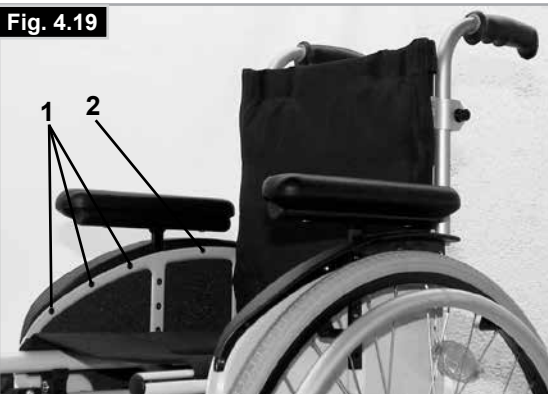
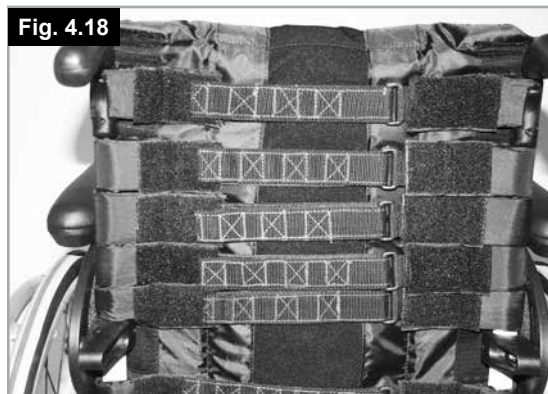

Protector lateral

Protector lateral de aluminio, ajustado, con protección contra clima frío (Fig. 4.19)

La protección de ropa (opcional) evita que el agua salpique hacia arriba y humedezca las prendas del ocupante.

Su posición, relativa a las ruedas traseras, puede establecerse ajustando los protectores laterales.

Para hacerlo, retire los tornillos (1 y 2). Puede ajustar los reposabrazos (opcional) a la altura deseada tras haber retirado los tornillos. Una vez finalizado el ajuste, compruebe que todos los tornillos están correctamente apretados (ver sección Presión).

⚠️PRECAUCIÓN:

No deben usarse ni los protectores laterales ni los reposabrazos para levantar o cargar la silla de ruedas.

Empuñadura

Empuñaduras ajustables en altura (Fig. 4.20)

Estas empuñaduras tienen una clavija de seguridad para evitar que se salgan accidentalmente. Soltando la manivela (1) la altura de las empuñaduras se puede ajustar acorde a las necesidades individuales. Al mover la palanca, se oye un mecanismo de bloqueo; ahora puede ubicar la empuñadura en la posición deseada. La tuerca (2) determina la fuerza a la que se bloquea la posición de la empuñadura. Si la tuerca está floja después de haber ajustado la manivela, la empuñadura también estará muy floja. Mueva la empuñadura de un lado a otro para asegurarse de que está anclada en posición firmemente.

⚠️¡PRECAUCIÓN!

Después de ajustar la altura de la empuñadura, bloquee la palanca (1) en una posición segura. Si la palanca no está segura, puede haber accidentes al sortear obstáculos.

⚠️¡PRECAUCIÓN!

Verifique la fuerza de sujeción (tornillos) de las empuñaduras ajustables antes de usar la silla

Cinturón de sujeción pélvico

PRECAUCIÓN:

Antes de usar la silla de ruedas recuerde usar el cinturón de seguridad pélvico.



El cinturón de seguridad de falda debe revisarse a diario para comprobar que no presente signos de desgaste ni obstrucciones.

Compruebe siempre que el cinturón de posicionamiento esté correctamente asegurado y ajustado antes de usarlo. Si la correa está muy floja, el usuario podría resbalar y correr el riesgo de asfixia o sufrir una lesión severa.

El cinturón de seguridad está instalado en la silla de ruedas tal como se muestra en las ilustraciones. El cinturón de seguridad consta de dos mitades. Ambas partes se colocan pasando el pasador de retención del asiento a través del ojal del cinturón. El cinturón pasa por debajo de la parte trasera del panel lateral. (Fig. 4.21)

Ajuste la posición del cinturón de manera que las hebillas queden en la parte central del asiento. (Fig. 4.22)



Ajuste el cinturón de seguridad según las necesidades del usuario, tal como se indica a continuación:

| Para reducir el largo del cinturón | Para aumentar la longitud del cinturón |
|---|---|
|  |  |
| <p>Deslice de nuevo la correa a través de la pieza de regulación de la hebilla macho. Asegúrese de que la correa no presenta ningún dobléz en la hebilla macho.</p> | <p>Deslice la correa a través de la pieza de regulación de la hebilla macho a fin de aumentar la longitud del cinturón.</p> |

Al ajustar, compruebe el espacio que queda entre el cinturón pélvico y el usuario. Un cinturón correctamente ajustado no deja insertar más que la mano plana entre el cinturón de seguridad y el usuario. (Fig. 4.23)

El cinturón de seguridad debe estar instalado de manera tal que las correas queden ubicadas en un ángulo aproximado de 45 grados por encima de la pelvis del usuario. El usuario debe estar incorporado y ubicado lo más atrás posible en el asiento cuando el cinturón está ajustado de manera correcta. El cinturón de seguridad debe impedir que el usuario resbale hacia abajo por el asiento. (Fig. 4.24)



| | |
|--|---|
|  |  |
| <p>Para abrochar la hebilla: Empuje firmemente la hebilla macho dentro de la hebilla hembra.</p> | <p>Para liberar la hebilla: Presione las alas de la hebilla macho y empújelas hacia el centro mientras tira con suavidad.</p> |

⚠ ¡ADVERTENCIA!

Si tiene dudas acerca del uso y funcionamiento del cinturón de seguridad, solicite ayuda al profesional sanitario, distribuidor autorizado de sillas de ruedas, cuidador o asistente.

⚠ ¡ADVERTENCIAS!

- El cinturón de seguridad pélvico debe ser instalado solamente por un distribuidor o representante autorizado de Sunrise Medical.
- El cinturón de seguridad de falda debe revisarse a diario para comprobar que esté correctamente ajustado y no presente signos de desgaste ni obstrucciones.
- Sunrise Medical no recomienda el transporte de personas en vehículos utilizando este cinturón de seguridad pélvico como método de sujeción.



Consulte el catálogo sobre tránsito de Sunrise Medical para obtener más información sobre el transporte. (no disponible en España)

Mantenimiento:

Revise el cinturón de seguridad y los componentes de sujeción con regularidad para comprobar que no haya signos de desgaste ni daños. Según el uso que se le dé, puede que tenga que reemplazarlo.

⚠ ¡ADVERTENCIA!

El cinturón de seguridad pélvico debe ajustarse según las necesidades del usuario, tal como se detalla anteriormente. Sunrise Medical también recomienda verificar la extensión y ajuste del cinturón de manera regular a fin de reducir el riesgo de haberlo modificado inadvertidamente a un largo excesivo.

Ruedas anti-vuelco

Ruedas anti-vuelco (Fig. 4.25 - 4.26)

Los tubos anti vuelco (1) proporcionan seguridad adicional para los usuarios con poca experiencia, cuando todavía están aprendiendo a operar la silla de ruedas. Las ruedas anti vuelco (1) evitan que la silla de ruedas caiga o se vuelque hacia atrás. Al empujar las ruedas anti vuelco (1), estas bajarán; también pueden plegarse hacia delante. Siempre debe mantenerse un intervalo de 30 a 50 mm entre los tubos y el suelo. Debe plegar los tubos anti vuelco hacia delante cuando intente subir o bajar obstáculos altos (como un bordillo, por ejemplo) para evitar así que los tubos toquen el suelo.

⚠ ¡ADVERTENCIA!

La instalación incorrecta de las ruedas antivuelco aumenta el riesgo de una inclinación excesiva hacia atrás.

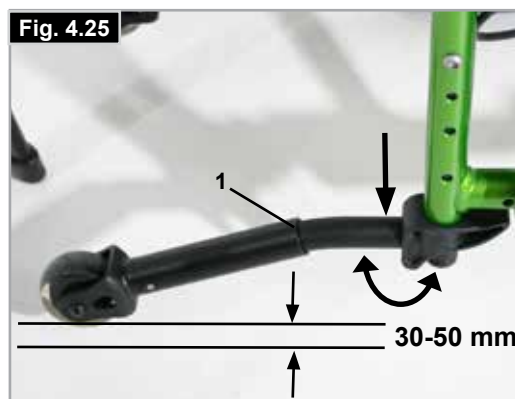

Tapizado estándar

Tapizado estándar (Fig. 4.27)

La tapicería del asiento viene equipada con un sujetador de Velcro de un lado; esto permite un ágil ajuste de la tapicería. Para volver a ajustar la tapicería, primero pliegue levemente la silla de ruedas. Luego retire los tornillos (1), y tire y extraiga del armazón los tapones frontales (2). A continuación, ya puede deslizar la tapicería (3) hasta quitarla totalmente. Puede ajustar la tapicería separando el Velcro. Realice el procedimiento a la inversa para volver a colocar el asiento. Una vez finalizado el ajuste, compruebe que todos los tornillos están correctamente apretados (ver sección Presión).

PRECAUCIÓN:

Por su propia seguridad, asegúrese de que al menos el 50 % de la superficie de Velcro esté en contacto permanente entre sí.

Fig. 4.27

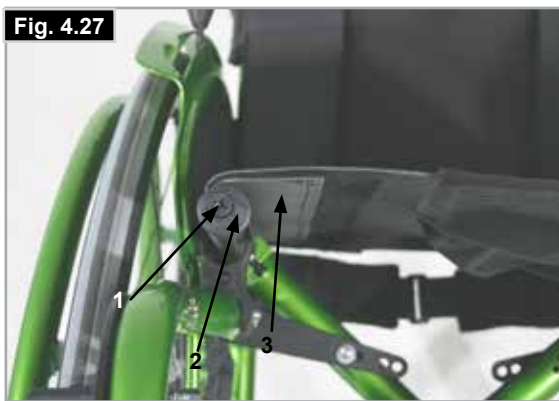

Soporte de bastones

Soporte de bastones (Fig. 4.28)

Este dispositivo permite transportar los bastones directamente en la propia silla de ruedas. Tiene una cinta de Velcro (1) para sujetar los bastones o cualquier otra ayuda.

PRECAUCIÓN:

No trate nunca de utilizar o mover el bastón mientras esté en movimiento.

Fig. 4.28



Mesa

Mesa-Bandeja (Fig. 4.29)

La bandeja proporciona una superficie plana para cualquier tipo de actividad. Antes de utilizar la bandeja, su representante autorizado debe ajustarla por primera vez según la anchura del asiento. Durante el proceso de prueba, el usuario debe estar sentado en la silla de ruedas.

Fig. 4.29



Ruedas de tránsito

Ruedas de tránsito (Fig. 4.30 + Fig. 4.31)

Las ruedas de tránsito son para utilizar en espacios donde su silla de ruedas resulte demasiado ancha con las ruedas traseras (por ejemplo, aviones, autobuses...) Al retirar las ruedas traseras mediante el desmontaje rápido, las ruedas de tránsito se pueden utilizar inmediatamente. Cuando no se utilicen, las ruedas de tránsito deben quedar a 3 cm. por encima del suelo. De esta manera no estorbarán al propulsarse, o al superar obstáculos. (por ejemplo bordillos, alcantarillas...)

PRECAUCIÓN:

Cuando está utilizando las ruedas de tránsito, su silla no lleva frenos.

Fig. 4.30



Fig. 4.31



Aumento de la anchura del asiento (Fig. 4.32 /4.33)

Aflove los tornillos a cada lado del armazón (1) y separe el armazón de la cruceta. A continuación, extraiga las piezas de composite (2) de su posición normal en los extremos de la cruceta, gírelos 180° y vuelva a colocarlos en los extremos de la cruceta, en posición inversa. Luego, aflove el perno central de la cruceta (3) y extráigalo. Extraiga e invierta las piezas de composite (4) también unos 180°, y vuelva a colocarlos en la cruceta. Ahora inserte el perno central en la cruceta y ajústelo a una torsión de 7 Nm. Finalmente, una los armazones y la cruceta y ajuste los tornillos (1) también a una torsión de 7 Nm.

Para ajustar la tapicería del asiento, aflove los tornillos (1), extraiga los tapones de los tubos del asiento y retire la tapicería de los tubos. A continuación, ajuste la anchura de la tapicería empleando el Velcro ubicado debajo del asiento. Finalmente coloque de nuevo la tapicería y los tapones de los tubos del asiento, y vuelva a ajustar los tornillos (Ver Fig. 4.27)

La anchura de la tapicería del respaldo se ajusta mediante tiras de Velcro; por lo tanto las tiras como la funda tienen piezas de velcro cosidas.

Finalmente el reposapiés ofrece la opción de ajustar la anchura mediante abrazaderas (Ver capítulo sobre Reposapiés, página 12)

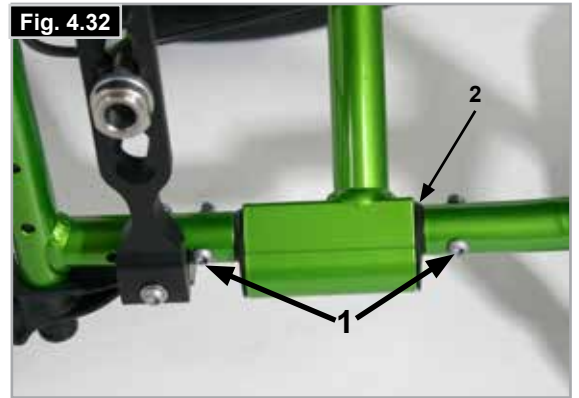

Aumento de la profundidad del asiento (Fig. 4.34)

Para ajustar la profundidad del asiento, aflove los dos tornillos (1) a cada lado que unen la cruceta con los tubos del asiento. A continuación, desplace los tubos del asiento y la tapicería a la posición deseada; procure mantener ambos lados alineados y luego ajuste los tornillos (1) a una torsión de 5 Nm. Finalmente, puede que necesite volver a ubicar las guías de la cruceta (2) en una posición.



5.0 Cubiertas y montaje

Cubiertas y montaje

La versión estándar de la silla lleva cubiertas macizas. Si se utilizan cubiertas neumáticas, asegúrese siempre de que tengan la presión de aire correcta, ya que de lo contrario el rendimiento de la silla de ruedas puede verse afectado. Si la presión es demasiado baja, la fricción aumenta al conducir y la conducción requiere más esfuerzo. La maniobrabilidad también se ve afectada si la presión de las cubiertas es demasiado baja. Si la presión es demasiado alta, la cubierta puede reventar. La presión de aire correcta se indica en la superficie de la cubierta.

Las cubiertas se colocan como las de una bicicleta normal. Antes de insertar la cámara, asegúrese de que la llanta y el interior de la cubierta no contengan partículas de suciedad. Después de montar o reparar la cubierta, debe comprobarse la presión de aire. Por su propia seguridad y para que la silla rinda al máximo, resulta muy importante que las cubiertas estén en buen estado e infladas a la presión correcta.

6.0 Posibles problemas

La silla de ruedas se desliza hacia un lado

- Compruebe la presión de los neumáticos
- Compruebe que las ruedas giran libremente (rodamientos, ejes, etc.)
- Compruebe el ángulo de las ruedas delanteras
- Compruebe que ambas ruedas delanteras se apoyan en el suelo

Las ruedas delanteras oscilan

- Compruebe el ángulo de las ruedas delanteras
- Compruebe que todos los tornillos están firmes; apriételos si es necesario (ver sección Presión)
- Compruebe que ambas ruedas delanteras se apoyan en el suelo

La silla de ruedas o la cruceta del armazón no quedan en posición correcta en el asiento

- La silla todavía es muy nueva; es decir, la tapicería del asiento o del respaldo aún está demasiado rígida. Este factor mejorará conforme a la frecuencia de uso

Cuesta plegar la silla de ruedas

- La tapicería del respaldo está demasiado rígida; aflójela de ser necesario

La silla de ruedas se mueve y cruje

- Compruebe que todos los tornillos están firmes; apriételos si es necesario (ver sección Presión)
- Lubrique los puntos donde las partes móviles rozan con otras

La silla de ruedas oscila.

- Compruebe el ángulo de las ruedas delanteras
- Compruebe la presión de los neumáticos
- Compruebe si las ruedas traseras están ajustadas de manera diferente.

7.0 Especificaciones Técnicas

| | |
|---|--|
| Máx. peso del usuario: | 85 kg |
| Ancho del asiento: | 220 – 400 mm (+/-20 mm) |
| Profundidad del asiento: | 240 – 400 mm (+/-40 mm) |
| Altura delantera del asiento: | 370 – 500 mm |
| Altura trasera del asiento: | 320 – 470 mm |
| Altura respaldo: | 225 – 425 mm |
| Ángulo respaldo: | -3° -15° |
| Anchura total: | 700 mm (310 mm plegada) |
| Largo total: | 930 mm |
| Altura total: | 920 mm |
| Radio de giro: | 600 mm |
| Pendiente máxima para el uso de frenos: | 7° |
| Rueda trasera: | 20"22"/24" |
| Rueda delantera: | 4"/5"/6" |
| Versión del armazón: | Estándar y con Abducción |
| Peso de la silla de ruedas: | desde 8,5 kg |
| Peso de la silla desmontada: | desde 6,4 kg |
| Peso de la parte más pesada: | 2,1 kg |
| Piezas desmontables: | Ruedas traseras (sólo para transporte) |
| Colores: | 32 |
| Prueba de colisión (Crash Test): | Sí |

Máx. Peso del usuario 85 kg

La silla de ruedas responde a las siguientes normativas:

1. Requisitos y métodos de prueba de resistencia estática, impacto y fatiga (ISO 7176-8)
2. Resistencia al fuego de piezas con tapicería de conformidad con ISO 7176-16.











8.0 Placa de Identificación















Placa de Identificación

La placa de identificación del modelo está situada en la parte superior del tubo transversal del armazón, y también en la última página del manual del propietario. La placa de identificación indica la designación exacta del modelo, además de otros datos técnicos. Al solicitar repuestos, o en caso de reclamos, indique los siguientes datos:

- Nº de serie
- Número de pedido
- Mes / Año

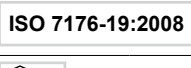
EJEMPLO

| | | |
|---|--|---|
|  |  Sunrise Medical GmbH Kahlbachring 2-4 D-69254 Malsch / Germany |  2021-04-16 |
| TYPE: | Rollstuhl | SN 203211433050372 |
| Youngster 3 | ISO 7176-19:2008 | |
|  75 kg |  max 10° |  280 mm |
| |  300 mm |   |
| | |   |

| | |
|---|---|
| TYPE: | Nombre del producto, número de referencia (SKU) |
|  max X° | La pendiente máxima segura con ruedas antivuelco depende de la configuración de la silla de ruedas, la postura y las capacidades físicas del usuario. |
|  XXX mm | Ancho del asiento |
|  XXX mm | Profundidad del asiento |
|  XXX kg | Carga máxima. |
|  | Marca UKCA. |
|  | Marca CE. |
|  | Consulte las instrucciones de uso |
|  XXXX-XX-XX | Fecha de fabricación. |
|  | Número de serie. |
|  | Este símbolo significa Dispositivos Médicos. |
|  | Dirección del fabricante. |
|  | Crashtested de conformidad con: ISO 7176-19:2008. |
|  | Dirección del importador |
|  | Persona responsable en el Reino Unido |
|  | Dirección del representante en Suiza |

9.0 Mantenimiento y cuidado

Inspección de seguridad

El usuario será el primero en notar cualquier posible defecto. Por lo tanto, recomendamos llevar a cabo las verificaciones siguientes cada vez que vaya a usar el producto:

- Que la presión de los neumáticos sea la correcta.
- Que los frenos funcionen correctamente
- Que todos los componentes extraíbles estén correctamente instalados (p. ej., reposabrazos, hangers, ejes de desmontaje rápido, etc.).

En caso de detectar daños o defectos, tenga a bien contactar con su representante autorizado.

Mantenimiento

- Verifique con regularidad la presión de los neumáticos.
- Verifique con regularidad (al menos una vez al año) si los neumáticos están desgastados o dañados. Cambie los neumáticos no bien detecte signos de desgaste o daño.
- Verifique con regularidad (al menos una vez al año) si las tapicerías del respaldo y asiento presentan daños o desgaste. Cambie estas piezas no bien detecte signos de desgaste o daño.
- Verifique con regularidad (al menos una vez al año) si los componentes del armazón general y del respaldo presentan daños o desgaste. Cambie estas piezas no bien detecte signos de desgaste o daño.
- Verifique con regularidad (al menos una vez al año) si los frenos están desgastados o dañados. Compruebe que funcionen correctamente y puedan usarse con facilidad. Cambie los frenos no bien detecte signos de desgaste o daño.
- Todos los tornillos que son fundamentales para un uso seguro de la silla de ruedas llevan tuercas de seguridad. Compruebe cada 3 meses que todos los tornillos están seguros (ver sección Presión). Las tuercas de seguridad deberían ser utilizadas solamente una vez, y ser reemplazadas después de muchos usos.
- que son fundamentales para un uso seguro de la silla de ruedas llevan tuercas de seguridad. Las tuercas de seguridad deberían ser utilizadas solamente una vez, y ser reemplazadas después de muchos usos.
- Utilice solo piezas originales aprobadas por Sunrise Medical. No use piezas de otros fabricantes, que Sunrise Medical no haya autorizado.

NOTA:

Si cuenta con las medidas de torsión, recomendamos encarecidamente que utilice un dispositivo medidor para comprobar que el ajuste a la medida de torsión sea correcto. Use únicamente detergentes suaves para limpiar su silla. Utilice solo jabón y agua para limpiar la tapicería del asiento y el cinturón de falda.

Teniendo en cuenta la frecuencia y el tipo de uso de la silla, es recomendable que lleve la silla de ruedas a un distribuidor autorizado con regularidad (al menos una vez al año) para que personal autorizado lleve a cabo una inspección general y las tareas de mantenimiento necesarias.

PRECAUCIÓN:

La arena, la sal y el agua del mar pueden afectar los cojinetes delanteros de las ruedas delanteras y traseras. Limpie y seque la silla de ruedas con cuidado tras haberla expuesto a estos elementos.

Medidas de higiene al reutilizar la silla:

Antes de volver a dar uso a la silla, debe prepararla con cuidado. Todas las superficies que entran en contacto con el usuario deben ser tratadas con un spray desinfectante.

Para ello, utilice un desinfectante de secado rápido a base de alcohol elaborado para productos y dispositivos médicos.

Tenga en consideración las instrucciones del fabricante del desinfectante que usa.

Por lo general, no se puede garantizar una desinfección completa en las costuras o juntas. Por lo tanto, le recomendamos que deseche los arneses de asiento y respaldo para evitar la contaminación microbacteriana con agentes activos, de acuerdo con la ley local de protección contra infecciones.

Almacenamiento:

Guarde siempre la silla de ruedas en un sitio seco.

10.0 Deshecho / reciclaje de los materiales

Si esta silla le fue prestada, es posible que no le pertenezca. Si ya no la necesita, siga las instrucciones de la institución que proporcionó la silla de ruedas para devolvérsela.



La sección que sigue describe los materiales utilizados en la silla de ruedas para disponer de ellos o reciclarlos junto con su embalaje.

Es posible que existan reglamentaciones especiales a nivel local con respecto a la disposición o reciclaje, y deberán ser tenidas en cuenta a la hora de desechar los materiales. (Estas reglas pueden incluir la limpieza o descontaminación de la silla previamente a su disposición).

Aluminio: Ruedas delanteras, ruedas, protectores laterales del chasis, reposabrazos, plataforma reposapiés, empuñaduras

Acero: Puntos de fijación, eje de desmontaje rápido

Plástico: Cubiertas de empuñaduras, tapones de tubos, ruedas pivotantes, plataformas de reposapiés, almohadillas para brazos y rueda/neumático de 12"

Embalaje: Bolsas plásticas de polietileno blando, cartón

Tapicería: Trama de poliéster con cobertura de PVC y espuma expandida de combustión modificada.

El descarte o reciclaje debe ser llevado a cabo por un agente o sitio autorizado de desechos. En algunos países, el distribuidor autorizado puede llegar a contemplar la posibilidad de encargarse del desecho de la silla de ruedas.





11.0 Garantía

GARANTÍA

Ver el documento "Condiciones Generales de Garantía" que acompaña a este manual de usuario.

También disponible en www.sunrisemedical.es, sección "Condiciones Generales de Venta".

| Índice | |
|---|----|
| Índice | 26 |
| Definitions | 26 |
| Prefácio | 27 |
| Utilização | 28 |
| Área de aplicação | 28 |
| 1.0 Notas gerais sobre segurança e restrições de condução | 29 |
| 2.0 Transporte | 31 |
| 3.0 Manuseamento | 33 |
| 4.0 Opções | 34 |
| Tubos de Apoio | 34 |
| Dispositivos de bloqueio das rodas | 34 |
| Travões | 35 |
| Plataformas dos apoios de pés | 35 |
| Apoio de cabeça | 37 |
| Rodas dianteiras | 37 |
| Placas do Eixo | 38 |
| Curvaturas | 38 |
| Encosto | 38 |
| Protetor lateral | 39 |
| Punho para empurrar | 39 |
| Cinto de segurança pélvico | 40 |
| Tubos Anti Queda | 41 |
| Correia Normal | 42 |
| Suporte da Canadiana | 42 |
| Tabuleiro | 42 |
| Rodas de trânsito | 42 |
| Ajustamento da largura do assento | 43 |
| Ajustamento da profundidade do assento | 43 |
| 5.0 Pneus e Montagem | 43 |
| 6.0 Possíveis Problemas | 44 |
| 7.0 Especificações Técnicas | 44 |
| 8.0 Placa de nome | 45 |
| 9.0 Manutenção e Cuidado | 46 |
| 10.0 Eliminação / Reciclagem de materiais | 47 |
| 11.0 Garantia | 47 |

| Definitions | |
|---|---|
| 3.1 Definições das palavras usadas neste manual | |
| Palavra | Definição |
|  PERIGO! | Alertar o utilizador para um potencial risco de ferimentos graves ou fatais se o aviso não for respeitado |
|  AVISO! | Alerta o utilizador para um risco de lesão física se a sugestão não for respeitada |
|  CUIDADO! | Alertar o utilizador para os danos potenciais para o equipamento se o aviso não for respeitado |
| NOTA: | Sugestão geral ou melhor prática |
|  | Referência a documentação adicional |

NOTA:

A cadeira de rodas representada e descrita neste manual pode não ser exatamente igual à sua. No entanto, todas as instruções são perfeitamente aplicáveis, independentemente dessas pequenas diferenças.

O fabricante reserva-se no direito de alterar, sem aviso prévio, os pesos, dimensões e outros dados indicados neste manual. Todos os valores, medidas e capacidades indicados neste manual são aproximados e não representam especificações.

NOTA:

Tome nota da morada e telefone do serviço de assistência local no quadro incluído a seguir.

Para poder receber assistência rápida em caso de avaria, contacte a sua Ortopedia e tente indicar todos os detalhes relevantes.

Assinatura e carimbo do fornecedor

Prefácio

Caro Cliente,

Agradecemos por ter decidido comprar um produto de elevada qualidade da SUNRISE MEDICAL.

Este Manual do Utilizador contém várias sugestões e ideias para que a sua cadeira de rodas seja um parceiro de confiança e fiável na sua vida.

A Sunrise Medical considera bastante importante manter uma relação forte com os clientes. Assim, gostaríamos de o manter atualizado quanto às nossas criações atuais e mais recentes. Manter a proximidade com os nossos clientes significa: serviço mais rápido, com o mínimo de burocracia, colaborando com os clientes. Quando precisar de peças de substituição ou acessórios, ou se tiver qualquer dúvida em relação à cadeira de rodas – estamos à sua disposição.

Queremos que fique satisfeito com os nossos produtos e serviços. Na Sunrise Medical trabalhamos constantemente para desenvolver ainda mais os nossos produtos. Por esta razão, podem ocorrer alterações nas nossas linhas de produtos no que diz respeito à forma, tecnologia e acessórios. Por conseguinte, não podem ser feitas reclamações com base nos dados e imagens contidas neste manual técnico.

O sistema de gestão da SUNRISE MEDICAL está certificado segundo EN ISO, ISO 13485 e ISO 14001.

 **Como fabricante, a SUNRISE MEDICAL declara que este produto está em conformidade com o Regulamento de Dispositivos Médicos (2017/745).**

NOTA:

Conselhos gerais para o utilizador.

O não cumprimento destas instruções pode causar o risco de lesões físicas, de danos neste produto ou criar um risco para o ambiente!

Notificação para o utilizador e/ou paciente: Qualquer acidente grave ocorrido relacionado com o equipamento deve ser comunicado ao fabricante e às autoridades competentes do estado membro no qual o utilizador e/ou paciente reside.

Adaptações especiais B4Me

A Sunrise Medical recomenda fortemente que, a fim de garantir que seu produto B4Me opere e funcione conforme pretendido pelo fabricante; todas as informações do usuário fornecidas com seu produto B4Me são lidas e compreendidas antes de o produto ser usado pela primeira vez.

A Sunrise Medical também recomenda que as informações do utilizador não sejam descartadas após sua leitura, mas sejam mantidas em segurança para referência futura.

Combinações do dispositivo médico

Poderá ser possível combinar este dispositivo médico com um ou mais do que um outro dispositivo médico ou outro produto. As informações sobre as combinações possíveis podem ser consultadas na www.sunrisemedical.pt. Todas as combinações apresentadas foram validadas de acordo com os Requisitos Gerais de Segurança e Desempenho, Anexo I no. 14.1 do Regulamento de Dispositivos Médicos 2017/745.

As orientações relativas às combinações, como montagem, podem ser consultadas em www.sunrisemedical.pt.

Contacte o nosso distribuidor local e autorizado SUNRISE MEDICAL se tiver questões sobre a utilização, manutenção ou segurança da sua cadeira de rodas.

Caso não haja um concessionário autorizado na sua área, ou se tiver qualquer questão sobre a segurança e devolução do produto, contacte a Sunrise Medical, por escrito ou por telefone ou consulte a informação em www.sunrisemedical.pt

Sunrise Medical
Polígono Bakiola, 41
48498 Arrankudiaga,
Vizcaya
Espanha
Telefone: 00 351 224 882 712
Fax: 00 351 224 880 063
www.sunrisemedical.pt



IMPORTANTE:
NÃO USE A SUA CADEIRA DE RODAS ANTES DE TER LIDO E COMPREENDIDO O MANUAL.

Utilização

As cadeiras de rodas destinam-se exclusivamente a utilizadores sem capacidades motoras ou com capacidades motoras diminuídas, para seu usufruto pessoal, quando sozinho ou auxiliado por terceiros (empurrados por um assistente) em casa e no exterior.

O limite máximo de peso (inclui o utilizador e o peso de acessórios instalados na cadeira de rodas) está assinalado na etiqueta com o número de série, fixada na barra transversal ou barra estabilizadora sob o assento.

A garantia aplica-se apenas se o produto for usado nas condições especificadas e para os objetivos a que se destina. A vida útil estimada da cadeira de rodas é 5 anos. Não foram instaladas Peças Standard, exceto aquelas oficialmente autorizadas pela Sunrise Medical.

Área de aplicação

Indicações

A variedade de acessórios assim como o desenho modular significam que pode ser usada por pessoas que não podem andar ou com mobilidade limitada por causa de:

- Paralisia
- Perda de membros (amputação da perna)
- Deformação dos membros
- Contratura das articulações/lesões nas articulações
- Doenças como insuficiências cardíacas e deficiências circulatórias, problemas de equilíbrio, caquexia, padrões de doenças neurológicas, distrofia muscular, hemiplegia, assim como pessoas idosas que ainda têm força na parte superior do corpo.

Contra-indicações

A cadeira de rodas não deverá ser utilizada sem a presença de um assistente em caso de:

- Problemas de perceção
- Desequilíbrio
- Perda de ambos os braços, se não acompanhado por um cuidador
- Contraturas nas articulações ou lesões nas articulações em ambos os braços
- Problemas em manter a postura sentada

Quando considerar uma aquisição, tenha em conta o tamanho e peso do corpo, a constituição física e psicológica, a idade da pessoa, condições de vida e ambiente.

Para um resumo de todas as opções, consulte o mais recente formulário de encomenda.

NOTA:

Lembre-se que para conduzir uma cadeira de rodas é necessário ter as competências cognitivas, físicas e visuais adequadas. O utilizador deve poder conseguir avaliar os efeitos das suas ações durante a operação da cadeira de rodas e, se necessário, corrigi-los. A Sunrise Medical não pode avaliar estas capacidades e a utilização segura dos componentes adicionais instalados como fabricante. Não podemos ser responsabilizados por quaisquer danos resultantes.

Consulte as instruções da cadeira de rodas e dos componentes adicionais instalados. Instrua o utilizador quanto à utilização segura da cadeira de rodas e dos componentes adicionais instalados. Informe os utilizadores sobre os avisos especiais que devem ser lidos, compreendidos e respeitados.

1.0 Notas gerais sobre segurança e restrições de condução

A engenharia e construção desta cadeira de rodas destinam-se a oferecer a maior segurança. As normas de segurança internacionais atualmente em vigor foram cumpridas ou excedidas. No entanto, existe o risco de perigo se os utilizadores manusearem incorretamente a cadeira de rodas. Para sua própria segurança, deve respeitar completamente as seguintes regras.

A adaptação ou ajustamento não profissional ou errado pode aumentar o risco de acidentes. Como utilizador da cadeira de rodas, faz também parte do tráfego diário nas ruas e passeios, como tudo o resto. Gostaríamos de lhe chamar a atenção que, deste modo, está também sujeito a qualquer regra do Código de Estrada.

Tenha cuidado durante a sua primeira viagem na cadeira de rodas. Familiarize-se com a sua Cadeira de Rodas.

Antes de cada utilização, deve inspecionar o seguinte:

- Eixos de extração rápida nas rodas traseiras
- Velcro dos assentos e encostos
- Pneus, pressão dos pneus e dispositivos de bloqueio das rodas.



Antes de alterar qualquer um dos ajustamentos desta cadeira de rodas, é importante ler a seção correspondente do Manual de Utilizador.

É possível que a cadeira caia se passar por cima de buracos ou conduzir em solo desnivelado, especialmente quando subir ou descer solo inclinado. Quando subir um degrau ou uma inclinação de frente, deve inclinar o corpo para a frente.



PERIGO!

- NUNCA exceda a carga máxima de 85 kg (75 kg com ilhós de teste de colisão como assento no veículo para transporte de utilizadores de cadeiras de rodas) do condutor mais quaisquer objetos transportados na cadeira de rodas. Tenha em conta a informação sobre o peso para opções de pesos menores, que são apresentadas em separado. Se exceder a carga máxima, pode danificar a cadeira, pode cair ou tombar, perder controlo e pode causar ferimentos graves em si e noutras pessoas.
- Apenas assentos e cintos de segurança permanentemente instalados oferecem proteção suficiente em condições perigosas.
- Para evitar quedas e situações perigosas, pratique primeiro a condução da sua nova cadeira de rodas em solo nivelado e com boa visibilidade.
- Esta cadeira de rodas deve ser exclusivamente usada para transportar uma pessoa de cada vez. Qualquer outro tipo de aplicação não está de acordo com os objetivos pretendidos.

Fig. A

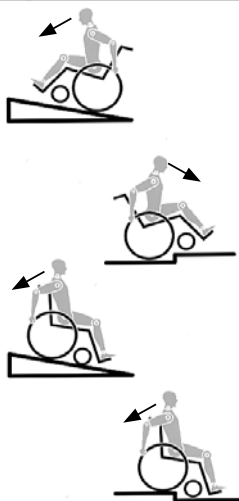

PERIGO!

- Quando se sentar ou sair da cadeira de rodas, não se apoie nos apoios de pés. Deve dobrá-los para cima antes e movê-los para o exterior tanto quanto possível.
- Dependendo do diâmetro e configuração das rodas dianteiras assim como da configuração do centro de gravidade da cadeira de rodas, as rodas dianteiras podem começar a vibrar em velocidades mais elevadas. Isto pode causar o bloqueio das rodas e a cadeira de rodas pode tombar. Assim, certifique-se estão ajustadas corretamente (consulte o capítulo "Rodas giratórias").
- Em particular, não conduza sem travões em inclinações, mova-se a uma velocidade reduzida. Nas velocidades mais elevadas, dependendo da configuração e/ou físico/capacidades físicas do utilizador, a roda dianteira pode oscilar inesperadamente. Isto pode causar ferimentos ao utilizador.
- Explore os efeitos da mudança do centro de gravidade no comportamento da cadeira de rodas, por exemplo, em inclinações, declives, todos os desnivelamentos ou quando transpor obstáculos. Faça-o com a assistência de alguém. Aconselhamos os utilizadores mais inexperientes a utilizarem rodas anti volteio.
- As rodas anti volteio podem evitar a queda da cadeira para trás por acidente. Em circunstância alguma devem ser utilizados em vez das rodas normais e não devem ser utilizados para transportar uma pessoa numa cadeira de rodas com as rodas traseiras removidas.
- Em condições extremas (p.ex. com as rodas traseiras na posição mais dianteira) e com uma postura menos perfeita, a cadeira de rodas pode tombar mesmo numa superfície plana.
- Incline o seu tronco para a frente quando subir declives e degraus.
- Incline o seu tronco ainda mais para trás quando descer declives e degraus.
- Não pendure objetos pesados, como sacos de compras ou mochilas, nas pegas, encosto da cabeça ou encosto da cadeira de rodas.
- Estas podem alterar o ponto de inclinação e existe o risco de cair para trás.
- Quando pegar em objetos (à frente da, ao lado da ou por detrás da cadeira de rodas) certifique-se que não se inclina demasiado para longe da cadeira de rodas, porque se alterar o centro de gravidade existe o risco de cair ou capotar.
- Utilize apenas a sua cadeira de rodas corretamente. Por exemplo, evitar transpor obstáculos sem travar (degraus, lancis) ou descer desnivelamentos de solo.
- Só deve tentar subir escadas com a ajuda de um assistente. Se existir equipamento para o auxiliar, p.ex. subir rampas ou utilizar elevadores, utilize-o. Se não existir equipamento para uma determinada função, então a cadeira de rodas deve ser inclinada e empurrada e nunca transportada em degraus (2 assistentes).
- Regra geral, deve instalar previamente as rodas anti volteio, para não tocarem nos degraus, porque de outro modo poderá sofrer uma queda grave. Depois, as rodas anti volteio devem ser colocados na posição correta.
- Certifique-se que o assistente só segura na cadeira de rodas utilizando as peças instaladas firmemente (p.ex. evitando os apoios de pés ou proteções laterais).
- Quando utilizar uma rampa de suspensão, certifique-se que as rodas anti volteio instaladas estão posicionadas fora da área de perigo.
- Imobilize a cadeira de rodas em solo irregular ou quando a transportar (p.ex. num carro) usando os dispositivos de bloqueio das rodas.
- Para amputados ao nível da coxa, as rodas anti volteio devem ser utilizadas.

- Antes de conduzir, verifique se a pressão dos pneus está correta. Para as rodas traseiras, deve ser, pelo menos, 3,5 bares (350 kPa). A pressão máx. é indicada no pneu. Os travões com manípulo de joelho apenas funcionam se a pressão dos pneus for suficiente e se foi efetuada a configuração correta (ver Capítulo sobre "Dispositivos de Bloqueio das Rodas"). Os dispositivos de bloqueio das rodas não se destinam a travar a cadeira de rodas. Existem apenas para garantir que a sua cadeira de rodas não se mova por acidente. Quando parar em solo desnivelado, deve usar sempre os dispositivos de bloqueio das rodas para evitar que a cadeira se mova. Active sempre ambos os dispositivos. Caso contrário, a sua cadeira de rodas pode inclinar-se.
- Os dispositivos de bloqueio das rodas não foram concebidos para serem usados como travões de uma cadeira em movimento.
- Use sempre elevadores e rampas. Se estes não estiverem disponíveis, deve solicitar a ajuda de um assistente. Os assistentes devem segurar na cadeira de rodas nas peças fixas. Se os tubos anti queda estiverem instalados, devem ser retraídos. Uma cadeira de rodas nunca deve ser levantada com o ocupante. Apenas deve ser empurrada.
- Se o assento ou a correia traseira ficarem danificados, deve substituí-los imediatamente.
- Não levante ou transporte a cadeira de rodas pelos tubos traseiros ou pelos manípulos para empurrar.
- Não coloque qualquer equipamento eletrónico não autorizado, unidades de mobilidade elétricas ou mecânicas, bicicletas ou qualquer outro dispositivo que altere o propósito ou a estrutura da cadeira de rodas. Qualquer combinação com outros dispositivos médicos exige a autorização da Sunrise Medical.
- Cuidado com o fogo, especialmente com cigarros acesos. As correias do assento e traseiras podem incendiar-se.
- Se, e sempre que possível, durante uma viagem num veículo equipado para transportar pessoas com deficiências motoras, os ocupantes do veículo devem usar os assentos do veículo e o sistema de segurança apropriado. Esta é a única maneira de garantir que os ocupantes recebem a proteção máxima em caso de acidente. Quando utilizar os elementos fornecidos pela SUNRISE MEDICAL e utilizar um sistema de segurança personalizado, as cadeiras de rodas podem ser utilizadas como assento durante o transporte num veículo preparado para o efeito. (Consulte o capítulo sobre "Transporte").
- Certifique-se sempre que os eixos de extração rápida nas rodas traseiras estão configurados corretamente e bloqueados. Se não premir o botão no eixo de extração rápida, não pode remover a roda traseira.
- Em especial, quando usar aros de rodas leves, os dedos podem facilmente aquecer quando travar a altas velocidades ou em inclinações longas.
- Se a cadeira de rodas ficar exposta à luz do sol durante um longo período de tempo, partes da mesma (p.ex. estrutura, apoios de pernas, travões e proteção lateral) podem aquecer muito (> 41°C).
- Para evitar ferimentos nas mãos, não coloque as mãos nos raios ou entre a roda traseira e o dispositivo de bloqueio das rodas quando conduzir a cadeira de rodas.
- Quando usar a cadeira no exterior, vista sempre luvas de couro para poder segurar melhor e para que os dedos não fiquem sujos ou sobreaqueçam.
- Não conduza a cadeira de rodas em inclinações > 10°.
- O declive seguro dinâmico depende da configuração da cadeira, das capacidades do utilizador e do estilo de condução. Uma vez que as capacidades do utilizador e estilo de condução não podem ser pré-determinados então o desnivelamento máximo seguro não pode ser pré-determinado. Assim, deve ser determinado pelo utilizador com a ajuda de um assistente para evitar cair. Aconselhamos vivamente a instalação de dispositivos anti queda se o utilizador for inexperiente. Não conduza a cadeira de rodas em solo lamacento e com gelo. Não utilize a sua cadeira de rodas onde os pedestres não podem circular.
- Com todas as peças móveis, existe o risco natural de entalar os dedos. Manuseie com cuidado.
- A cadeira de rodas não deve ser usada sob chuva intensa, na neve ou em superfícies escorregadias ou instáveis. Não use a cadeira de rodas em locais perigosos.
- Os ajustes da sua cadeira de rodas, especialmente dos componentes associados à segurança, devem ser efetuados por um concessionário autorizado. Isto aplica-se a ajustes dos bloqueios das rodas, das barras anti queda, do ângulo e da altura do encosto, do comprimento da perna inferior, do COG, do cinto de segurança, da convergência e do arco da roda traseira, da altura do assento assim como da convergência e estabilidade direcional da forqueta da roda dianteira.
- Quando utilizar acessórios de mobilidade instalados na cadeira de rodas, como guiadores, direção assistida eletrónica, etc., certifique-se de que a sua cadeira de rodas está equipada com as forquetas das rodas dianteiras apropriados e autorizados para este tipo de utilização. Contacte o seu distribuidor se tiver alguma questão.
- Tenha em conta que determinadas configurações da cadeira de rodas podem exceder uma largura de 700 mm. Se for este o caso, em determinadas circunstâncias, poderá não ser possível utilizar algumas ou todas as vias de saída de emergência existentes num edifício. Poderá ser mais difícil, ou até impossível, viajar em transportes públicos.
- Qualquer combinação com outros dispositivos médicos exige a autorização da Sunrise Medical.

NOTA!

- O efeito do travão com manípulo de joelho assim como as características gerais de condução dependem da pressão dos pneus. A cadeira de rodas é significativamente mais leve e mais fácil de manobrar quando as rodas traseiras estiverem cheias e a pressão de ambas as rodas for igual.
- Verifique se os seus pneus têm piso suficiente!
- Tenha em conta que fica sujeito a toda e qualquer regra de trânsito quando conduzir no trânsito normal.
- Quando estiver escuro, vista roupas de cores claras ou roupas com refletores, para ser mais facilmente visível. Verifique se os refletores no lado e na traseira da cadeira de rodas são claramente visíveis. Recomendamos também que instale uma luz ativa.
- Tenha sempre cuidado com os seus dedos quando utilizar ou ajustar a cadeira de rodas!

AVISO!

PERIGO DE ASFIXIA: Este dispositivo de ajuda para a mobilidade utiliza peças pequenas que, em determinadas circunstâncias, podem apresentar um perigo de asfixia para as crianças.

Os produtos apresentados e descritos neste manual podem não ser exatamente iguais em todos os detalhes ao seu próprio modelo. No entanto, todas as instruções são perfeitamente aplicáveis, independentemente dessas pequenas diferenças. O fabricante reserva-se no direito de alterar, sem aviso prévio, os pesos, dimensões e outros dados indicados neste manual. Todos os valores, medidas e capacidades indicados neste manual são aproximados e não representam especificações.

Vida Útil

A vida útil estimada da cadeira de rodas é 5 anos.

2.0 Transporte

PERIGO!

Existe o risco de ferimentos graves ou morte se esta sugestão for ignorada!

Transporte da cadeira de rodas num veículo:

Uma cadeira de rodas fixa num veículo não apresenta o nível de segurança equivalente ao do sistema de segurança do veículo. Recomendamos que o utilizador viaje num banco da viatura. A Sunrise Medical reconhece que nem sempre é prático para o utilizador ser transferido e, nestas circunstâncias, quando for necessário transportar o utilizador na cadeira de rodas, os seguintes conselhos devem ser respeitados.

1. Confirme se o veículo está equipado para transportar um passageiro numa cadeira de rodas e se tem acesso ao método de acesso/entrada para o seu tipo de cadeira de rodas. O chão da viatura deve poder aguentar o peso combinado do utilizador, da cadeira de rodas e dos acessórios.
2. Deve existir espaço suficiente à volta da cadeira de rodas para permitir fixar, apertar e libertar a cadeira de rodas e os cintos de segurança e dispositivos de fixação do ocupante.
3. A cadeira de rodas ocupada deve ser posicionada virada para a frente e fixada com as correias de fixação da cadeira de rodas e do ocupante (correias WTORS que cumpram os requisitos de ISO 10542 ou SAE J2249) de acordo com as instruções do fabricante WTORS.
4. A utilização da cadeira de rodas noutras posições dentro de um veículo ainda não foi testada, p.ex. o transporte da cadeira virada para o lado não deve ser feito em circunstância alguma (Fig. A).
5. A cadeira de rodas deve ser fixa por um sistema de fixação, conforme ISO 10542 ou SAE J2249 com correias dianteiras não ajustáveis e correias traseiras ajustáveis, normalmente com ganchos em S/Karabiner e fixações de fivela. Estes dispositivos de fixação são normalmente constituídos por 4 correias individuais fixadas a cada canto da cadeira de rodas.
6. Deve instalar as correias de fixação na estrutura principal da cadeira de rodas como indicado nos diagramas da página seguinte e não em quaisquer acessórios ou peças, p.ex. não à volta dos raios das rodas, dos travões ou dos apoios de pés.

7. As correias de fixação devem ser presas tão próximo quanto possível, a um ângulo de 45 graus, e apertadas com firmeza de acordo com as instruções do fabricante.

8. Os pontos de fixação da cadeira de rodas ou a estrutura e componentes não devem ser alterados ou substituídos sem consultar o fabricante. Se não o fizer, coloca em risco a capacidade de transportar a cadeira de rodas Sunrise Medical num veículo.

9. Tanto o cinto de segurança pélvico e superior do tronco devem ser usados para segurar o ocupante para reduzir o risco de impactos na cabeça e peito com os componentes do veículo e reduzir o risco de ferimentos graves no utilizador e outros ocupantes do veículo. (Fig. B) O cinto de segurança superior do tronco deve ser instalada no pilar "B" do veículo - se não o fizer aumenta o risco de ferimentos abdominais graves no utilizador.

10. Deve instalar e posicionar sempre um sistema de encosto de cabeça durante o transporte (ver etiqueta do encosto da cabeça).

11. Os suportes da postura (os cintos pélvico, cintos de segurança) não devem ser usados para segurar o ocupante num veículo em movimento a não ser que indiquem que cumprem os requisitos especificados em ISO 7176-19 ou SAE J2249.

12. A segurança do utilizador durante o transporte depende das diligências da pessoa que fixou as correias de fixação e para as quais deve ter recebido instruções e/ou formação adequada.

13. Sempre que possível, remova e guarde a cadeira de rodas e todo o equipamento auxiliar em local seguro. Por exemplo: Canadianas, almofadas soltas e tabuleiros.

14. O apoio de perna articulado/elevável não deve ser usado na posição elevada quando a cadeira de rodas e o utilizador forem transportados e a cadeira de rodas for fixa usando os Dispositivos de Fixação de Transporte da Cadeira de Rodas e do Ocupante.

15. Os encostos reclináveis devem ser colocados na posição superior.

16. Deve acionar firmemente os travões manuais.

17. As correias de fixação devem ser instaladas no pilar "B" do veículo e devem ser mantidas afastadas do corpo pelos componentes da cadeira de rodas, como apoios de braços ou rodas.

Fig. A

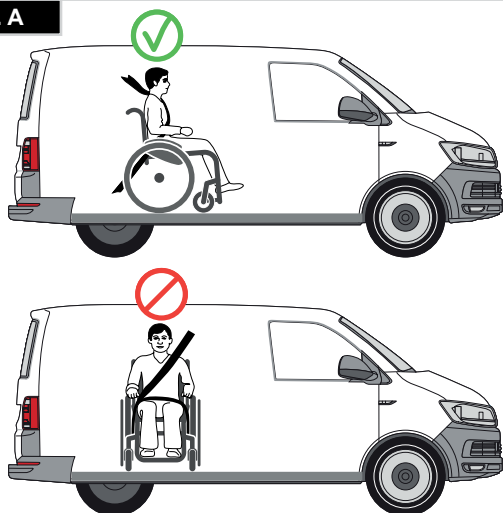
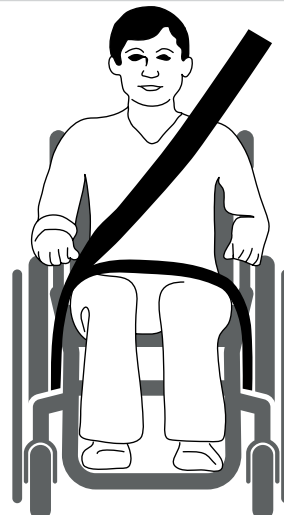

Fig. B



Transporte >>>

Instruções para segurança do ocupante:

1. O cinto de segurança pélvico deve ser usado em baixo à frente da pélvis de modo a que o ângulo do cinto pélvico fique dentro da zona confortável de 30 a 75 graus na horizontal. Um ângulo mais acentuado (maior) na zona preferencial é desejável, ou seja próximo de, mas sem ultrapassar, os 75°. (Fig. C)
2. O cinto de segurança superior do tronco deve ser instalado sobre o ombro e o peito como ilustrado na Fig. D e E. Deve ajustar os cintos de segurança com o maior aperto possível sem os tornar incómodos para o utilizador. Não deve torcer o sistema de fixação do cinto de segurança quando o usar.
- O cinto de segurança superior do tronco deve ser instalado sobre o ombro e ao longo do ombro como ilustrado na Fig. D e E.
3. Os pontos de fixação da cadeira são a estrutura lateral dianteira interna sob a roda e a estrutura lateral traseira. As correias são fixas à volta das estruturas laterais na interseção dos tubos da estrutura horizontal e vertical. (Ver Fig. G-H-I)
4. O símbolo de fixação (Fig. F) na estrutura da cadeira de rodas indica a posição das correias de fixação da cadeira de rodas. As correias são esticadas depois das correias dianteiras serem instaladas para segurar a cadeira de rodas.

Peso Mínimo do Utilizador

Quando a pessoa transportada for uma criança, com peso inferior a 22 Kg e o veículo envolvido tiver menos de oito (8) bancos, recomendamos que a criança seja transferida para um sistema de segurança para crianças (CRS) compatível com UNCE Regulamento 44.

Este tipo de sistema de segurança é um sistema de segurança mais eficaz para o ocupante do que um sistema de segurança convencional de 3 pontos. Alguns sistemas CRS também incluem suportes de postura adicionais para ajudar a manter a postura da criança enquanto sentada.

Os pais ou profissionais de saúde poderão considerar a opção de, em algumas circunstâncias, a criança permanecer na cadeira de rodas durante o transporte devido ao nível de controlo da postura e conforto providenciados pelo sistema na cadeira de rodas.

Nestas circunstâncias, recomendamos que o profissional de saúde e pessoas competentes relevantes efetuem uma avaliação dos riscos.

Transporte – a posição dos cintos de fixação na cadeira de rodas

A cadeira de rodas fixa com as correias de fixação dianteira e traseira da cadeira de rodas (Fig. K).

Posição dos dispositivos de segurança e da posição de fixação, (Fig. I).

Posição dos dispositivos de segurança traseiros da cadeira de rodas e da posição de fixação na cadeira de rodas. (Fig. J).

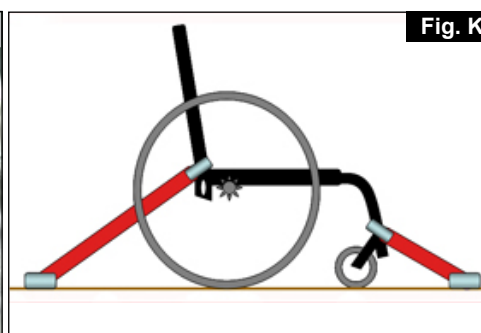
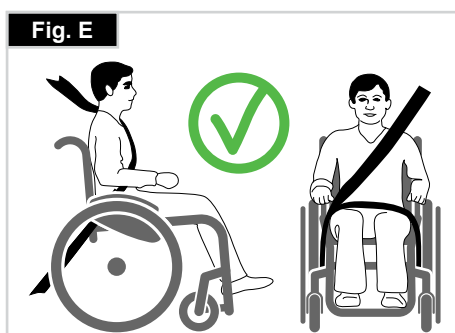
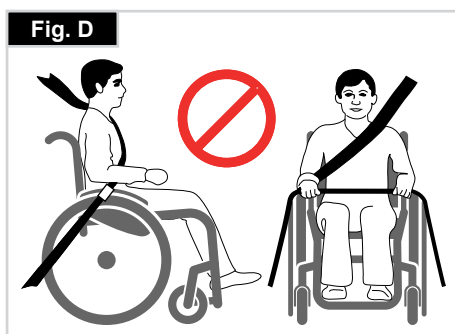
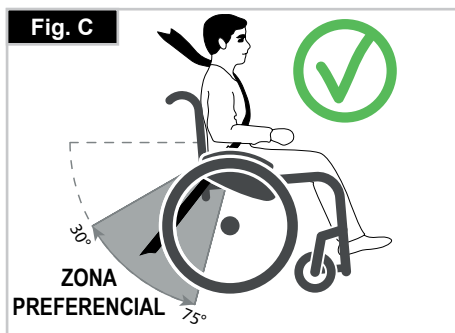

3.0 Manuseamento

Dobrar (Fig. 3.0).

Primeiro, remova a almofada do assento da cadeira de rodas e levante o apoio de pés (plataforma) ou as plataformas de pés individuais. Segure na correia por debaixo no meio e puxe para cima. A cadeira de rodas dobra-se. (Fig. 3.0).

Transporte:

Para mover o dispositivo de mobilidade, a cadeira de rodas dobrada deve ser levantada pela parte frontal da barra transversal e pelos punhos.

Quando uma cadeira de rodas sem ocupante é transportada em veículo, deve garantir que a cadeira de rodas está firmemente presa e segura para evitar que se mova.

Desdobrar (Fig. 3.1).

Abra a correia na estrutura dobrada antes de desdobrar.

Faça força para baixo sobre a tubagem do assento (ver imagem). A cadeira de rodas é desdobrada. Agora, encaixe os tubos do assento na posição na tela do assento. Isto pode ser facilitado inclinando ligeiramente a sua cadeira de rodas. Deste modo, o peso pode ser aliviado de uma roda traseira para que a cadeira de rodas possa ser desdobrada mais facilmente.

AVISO!

Cuidado para não prender os dedos na estrutura da barra transversal, (Fig. 3.1).

Fig. 3.0



Fig. 3.1



Fig. 3.2

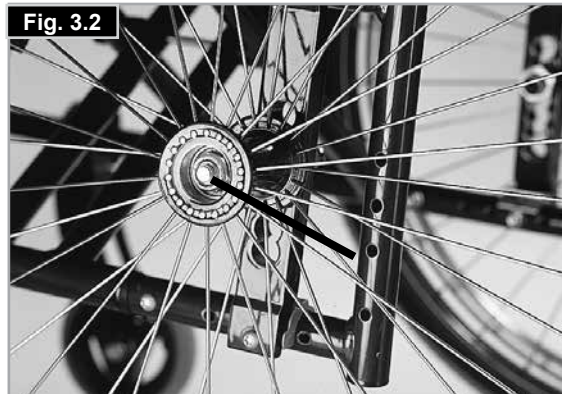

Eixos de extração rápida das rodas traseiras (Fig. 3.2)

As rodas traseiras estão equipadas com eixos de extração rápida. As rodas podem, assim, ser instaladas ou removidas sem usar ferramentas. Para remover uma roda, basta premir o botão de extração rápida no eixo (1) e puxá-lo para fora, (Fig. 3.2).

CUIDADO:

Mantenha premindo o botão de extração rápida no eixo quando inserir o eixo na armação para montar as rodas traseiras. Liberte o botão para fixar a roda na sua posição. O botão de extração rápida deverá encaixar na sua posição original.

Ajuste da estabilidade direcional (Fig. 3.3)

Desaparafuse os parafusos Allen (1) na parte inferior da forqueta. Então, pode abrir o parafuso (2). Agora pode rodar a ranhura preta (3) para a esquerda ou direita.

Esquerda – a cadeira puxa para a esquerda

Direita – a cadeira puxa para a direita

Depois, aperte de novo o parafuso (2). Aplique um ângulo de 90° da forqueta até ao chão.

Agora, aperte de novo o parafuso (1). (Fig. 3.3) Utilização.

Fig. 3.3



4.0 Opções

Tubos de Apoio

Tubos de Apoio (Fig. 4.0)

Os tubos de apoio são usados pelos assistentes para inclinar uma cadeira de rodas sobre um obstáculo. Basta empurrar o tubo com o pé para empurrar a cadeira de rodas, por exemplo, sobre um lancil ou degrau.



NOTA:

A Sunrise Medical recomenda fortemente a utilização de um tubo de apoio em qualquer modelo onde o assistente é um elemento predominante para a utilização da cadeira de rodas, porque as barras traseiras podem sofrer danos se as puxar para trás para inclinar a cadeira de rodas.



Dispositivos de bloqueio das rodas

Dispositivos de bloqueio das rodas (Fig. 4.1 + 4.2)

A sua cadeira de rodas está equipada com dois dispositivos de bloqueio de rodas. São aplicados diretamente sobre os pneus. Para ativar os dispositivos, empurre ambos os manípulos de bloqueio contra as peças de arredo (Fig. 4.1). Para desbloquear a roda, puxe os manípulos para trás para a sua posição original.

- A capacidade de travagem diminui com:
- Piso desgastado dos Pneus
- Pressão dos Pneus demasiado baixa
- Pneus húmidos
- Dispositivos de bloqueio das rodas incorretamente ajustado.

Os dispositivos de bloqueio das rodas não foram concebidos para serem usados como travões de uma cadeira em movimento. Assim, os dispositivos de bloqueio das rodas nunca devem ser usados para travar uma cadeira de rodas em movimento. Use sempre os aros das rodas para travar. Certifique-se que o intervalo entre os pneus e dispositivos de bloqueio das rodas respeita as especificações apresentadas, (Fig. 4.1). Para reajustar, desaperte o parafuso (1) e ajuste o intervalo apropriado. Aperte o parafuso (ver a página sobre força de torção).



CUIDADO!

Após cada ajustamento das rodas traseiras, inspecione o intervalo dos dispositivos de bloqueio das rodas e reajuste se necessário.

Extensão para o Manípulo do Travão (Fig. 4.3)

A extensão do manípulo do dispositivo de bloqueio das rodas pode ser removido ou retraído para baixo. O manípulo mais longo ajuda a minimizar o esforço necessário para aplicar os dispositivos de bloqueio das rodas, (Fig. 4.3).



CUIDADO!

Se montar o dispositivo de bloqueio das rodas demasiado próximo da roda, será necessário um maior esforço para o ativar. Isso pode causar com que a extensão da alavanca do travão parta!

Se se inclinar sobre o manípulo de extensão do dispositivo de travão das rodas durante a transferência, poderá parti-lo! Água salpicada pelos pneus poderá causar o funcionamento incorreto do dispositivo de bloqueio das rodas.

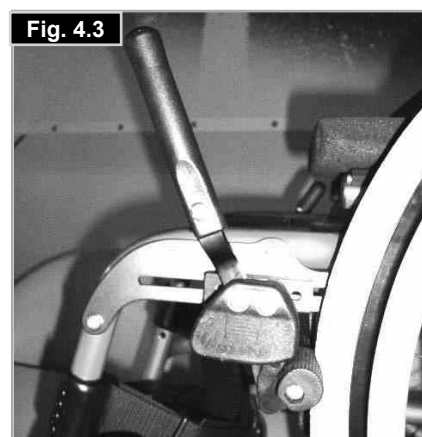
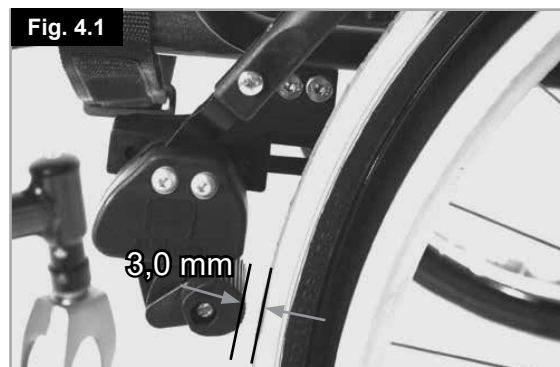

Travões

Travões de tambor (Fig. 4.4)

Os travões de tambor permitem a um auxiliar travar convenientemente e em segurança.

Também podem ser acionados com a alavanca de bloqueio (1) para evitar o movimento da cadeira.

A alavanca deve encaixar com um som nessa posição.

Os travões de tambor não são influenciados pela pressão de ar dos pneus.

CUIDADO:

- Os travões de tambor apenas podem ser ajustados por fornecedores autorizados.
- Acione sempre simultaneamente os dois travões para garantir o controlo da direção de condução!
- Os travões de tambor só podem ser utilizados como travão dinâmico para parar a cadeira de rodas durante a condução.
- Acione sempre a unidade bloqueio das rodas para prender a cadeira de rodas durante uma paragem breve ou longa ou durante uma transferência.

Dispositivo de bloqueio das rodas Safari (Fig. 4.5)

Dispositivo de bloqueio das rodas Safari (Dispositivo de bloqueio das rodas integrado na Proteção lateral):

O dispositivo de bloqueio das rodas Safari é acionado empurrando o manípulo para a frente (na direção contrária ao corpo do paciente). Para libertar os travões, puxe o manípulo na direção do corpo (Fig. 4.5).

Dispositivo de bloqueio do assistente

- O dispositivo de bloqueio do assistente combina o dispositivo de bloqueio Safari com um manípulo de bloqueio adicional operado pelo assistente.
- O manípulo (alavanca) está montado na alavanca de pressão (Fig. 4.4) e bloqueia o bloqueio das rodas Safari, se necessário.

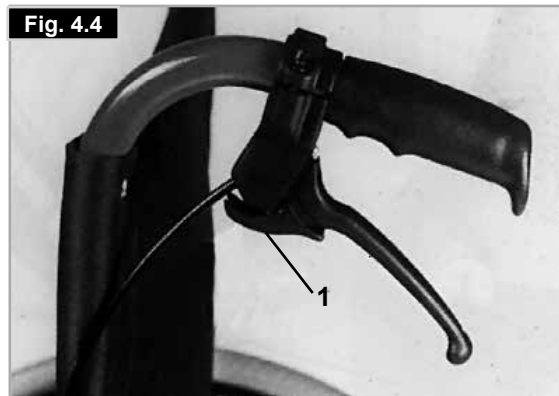

Plataformas dos apoios de pés

CUIDADO!

- Não se apoie com os pés na plataforma do apoio de pés! Mesmo que o utilizador esteja sentado na cadeira, existe o risco de queda e ferimento.
- Quando entrar e sair da cadeira, não se apoie na plataforma dos apoios de pés, pois existe o risco de queda e de ferimentos.

Apoios de pés (Fig. 4.6)

Existem dois tipos de plataformas dos apoios de pés: plataforma única ou dividida. Podem ser levantados para facilitar a entrada e saída da cadeira de rodas.

Comprimento da perna

Se remover os parafusos de fixação (1), o apoio de pés pode ser ajustado para se adaptar a qualquer comprimento da parte inferior da perna. Remova os parafusos de fixação, ajuste a tubagem com o apoio de pés para a posição desejada e insira de novo e aperte os parafusos de fixação (ver a página sobre o binário). Certifique-se que a almofada de plástico composto está na posição correta sob o parafuso de fixação. Deve manter sempre um intervalo mínimo de 2,5 centímetros do chão.



Apoio de pés leve (Fig. 4.7)

O ângulo do apoio de pés pode ser ajustado, desapertando os parafusos (2). Os painéis de proteção lateral podem ser instalados na placa para os pés com os orifícios de montagem (3). Estes impedem que os pés escorreguem acidentalmente, (Fig. 4.8). Certifique-se que em qualquer ajustamento, os parafusos são apertados corretamente (consulte a página de forças de torção).

Ajuste da largura

Para ajustar a largura do apoio de pés, desaperte o parafuso (2). Depois, pode fazer deslizar os tubos para dentro e para fora no suporte, para ajustar a largura do apoio de pés (Fig. 4.7). Certifique-se que os parafusos estão apertados com a força correta.

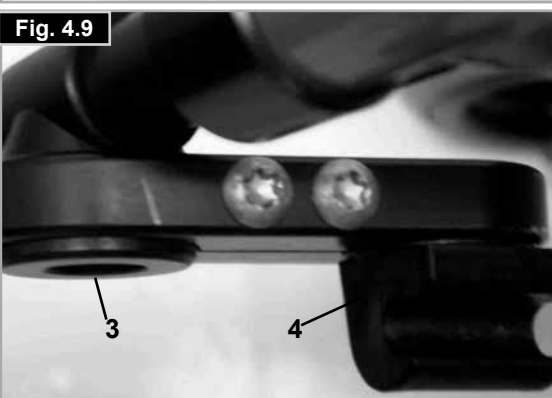
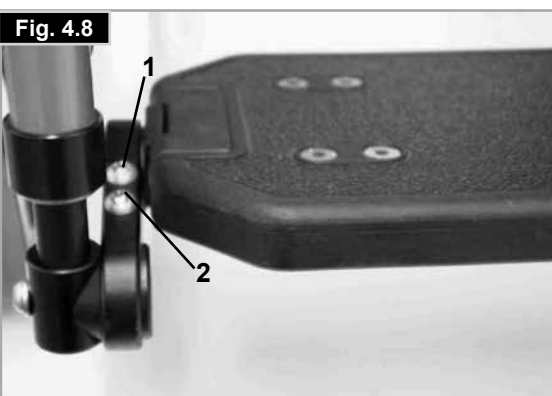

Plataformas dos apoios de pés

Plataforma do apoio de pés ajustável em ângulo (composite + alumínio) (Fig. 4.8 - 4.9)

Os apoios de pés podem ser dobrados para cima para facilitar a entrada e saída do utilizador na cadeira de rodas.

Os apoios de pés podem ser ajustados dentro do seu ângulo de inclinação, relativamente a uma superfície nivelada. Desaperte os parafusos (1 to 2). Então, ajuste os apoios de pés para o ângulo pretendido. Depois, aperte dois parafusos. Depois do ajustamento, certifique-se sempre que todos os parafusos estão apertados adequadamente (ver a página sobre o Binário). Para evitar que a cadeira de rodas tombe, certifique-se que o intervalo mínimo de 25 mm entre os tubos do apoio de pés e o chão é mantido (com o assento horizontal). Para ajustar a largura, desaperte os parafusos (1+2), depois faça deslizar ambos os suportes para fora (3+4).

Apoio de cabeça

Apoio de Cabeça (Fig. 4.10)

O encosto para a cabeça pode ser levantado e movido horizontalmente para a frente e para trás.

Para tal, desaperte o parafuso (1, 2 ou 3).

Agora pode ajustar para a posição pretendida. Aperte de novo os parafusos (veja a página sobre a força de torção).

Para dobrar a cadeira de rodas, liberte a alavanca de aperto (1), faça deslizar o suporte do encosto da cabeça para o lado direito e dobre-o para baixo. Agora pode dobrar a cadeira. Para desdobrar a cadeira, dobre o suporte do encosto da cabeça para cima, reposicione a folga de deslizamento na alavanca de aperto e faça-a deslizar para a esquerda. Finalmente, feche de novo a alavanca de aperto (Fig. 4.11).

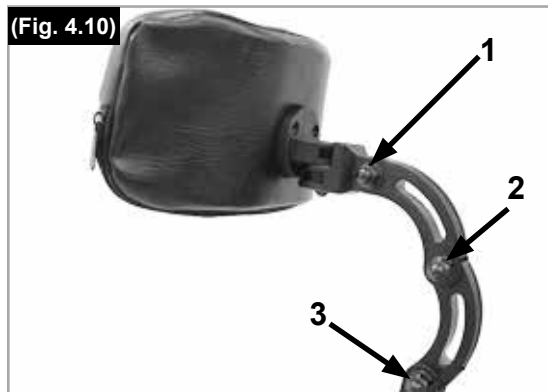

Rodas dianteiras

Ajustar a roda dianteira

Para garantir o ajuste paralelo das forquetas, basta contar os dentes visíveis em ambos os lados. Depois de ajustar a forqueta da roda dianteira, os dentes garantem uma posição segura, permitindo ajustar até 16° em incrementos de 2° (Fig. 4.12).

Use o lado plano na parte dianteira da forqueta da roda dianteira para verificar a posição de ângulo reto em relação ao chão.

O design patenteado permite virar a forqueta da roda dianteira, para que o possa ajustar em ângulos retos em relação ao chão quando alterar o ângulo do assento.

Configurar a roda dianteira, adaptador da roda e forqueta da roda dianteira (Fig. 13)

Se a cadeira de rodas guinar ligeiramente para a direita ou esquerda, ou se as rodas dianteiras abanarem, pode ser causado por um ou mais dos seguintes fatores:

- O movimento frontal e/ou inverso da roda não foi ajustado corretamente.
- O ângulo da roda dianteira não foi ajustado corretamente.
- A pressão do ar da roda dianteira e/ou roda traseira é incorreta; as rodas não viram suavemente.

O ótimo ajustamento das rodas dianteiras é necessário para a cadeira de rodas se mover em linha reta.

As rodas dianteiras devem ser sempre ajustadas por um fornecedor autorizado. As placas da roda dianteira devem ser reajustadas, e o recetor da roda deve ser inspecionado sempre que alterar a posição da roda traseira.

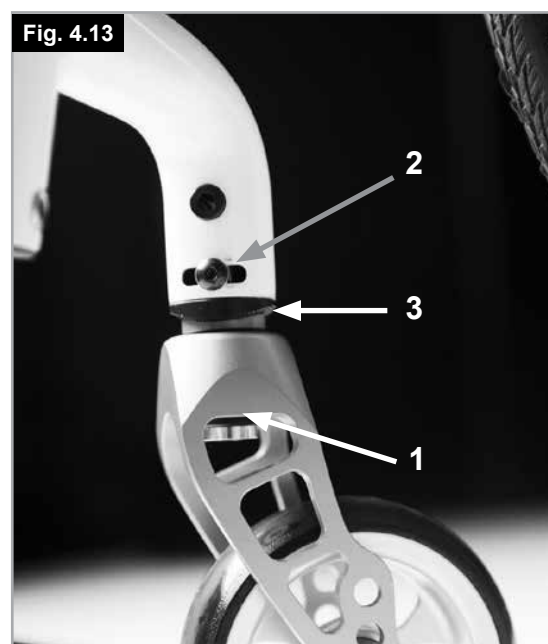
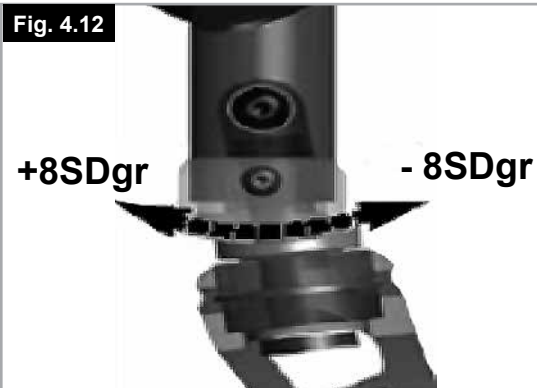

Placas do Eixo

Placa do eixo (Fig. 4.14)

A posição do centro de gravidade do corpo em relação às rodas traseiras é vital para garantir a utilização fácil e confortável da cadeira de rodas. São possíveis várias posições: se mover a placa do eixo (1) para trás ao longo dos orifícios na estrutura (2) a cadeira ficará mais estável mas não terá tanta capacidade de manobra como seria o caso se a placa do eixo ficasse posicionada mais à frente. Pode ajustar a altura movendo a manga do eixo (3) na placa do eixo. Quando terminar, verifique se todos os parafusos estão corretamente apertados (ver página sobre força de torção).

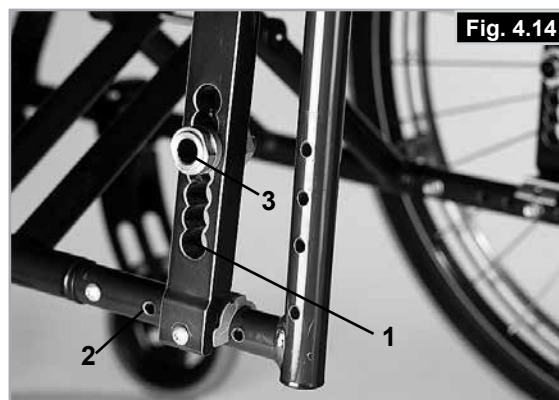

⚠ CUIDADO:

- Poderá ser necessário ajustar de novo os dispositivos de bloqueio e as rodas dianteiras.
- Tenha em conta que o risco de queda da cadeira de rodas muda se alterar o COG. Isto implica que poderá precisar de rodas anti queda.

Curvaturas

Curvatura (Fig. 4.15 / 4.16)

A curvatura pode ser ajustada entre 1° e 4°. Isto permite aumentar a estabilidade lateral da cadeira assim como a sua capacidade de manobra. Remova os parafusos da placa do eixo (1). Ajuste o adaptador (2) para o ângulo pretendido. Aperte os parafusos. (ver a página sobre força de torção). Se aumentar a curvatura também aumenta a largura geral da cadeira de rodas (em cerca de 10 mm por grau).

⚠ CUIDADO:

Poderá ser necessário ajustar de novo os dispositivos de bloqueio e as rodas dianteiras.

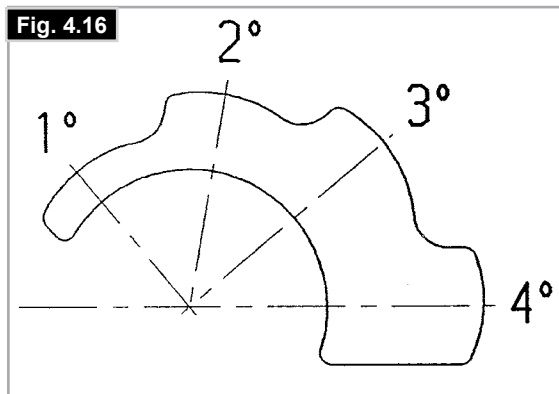

Encosto

Ângulo do Encosto ajustável (Fig. 4.17)

O encosto pode ser ajustado para 5 posições diferentes (3° para a frente, 0°, 5°, 10° e 15° para trás). Uma placa (2) está no protetor lateral, permitindo ajustar o ângulo removendo os parafusos (1) (ver página sobre binário).

⚠ CUIDADO:

Os parafusos (1) ligam o encosto diretamente à estrutura; se os apertar demasiado pode parti-los. Por outro lado, se os parafusos não forem suficientemente apertados podem perder-se. Em qualquer um dos casos, podem ocorrer ferimentos quando usar os punhos para subir escadas.

Para sua própria segurança, recomendamos que os ajustamentos sejam só efetuados por fornecedores autorizados.

⚠ CUIDADO:

Tenha em conta que o risco de queda da cadeira de rodas muda se alterar o ângulo do encosto ou se mudar o tecido do encosto. Isto implica que poderá precisar de rodas anti queda.



Tecido do Encosto Ajustável (Fig. 4.18)

A tensão da correia pode ser adaptada para qualquer grau ajustando as correias de aperto em Velcro. O almofadado do encosto pode ser removido através de uma abertura interior, permitindo almofadar o encosto de acordo com as suas necessidades individuais.

⚠️NOTA!

Tensão excessiva do estofado do encosto ajustável pode ter um impacto negativo na capacidade de dobragem da cadeira de rodas.

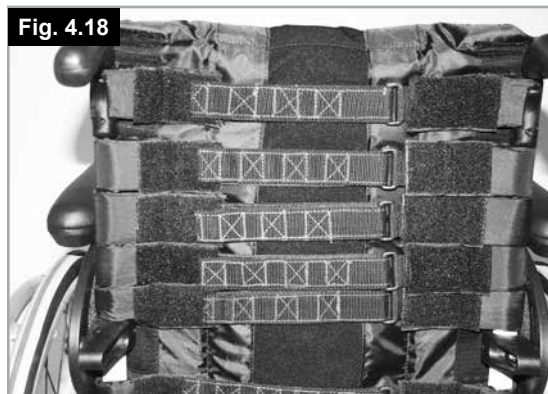

Protetor lateral

Protetor lateral, Alumínio, Aparafusada com Proteção contra Tempo Frio (Fig. 4.19)

As proteções das roupas (opcional) protegem contra salpicos de água e da sujidade.

A sua posição relativa às rodas traseiras pode ser ajustada, ajustando as proteções laterais.

Para o fazer, desaperte os parafusos (1 e 2). Os apoios de braços (opcionais) podem ser ajustados para a altura pretendida depois de remover os parafusos. Quando terminar, verifique se todos os parafusos estão corretamente apertados (ver página sobre força de torção).

⚠️CUIDADO:

Nem os protetores laterais, nem os apoios de braços devem ser utilizados para levantar ou transportar a cadeira de rodas.

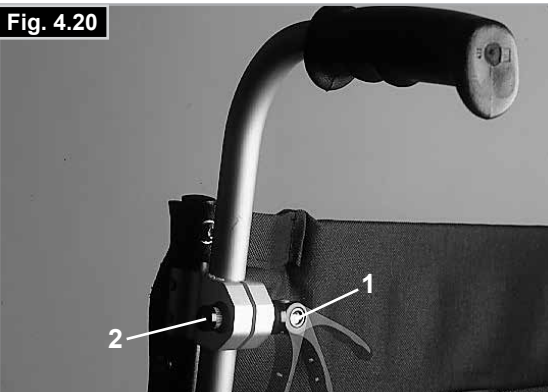

Punho para empurrar

Punhos para empurrar de ajustável em altura (Fig. 4.20)

Estes punhos são fixos por pinos que impedem que descaiam acidentalmente. A abertura do manípulo de extração rápida (1) torna possível ajustar os punhos em função das suas necessidades específicas. À medida que move o manípulo, ouvirá um mecanismo de engate; agora pode facilmente posicionar os punhos como pretendido. A porca (2) no manípulo de tensão determina a rigidez de fixação dos punhos. Se a porca estiver solta depois de ajustar o manípulo de tensão, o punho também estará solto. Empurre o punho para um lado e para o outro antes de o usar para ter a certeza que está corretamente fixo na sua posição.

⚠️CUIDADO!

Depois de ajustar a altura do punho, fixe sempre o manípulo de tensão (1) na sua posição. Se a alavanca não estiver fixa, podem sofrer ferimentos quando ultrapassar obstáculos.

⚠️CUIDADO!

Verifique a força de aperto (parafusos) dos punhos ajustáveis antes de usar

Cinto de segurança pélvico

⚠️ CUIDADO:

Antes de usar a sua cadeira de rodas verifique se tem o cinto de segurança colocado.



Deve inspecionar diariamente o cinto de segurança para garantir que não está obstruído ou desgastado.

Verifique sempre se o cinto pélvico está corretamente instalado e ajustado antes de usar. Se a correia estiver demasiado folgada, o utilizador poderá escorregar e ficar asfíxiado ou sofrer ferimentos graves.

O cinto de segurança está fixo à cadeira de rodas como indicado nas imagens. O cinto de segurança é constituído por 2 metades. São instaladas usando o parafuso de fixação de suspensão do assento instalado através do ilhó do cinto. O cinto é conduzido sob a parte de trás do painel lateral. (Fig. 4.21)

Ajuste a posição do cinto de modo a que as fivelas fiquem no centro do assento. (Fig. 4.22)

Ajuste o cinto de segurança de acordo com as necessidades do utilizador da seguinte forma:

| Para reduzir o comprimento do cinto | Para aumentar o comprimento do cinto |
|---|--|
|  |  |
| <p>Conduza o cinto através da fivela macho e ajustadores. Verifique se o cinto não está enrolado na fivela macho.</p> | <p>Conduza o cinto através dos ajustadores e fivela macho para que o comprimento seja maior.</p> |

Quando apertado, verifique o espaço entre o cinto de segurança pélvico e o utilizador. Quando corretamente ajustado deverá ser possível enfiar a palma da mão entre o cinto e o utilizador. (Fig. 4.23)

O cinto de segurança deve ser fixado de modo a que o cinto fique num ângulo de 45 graus ao longo da pélvis do utilizador. O utilizador deve estar sentado direito e afastado o quanto possível do assento durante o ajustamento. O cinto de segurança não deve deixar que o utilizador escorregue no assento. (Fig. 4.24)

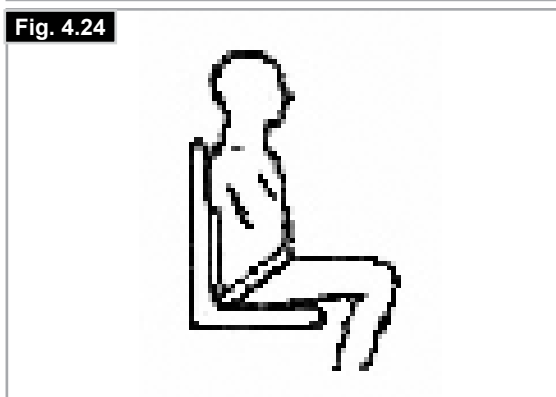



Tubos Anti Queda

Tubos Anti Queda (Fig. 4.25 - 4.26)

Os tubos anti queda (1) oferecem segurança adicional para utilizadores inexperientes quando ainda estão a aprender a utilizar a cadeira de rodas. As rodas anti volteio (1) impedem que a cadeira de rodas caia para trás. Se empurrar as rodas anti volteio (1) mova-as para baixo; também podem ser empurrados para a frente. Deve ser mantido um intervalo de 30 mm a 50 mm entre as rodas e o chão. Deve dobrar as rodas anti volteio para a frente quando subir ou descer obstáculos (como lancis) para evitar que toquem no chão.

AVISO!

O ajustamento incorreto das rodas anti volteio aumenta o risco da cadeira se inclinar para trás.

| | |
|--|---|
|  |  |
| Para apertar a fivela: Empurre firmemente a fivela macho para a fivela fêmea. | Para abrir o cinto: Prima os lados expostos da fivela macho e empurre para o centro enquanto as afasta sem forçar. |

AVISO!

Em caso de dúvida sobre a utilização e operação do cinto de segurança fale com o seu médico, fornecedor da cadeira de rodas, enfermeira ou assistente para obter ajuda.

AVISOS!

- O cinto de segurança pélvico apenas deve ser instalado ou ajustado por um fornecedor / agente autorizado da Sunrise Medical.
- O cinto de segurança deve ser inspecionado diariamente para garantir que esteja corretamente ajustado e livre de obstruções ou desgaste prejudicial.
- A Sunrise Medical não aconselha o transporte de uma pessoa num veículo utilizando o cinto de segurança pélvico como sistema de segurança.



Leia a brochura de transporte da Sunrise Medical para mais informações sobre transporte.

Manutenção:

Verifique o cinto de segurança e os componentes de fixação regularmente para detetar quaisquer sinais de desgaste ou danos. Dependendo da utilização, poderá ser necessário substituí-lo.

AVISO!

O cinto de segurança pélvico deve ser ajustado em função do utilizador como descrito anteriormente. A Sunrise Medical recomenda que o comprimento e posição do cinto sejam inspecionados regularmente para reduzir o risco do utilizador reajustar inadvertidamente o cinto para um comprimento excessivo.

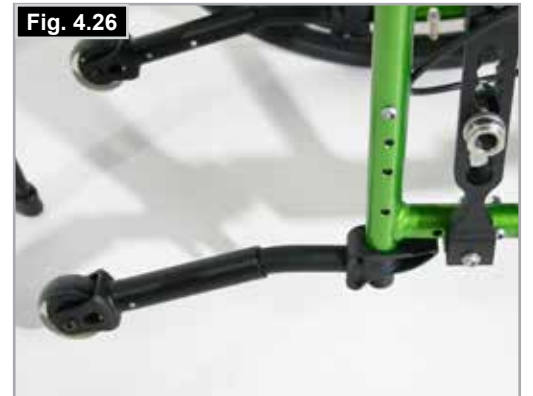
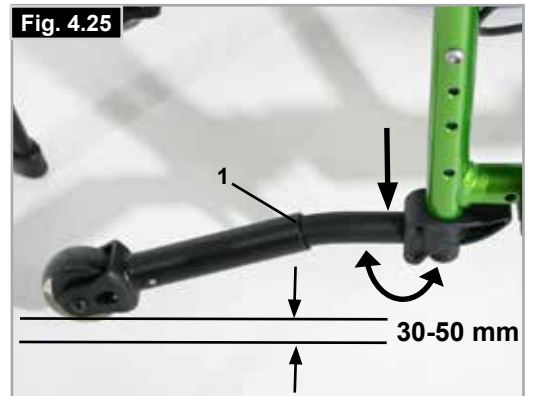

Correia Normal

Correia Normal (Fig. 4.27)

A correia está equipada com uma fita de Velcro num dos lados, que permite o ajustamento simples da correia. Para reajustar a correia, primeira dobre ligeiramente a cadeira de rodas. Depois mova de novo os parafusos (1) e puxe as tampas dianteiras (2) para a frente para fora da estrutura. A correia (3) pode ser removida da estrutura. Ao apertar de novo o Velcro, a correia pode ser reajustada. Inverta este procedimento para reinstalar a correia. Quando terminar, verifique se todos os parafusos estão corretamente apertados (ver página sobre força de torção).

⚠ CUIDADO:

Para uma segurança adequada, pelo menos 50 % das superfícies de Velcro devem estar sempre em contacto umas com as outras.

Fig. 4.27

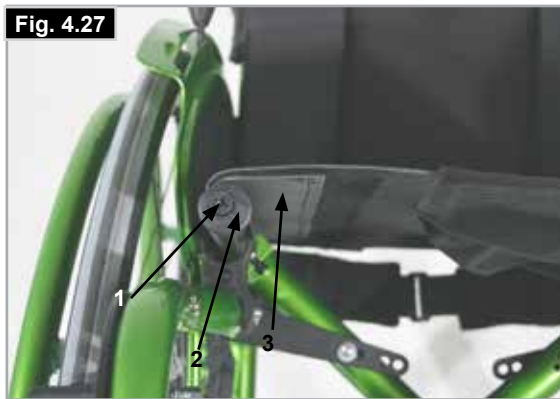

Suporte da Canadiana

Suporte da Canadiana (Fig. 4.28)

Este dispositivo permite o transporte de canadianas diretamente na cadeira de rodas. Possui uma correia de Velcro (1) para segurar as canadianas ou outros acessórios.

⚠ CUIDADO:

Nunca tente usar ou mesmo remover as canadianas ou outros acessórios enquanto conduz.

Fig. 4.28



Tabuleiro

Tabuleiro (Fig. 4.29)

A mesa é uma superfície plana adequada para muitas atividades. Antes de utilizar uma mesa, primeiro a largura do assento deve ser ajustada por um fornecedor autorizado. O utilizador deve estar sentado na cadeira de rodas durante a condução de teste.

Fig. 4.29



Rodas de trânsito

Rodas de trânsito (Fig. 4.30 + Fig. 4.31)

Devem ser usadas rodas de trânsito sempre que a sua cadeira de rodas for demasiado larga e se as rodas traseiras forem utilizadas (por exemplo, aviões, autocarros, etc.). Depois de remover as rodas traseiras com a ajuda dos eixos de extração rápida, as rodas de trânsito podem ser imediatamente usadas para continuar a mover-se. As rodas de trânsito estão montadas de modo a ficarem aprox. 3 centímetros do chão quando não usadas. Assim, não dificultam o movimento quando conduzir, transportar ou inclinar a cadeira para ultrapassar obstáculos (por exemplo, lancis, degraus, etc.).

⚠ CUIDADO:

A sua cadeira de rodas não pode usar os dispositivos de bloqueio das rodas quando usar as rodas de trânsito.

Fig. 4.30



Fig. 4.31



Ajustamento da largura do assento (Fig. 4.32 / 4.33)

Desaperte os parafusos (1) de cada lado da estrutura e separe a estrutura da barra transversal. Depois, remova as mangas compostas (2) da sua posição nas extremidades da barra transversal, rode-as 180° e instale-as de novo na barra na posição invertida. Depois, desaperte o parafuso central (3) da barra transversal e remova-o. Depois, remova e inverta as mangas de composite (4) também 180° e reposicione-as na barra transversal. Agora, instale o parafuso central de novo na barra transversal e aperte o parafuso com 7 Nm. Finalmente, junte as estruturas e a barra transversal e aperte os parafusos (1) de novo com 7 Nm.

Para ajustar a tela do assento, desaperte os parafusos (1), remova as tampas da extremidade da guia do assento e puxe a tela do assento para fora das guias. Depois, ajuste a largura do tecido do assento com o Velcro sob o assento. Finalmente, instale o estofado e as tampas da extremidade nas guias do assento e aperte os parafusos (Ver Fig. 4.27)

A largura do estofado traseiro é ajustável com as correias de Velcro – assim, ambas as correias assim como a capa têm peças de Velcro afixadas.

Finalmente, a largura do apoio de pés pode ser ajustada com grampos (ver capítulo sobre apoio de pés, página 12)

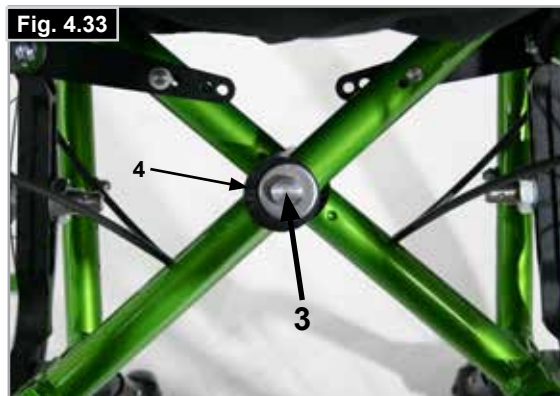
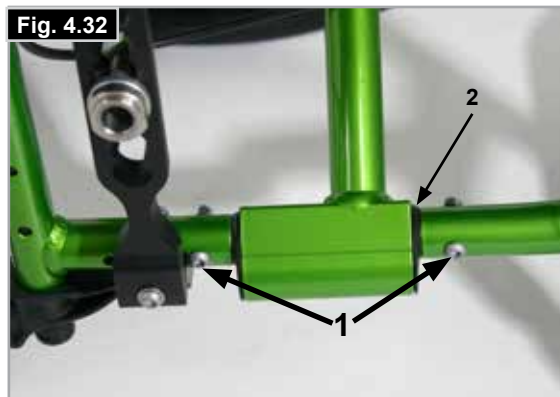

Ajustamento da profundidade do assento (Fig. 4.34)

Para ajustar a profundidade do assento, desaperte ambos os parafusos (1) de cada lado da barra transversal / guias do assento. Depois, mova a guia do assento e o tecido do assento para a posição indicada, garantindo que ambos os lados estão alinhados, e depois aperte os parafusos (1) com 5 Nm. Finalmente, poderá ser necessário reposicionar as telas (2) numa posição.

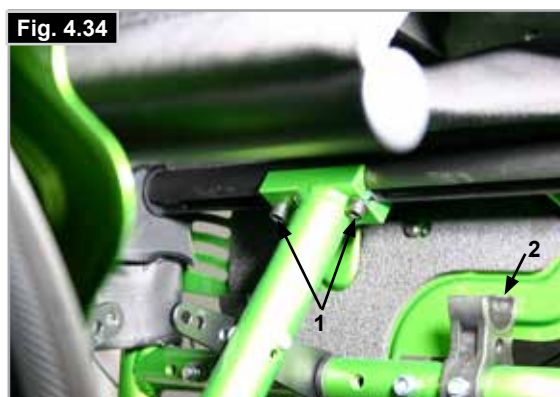

5.0 Pneus e Montagem

Pneus e Montagem

Quando utilizar pneus pneumáticos, certifique-se sempre que a pressão dos mesmos está correta. Caso contrário, o desempenho da cadeira de rodas pode ser afetado. Se a pressão for demasiado baixa, a fricção aumenta durante a condução que requer mais esforço. A capacidade de manobra também será afetada se a pressão dos pneus for demasiado baixa. Se a pressão for demasiado alta, o pneu pode rebentar. A pressão correta dos pneus é indicada na superfície do pneu.

Os pneus são instalados como pneus normais de bicicleta. Antes de inserir o tubo interno, certifique-se de que o aro e o interior do pneu não têm partículas de sujidade. Depois de instalar ou reparar o pneu, deverá confirmar a pressão do ar. Para sua segurança e para obter o melhor desempenho da cadeira, é extremamente importante que os pneus estejam em boas condições e que a pressão esteja correta.

6.0 Possíveis Problemas

A cadeira de rodas guina para um dos lados

- Verifique a pressão dos pneus
- Verifique se a roda vira facilmente (rolamentos, eixo)
- Verifique o ângulo das rodas dianteiras
- Verifique se ambas as rodas dianteiras estão em contacto com o chão

As rodas dianteiras começam a vibrar

- Verifique o ângulo das rodas dianteiras
- Verifique se todos os parafusos estão apertados; aperte se necessário (Ver a página sobre força de torção)
- Verifique se ambas as rodas dianteiras estão em contacto com o chão

A estrutura da cadeira de rodas / estrutura de tubos não encaixa na posição na tela do assento

- A cadeira ainda é nova, ou seja, a tela do assento ou do encosto ainda está rígido. Isto melhora com uso continuado

É difícil dobrar a cadeira

- A tela do encosto ajustável está demasiado rígido; desaperte de acordo

A cadeira de rodas chia e vibra

- Verifique se todos os parafusos estão apertados; aperte se necessário (Ver a página sobre força de torção)
- Aplique uma pequena quantidade de óleo lubrificante nas zonas onde as peças móveis entram em contato

A cadeira de rodas move-se irregularmente

- Verifique o ângulo das rodas dianteiras
- Verifique a pressão dos pneus
- Verifique se as rodas traseiras estão ajustadas de maneira diferente

7.0 Especificações Técnicas

| | |
|---|---|
| Peso máximo do utilizador: | 85 kg |
| Largura do assento: | 220 – 400 mm (+/-20 mm) |
| Profundidade do assento: | 240 – 400 mm (+/-40 mm) |
| Altura Frontal do Assento: | 370 – 500 mm |
| Altura Traseira do Assento: | 320 – 470 mm |
| Altura do encosto: | 225 – 425 mm |
| Ângulo do encosto: | -3° -15° |
| Largura total: | 700 mm (310 mm dobrado) |
| Comprimento geral: | 930 mm |
| Altura geral: | 920 mm |
| Raio de viragem: | 600 mm |
| Inclinação máxima para utilização dos bloqueios das rodas: | 7° |
| Roda traseira: | 20"22"/24" |
| Roda dianteira: | 4"/5"/6" |
| Versão da estrutura: | Standard e abdução |
| Peso da cadeira de rodas: | de 8,5 kg |
| Peso desmontada: | de 6,4 kg |
| Massa da parte mais pesada: | 2,1 kg |
| Peças removíveis: | Rodas traseiras (só para transporte) |
| Cores: | 32 |
| Teste de colisão: | Sim |

Máx. Máx. do utilizador 85 kg

A cadeira de rodas é compatível com as seguintes normas:

1. Requisitos e métodos de teste para forças estáticas, de impacto e de fadiga (ISO 7176-8)
2. Resistência à ignição das peças forradas de acordo com ISO 7176-16.











8.0 Placa de nome

Placa de nome

A placa de nome encontra-se na estrutura do tubo em T ou no tubo da estrutura transversal, assim como na página final do manual do utilizador. A placa de nome indica a designação exata do modelo e outras especificações técnicas. Apresente a seguinte informação sempre que encomendar peças de substituição ou uma reclamação:

- N° de Série
- Número da encomenda
- Mês/Ano

EXEMPLO

| | | | |
|--|--|---|--|
|  |  | Sunrise Medical GmbH Kahlbachring 2-4 D-69254 Malsch / Germany |  2021-04-16 |
| TYPE: | Rollstuhl | SN 203211433050372 | |
| Youngster 3 | ISO 7176-19:2008 | | |
|  75 kg |  max 10° |  280 mm |  300 mm |
|  | |  | |
|  | |  | |

TYPE: Nome do produto/Número SKU.



A inclinação máxima segura com tubos antiqueda depende das configurações da cadeira de rodas, postura e capacidades físicas do utilizador.



Largura do assento.



Profundidade (Máximo).



Carga máxima.



Símbolo UKCA.



Símbolo CE.



Consulte as instruções de utilização

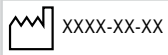

Data de fabrico.



Número de Série.



Este símbolo significa Dispositivo Médico.



Morada do fabricante



Testada com contra colisões de acordo com: ISO 7176-19:2008.



Morada do importador



Responsável no Reino Unido



Morada do representante na Suíça

Inspeção de Segurança

Como utilizador, será o primeiro a detetar possíveis defeitos. Assim, recomendamos que, antes de cada utilização, inspecione se:

- a pressão dos pneus está correta.
- os travões funcionam corretamente.
- todas as peças removíveis estão apertadas em segurança (por exemplo, apoios de braços, hangers do apoio de pés, eixos de extração rápida...).

Se existir qualquer dano/defeito/ contacte o seu agente autorizado.

Manutenção

- Inspeccione a pressão dos pneus periodicamente.
- Verifique periodicamente se os pneus estão desgastados e danificados, pelo menos uma vez por ano. Mude os pneus assim que detetar qualquer tipo de dano ou desgaste.
- Verifique se a correia do assento e traseira está desgastada e danificada, pelo menos de três em três meses. Mude estas peças assim que detetar qualquer tipo de dano ou desgaste.
- Verifique periodicamente se os componentes da estrutura e do encosto estão desgastados e danificados, pelo menos uma vez por ano. Mude estas peças assim que detetar qualquer tipo de dano ou desgaste.
- Verifique periodicamente se os travões estão desgastados e danificados, pelo menos uma vez por ano. Verifique se estão a funcionar corretamente e se são fáceis de usar. Mude os travões assim que detetar qualquer tipo de dano ou desgaste.
- Todos os parafusos vitais para usar a cadeira de rodas em segurança têm porcas de segurança. Verifique de três em três meses se todos os parafusos estão apertados (Ver a seção sobre força de torção). As porcas de segurança devem ser usadas apenas uma vez e substituídas depois de usadas.
- vitais para usar a cadeira de rodas em segurança têm porcas de segurança. As porcas de segurança devem ser usadas apenas uma vez e substituídas depois de usadas.
- Só deve utilizar peças originais autorizadas pela Sunrise Medical. Não utilize peças de outros fabricantes, que não tenham sido autorizadas pela Sunrise Medical.

NOTA:

Se forem apresentadas definições das forças de torção, recomendamos vivamente a usar um dispositivo de medição do binário, para confirmar se apertou com a força correta.

Use apenas produtos de limpeza domésticos suaves ao limpar a cadeira de rodas. Use apenas sabão e água quando limpar a tela do assento e o cinto de segurança.

Consoante a frequência e tipo de utilização, recomendamos que leve a sua cadeira de rodas a um agente autorizado, pelo menos uma vez por ano, para que seja inspecionada por pessoal qualificado.

CUIDADO:

Areia, sal e água do mar podem danificar os rolamentos das rodas dianteiras e traseiras. Limpe e seque a cadeira de rodas cuidadosamente, depois de ter estado exposta a estes elementos.

Medidas de higiene quando reutilizar:

Antes de utilizar de novo a cadeira de rodas, deve prepará-la cuidadosamente. Todas as superfícies em contato com o utilizador devem ser limpas com um spray de desinfecção.

Para tal, deve usar um desinfetante como autorizado/ recomendado no seu país, para desinfetar rapidamente, com produtos à base de álcool, os produtos e dispositivos médicos que devem ser desinfetados rapidamente.

Tenha em conta as instruções do fabricante em relação ao desinfetante que vai usar.

Em geral, não é possível garantir a desinfecção completa das bainhas. Deste modo, e de acordo com as leis locais de proteção contra infeções, recomendamos que descarte da cadeira de rodas e correias traseiras com agentes ativos para evitar a contaminação com microbactérias.

Armazenamento:

A cadeira de rodas deve ser sempre guardada num local seco.

10.0 Eliminação / Reciclagem de materiais

Se receber a cadeira de rodas sem encargos, ela não lhe pertence. Se a cadeira já não for necessária, para a devolver siga as instruções da organização que lhe disponibilizou a cadeira.



A seção seguinte contém uma descrição dos materiais usados na cadeira de rodas, com vista à eliminação ou reciclagem da cadeira de rodas e da respetiva embalagem.

Normas específicas relativas à eliminação ou reciclagem podem estar em vigor a nível local e devem ser consideradas quando eliminar a cadeira de rodas. (Isto pode incluir a limpeza ou descontaminação da cadeira de rodas antes de a eliminar).

Alumínio: Forquetas das rodas dianteiras, rodas, protetores laterais do chassis, estrutura do apoio de braços, apoio de pés, punhos para empurrar

Aço: Pontos de fixação, eixos de extração rápida

Plástico: Pegas, tampões dos tubos, rodas dianteiras, Apoios de pés, almofadas de braços e rodas/pneus de 12"

Embalagem: Sacos de plástico de polietileno suave, cartão

Estofa: Poliéster tecido com cobertura PVC e espuma modificação de combustão expandida.

A eliminação ou reciclagem deve ser feita através de um fornecedor autorizado ou local adequado próprio.

Alternativamente, a sua cadeira de rodas pode ser devolvida ao fornecedor para eliminação.

11.0 Garantia

GARANTIA

Ver o documento “Condições Gerais de Garantia” que acompanha este manual do utilizador.

Também disponível em www.sunrisemedical.pt, seção “General Conditions of Sale” (Condições Gerais de Venda).

Sunrise Medical S.r.l.
Via Riva, 20 – Montale
29122 Piacenza
Italia
Tel.: +39 0523 573111
Fax: +39 0523 570060
www.SunriseMedical.it

Sunrise Medical AG
Erlenauweg 17
CH-3110 Münsingen
Schweiz/Suisse/Svizzera
Fon +41 (0)31 958 3838
Fax +41 (0)31 958 3848
www.SunriseMedical.ch

Sunrise Medical AS
Delitoppen 3
1540 Vestby
Norge
Telefon: +47 66 96 38 00
post@sunrisemedical.no
www.SunriseMedical.no

Sunrise Medical AB
Neogatan 5
431 53 Mölndal
Sweden
Tel.: +46 (0)31 748 37 00
post@sunrisemedical.se
www.SunriseMedical.se

MEDICCO s.r.o.
H – Park, Heršpická 1013/11d,
639 00 Brno
Czech Republic
Tel.: (+420) 547 250 955
Fax: (+420) 547 250 956
www.medicco.cz
info@medicco.cz
Bezplatná linka 800 900 809

Sunrise Medical Aps
Mårkærvej 5-9
2630 Taastrup
Denmark
+45 70 22 43 49
info@sunrisemedical.dk
Sunrisemedical.dk

Sunrise Medical Australia
11 Daniel Street
Wetherill Park NSW 2164
Australia
Ph: +61 2 9678 6600
Email: enquiries@sunrisemedical.com.au
www.SunriseMedical.com.au

Sunrise Medical
North American Headquarters
2842 Business Park Avenue
Fresno, CA, 93727, USA
(800) 333-4000
(800) 300-7502
www.SunriseMedical.com



Sunrise Medical GmbH
Kahlbachring 2-4
69254 Malsch/Heidelberg
Deutschland
Tel.: +49 (0) 7253/980-0
Fax: +49 (0) 7253/980-222
www.SunriseMedical.de

Sunrise Medical
Thorns Road
Brierley Hill
West Midlands
DY5 2LD
England
Phone: 0845 605 66 88
Fax: 0845 605 66 89
www.SunriseMedical.co.uk

Sunrise Medical S.L.
Polígono Bakiola, 41
48498 Arrankudiaga – Vizcaya
España
Tel.: +34 (0) 902142434
Fax: +34 (0) 946481575
www.SunriseMedical.es

Sunrise Medical Poland
Sp. z o.o.
ul. Elektronowa 6,
94-103 Łódź
Polska
Telefon: + 48 42 275 83 38
Fax: + 48 42 209 35 23
E-mail: pl@sunrisemedical.de
www.Sunrise-Medical.pl

Sunrise Medical B.V.
Groningenhaven 18-20
3433 PE NIEUWEGEIN
The Netherlands
T: +31 (0)30 – 60 82 100
F: +31 (0)30 – 60 55 880
E: info@sunrisemedical.nl
www.SunriseMedical.nl

Sunrise Medical HCM B.V.
Vossenbeemd 104
5705 CL Helmond
The Netherlands
T: +31 (0)492 593 888
E: customerservice@
sunrisemedical.nl
www.SunriseMedical.nl
www.SunriseMedical.eu
(International)

Sunrise Medical SAS
ZAC de la Vrillonnerie
17 Rue Michaël Faraday
37170 Chambray-Lès-Tours
Tel : +33 (0) 2 47 55 44 00
Email: info@sunrisemedical.fr
www.sunrisemedical.fr

