



Adresse de facturation :

Nom :

Adresse :

Localité : Code postal :

Email :

Tél. : Fax :

Adresse de livraison:

Nom :

Adresse :

Localité : Code postal :

Email :

Tél. : Fax :

Date de la commande :

Bon de commande :

Votre réf. :



Encodage

Numéro de commande Sunrise :

- Commande
- Devis
- Built 4 me

- ◇ = Standard = Avec supplément
- = Sans supplément

Customer Service: commandes@sunrisemedical.be

Charge maximale : 150 kg
Poids du client : kg

Prix en euros, à partir de € 454,13 (TVA 6% incluse)

Sous réserve de modifications. Valable jusqu'à nouvel ordre ou jusqu'au 31-12-2024.

Sur toutes les transactions avec nous sont les conditions générales de vente et de livraison d'application de Sunrise Medical HCM B.V., qui sont déposés à la chambre de Commerce et aussi disponible auprès de notre le service client.

CONFIGURATION

7160000ST	<input type="checkbox"/> Gemino 60 complet, Silver grey avec porte-canne	454,13	110474
7160200ST	<input type="checkbox"/> Gemino 60 M complet, Silver grey avec porte-canne	454,13	110474

CARACTERISTIQUES

	Dimensions Gemino 60	Dimensions Gemino 60 M
A Hauteur total, du sol jusqu'au dessus des poignée	760 - 950 mm	730 - 830 mm
B Longueur totale	740 mm	740 mm
C Largeur totale	640 mm	640 mm
D Largeur entre les poignées	510 mm	510 mm
E Hauteur d'assise	620 mm	530 mm
Hauteur replié	840 mm	800 mm
Longueur replié	740 mm	740 mm
Largeur replié	230 mm	230 mm
Rayon de braquage	950 mm	950 mm
F Diamètre roues avant	280 mm	280 mm
G Diamètre roues arrière	230 x 42 mm	230 x 42 mm
Poids total, panier exclusif	8.5 kg	8.2 kg
Poids max. utilisateur	150 kg	150 kg
Poids max. dans le panier	10 kg	10 kg
Recommandé pour personnes de	1500 - 2000 mm	1350 - 1700 mm

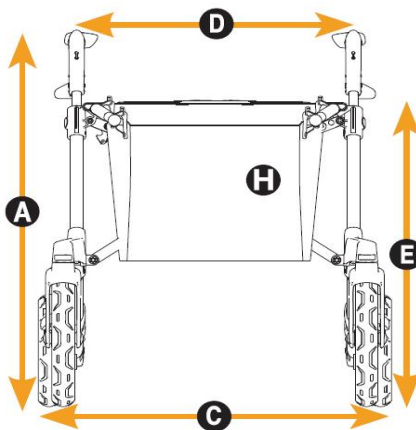
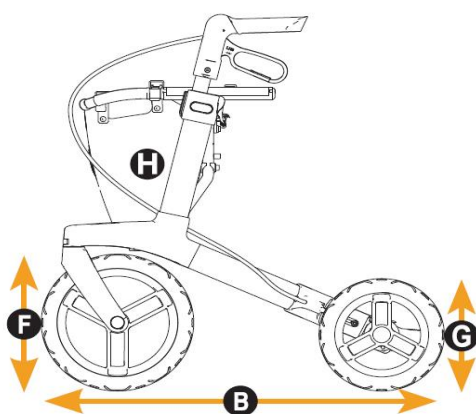

Gemino 60

◇ = Standard ○ = Sans supplément □ = Avec supplément

ACCESSOIRES

(Les accessoires sont fournis séparément)

Paniers pour Gemino 60 et Gemino 60 M

9012314	□ Panier avec rabat cpl. Noir	79,95
9012315	□ Panier avec rabat cpl. Noir Alcantara	95,94
9012316	□ Panier avec rabat cpl. Gris	79,95
9012317	□ Panier avec rabat cpl. Vert Clair	79,95
9012318	□ Panier avec rabat cpl. Rouge	79,95
9012319	□ Panier avec rabat cpl. Bleu	79,95
9012320	□ Panier avec rabat cpl. Vert	79,95
9012321	□ Panier avec rabat cpl. Violet	79,95
9012306	□ Housse détaché pour panier étendu, Noir	22,14
9012307	□ Housse détaché pour panier étendu, Noir Alcantara	38,14
9012308	□ Housse détaché pour panier étendu, Gris	22,14
9012309	□ Housse détaché pour panier étendu, Vert Clair	22,14
9012310	□ Housse détaché pour panier étendu, Rouge	22,14
9012311	□ Housse détaché pour panier étendu, Blue	22,14
9012312	□ Housse détaché pour panier étendu, Vert Clair	22,14
9012313	□ Housse détaché pour panier étendu, Violet	22,14

Accessoires divers

7109011	□ Porte-canne	36,78
7109140	□ Tablette	41,67
9012222	□ Sangle dorsale confort	63,69
7109060	□ Parapluie, noir	85,93
7109050	□ Panier bouteille O ²	67,49
7109090	□ Fixation universelle	39,06
7109095	□ Lumière	42,92
7109100	□ Tige porte-sérum	85,93
7169080	□ Frein ralentisseur	93,88
9012049	□ Frein unilatéral (interchangeable droit et gauche)	124,22
9011971	□ Kit frein inversé	49,19

(Non disponible avec kit frein inversé)
(Non disponible avec frein unilatéral)



7109140



9012222



7109060



7109090



7109095



7109100



7109080



7109050



7109011



DEFINITION

Cadre de marche avec 3 ou 4 roues

AViQ nr.

110474

N° IDEN

104104001267

Prix public

€ 454,13

Supplément

€ 240,91

Gemino 60 - Prix de Base

Prix des options

Prix total

Service Clientèle Sunrise Medical

Tel.: 02/5882371

E-mail: commandes@sunrisemedical.be

Pour plus d'information,
visitez notre site internet

www.SunriseMedical.be